

Документ подписан простой электронной подписью
Информация о владельце:
ФИО: Бородин Денис Владимирович
Должность: Директор
Дата подписания: 22.04.2024 11:58:55
Уникальный программный ключ:
e0d754ced92b0f05b891b489479d11f23261d99a

**Филиал федерального государственного бюджетного образовательного
учреждения высшего образования
«Университет «Дубна» -
Дмитровский институт непрерывного образования**

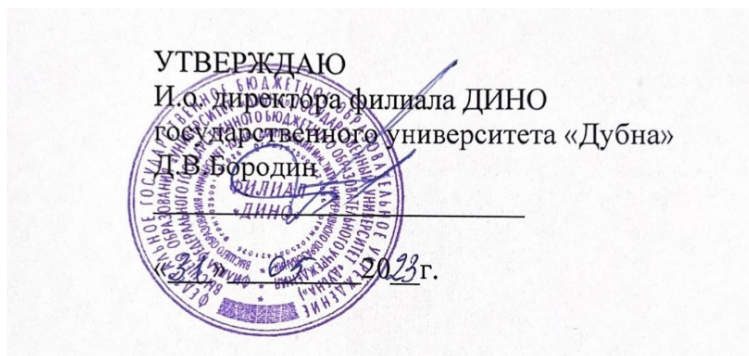

Фонд оценочных средств

Б1.В.01 Социология

Направление подготовки
40.03.01 Юриспруденция

Уровень высшего образования
бакалавриат

Направленность (профиль) программы
уголовно-правовая

Форма обучения
очно-заочная

Преподаватель: Литвинова Л.В.

Фонд оценочных средств разработан в соответствии с требованиями ФГОС ВО по направлению подготовки высшего образования 40.03.01 Юриспруденция.

Фонд оценочных средств рассмотрен на заседании кафедры.
Протокол заседания кафедры №1 № 10 от «31» 05 2023 г.

СОГЛАСОВАНО

Начальник отдела проектирования
и методического сопровождения
образовательных программ
« 31 » 05 2023 г.

 /М.В. Рогова/

Заместитель директора
по учебно-методической работе
« 31 » 05 2023 г.

 /И.В. Курганова/

Представители работодателей:

Осипов А.В., заместитель начальника ОМВД - начальник ОРЛС
ОМВД России по Талдомскому г.о.

Костина Н.В., генеральный директор
ООО «ПЕРВАЯ ЮРИДИЧЕСКАЯ КОМПАНИЯ»



I. ПАСПОРТ ОЦЕНОЧНЫХ СРЕДСТВ

Фонд оценочных средств предназначен для проверки результатов обучения по дисциплине Б1.В.01 Социология основной профессиональной образовательной программы по направлению подготовки высшего образования – бакалавриат – 40.03.01 Юриспруденция

Планируемые результаты обучения по дисциплине (модулю)

Формируемые компетенции (код и наименование)	Индикаторы достижения компетенций (код и формулировка)	Планируемые результаты обучения по дисциплине (модулю)	Наименование оценочного материала
УК-3. Способен осуществлять социальное взаимодействие и реализовывать свою роль в команде	УК-3.1. Выбирает способы социального взаимодействия в команде в зависимости от ситуации	Знать: основные понятия социологии	Вопросы закрытого типа 10,11,12,13,14,15, вопросы открытого типа 1,2,3,4,5
		Уметь: анализировать историю становления и развития социологии, механизмы социализации личности, социальные статусы и роли, потребности личности	Вопросы закрытого типа 15,16,17,18,19,20,21,22,23,24,25, вопросы открытого типа 5,6,7,8,9,10,11,12,13,14,15
		Владеть: социологическими терминами и механизмами практической самореализации личности в обществе	Вопросы закрытого типа 1,2,3,4,5, вопросы открытого типа 20,21,22,23,24,25
		УК-3.2. Аргументирует свою точку зрения при взаимодействии в команде	Знать: виды социологических исследований, этапы социологических исследований
Уметь: анализировать социальную дифференциацию в обществе и социальные конфликты и формы девиантного поведения в современной России	Вопросы закрытого типа 15,16,17,18,19,20, вопросы открытого типа 30,31,32,33,34,35,36,37,38,39		

		Владеть: практическими навыками общения в социальной группе и практическими навыками разрешения конфликтов	Вопросы закрытого типа 25,26,27,28,29,30,31,32,33,34,35, 36,37,38,39, вопросы открыто типа 25,26,27,28,29,30
--	--	---	---

II. КОМПЛЕКТ ОЦЕНОЧНЫХ МАТЕРИАЛОВ ДЛЯ ТЕКУЩЕГО КОНТРОЛЯ УСПЕВАЕМОСТИ

Вопросы закрытого типа

1. Предмет социологии как науки:

- а) существует независимо от ученых-социологов;
- б) определяется путем консенсуса ученых-социологов;
- в) определяется мнением большинства ученых-социологов;
- г) существует в субъективном представлении ученых-социологов.

2. Ответьте функции социологии:

- а) теоретико-познавательная;
- б) практическая;
- в) идейно-воспитательная;
- г) прогностическая;
- д) все ответы верны

3. Выберите основные методы социологии:

- а) специальные;
- б) общенаучные;
- в) анализ;
- г) синтез;
- д) индукция

4. Кто из французских мыслителей вместе с А. Сен-Симоном поставил задачу создания новой науки об обществе?

- а) О. Конт;
- б) Р. Оуэн;
- в) Ж.-Ж.Руссо;
- г) Ш. Фурье.

5. Определение социологии как науки, изучающей поведение людей, живущих в среде себе подобных, принадлежит:

- а) М. Веберу;
- б) Э. Гидденсу;
- в) П. А. Сорокину;
- г) В. А. Ядову.

Эталон ответа

№	1	2	3	4	5
Ответ	г	д	а, б	а	в

6. Выберите основные этапы социологического исследования:

- а) подготовительный (разработка программы исследования);
- б) основной (проведение эмпирического исследования);
- в) завершающий (обработка и анализ данных, формирование выводов и рекомендаций).
- г) прогностический (делаются прогнозы);

7. Отметьте виды социологических исследований по целям:

- а) фундаментальные;
- б) прикладные;
- в) долгосрочные;
- г) среднесрочные;
- д) краткосрочные;
- е) экспресс-исследования.

8. Отметьте виды социологических исследований по продолжительности:

- а) поисковые;

- б) описательные;
- в) долгосрочные;
- г) среднесрочные;
- д) краткосрочные;
- е) экспресс-исследования.

9. Отметьте виды социологических исследований по глубине анализа

- а) поисковые;
- б) описательные;
- в) аналитические;
- г) среднесрочные;
- д) краткосрочные;
- е) экспресс-исследования.

10. Отметьте методы сбора социологической информации

- а) анализ документов;
- б) социологическое наблюдение;
- в) опрос (анкетирование, интервьюирование, экспертный опрос);
- г) социальный эксперимент;
- д) некоторые социально психологические методики (групповые тесты);
- е) все ответы верны.

Эталон ответа

№	6	7	8	9	10
Ответ	а,б,в	а,б	в,г,д,е	а,б,в	е

11. Выберите типы стратификационных систем по Э.Гидденсу:

- а) рабство;
- б) касты;
- в) сословия;
- г) класс;
- д) некоторые социально психологические методики (групповые тесты);
- е) все ответы верны.

12. Отметьте виды социальных групп:

- а) агрессия;
- б) квазигруппа;
- в) номинальная группа;
- г) реальная группа;
- д) референтная группа;
- е) все ответы верны.

13. Виды социальных статусов личности:

- а) целевой и мотивированный
- б) приобретенный и предписанный
- в) ролевой и функциональный

14. Пианисткой В. получен приз на конкурсе молодых исполнителей. Является примером:

- а) социального статуса
- б) социальной нормы
- в) социальной роли

15. Стабилизирующая часть современного демократического общества:

- а) высший класс
- б) низший класс
- в) средний класс

Эталон ответа

№	11	12	13	14	15
Ответ	а,б,в,г	е	б	а	в

16.Отметьте субкультуры, основанные на поклонниках различных жанров музыки

- а) готы;
- б) металлисты;
- в) панки.
- г) растаманы
- д) эмо
- е) все ответы верны

17.Отметьте субкультуры, основанные на литературе, кино, мультипликации, играх

- а) отаку;
- б) исторические реконструкторы;
- в) ролевое движение;
- г) териантропы;
- д) фурри;
- е) все ответы верны

18.Отметьте имиджевые субкультуры

- а) Нудисты;
- б) Риветхеды;
- в) Стиляги;
- г) Тедди-бои;
- д) Милитари;
- е) все ответы верны

19.Отметьте функции культуры

- а) адаптивная;
- б) познавательная;
- в) функция накопления;
- г) коммуникативная;
- д) интегративная;
- е) все ответы верны.

Эталон ответа

№	16	17	18	19
Ответ	е	е	е	е

20. Система социально значимых качеств человека:

- а) индивид
- б) индивидуальность
- в) гражданин
- г) личность

21. Фаза становления личности, когда человек становится частью общества:

- а) адаптация
- б) индивидуализация
- в) интеграция
- г) дезинтеграция

22. Верны ли суждения о социализации:

- а) к агентам первичной социализации относят формальное окружение человека;

б) процесс социализации продолжается в ходе всей его жизни?

- 1) верно только а
- 2) верно только б
- 3) верны оба суждения
- 4) оба суждения неверны

23. К числу наиболее древних социальных норм относятся:

- а) указ
- б) право
- в) закон
- г) обычай

24. Проявление преемственности в развитии общества служит примером:

- а) резкого скачка в развитии общества
- б) эволюции
- в) революции
- г) глобальной проблемы развития общества

Эталон ответа

№	20	21	22	23	24
Ответ	г	в	3	г	б

25. На основании пола и возраста в обществе определяются группы

- а) этнические
- б) демографические
- в) профессиональные
- г) конфессиональные

26. Влиятельной социальной силой в современном обществе является средний класс. Важной характеристикой его статуса служит

- а) экономическая независимость, обладание собственностью
- б) принадлежность к доминирующей этнической группе
- в) проживание в крупных промышленных центрах
- г) наличие состоятельных и наделённых привилегиями предков

27. Примером вертикальной социальной мобильности служит

- а) перевод участкового врача-терапевта с одного участка на другой
- б) устройство учителя по совместительству в другую школу
- в) назначение партийного функционера на должность руководителя регионального отделения
- г) переезд офицера вместе с семьей в другой гарнизон

28. Верны ли следующие суждения о социальных группах:

- а) *малой социальной группой является семья, школьный коллектив, компания друзей;*
- б) *социальные группы, чья деятельность определяется посредством нормативных документов, называются формальными ?*

- 1) верно только а
- 2) верны оба суждения
- 3) верно только б
- 4) оба суждения неверны

29. Предписанный социальный статус

- а) преподаватель
- б) глава совета директоров
- в) представитель королевской династии
- г) продавец магазина

Эталон ответа

№	25	26	27	28	29
Ответ	б	а	д	2	в

30. Функциями социальных институтов, которые Р. Мертон назвал латентными, являются

- а) замедленные
- б) реальные
- в) отсроченные
- г) скрытые

31. Социальным институтом не является

- а) семья
- б) образование
- в) авторитет
- г) религия

32. Нуклеарной называют семью

- а) состоящую из однополых партнеров
- б) включающую только родителей и детей
- в) молодоженов, живущих отдельно от родителей
- г) где муж и жена — специалисты в области ядерной физики

33. Типом авторитета, который не выделял М. Вебер, является

- а) анархический
- б) харизматический
- в) традиционный
- г) рационально-легитимный

34. Типом государственного устройства неизвестным науке является

- а) тоталитарное
- б) демократическое
- в) технократическое
- г) авторитарное

Эталон ответа

№	30	31	32	33	34
Ответ	а	в	б	б	в

35. Выберите признаки социального контроля

- а) направленность на профилактику отклонений в поведении людей и борьбу с отклонениями от нормы;
- б) опора на санкции;
- в) упорядоченность и категоричность.
- г) все ответы верны

36. Выберите основные задачи контроля социума

- а) рассмотрение результатов;
- б) оценка;
- в) распознавание;
- г) устранение;
- д) все ответы верны

37. Выберите основные функции социального контроля

- а) регулирование поведения и отношений людей в социуме;
- б) обеспечение процесса социализации, то есть усвоения человеком норм группы;
- в) адаптации;
- г) интеграция;

д) защита общегрупповых интересов, обеспечение безопасности членов сообщества;
е) поддержание стабильности социума, предотвращение попыток разрушить устоявшиеся нормы и ценности;

ж) все ответы верны.

38. Выберите главные методы социального контроля

а) изоляция;

б) обособление;

в) реабилитация;

г) все ответы верны.

39. Выберите методы социального контроля в группе

а) социализация;

б) групповое давление;

в) принуждение;

г) все ответы верны.

Эталон ответа

№	35	36	37	38	39
Ответ	Г	Д	Ж	Г	Г

1. Заполните пропуски:

Эта наука изучает верования, обычаи и традиции отсталых племен методом наблюдения _____.

Эталон ответа.

Эта наука изучает верования, обычаи и традиции отсталых племен методом наблюдения **этнология**.

2. Заполните пропуски:

Эта общественная наука изучает производство, распределение и потребление ограниченных ресурсов _____.

Эталон ответа.

Эта общественная наука изучает производство, распределение и потребление ограниченных ресурсов **экономика**.

3. Заполните пропуски:

Эта родственная социологии наука изучает то, что каким образом люди получают и используют власть, и как эта власть распределяется в обществе _____.

Эталон ответа.

Эта родственная социологии наука изучает то, что каким образом люди получают и используют власть, и как эта власть распределяется в обществе **политология**.

4. Заполните пропуски:

Эта наука изучает индивидуальное поведение и внутренний мир человека _____.

Эталон ответа.

Эта наука изучает индивидуальное поведение и внутренний мир человека **психология**.

5. Заполните пропуски:

Эта наука изучает население, в частности, проблемы рождаемости, смертности и миграции _____.

Эталон ответа.

Эта наука изучает население, в частности, проблемы рождаемости, смертности и миграции **демография**.

6. Заполните пропуск.

Множество элементов (врачи Российской Федерации, занимающиеся частной практикой; работники адвокатуры и т. д.), подлежащих изучению согласно выдвинутым гипотезам в рамках программы исследования, называют: _____.

Эталон ответа.

Множество элементов (врачи Российской Федерации, занимающиеся частной практикой; работники адвокатуры и т. д.), подлежащих изучению согласно выдвинутым гипотезам в рамках программы исследования, называют: **генеральной**.

7. Заполните пропуск.

Какие ошибки выборки уменьшаются при возрастании объема выборочной совокупности: _____.

Эталон ответа.

Какие ошибки выборки уменьшаются при возрастании объема выборочной совокупности: **систематические ошибки**

8. Заполните пропуск.

Объектом социологического исследования является: _____.

Эталон ответа.

Объектом социологического исследования является: **социальная проблема**.

9. Заполните пропуск.

Этот метод является основным для тех, кто считает изучение прошлого таким же ценным ключом к пониманию общества и общественных отношений, как и изучение настоящего: _____.

Эталон ответа.

Этот метод является основным для тех, кто считает изучение прошлого таким же ценным ключом к пониманию общества и общественных отношений, как и изучение настоящего: **исторический**.

10. Заполните пропуск.

Интервью, в котором почти все вопросы закрытые называется: _____.

Эталон ответа.

Интервью, в котором почти все вопросы закрытые называется: **стандартизованным**.

11. Заполните пропуски.

_____ (от лат. *structura* — порядок, расположение) — это строение общества в целом, совокупность социальных групп, которые взаимосвязаны отношениями.

Эталон ответа.

Социальная структура (от лат. *structura* — порядок, расположение) — это строение общества в целом, совокупность социальных групп, которые взаимосвязаны отношениями.

12. Заполните пропуски.

_____ (от лат. *stratum* «слой» + *facio* «делаю») — одно из ключевых понятий социологии, обозначающее систему признаков и критериев социального расслоения, положения в обществе, социальную структуру общества.

Эталон ответа.

Социальная стратификация (от лат. *stratum* «слой» + *facio* «делаю») — одно из ключевых понятий социологии, обозначающее систему признаков и критериев социального расслоения, положения в обществе, социальную структуру общества.

13. Заполните пропуски.

_____ (от лат. *stratum* — «слой, пласт») — элемент социальной структуры (социальный слой или группа), объединённый неким общим общественным признаком (имущественным, профессиональным или иным).

Эталон ответа.

Страта (от лат. stratum — «слой, пласт») — элемент социальной структуры (социальный слой или группа), объединённый неким общим общественным признаком (имущественным, профессиональным или иным).

14. Заполните пропуски.

_____ — это совокупность индивидов, отличающаяся относительной целостностью и выступающая самостоятельным субъектом социального действия, поведения.

Эталон ответа.

Социальная общность – это совокупность индивидов, отличающаяся относительной целостностью и выступающая самостоятельным субъектом социального действия, поведения.

15. Заполните пропуски.

_____ - совокупность индивидов, определенным образом взаимодействующих друг с другом, осознающих свою принадлежность к данной группе и признающих членами этой группы с точки зрения других (Р. Мертон)

Эталон ответа.

Социальная группа - совокупность индивидов, определенным образом взаимодействующих друг с другом, осознающих свою принадлежность к данной группе и признающих членами этой группы с точки зрения других (Р. Мертон).

16. Заполните пропуск.

_____ — понятие, имеющее огромное количество значений в различных областях человеческой жизнедеятельности.

Эталон ответа.

Культура — понятие, имеющее огромное количество значений в различных областях человеческой жизнедеятельности.

17. Заполните пропуск.

_____ — свод накопленных определенным мировоззрением ценностей и порядков группы людей, объединённых специфическими интересами, определяющими их мировоззрение.

Эталон ответа.

Субкультура — свод накопленных определенным мировоззрением ценностей и порядков группы людей, объединённых специфическими интересами, определяющими их мировоззрение.

18. Заполните пропуск.

_____ – это совокупность социально-культурных установок и ориентаций, противопоставленных официальной культуре общества.

Эталон ответа.

Контркультура – это совокупность социально-культурных установок и ориентаций, противопоставленных официальной культуре общества.

19. Допишите пропущенные функции культуры

1. Адаптивная
2. Познавательная
3. _____
4. Коммуникативная
5. _____
6. Нормативная
7. _____

Эталон ответа.

1. Адаптивная
2. Познавательная
3. Функция накопления

4. Коммуникативная
- 5. Интегративная**
6. Нормативная
7. Аксиологическая

20. Заполните пропуск.

_____ — общественное существо, обладающее разумом и сознанием, субъект общественно-исторической деятельности и культуры, относящийся к виду Человек разумный.

Эталон ответа.

Человек — общественное существо, обладающее разумом и сознанием, субъект общественно-исторической деятельности и культуры, относящийся к виду Человек разумный.

21. Заполните пропуск.

_____ — конкретный живой человек, обладающий сознанием и самосознанием.

Эталон ответа.

Личность — конкретный живой человек, обладающий сознанием и самосознанием.

22. Заполните пропуски.

_____ — совокупность социально значимых психических свойств, отношений и действий человека, сложившихся в процессе его развития и определяющих его поведение.

Эталон ответа.

Структура личности — совокупность социально значимых психических свойств, отношений и действий человека, сложившихся в процессе его развития и определяющих его поведение.

23. Заполните пропуски.

_____ — совокупность материальных, экономических, социальных, политических и духовных условий существования, формирования и деятельности индивидов и социальных групп.

Эталон ответа.

Социальная среда — совокупность материальных, экономических, социальных, политических и духовных условий существования, формирования и деятельности индивидов и социальных групп.

24. Заполните пропуск

_____ общество характеризует: преобладание сферы услуг над производством товаров.

Эталон ответа.

Индустриальное общество характеризует: преобладание сферы услуг над производством товаров.

25. Заполните пропуски.

_____ — реальное объединение людей, объективно заданное способом их устойчивой взаимосвязи, при котором они выступают (проявляют себя) как коллективный субъект социального действия.

Эталон ответа.

Социальная общность — реальное объединение людей, объективно заданное способом их устойчивой взаимосвязи, при котором они выступают (проявляют себя) как коллективный субъект социального действия.

26. Заполните пропуски.

_____ — это объединение людей, имеющих общий значимый социальный признак, на котором основано их участие в некоторой деятельности, связанной системой отношений, которые регулируются формальными или неформальными социальными институтами.

Эталон ответа.

Социальная группа — это объединение людей, имеющих общий значимый социальный признак, на котором основано их участие в некоторой деятельности, связанной системой отношений, которые регулируются формальными или неформальными социальными институтами.

27. Заполните пропуски.

_____ — социальная группа, структура и деятельность которой рационально организованы и стандартизованы в соответствии с точно предписанными групповыми правилами, целями и ролевыми функциями.

Эталон ответа.

Формальная группа — социальная группа, структура и деятельность которой рационально организованы и стандартизованы в соответствии с точно предписанными групповыми правилами, целями и ролевыми функциями.

28. Заполните пропуски.

Неформальная группа — спонтанно возникшая группа людей, которые регулярно вступают во взаимодействие для достижения определенной цели.

Эталон ответа.

_____ — спонтанно возникшая группа людей, которые регулярно вступают во взаимодействие для достижения определенной цели.

29. Перечислите формальные группы.

- 1.
- 2.
- 3.

Эталон ответа.

1. **Группа руководителей**
2. **Рабочая (целевая) группа**
3. **Комитет**

30. Заполните пропуски.

_____ — это система ценностей, норм и связей, которые организуют людей для удовлетворения их потребностей.

Эталон ответа.

Социальный институт — это система ценностей, норм и связей, которые организуют людей для удовлетворения их потребностей.

31. Напишите типы социальных институтов. _____.

Эталон ответа.

главные и неглавные.

32. Перечислите пять групп главных институтов.

1. _____;
2. политические;
3. _____;
4. социально-культурные институты;
5. _____;

Эталон ответа.

1. **экономические;**
2. **политические;**
3. **институт семьи;**
4. **социально-культурные институты;**
5. **институт религии;**

33. Заполните пропуски.

_____ — исторически сложившаяся упорядоченная система деятельности общества, людей или социальных отношений, где установлена иерархическая субординация и есть определенная структура.

Эталон ответа.

Социальная организация – исторически сложившаяся упорядоченная система деятельности общества, людей или социальных отношений, где установлена иерархическая субординация и есть определенная структура.

34. Допишите классификацию социальных организаций по Этциони

1. _____
2. Принудительные организации
3. _____

Эталон ответа.

1. Добровольные организации
2. Принудительные организации
3. Утилитарные организации

35. Заполните пропуски.

_____ — это совокупность мер, которые предпринимаются для того, чтобы поведение людей было в согласии с принятыми в обществе нормами и правилами.

Эталон ответа.

Социальный контроль — это совокупность мер, которые предпринимаются для того, чтобы поведение людей было в согласии с принятыми в обществе нормами и правилами.

36. Заполните пропуски.

_____ - это наивысшая стадия развития противоречий в отношениях между людьми, социальными группами, общества в целом, которая характеризуется столкновением противоположно направленных интересов, целей, позиций субъектов взаимодействия.

Эталон ответа.

Социальный конфликт — это наивысшая стадия развития противоречий в отношениях между людьми, социальными группами, общества в целом, которая характеризуется столкновением противоположно направленных интересов, целей, позиций субъектов взаимодействия.

37. Заполните пропуск.

_____ - отклоняющееся поведение индивида или группы от принятой в обществе системы ценностей и норм.

Эталон ответа.

Девияция - отклоняющееся поведение индивида или группы от принятой в обществе системы ценностей и норм.

38. Заполните пропуск.

_____ — реализуется в ходе невыполнения индивидом общепринятых правил.

Эталон ответа.

Принуждение — реализуется в ходе невыполнения индивидом общепринятых правил.

39. Заполните пропуск.

_____ — формируется в ходе развития личности (желания, привычки, предпочтения), устанавливает общественный порядок.

Эталон ответа.

Социализация — формируется в ходе развития личности (желания, привычки, предпочтения), устанавливает общественный порядок.

Критерии оценки вопросов открытого и закрытого типа

«Отлично» (зачтено) ставится, если доля правильных ответов составляет 80-100%.

«Хорошо» (зачтено) ставится, если доля правильных ответов составляет 60-79%.

«Удовлетворительно» (зачтено) ставится, если доля правильных ответов составляет 40-59%.

«Неудовлетворительно» (не зачтено) ставится, если доля правильных ответов составляет менее 40%.

Примерная тематика рефератов (по выбору студента)

1. Эволюция взглядов О. Конта — от позитивизма к религии.
2. «Понимающая» социология М. Вебера.
3. Интегральная социология П.Сорокина (американский период творчества)
4. Современные социологические теории
5. Значение социологических исследований для развития общества.
6. Маркетинговые исследования как вид социологического исследования.
7. Сущность и критерии социальной стратификации.
8. Исторические системы социальной стратификации.
9. Теория элит как особое направление стратификационных делений.
10. Социальный статус мужчины и женщины.
11. Социокультурные особенности и проблемы развития российского общества.
12. Социокультурные особенности и проблемы развития западного общества.
13. Национальные движения за возрождение и развитие национальной культуры (на конкретных примерах).
14. Элитарная культура в обществе. Массовая культура, ее влияние на жизнь общества.
15. Проблема самореализации личности в обществе.
16. Проблема "отчуждения" человека в современном обществе.
17. "Культ личности" как социальный феномен.
18. Пути и средства гармонизации интересов личности и общества.
19. Социальные группы в структуре общества.
20. Социально – этнические общности и этапы формирования русской нации
21. Социологический анализ основных типологий социальных институтов.
22. Семья как социальный институт.
23. Каналы, условия и факторы общественного мнения.
24. Проблема управления общественным мнением в условиях современной России.
25. Социальные конфликты в современной России.
26. Алкоголизм и наркомания как формы девиантного поведения.
27. Социальный контроль как механизм социальной регуляции поведения людей.
28. Социальная и индивидуальная шкала оценок. Социальные санкции.

Критерии оценки реферата

«Отлично» (зачтено) ставится, если выполнены все требования к написанию и защите реферата: обозначена проблема и обоснована её актуальность, сделан краткий анализ различных точек зрения на рассматриваемую проблему и логично изложена собственная позиция, сформулированы выводы, тема раскрыта полностью, выдержан объём, соблюдены требования к внешнему оформлению, даны правильные ответы на дополнительные вопросы.

«Хорошо» (зачтено) ставится, если основные требования к реферату и его защите выполнены, но при этом допущены недочёты. В частности, имеются неточности в изложении материала; отсутствует логическая последовательность в суждениях; не выдержан объём реферата; имеются упущения в оформлении; на дополнительные вопросы при защите даны неполные ответы.

«Удовлетворительно» (зачтено) ставится, если имеются существенные отступления от требований к реферированию. В частности, тема освещена лишь частично; допущены фактические ошибки в содержании реферата или при ответе на дополнительные вопросы; во время защиты отсутствует вывод.

«Неудовлетворительно» (не зачтено) ставится, если тема реферата не раскрыта, обнаруживается существенное непонимание проблемы.

III. КОМПЛЕКТ ОЦЕНОЧНЫХ МАТЕРИАЛОВ ДЛЯ ПРОМЕЖУТОЧНОЙ АТТЕСТАЦИИ

Вопросы, выносимые на зачет

1. Социология как наука.
2. Роль социологии в общественной жизни.
3. О. Конт и его учение об обществе, стадиях его развития.
4. Э. Дюркгейм о методе социологии.
5. К. Маркс о принципах изучения общества.
6. П. Сорокин о предмете и содержании социологии.
7. Социологическая наука в России.
8. Основные этапы развития социологии.
9. Структура социологического знания.
10. Процедура социологических исследований.
11. Роль социологических исследований в общественной жизни.
12. Проблемы общества в социологии.
13. Социальная структура общества.
14. Общественные отношения.
15. Социальная стратификация. Страты и классы.
16. Социальная дифференциация в обществе.
17. Социальное неравенство и социальная справедливость.
18. Культура и ценности в социологии.
19. Классификация социальных институтов.
20. Экономические институты и экономические отношения.
21. Политические институты.
22. Государство - важнейший политический институт.
23. Семья как социальный институт, ее функции.
24. Этапы функционирования семьи и динамика ее потребностей.
25. Социальная организация и социальная система.
26. Цели и задачи социальных организаций.
27. Социальные организации и социальное управление.
28. Общая характеристика социальных изменений.
29. Причины социальных изменений.
30. Виды социальных изменений.
31. Сферы общественной жизни и социальные изменения.
32. Социальный конфликт.
33. Пути разрешения социальных конфликтов.
34. Личность в социологии.
35. Статусы и роли личности.
36. Личные и общественные интересы.
37. Социализация личности.
38. Отклоняющееся поведение.
39. Девиантология и ее задачи.

Критерии оценки зачета

«Зачтено» выставляется обучающемуся, если он знает основные определения, последователен в изложении материала, демонстрирует базовые знания дисциплины.

«Не зачтено» выставляется обучающемуся, если он не знает основных определений, непоследователен и сбивчив в изложении материала, не обладает определенной системой знаний по дисциплине

**Филиал федерального государственного бюджетного образовательного
учреждения высшего образования
«Университет «Дубна» -
Дмитровский институт непрерывного образования**



Фонд оценочных средств

Б1.В.02 Программа личностного и профессионального развития

Направление подготовки
40.03.01 Юриспруденция

Уровень высшего образования
бакалавриат

Направленность (профиль) программы
уголовно-правовая

Форма обучения
очно-заочная

Преподаватель: Родина Т.Е.

Фонд оценочных средств разработан в соответствии с требованиями ФГОС ВО по направлению подготовки высшего образования 40.03.01 Юриспруденция.

Фонд оценочных средств рассмотрен на заседании кафедры.
Протокол заседания кафедры №1 № 10 от «31» 05 2023 г.

СОГЛАСОВАНО

Начальник отдела проектирования
и методического сопровождения
образовательных программ
« 31 » 05 2023 г.

 /М.В. Рогова/

Заместитель директора
по учебно-методической работе
« 31 » 05 2023 г.

 /И.В. Курганова/

Представители работодателей:

Осипов А.В., заместитель начальника ОМВД - начальник ОРЛС
ОМВД России по Талдомскому г.о.

Костина Н.В., генеральный директор
ООО «ПЕРВАЯ ЮРИДИЧЕСКАЯ КОМПАНИЯ»



I. ПАСПОРТ ОЦЕНОЧНЫХ СРЕДСТВ

Фонд оценочных средств предназначен для проверки результатов обучения по дисциплине Б1.В.02 Программа личностного и профессионального развития основной профессиональной образовательной программы по направлению подготовки высшего образования – бакалавриат – 40.03.01 Юриспруденция.

Планируемые результаты обучения по дисциплине (модулю)

Формируемые компетенции (код и наименование)	Индикаторы достижения компетенций (код и формулировка)	Планируемые результаты обучения по дисциплине (модулю)	Наименование оценочного материала
УК-6. Способен управлять своим временем, выстраивать и реализовывать траекторию саморазвития на основе принципов образования в течение всей жизни	УК-6.1. Использует инструменты и методы управления временем при выполнении конкретных задач, проектов, при достижении поставленных целей	Знать: профессиональное самоопределение личности	Вопросы закрытого типа 1,2,3,4,5,6,7,8,9,10, 11,12,13,14, вопросы открытого типа 1,2,3,4,5,6,7,8,9,10,11,12,13,14,15
		Уметь: анализировать конфликтную ситуацию	Вопросы закрытого типа 15,16,17,18,19,20,21,22,23,24,25,26,27,28,29,30, вопросы открытого типа 15,16,17,18,19,20,21,22,23,24,25
		Владеть: навыками анализа конфликтных ситуаций	Вопросы закрытого типа 38,39,40,41,42,43,44,45,46, вопросы открытого типа 25,26,27,28,29,30
	УК-6.2. Определяет приоритеты собственной деятельности, личностного развития и профессионального роста	Знать: рынок труда и профессиональную пригодность	Вопросы закрытого типа 21,22,23,24,25,26,27,28,29,30, вопросы открытого типа 30,31,32,33,34,35,36,37
		Уметь: анализировать источники конфликта	Вопросы закрытого типа 38,39,40,41,42,43,44,45,46, вопросы открытого типа 38,39,40,41,42,43,44,45,46
		Владеть: навыками анализа источников конфликта	Вопросы открытого типа 38,39,40,41,42,43,44,45,46

II. КОМПЛЕКТ ОЦЕНОЧНЫХ МАТЕРИАЛОВ ДЛЯ ТЕКУЩЕГО КОНТРОЛЯ УСПЕВАЕМОСТИ

Вопросы закрытого типа

1. Избирательное отношение индивида к миру профессий в целом и к конкретной, выбранной профессии

- а) профессиональная ориентация
- б) профессиональное самоопределение
- в) профессиональное выгорание

2. Что не относится к внутренним условиям профессионального самоопределения

- а) степень сформированности личностного опыта
- б) условия жизни, быта
- в) знания, умения, навыки

3. Что не относится к внутренним условиям профессионального самоопределения

- а) требования этой деятельности к человеку и его качествам
- б) условия жизни, быта
- в) знания, умения, навыки

4. Продвижение внутри организации, работа в разных подразделениях одного уровня иерархии

- а) вертикальная карьера
- б) горизонтальная карьера
- в) центростремительная карьера

5. Количество позиций на пути от первой позиции, занимаемой индивидуумом в организации, до высшей точки

- а) длина карьеры
- б) показатель уровня позиции
- в) показатель потенциальной мобильности

6. Оценка исходной ситуации, определение образа желаемого профессионального будущего, анализ ресурсов и ограничений для достижения намеченной цели

- а) планирование профессиональной карьеры
- б) профессиональная ориентация
- в) профессиональная пригодность

7. Наиболее полное соответствие организма требованиям, предъявляемым профессией

- а) профессиональная компетентность
- б) профессиональная пригодность
- в) профессиональная значимость

8. Что не относится к общим способностям

- а) устойчивость внимания
- б) трудоспособность
- в) уровень общего интеллектуального развития
- г) развитое творческое воображение

9. Какого уровня образования не существует в современной России

- а) среднего профессионального
- б) высшего профессионального
- в) начального профессионального

10. Продвижение по служебной лестнице вверх, занятие вышестоящих должностей

- а) вертикальная карьера
- б) горизонтальная карьера
- в) центростремительная карьера

Эталон ответа

№	1	2	3	4	5	6	7	8	9	10
Ответ	б	б	в	б	а	а	б	г	в	а

11. Что не относится к общим способностям

- а) устойчивость внимания
- б) трудоспособность
- в) уровень общего интеллектуального развития
- г) развитое творческое воображение

12. Занятость населения

- а) отсутствие свободного времени
- б) деятельность граждан, необходимая для своих и общественных потребностей
- в) отсутствие экономической свободы
- г) безработица

13. Отношения между покупателями и продавцами, определяющие условия найма и использования рабочей силы

- а) рынок труда
- б) биржа труда
- в) служба занятости

14. Что не относится к причинам возникновения безработицы

- а) низкая мобильность работника
- б) применение современных технологий
- в) тяжелые климатические условия
- г) международная конкуренция

15. Рынок труда

- а) продажа трудовых вакансий
- б) спрос фирм на работников
- в) система социально – трудовых отношений
- г) аукцион трудовых затрат

16. Что относится к государственным формам регулирования безработицы

- а) инвестиции в предприятия для сохранения рабочих мест
- б) полный запрет на иностранную рабочую силу
- в) поддержка частного предпринимательства
- г) уменьшение работникам заработной платы

17. Барьер, при котором мы судим о других людях по себе, ожидая аналогичных нашим поступков, называют

- а) барьер двойника
- б) барьер стереотипов
- в) эстетический барьер

18. Какой тип акцентуации характера описан: у обладателей данного типа характера наблюдаются периодические изменения работоспособности, настроения, активности. В период подъема они активны, общительны, легко решают проблемы. В фазе спада – наоборот

- а) циклоидный
- б) возбудимый
- в) педантичный

19. Барьер в общении, связанный с многозначностью слов любого языка, когда участники общения используют различное значение слова, называют

- а) семантический барьер
- б) фонетический барьер
- в) эстетический барьер

20. Какому из способов поведения, выделенных Э. Берном присущи следующие особенности: трезво, реально анализирует, не поддается эмоциям, логически мыслит

- а) родитель
- б) взрослый
- в) ребенок

Эталон ответа

№	11	12	13	14	15	16	17	18	19	20
Ответ	г	б	а	в	в	а,в	а	а	а	б

21. Какой из электронных адресов лучше выбрать для указания в резюме

- а) zauchik@mail.ru
- б) irinatrystnova@bk.ru
- в) kiss-me@list.ru
- г) macho@ya.ru

22. Что недопустимо при собеседовании во внешнем облике кандидата на собеседовании

- а) джинсы, кроссовки
- б) яркий макияж, резкий аромат парфюма
- в) деловой костюм
- г) неброские, спокойные цвета в одежде

23. Чего нельзя делать при трудоустройстве (собеседовании)

- а) опаздывать
- б) задавать вопросы
- в) приходиться на собеседование неопрятным
- г) брать с собой паспорт
- д) приходиться за 10 минут до начала собеседования
- г) отключать мобильный телефон на время собеседования

24. Если вас попросят высказать мнение о своем нынешнем начальнике, которого вы недолюбливаете, вы должны ответить

- а) он нехороший человек
- б) сказать «я лучше промолчу»
- в) отозваться хорошо

25. Когда на собеседовании уместно спросить о заработной плате

- а) в самом начале собеседования
- б) в конце собеседования, если работодатель сам не затронул эту тему
- в) вообще неуместно спрашивать

26. Что не является показателем культуры речи

- а) богатство словарного запаса
- б) правильность произношения
- в) частое употребление профессиональных терминов
- г) соблюдение правил грамматики

27. Если вам на собеседовании задали вопрос, который поставил вас в тупик, то лучше всего вести себя следующим образом

- а) сказать, что не готовы сейчас на него ответить
- б) перефразировать вопрос, выигрывая себе время на размышление
- в) сказать «ой, кажется, у Вас молоко убежало»

28. Когда интервьюер задает вам вопрос «Расскажите о себе», что на самом деле он хочет услышать от вас

- а) историю Вашей жизни
- б) повествование о Вашей профессиональной деятельности
- в) сжатое повествование о вашем профессиональном опыте, а также о ваших целях в жизни и о том, как они взаимосвязаны с настоящей работой

29. Что является самыми важными составляющими успеха на собеседовании

Ответ	а	а	б	б	б	в	б
--------------	---	---	---	---	---	---	---

38. Какой показатель уровня развития коллектива указан: «характеризует степень готовности его членов в случае необходимости самостоятельно согласовывать свои действия друг с другом без обращения к руководству»

- а) организованность
- б) сплоченность
- в) сработанность

39. Какой тип лидера описан: создает особые способы взаимодействия между подчинёнными, информационные сети и правила коммуникации и за счет этого организует эффективную работу и поддерживает собственный статус

- а) пассионарный
- б) транзактор
- в) герой-визионер

40. Какой тип лидерства описан: его отличительной чертой является неустойчивость, временная ограниченность

- а) деловое
- б) эмоциональное
- в) ситуативное

41. Какой показатель уровня развития коллектива указан: «выражается в способности создавать и сохранять устойчивой свою структуру в ситуациях неопределенности, сочетая разнообразие мнений и форм инициативного поведения с единством действий его участников»

- а) организованность
- б) сплоченность
- в) сработанность

42. Преобладающий в группе или коллективе относительно устойчивый психологический настрой его членов, проявляющийся в отношении друг к другу, к труду, к окружающим называется

- а) эмпатия
- б) толерантность
- в) социально-психологический климат

43. Конфликтная ситуация – это

- а) стечение обстоятельств
- б) накопившиеся противоречия
- в) открытое противостояние взаимоисключающих интересов

44. Тип корпоративной культуры, характеризующийся наличием теплой, дружеской атмосферы внутри коллектива, особенностями которой являются преданность традициям, сплоченность, общность

- а) «рыночная модель»
- б) «семья»
- в) «Dream Team»

45. Тип корпоративной культуры, при которой в организации все взаимоотношения строятся на распределении обязанностей

- а) «рыночная модель»
- б) «ролевая модель»
- в) «фокус на результат»

46. Конфликтогены – это слова, действия (бездействие), которые

- а) помогают разрешить конфликт
- б) препятствуют возникновению конфликта
- в) способствуют возникновению конфликта

47. Стечение обстоятельств, которое является поводом для конфликта – это

- а) аффект
- б) конформизм
- в) инцидент

Эталон ответа

№	38	39	40	41	42	43	44	45	46	47
Ответ	в	б	в	а	в	б	в	б	в	в

1. Заполните пропуск.

Осознанный трудовой путь человека, способ достижения целей и результатов в форме личностного самовыражения _____.

Эталон ответа

Осознанный трудовой путь человека, способ достижения целей и результатов в форме личностного самовыражения **карьера**.

2. Заполните пропуск.

Осознание и переживание нужды человека в том, что необходимо для поддержания жизни и организма, и развития личности (бесконечны _____).

Эталон ответа

Осознание и переживание нужды человека в том, что необходимо для поддержания жизни и организма, и развития личности (бесконечны **потребности**).

3. Заполните пропуск.

Особое свойство людей систематически, эффективно и надежно выполнять сложную (профессиональную) деятельность в самых разнообразных условиях _____.

Эталон ответа

Особое свойство людей систематически, эффективно и надежно выполнять сложную (профессиональную) деятельность в самых разнообразных условиях **профессионализма**.

4. Заполните пропуск.

Как называется стадия вхождения в профессию после завершения профессионального обучения, продолжающаяся от нескольких месяцев до 2 – 3 лет _____.

Эталон ответа

Как называется стадия вхождения в профессию после завершения профессионального обучения, продолжающаяся от нескольких месяцев до 2 – 3 лет **адаптанта**.

5. Заполните пропуск.

Как называется стадия вхождения в профессию в профессию в качестве полноценного коллеги _____.

Эталон ответа

Как называется стадия вхождения в профессию в профессию в качестве полноценного коллеги **интернала**.

6. Заполните пропуск.

Как называется высшая стадия работы любого специалиста _____.

Эталон ответа

Как называется высшая стадия работы любого специалиста **наставника**.

7. Заполните пропуск.

Как называется стадия профессионального самоопределения, еще всего соотносимая с подростковым возрастом _____.

Эталон ответа

Как называется стадия профессионального самоопределения, еще всего соотносимая с подростковым возрастом **оптация**.

8. Заполните пропуск.

Какого типа целей не существует при планировании карьеры _____.

Эталон ответа

Какого типа целей не существует при планировании карьеры **коллективные**.

9. Заполните пропуск.

К какому этапу относится подготовка к трудовой деятельности и выбор области _____.

Эталон ответа

К какому этапу относится подготовка к трудовой деятельности и выбор области **предварительная.**

10. Заполните пропуск.

Какие стороны не учитываются в процессе планирования карьеры _____.

Эталон ответа

Какие стороны не учитываются в процессе планирования карьеры **государство.**

11. Заполните пропуски.

Какие понятия относятся к видам безработицы _____ и _____.

Эталон ответа

Какие понятия относятся к видам безработицы **структурная** и **циклическая.**

12. Заполните пропуск.

Безработица, связанная с изменением структуры хозяйства, появлением одних и исчезновением других профессий _____.

Эталон ответа

Безработица, связанная с изменением структуры хозяйства, появлением одних и исчезновением других профессий **структурная.**

13. Заполните пропуск.

Устойчивое объединение индивидуальных особенностей личности, связанных с динамической характеристикой психической деятельности человека _____.

Эталон ответа

Устойчивое объединение индивидуальных особенностей личности, связанных с динамической характеристикой психической деятельности человека **темперамент.**

14. Заполните пропуск.

Длительное эмоциональное состояние, связанное со слабо выраженными положительными или отрицательными эмоциями, окрашивающими все другие переживания, мысли и действия человека называется _____.

Эталон ответа

Длительное эмоциональное состояние, связанное со слабо выраженными положительными или отрицательными эмоциями, окрашивающими все другие переживания, мысли и действия человека называется **настроение.**

15. Заполните пропуск.

Психологический механизм восприятия, основанный на умении правильно представлять, что происходит внутри человека, что он переживает, как оценивает события _____.

Эталон ответа

Психологический механизм восприятия, основанный на умении правильно представлять, что происходит внутри человека, что он переживает, как оценивает события **эмпатия.**

16. Заполните пропуск.

Способность человека представлять, как он воспринимается партнером по общению _____.

Эталон ответа

Способность человека представлять, как он воспринимается партнером по общению **рефлексия.**

17. Заполните пропуск.

Какому из способов поведения, выделенных Э. Берном присущи следующие особенности: трезво, реально анализирует, не поддается эмоциям, логически мыслит _____.

Эталон ответа

Какому из способов поведения, выделенных Э. Берном присущи следующие особенности: трезво, реально анализирует, не поддается эмоциям, логически мыслит **взрослый**.

18. Заполните пропуск.

Какой тип акцентуации характера описан: «человек, для которого характерно стремление к успеху, желание хорошо выглядеть в глазах окружающих, прибегать к «актерству», чтобы быть в центре внимания» _____.

Эталон ответа

Какой тип акцентуации характера описан: «человек, для которого характерно стремление к успеху, желание хорошо выглядеть в глазах окружающих, прибегать к «актерству», чтобы быть в центре внимания» **демонстративный**.

19. Заполните пропуски.

Основные участники рынка труда _____ и _____.

Эталон ответа

Основные участники рынка труда **работодатель и работник**.

20. Заполните пропуски.

Какой тип акцентуации характера описан: «энергичный и самостоятельный человек, для которого характерны стремление к рискам и авантюрам, отсутствие самокритичности, переоценка собственных возможностей, необоснованный оптимизм» _____.

Эталон ответа

Какой тип акцентуации характера описан: «энергичный и самостоятельный человек, для которого характерны стремление к рискам и авантюрам, отсутствие самокритичности, переоценка собственных возможностей, необоснованный оптимизм» **гиперактивный**.

21. Заполните пропуск.

Умение внимательно молчать, не вмешиваясь в речь собеседника это слушание _____.

Эталон ответа

Умение внимательно молчать, не вмешиваясь в речь собеседника это слушание **нерефлексивное**.

22. Заполните пропуск.

Что практически не используется в деловой речи _____ и _____.

Эталон ответа

Что практически не используется в деловой речи **междометия и местоимения**.

23. Заполните пропуск.

Краткая характеристика себя как профессионала и специалиста, которая является важной частью самопрезентации _____.

Эталон ответа

Краткая характеристика себя как профессионала и специалиста, которая является важной частью самопрезентации **резюме**.

24. Заполните пропуск.

Умение человека с лучшей стороны показать себя перед собеседником _____.

Эталон ответа

Умение человека с лучшей стороны показать себя перед собеседником **самопрезентация**.

25. Заполните пропуск.

Кто первым подает руку при приветствии _____.

Эталон ответа

Кто первым подает руку при приветствии **женщина**.

26. Заполните пропуск.

Верно данное утверждение или нет? В любом случае обязательно задать один-два вопроса, когда интервьюер в конце спрашивает вас, есть ли у вас вопросы _____.

Эталон ответа

Верно данное утверждение или нет? В любом случае обязательно задать один-два вопроса, когда интервьюер в конце спрашивает вас, есть ли у вас вопросы **верно**.

27. Заполните пропуск.

Кто первым должен поздороваться _____.

Эталон ответа

Кто первым должен поздороваться **мужчина**.

28. Заполните пропуск.

Прием рефлексивного слушания, при котором слушающий подытоживает основные идеи, чувства говорящего, называется _____.

Эталон ответа

Прием рефлексивного слушания, при котором слушающий подытоживает основные идеи, чувства говорящего, называется **резюмирование**.

29. Заполните пропуск.

Как на собеседовании нужно отзываться о предыдущем месте работы _____ или _____.

Эталон ответа

Как на собеседовании нужно отзываться о предыдущем месте работы **нейтрально** или **позитивно**.

30. Заполните пропуск.

Собеседник сидит, положив руки на бедра, наклонив туловище вперед, одна нога немного впереди другой – это поза _____.

Эталон ответа

Собеседник сидит, положив руки на бедра, наклонив туловище вперед, одна нога немного впереди другой – это поза **готовности**.

31. Заполните пропуск.

Особое свойство людей систематически, эффективно и надежно выполнять сложную (профессиональную) деятельность в самых разнообразных условиях _____.

Эталон ответа

Особое свойство людей систематически, эффективно и надежно выполнять сложную (профессиональную) деятельность в самых разнообразных условиях **профессионализма**.

32. Заполните пропуск.

Документ, содержащий описание, содержания работы по определенной профессии без упоминания прав и ответственности работника _____.

Эталон ответа

Документ, содержащий описание, содержания работы по определенной профессии без упоминания прав и ответственности работника **профессиограмма**.

33. Заполните пропуск.

Какие объективные условия формирования карьеры связаны с особыми требованиями к профессии _____.

Эталон ответа

Какие объективные условия формирования карьеры связаны с особыми требованиями к профессии **общие**.

34. Заполните пропуск.

К какому типу личности по Голланду относится человек, который любит работать вместе _____.

Эталон ответа

К какому типу личности по Голланду относится человек, который любит работать вместе **социальный**.

35. Заполните пропуск.

К какому типу личности по Голланду относится человек, который предпочитает быть аналитиком _____.

Эталон ответа

К какому типу личности по Голланду относится человек, который предпочитает быть аналитиком **исследовательский**.

36. Заполните пропуск.

К какому типу личности по Голланду относится человек, который любит деятельность, позволяющую ему влиять на других для достижения целей _____.

Эталон ответа

К какому типу личности по Голланду относится человек, который любит деятельность, позволяющую ему влиять на других для достижения целей **предпринимательский**.

37. Заполните пропуск.

К какому типу личности по Голланду относится человек экспрессивный, оригинальный _____.

Эталон ответа

К какому типу личности по Голланду относится человек экспрессивный, оригинальный **артистический**.

38. Заполните пропуск.

Стечение обстоятельств, которое является поводом для конфликта – _____.

Эталон ответа

Стечение обстоятельств, которое является поводом для конфликта – **инцидент**.

39. Заполните пропуск.

Слова, действия/бездействия, способствующие возникновению и развитию конфликта _____.

Эталон ответа

Слова, действия/бездействия, способствующие возникновению и развитию конфликта **конфликтоген**.

40. Заполните пропуск.

Общее для всех членов команды назначение, в которое верят все ее члены _____.

Эталон ответа

Общее для всех членов команды назначение, в которое верят все ее члены **миссия**.

41. Заполните пропуск.

Стиль руководства, при котором подчиненные участвуют в принятии решений и разделяют ответственность _____.

Эталон ответа

Стиль руководства, при котором подчиненные участвуют в принятии решений и разделяют ответственность **демократический**.

42. Заполните пропуск.

Стратегия поведения в конфликте, при которой сторона пытается сгладить противоречия путем отказа от своих интересов, называется _____.

Эталон ответа

Стратегия поведения в конфликте, при которой сторона пытается сгладить противоречия путем отказа от своих интересов, называется **приспособление**.

43. Заполните пропуск.

Стратегия поведения в конфликте, при которой стороны осуществляют поиск решений, удовлетворяющих интересы 2-х сторон, называется _____.

Эталон ответа

Стратегия поведения в конфликте, при которой стороны осуществляют поиск решений, удовлетворяющих интересы 2-х сторон, называется **сотрудничество**.

44. Заполните пропуск.

Стратегия поведения в конфликте, при которой сторона стремится выйти из конфликта, не решая его, называется _____.

Эталон ответа

Стратегия поведения в конфликте, при которой сторона стремится выйти из конфликта, не решая его, называется **избегание**.

45. Заполните пропуск.

Столкновение противоположно направленных целей, интересов, позиций, мыслей, взглядов партнеров по общению – это _____.

Эталон ответа

Столкновение противоположно направленных целей, интересов, позиций, мыслей, взглядов партнеров по общению – это **конфликт**.

46. Заполните пропуск.

Умение держать себя в рамках приличия, особенно в конфликтных ситуациях – это _____.

Эталон ответа

Умение держать себя в рамках приличия, особенно в конфликтных ситуациях – это **вежливость**.

Критерии оценки вопросов открытого и закрытого типа

«**Отлично**» (зачтено) ставится, если доля правильных ответов составляет 80-100%.

«**Хорошо**» (зачтено) ставится, если доля правильных ответов составляет 60-79%.

«**Удовлетворительно**» (зачтено) ставится, если доля правильных ответов составляет 40-59%.

«**Неудовлетворительно**» (не зачтено) ставится, если доля правильных ответов составляет менее 40%.

Критерии оценки практического задания

«**Отлично**» (зачтено) ставится, если практическое задание выполнено полностью, содержание задания отражает все аспекты, указанные в задании

«**Хорошо**» (зачтено) ставится, если практическое задание выполнено в полном объеме, но некоторые аспекты, указанные в задании, раскрыты не полностью.

«**Удовлетворительно**» (зачтено) ставится, если практическое задание выполнено, но допускались ошибки, не отразившиеся на качестве выполненной работы.

«**Неудовлетворительно**» (не зачтено) ставится, если практическое задание не сделано или допущены ошибки, влияющие на качество выполненной работы.

III. КОМПЛЕКТ ОЦЕНОЧНЫХ МАТЕРИАЛОВ ДЛЯ ПРОМЕЖУТОЧНОЙ АТТЕСТАЦИИ

Вопросы, выносимые на зачет

1. Понятие о личности в психологии.
2. Личность и профессия.
3. Самооценка.
4. Учет особенностей личности при выборе профессии.
5. Этапы профессионального становления личности.
6. Профессиональная пригодности и непригодность.
7. Постановка жизненных и профессиональных целей.
8. Саморазвитие.
9. Структура профессионального самосознания.
10. Характеристики профессионального саморазвития.
11. Стадии профессионального развития.
12. Понятие «технология» и виды технологий саморазвития.
13. Компоненты интеллектуально-личностного саморазвития.
14. Основные технологии саморазвития: самовоспитание, самоконтроль, рефлексия.
15. Понятия «общение» и «коммуникация».
16. Роль общения в становлении человека как личности и профессионала.
17. Межличностное общение.
18. Структура общения.
19. Роль речи в профессиональном общении.
20. Особенности делового общения.
21. Понятие о группе и коллективе.
22. Структура и виды групп.
23. Основы психологии малых групп.
24. Групповые процессы и групповая динамика (групповой давление, конформизм).
25. Кризисы профессионального становления личности.
26. Типология кризисов личности.
27. Факторы, детерминирующие кризисы профессионального развития: объективные и субъективные.
28. Стадии профессионального становления личности.
29. Варианты разрешения кризиса.
30. Психотехнологии преодоления кризисов профессионального становления.
31. Проблема влияния профессии на личность.
32. Основные подходы к изучению профессиональной деформации личности.
33. Сущность профессиональной деформации.
34. Профессиональный тип личности и его проявления вне профессиональной сферы.
35. Классификации признаков профессиональной деформации, глубина деформированности личности; степень широты деформированности личности; степень устойчивости проявлений деформации; скорость наступления профдеформации.
36. Причины профессиональной деформации. Различия в профдеформации в различных отраслях трудовой деятельности.
37. Психическое выгорание как фактор профессиональной деструкции.
38. Синдром выгорания как феномен личностной деформации.
39. Выгорание как комплекс психических переживаний и поведения, которые сказываются на работоспособности, физическом и психологическом самочувствии, а также на интерперсональных отношениях работника.

40. Синдром «профессионального выгорания» – ответная реакция на длительные рабочие стрессы межличностного общения.
41. Основные этапы разработки программы.
42. Самоменеджмент.
43. Диагностика способности к самоуправлению.
44. Время как невозполнимый ресурс.
45. Жизненные перспективы личности и организация времени.
46. Техника самоменеджмента.
47. Система планирования времени.
48. Методика разработки личных жизненных планов.

Критерии оценки зачета

«**Зачтено**» выставляется обучающемуся, если он знает основные определения, последователен в изложении материала, демонстрирует базовые знания дисциплины.

«**Не зачтено**» выставляется обучающемуся, если он не знает основных определений, непоследователен и сбивчив в изложении материала, не обладает определенной системой знаний по дисциплине

**Филиал федерального государственного бюджетного образовательного
учреждения высшего образования
«Университет «Дубна» -
Дмитровский институт непрерывного образования**



Фонд оценочных средств

Б1.В.03 Прокурорский надзор

Направление подготовки
40.03.01 Юриспруденция

Уровень высшего образования
бакалавриат

Направленность (профиль) программы
уголовно-правовая

Форма обучения
очно-заочная

Преподаватель: Кудрявцева Е.А.

Фонд оценочных средств разработан в соответствии с требованиями ФГОС ВО по направлению подготовки высшего образования 40.03.01 Юриспруденция.

Фонд оценочных средств рассмотрен на заседании кафедры.
Протокол заседания кафедры №1 № 10 от «31» 05 2023 г.

СОГЛАСОВАНО

Начальник отдела проектирования
и методического сопровождения
образовательных программ
« 31 » 05 2023 г.

 /М.В. Рогова/

Заместитель директора
по учебно-методической работе
« 31 » 05 2023 г.

 /И.В. Курганова/

Представители работодателей:

Осипов А.В., заместитель начальника ОМВД - начальник ОРЛС
ОМВД России по Талдомскому г.о.

Костина Н.В., генеральный директор
ООО «ПЕРВАЯ ЮРИДИЧЕСКАЯ КОМПАНИЯ»



I. ПАСПОРТ ОЦЕНОЧНЫХ СРЕДСТВ

Фонд оценочных средств предназначен для проверки результатов обучения по дисциплине Б1.В.03 Прокурорский надзор основной профессиональной образовательной программы по направлению подготовки высшего образования – бакалавриат – 40.03.01 Юриспруденция.

Планируемые результаты обучения по дисциплине (модулю)

Формируемые компетенции (код и наименование)	Индикаторы достижения компетенций (код и формулировка)	Планируемые результаты обучения по дисциплине	Наименование оценочного материала
ПК-2. Способен осуществлять профессиональную деятельность во взаимодействии с сотрудниками иных правоохранительных органов, органов местного самоуправления, с представителями общественных объединений, с муниципальными органами охраны общественного порядка, трудовыми коллективами, гражданами	ПК-2.1. Выбирает способы взаимодействия с органами государственной власти, юридическими и физическими лицами при осуществлении профессиональной деятельности	Знать: способы взаимодействия с органами государственной власти, юридическими и физическими лицами	Вопросы закрытого типа 1,2,3,4,5,6,7,8, вопросы открытого типа 1,2,3,4,5,6
		Уметь: выбирать способы взаимодействия с органами государственной власти, юридическими и физическими лицами	Вопросы закрытого типа 5,6,7,8,9,10, вопросы открытого типа 7,8,9,10,11
		Владеть: навыками осуществления профессиональной деятельности при взаимодействии с органами государственной власти, юридическими и физическими лицами	Вопросы закрытого типа 10,11,12,13,14,15,16,17, вопросы открытого типа 12,13,14,15,16
	ПК-2.2 Способен осуществлять анализ информации при взаимодействии с органами государственной власти,	Знать: порядок осуществления взаимодействия с органами государственной власти, юридическими и	Вопросы закрытого типа 10,11,12,13,14,15,16,17

	юридическими и физическими лицами	физическими лицами	
		Уметь: взаимодействовать с органами государственной власти, юридическими и физическими лицами для получения информации	Вопросы открытого типа 17,18,19,20,21,22,23,24,25
		Владеть: навыками анализа полученной информации при взаимодействии с органами государственной власти, юридическими и физическими лицами	Вопросы закрытого типа 17,18,19,20,21,22, Вопросы открытого типа 22,23,24,25,26,27,28,29

II. КОМПЛЕКТ ОЦЕНОЧНЫХ МАТЕРИАЛОВ ДЛЯ ТЕКУЩЕГО КОНТРОЛЯ УСПЕВАЕМОСТИ

Вопросы закрытого типа

1) прокуроры не могут быть представителями сторон исполнительного производства, за исключением случаев, когда они участвуют в исполнительном производстве в качестве представителей соответствующих организаций или в качестве законных представителей сторон исполнительного производства.

- а) верно
- б) неверно

2) Прокурор не в праве требовать соблюдения судебными приставами норм законодательства и применять меры прокурорского реагирования в целях восстановления нарушенных прав.

- а) верно
- б) неверно

3) Прокурор не рассматривает жалобы граждан на действия (бездействия) судебных приставов

- а) верно
- б) неверно

4) Запрещается пересылка жалобы в орган или должностному лицу, решения либо действия которых обжалуются.

- а) верно
- б) неверно

5) Одно и то же лицо не может быть назначено на должность Генерального прокурора Российской Федерации неоднократно

- а) верно
- б) неверно

6) Генеральный прокурор Российской Федерации несет ответственность за выполнение задач, возложенных на органы прокуратуры

- а) верно
- б) неверно

7) При осуществлении надзора за исполнением законов органы прокуратуры подменяют иные государственные органы

- а) верно
- б) неверно

8) Прокурор, исходя из характера нарушения закона должностным лицом, выносит мотивированное постановление о возбуждении производства об административном правонарушении.

- а) верно
- б) неверно

Ответы:

- 1-верно
- 2- неверно
- 3- неверно
- 4-верно
- 5- неверно
- 6-верно
- 7-неверно
- 8-верно

Вопросы закрытого типа

9) Выявляя нарушения порядка приема, регистрации и разрешения сообщений о преступлениях, добиваться их устранения, а при обнаружении признаков должностного правонарушения принимать меры к привлечению виновных лиц к ответственности, в том числе уголовной.

- а) верно
- б) неверно

10) прокурор не акцентирует внимание на соблюдении следственными органами особого порядка привлечения к уголовной ответственности отдельных категорий лиц, предусмотренного статьей 448 УПК РФ.

- а) верно
- б) неверно

11) При разрешении спора о подследственности прокурор исходит из конкретных обстоятельств совершения и выявления преступления, руководствуясь положениями статьи 151 УПК РФ в их взаимосвязи.

- а) верно
- б) неверно

12) Прокурор не предъявляет гражданский иск

- а) верно
- б) неверно

13) участие прокурора в судебном заседании при рассмотрении судом ходатайств об избрании, продлении мер пресечения и иного процессуального принуждения не обязательно

- а) верно
- б) неверно

14) При осуществлении надзора обращать внимание на правильную оценку следственными органами преюдициального значения процессуальных решений.

- а) верно
- б) неверно

15) Прокурор ставит на контроль расследование уголовных дел, по которым срок предварительного следствия продлевался неоднократно по одним и тем же основаниям и (или) превысил 6 месяцев.

- а) верно
- б) неверно

Ответы:

- 9-верно
- 10-верно
- 11-верно
- 12-неверно
- 13-неверно
- 14-верно
- 15-верно

16) В ходе судебного производства по уголовному делу прокурор поддерживает государственное обвинение, обеспечивая его законность и обоснованность.

- а) верно
- б) неверно

17) Прокурор не вправе отказаться от осуществления уголовного преследования с обязательным указанием мотивов своего решения.

- а) верно
- б) неверно

18) Участник прений сторон не вправе ссылаться на доказательства, которые не рассматривались в судебном заседании или признаны судом недопустимыми.

- а) верно
- б) неверно

19) Гражданский истец, гражданский ответчик или их законные представители и представители не вправе обжаловать судебное решение в части, касающейся гражданского иска.

- а) верно
- б) неверно

20) Гражданский истец, гражданский ответчик или их законные представители и представители не вправе обжаловать судебное решение в части, касающейся гражданского иска.

- а) верно
- б) неверно

21) Право на реабилитацию имеют только осужденные

- а) верно
- б) неверно

22) Прокурорский надзор за соблюдением законов администрацией учреждений и органов, исполняющих наказания, осуществляется Генеральным прокурором Российской Федерации и подчиненными ему прокурорами в соответствии с Федеральным законом "О прокуратуре Российской Федерации".

- а) верно
- б) неверно

Ответы:

- 16-верно
- 17-неверно
- 18-верно
- 19-неверно
- 20-неверно
- 21-неверно
- 22-верно

Вопросы открытого типа

1) Требовать неукоснительного соблюдения судебными приставами норм законодательства и применять исчерпывающие меры реагирования в целях восстановления нарушенных прав.

Ответ: прокурорского

2) Добиваться фактического судебных актов, принятых по искам, заявлениям, административным исковым заявлениям прокуроров

Ответ: исполнения

3) Осуществляя прокурорский надзор, неоконченные исполнительные производства в подразделениях службы судебных приставов по месту их нахождения, исключив факты их изъятия и истребования в прокуратуру.

Ответ: изучать

4) При рассмотрении о нарушениях законодательства об исполнительном производстве тщательно проверять все доводы заявителей

Ответ: обращений

5) По результатам рассмотрения каждой жалобы в порядке ст. 124 УПК РФ выносить о ее полном или частичном удовлетворении либо об отказе в ее удовлетворении.

Ответ: постановление

6) Вносить об устранении нарушений законов в адрес судебных приставов с постановкой вопроса о привлечении виновных должностных лиц к ответственности.

Ответ: представления

7) При выявлении достаточных данных о наличии в действиях судебных приставов признаков выносить в порядке пункта 2 части 2 статьи 37 УПК РФ мотивированные постановления о направлении материалов проверки в органы предварительного расследования

Ответ: преступления

8) Осуществлять контроль за исполнением судебных решений по искам прокуроров в защиту прав, неопределенного круга лиц, интересов Российской Федерации, субъектов Российской Федерации, муниципальных образований

Ответ: граждан

9) Организовать надлежащий учет производств, возбужденных по исполнительным документам, вынесенным по требованиям прокуроров, а также ведение реестра переданных для принудительного исполнения исполнительных документов указанной категории.

Ответ: исполнительных

10) Приносить на не соответствующие требованиям законодательства Российской Федерации постановления судебных приставов-исполнителей, ведущих исполнительное производство,

Ответ: протесты

11) В каждом случае отказа руководителем ФССП России в удовлетворении требований прокурора принимать исчерпывающие меры в целях фактического нарушений, в том числе в судебном порядке

Ответ: устранения

12) При осуществлении надзора уделять внимание прав и законных интересов взыскателей и должников;

Ответ: соблюдению

13) Давать принципиальную бездействию судебных приставов, допустивших указанные нарушения.

Ответ: оценку

14) Принимать исчерпывающие меры, направленные на устранение и восстановление прав граждан, в том числе на доступ к правосудию в разумный срок, а также возмещение причиненного преступлениями ущерба.

Ответ: нарушений

15) Не допускать передачи по сообщениям о преступлениях по подследственности, в том числе территориальной, или в суд без достаточных на то оснований.

Ответ: материалов

16) Продлевать по ходатайству дознавателя срок проверки сообщения о преступлении до согласно части 3 статьи 144 УПК РФ в случае необходимости производства документальных проверок, ревизий, судебных экспертиз, исследований документов, предметов, а также проведения оперативно-розыскных мероприятий с обязательным указанием на конкретные фактические обстоятельства, послужившие основанием для такого продления.

Ответ: 30 суток

17) Обеспечить с изучением материалов проверку законности процессуальных решений органов дознания, дознавателей, по каждому сообщению, о преступлении. В соответствии со статьей 148 УПК РФ,

Ответ: своевременную

18) признав постановление об отказе в возбуждении уголовного дела незаконным или необоснованным, его и с указаниями возвращать в орган дознания, устанавливая

конкретный срок проведения дополнительной проверки с учетом объема производства необходимых проверочных действий и оснований, предусмотренных частью 3 статьи 144 УПК РФ.

Ответ: отменять

19) соблюдение положений закона об уведомлении прокурора, а также потерпевшего об удовлетворении ходатайства подозреваемого о производстве дознания в сокращенной форме в течение 24 часов с момента вынесения такого постановления.

Ответ: Проверять

20) В пределах имеющихся полномочий в целях обеспечения своевременного раскрытия преступления давать указания дознавателям о направлении расследования

Ответ: письменные

21) Признав постановление о возбуждении уголовного дела незаконным или необоснованным, в течение часов с момента получения материалов, на основании которых было принято процессуальное решение, отменять постановление о возбуждении уголовного дела, о чем выносить мотивированное постановление.

Ответ: 24

22) Уголовно-исполнительное законодательство Российской Федерации имеет своими целями осужденных и предупреждение совершения новых преступлений как осужденными, так и иными лицами.

Ответ: исправление

23) Администрация места содержания под стражей немедленно направляет или в суд адресованные им жалобы подозреваемого, обвиняемого, содержащегося под стражей.

Ответ: прокурору

24) Российская Федерация уважает и охраняет права, и законные интересы осужденных, обеспечивает законность применения средств их исправления, их правовую защиту и личную безопасность при исполнении наказаний.

Ответ: свободы

25) Осужденные выполнять законные требования администрации учреждений и органов, исполняющих наказания.

Ответ: обязаны

26) Наказание в виде исправительных работ исполняется.....

Ответ: уголовно-исполнительной инспекцией

27) Осужденные к лишению свободы отбывают наказание в учреждениях

Ответ: исправительных

28) В зависимости от поведения и отношения к труду в течение всего периода отбывания наказания осужденным к лишению свободы может быть изменен вид учреждения.

Ответ: исправительного

29) Заявление о явке с повинной - ... сообщение лица о совершенном им преступлении.

Ответ: добровольное

Критерии оценки вопросов открытого и закрытого типа

«Отлично» (зачтено) ставится, если доля правильных ответов составляет 80-100%.

«Хорошо» (зачтено) ставится, если доля правильных ответов составляет 60-79%.

«Удовлетворительно» (зачтено) ставится, если доля правильных ответов составляет 40-59%.

«Неудовлетворительно» (не зачтено) ставится, если доля правильных ответов составляет менее 40%.

III. КОМПЛЕКТ ОЦЕНОЧНЫХ МАТЕРИАЛОВ ДЛЯ ПРОМЕЖУТОЧНОЙ АТТЕСТАЦИИ

Вопросы, выносимые на зачет

1. Предмет и система курса прокурорский надзор в России.
2. Правовые основы прокурорского надзора.
3. Место и роль прокуратуры в системе государственных органов.
4. Сущность прокурорского надзора: предмет, объекты, пределы. Соотношение прокурорского надзора с другими видами государственного контроля и надзора.
5. Функции, осуществляемые прокуратурой, их содержание. Соотношение функций, отраслей прокурорского надзора и направлений деятельности прокуратуры
6. Соотношение и связь курса «Прокурорский надзор в Российской Федерации» с другими юридическими дисциплинами.
7. Понятие и система принципов организации и деятельности прокуратуры.
8. Принцип единства и централизации прокуратуры.
9. Принцип независимости прокуратуры. Гарантии независимости.
10. Принцип гласности деятельности прокуратуры. Пределы гласности.
11. Система органов прокуратуры. Разграничение полномочий между территориальными и специализированными прокуратурами.
12. Структура звеньев системы органов прокуратуры.
13. Участие прокуратуры в правотворческой деятельности.
14. Планирование, отчетность и проверка исполнения в органах прокуратуры.
15. Организация работы прокуратуры.
16. Единоначалие и коллегиальность в деятельности прокуратуры.
17. Координация деятельности правоохранительных органов по борьбе с преступностью.
18. Сущность прокурорского надзора за исполнением законов и законностью правовых актов.
19. Полномочия прокурора при осуществлении надзора за исполнением законов. Особенности надзора за органами, осуществляющими контроль за малым и средним бизнесом.
20. Особенности надзора за законностью правовых актов и критерии их оценки.
21. Протест прокурора на противоречащие закону правовые акты.
22. Представление прокурора об устранении нарушений закона.
23. Виды постановлений прокурора, выносимых по материалам надзора за исполнением закона.
24. Предостережение о недопустимости нарушения закона.
25. Сущность надзора за соблюдением прав и свобод человека и гражданина
26. Полномочия прокурора при осуществлении надзора за соблюдением прав и свобод человека и гражданина.
27. Особенности защиты прокурорами прав и свобод социально незащищенных категорий граждан.
28. Порядок рассмотрения обращений и приема граждан в органах прокуратуры
29. Порядок и пределы ознакомления граждан с материалами проверок исполнения закона.
30. Сущность прокурорского надзора за процессуальной деятельностью органов дознания и органов предварительного следствия.
31. Полномочия прокурора по надзору за процессуальной деятельностью органов дознания.
32. Полномочия прокурора по надзору за процессуальной деятельностью органов следствия.

33. Процессуальные взаимоотношения прокурора, следователя и руководителя следственного органа, дознавателя и начальника подразделения органа дознания.
34. Соотношение полномочий прокурора, руководителя следственного органа и суда в досудебном производстве по уголовным делам.
35. Надзор за исполнением законов при приеме, регистрации и разрешении сообщений о преступлениях.
36. Надзор за законностью возбуждения и отказа в возбуждении уголовного дела.
37. Надзор за законностью задержания и содержания подозреваемых в ИВС. Методика проверки ИВС.
38. Надзор за законностью и обоснованностью привлечения в качестве обвиняемого и избрания меры пресечения.
39. Полномочия прокурора при заключении досудебного соглашения о сотрудничестве с обвиняемым.
40. Надзор за соблюдением конституционных прав и охраняемых законом интересов граждан в процессе предварительного расследования.
41. Надзор за законностью приостановления уголовного дела.
42. Надзор за законностью прекращения уголовных дел.
43. Особенности надзора за расследованием дел о преступлениях несовершеннолетних.
44. Надзор за подследственностью уголовных дел.
45. Надзор за соблюдением сроков дознания, предварительного следствия и содержания под стражей.
46. Действия и решения прокурора по делу, поступившему с обвинительным заключением (актом).
47. Организация проведения прокурором антикоррупционной экспертизы нормативных правовых актов.
48. Организация надзора за процессуальной деятельностью органов дознания и предварительного следствия в прокуратурах РФ.
49. Сущность прокурорского надзора за исполнением законов, органами, осуществляющими ОРД. Задачи и основные направления.
50. Полномочия прокурора по надзору за исполнением законов органами, осуществляющими оперативно-розыскную деятельность.
51. Правовые средства реагирования прокурора на нарушение закона при осуществлении надзора за ОРД.
52. Сущность, задачи и основные направления надзора за исполнением законов в уголовно-исполнительной системе.
53. Полномочия прокурора при осуществлении надзора в уголовно-исполнительной системе.
54. Акты прокурорского реагирования при осуществлении надзора в уголовно-исполнительной системе, их особенности.
55. Проверка исполнения законов в следственном изоляторе.
56. Надзор за соблюдением законов в деятельности уголовно-исполнительных инспекций.
57. Процессуальное положение прокурора в судебных стадиях уголовного процесса.
58. Участие прокурора в предварительном слушании по уголовным делам.
59. Подготовка прокурора к участию в судебном разбирательстве по уголовному делу.
60. Полномочия прокурора при рассмотрении уголовных дел судом 1 инстанции.
61. Речь обвинителя в прениях сторон.
62. Отказ прокурора от обвинения. Изменение обвинения.

63. Участие прокурора в суде при рассмотрении жалоб на решения следователя по уголовному делу.

64. Полномочия прокурора по обжалованию незаконных приговоров, определений и постановлений суда по уголовным делам, не вступивших в законную силу.

65. Особенности осуществления прокурорского надзора за производством дознания в сокращенной форме.

66. Основания принесения апелляционного представления по уголовному делу. Отзыв представления.

67. Организация участия прокурора в суде апелляционной, кассационной и надзорной инстанции по уголовным делам.

68. Полномочия прокурора по обжалованию судебных решений по уголовным делам, вступивших в законную силу.

69. Деятельность прокурора при возобновлении производства ввиду новых или вновь открытых обстоятельств в уголовном судопроизводстве.

70. Участие прокурора в предварительном слушании при наличии ходатайства обвиняемого о рассмотрении уголовного дела судом присяжных.

71. Особенности участия прокурора в подготовительной части судебного разбирательства в суде присяжных.

72. Особенности участия прокурора в судебном следствии в суде присяжных.

73. Участие прокурора в прениях сторон в суде присяжных. Отказ от обвинения. Изменение обвинения.

74. Особенности обжалования не вступивших в законную силу приговоров и постановлений суда присяжных.

75. Участие прокурора в рассмотрении судом гражданских дел. Процессуальное положение прокурора.

76. Основание и порядок предъявления прокурором гражданских исков.

77. Полномочия и процессуальные формы участия прокурора в суде 1-й инстанции по гражданским делам. Обязательное участие прокурора.

78. Заключение прокурора в суде первой инстанции по гражданским делам, его основные элементы и их содержание.

79. Надзор за исполнением законов при осуществлении полномочий судебными приставами.

80. Процессуальное положение прокурора в арбитражном судопроизводстве. Полномочия при рассмотрении дел по первой инстанции.

81. Основания и порядок обращения прокурора с иском в арбитражный суд.

82. Особенности обжалования прокурором решений арбитражных судов.

83. Участие прокурора в апелляционной и кассационной инстанциях в арбитражном процессе.

84. Сущность и задачи прокурорского надзора за исполнением законов о несовершеннолетних. Основные направления надзора.

85. Организация надзора за исполнением законов о несовершеннолетних в органах прокуратуры.

86. Деятельность прокурора при заявлении обвиняемым ходатайства о постановлении приговора без проведения судебного разбирательства.

87. Международное сотрудничество в деятельности прокуратуры.

Критерии оценки зачета:

«Зачтено» выставляется обучающемуся, если: он знает основные определения, последователен в изложении материала, демонстрирует базовые знания дисциплины, владеет необходимыми умениями и навыками при выполнении практических заданий.

«Не зачтено» выставляется обучающемуся, если: он не знает основных определений, непоследователен и сбивчив в изложении материала, не обладает определенной системой

знаний по дисциплине, не в полной мере владеет необходимыми умениями и навыками при выполнении практических заданий.

**Филиал федерального государственного бюджетного образовательного
учреждения высшего образования
«Университет «Дубна» -
Дмитровский институт непрерывного образования**

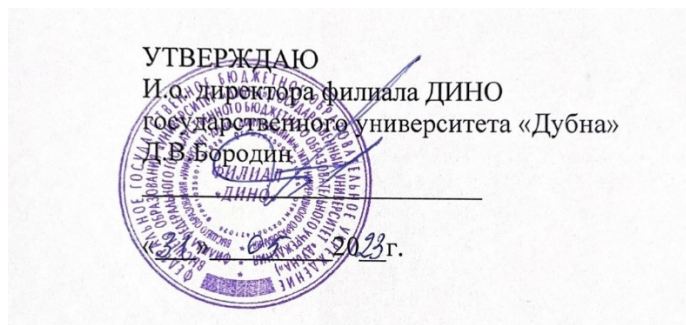

Фонд оценочных средств

Б1.В.04 Уголовно-исполнительное право

Направление подготовки
40.03.01 Юриспруденция

Уровень высшего образования
бакалавриат

Направленность (профиль) программы
уголовно-правовая

Форма обучения
очно-заочная

Дмитров, 2023

Преподаватель: Кудрявцева Е.А.

Фонд оценочных средств разработан в соответствии с требованиями ФГОС ВО по направлению подготовки высшего образования 40.03.01 Юриспруденция.

Фонд оценочных средств рассмотрен на заседании кафедры.
Протокол заседания кафедры №1 № 10 от «31» 05 2023 г.

СОГЛАСОВАНО

Начальник отдела проектирования
и методического сопровождения
образовательных программ
« 31 » 05 2023 г.

 /М.В. Рогова/

Заместитель директора
по учебно-методической работе
« 31 » 05 2023 г.

 /И.В. Курганова/

Представители работодателей:

Осипов А.В., заместитель начальника ОМВД - начальник ОРЛС
ОМВД России по Талдомскому г.о.

Костина Н.В., генеральный директор
ООО «ПЕРВАЯ ЮРИДИЧЕСКАЯ КОМПАНИЯ»



I. ПАСПОРТ ОЦЕНОЧНЫХ СРЕДСТВ

Фонд оценочных средств предназначен для проверки результатов обучения по дисциплине Б1.В.04 Уголовно-исполнительное право основной профессиональной образовательной программы по направлению подготовки высшего образования – бакалавриат – 40.03.01 Юриспруденция.

Планируемые результаты обучения по дисциплине (модулю)

Формируемые компетенции (код и наименование)	Индикаторы достижения компетенций (код и формулировка)	Планируемые результаты обучения по дисциплине	Наименование оценочного материала
ПК-2. Способен осуществлять профессиональную деятельность во взаимодействии с сотрудниками иных правоохранительных органов, органов местного самоуправления, с представителями общественных объединений, с муниципальными органами охраны общественного порядка, трудовыми коллективами, гражданами	ПК-2.1. Выбирает способы взаимодействия с органами государственной власти, юридическими и физическими лицами при осуществлении профессиональной деятельности	Знать: способы взаимодействия с органами государственной власти, юридическими и физическими лицами	Вопросы закрытого типа 1,2,3,4,5,6,7,8, вопросы открытого типа 15,16,17,18,19,20
		Уметь: выбирать способы взаимодействия с органами государственной власти, юридическими и физическими лицами	Вопросы закрытого типа 15,16,17,18,19,20,21, вопросы открытого типа 25,26,27,28,29,30,31
		Владеть: навыками осуществления профессиональной деятельности при взаимодействии с органами государственной власти, юридическими и физическими лицами	Вопросы закрытого типа 25,26,27,28,29,30,31,32, вопросы открытого типа 20,21,22,23,24,25
	ПК-2.2 Способен осуществлять анализ информации при взаимодействии с органами государственной власти, юридическими и физическими лицами	Знать: порядок осуществления взаимодействия с органами государственной власти, юридическими и физическими лицами	Вопросы закрытого типа 1,2,3,4,5,6,7,8,9,10, вопросы открытого типа 5,6,7,8,9,10

		<p>Уметь: взаимодействовать с органами государственной власти, юридическими и физическими лицами для получения информации</p>	<p>Вопросы закрытого типа 10,11,12,13,14,15 вопросы открытого типа 1,2,3,4,5,6,7,8,9</p>
		<p>Владеть: навыками анализа полученной информации при взаимодействии с органами государственной власти, юридическими и физическими лицами</p>	<p>Вопросы закрытого типа 20,21,22,23,24,25, вопросы открытого типа 10,11,12,13,14,15</p>

II. КОМПЛЕКТ ОЦЕНОЧНЫХ МАТЕРИАЛОВ ДЛЯ ТЕКУЩЕГО КОНТРОЛЯ УСПЕВАЕМОСТИ

Вопросы закрытого типа

1) Уголовно-исполнительное законодательство Российской Федерации имеет своими целями исправление осужденных и предупреждение совершения новых преступлений как осужденными, так и иными лицами.

- а) верно
- б) неверно

2) Уголовно-исполнительное законодательство Российской Федерации состоит только из Уголовно-исполнительного кодекса российской Федерации

- а) верно
- б) неверно

3) Уголовно-исполнительное законодательство Российской Федерации применяется на всей территории Российской Федерации.

- а) верно
- б) неверно

4) целью исправления осужденных не является формирования у них уважительного отношения к человеку, обществу, труду, нормам, правилам и традициям человеческого общежития и стимулирование правопослушного поведения.

- а) верно
- б) неверно

Ответы:

- 1-верно
- 2- неверно
- 3- верно
- 4- неверно

5) Осужденные не обязаны соблюдать требования федеральных законов, определяющих порядок и условия отбывания наказаний, а также принятых в соответствии с ними нормативных правовых актов.

- а) верно
- б) неверно

б) При исполнении наказаний осужденным гарантируются права и свободы граждан Российской Федерации с изъятиями и ограничениями, установленными уголовным, уголовно-исполнительным и иным законодательством Российской Федерации

- а) верно
- б) неверно

7) Осужденные не обязаны вежливо относиться к персоналу, иным лицам, посещающим учреждения, исполняющие наказания, а также к другим осужденным.

- а) верно
- б) неверно

8) Осужденные независимо от их согласия не могут быть подвергнуты медицинским, научным или иным опытам, связанным с испытанием лекарственных средств, новых методов диагностики, профилактики и лечения заболеваний, а также проведением биомедицинских исследований.

- а) верно
- б) неверно

Ответы:

- 5-неверно

- 6-верно
- 7- неверно
- 8-неверно

9) Условно осужденные находятся под контролем участковых-уполномоченных органов внутренних дел

- а) верно
- б) неверно

10) О прибытии осужденного к месту отбывания наказания администрация учреждения или органа, исполняющего наказания, не обязана направлять уведомление одному из родственников осужденного по его выбору

- а) верно
- б) неверно

11) Наказание в виде смертной казни исполняется учреждениями уголовно-исполнительной системы.

- а) верно
- б) неверно

12) К осужденным к принудительным работам, аресту, лишению свободы, страдающим психическими расстройствами, не исключающими вменяемости, учреждениями, исполняющими указанные виды наказаний, не применяются принудительные меры медицинского характера.

- а) верно
- б) неверно

Ответы:

- 9-неверно
- 10-неверно
- 11-верно
- 12-неверно

13) Исправление осужденных, являясь целью уголовного наказания, достигается посредством применения к осужденным основных средств исправления при исполнении наказания.

- а) верно
- б) неверно

14) выбор средств исправления осужденных не зависит от ряда факторов, таких как вид наказания, характер и степень общественной опасности совершенного преступления, личность осужденного, его поведение.

- а) верно
- б) неверно

15) Режим отбывания наказания не относится к одному из основных средств исправления

- а) верно
- б) неверно

16) Порядок и условия отбывания наказания в действующем уголовно-исполнительном законодательстве с различных позиций обеспечивают правовую регламентацию применения средств исправления

- а) верно
- б) неверно

Ответы:

- 13-верно

- 14-неверно
- 15-неверно
- 16-верно

17) Вид обязательных работ и объекты, на которых они отбываются, определяются осужденными по согласованию с уголовно-исполнительными инспекциями.

- а) верно
- б) неверно

18) Исправительные работы отбываются осужденным по основному месту работы, а осужденным, не имеющим основного места работы, в местах, определяемых органами местного самоуправления по согласованию с уголовно-исполнительными инспекциями, но в районе места жительства осужденного.

- а) верно
- б) неверно

19) Осужденные к принудительным работам отбывают наказание по основному месту работы, в районе места жительства осужденного

- а) верно
- б) неверно

20) Из заработной платы осужденных к исправительным работам удержания производятся не.

- а) верно
- б) неверно

Ответы:

- 17-неверно
- 18- верно
- 19- неверно
- 20- неверно

21) Осужденный отбывает весь срок наказания, в разных арестных домах

- а) верно
- б) неверно

22) Администрация арестного дома не вправе привлекать осужденных к работам по хозяйственному обслуживанию арестного дома

- а) верно
- б) неверно

23) Осужденные к лишению свободы направляются к месту отбывания наказания и перемещаются из одного места отбывания наказания в другое под конвоем

- а) верно
- б) неверно

24) При перемещении осужденных им обеспечиваются необходимые материально-бытовые и санитарно-гигиенические условия.

- а) верно
- б) неверно

Ответы:

- 21-неверно
- 22- неверно
- 23- верно
- 24- верно

25) В порядке исполнения наказания в течение определенного приговором суда срока военнослужащий, осужденный к ограничению по военной службе, не может быть повышен в должности.

- а) верно
- б) неверно

26) С осужденными военнослужащими командир воинской части воспитательная работа не проводится

- а) верно
- б) неверно

27) До истечения, установленного приговором суда срока наказания осужденный военнослужащий не может быть уволен

- а) верно
- б) неверно

28) О поступлении приговора, об издании соответствующего приказа и о принятии его к исполнению командир воинской части в трехдневный срок извещает суд, вынесший приговор. Копия приказа направляется в суд.

- а) верно
- б) неверно

Ответы:

- 25-верно
- 26- неверно
- 27- неверно
- 28- верно

29) Осужденный вправе обратиться к Президенту Российской Федерации с ходатайством о помиловании.

- а) верно
- б) неверно

30) Уголовно-исполнительная инспекция ставит осужденного на учет и в дальнейшем не осуществляет контроль за его поведением.

- а) верно
- б) неверно

31) В случае, если осужденный, к которому применена отсрочка отбывания наказания, уклоняется от воспитания ребенка и ухода за ним, уголовно-исполнительная инспекция объявляет предупреждение.

- а) верно
- б) неверно

32) Отказ суда в условно-досрочном освобождении от отбывания наказания препятствует внесению в суд представления о замене неотбытой части наказания более мягким видом наказания.

- а) верно
- б) неверно

Ответы:

- 29-верно
- 30- неверно
- 31- верно
- 32- неверно

Вопросы открытого типа

1) Уголовно-исполнительное право как наука – это стройная взглядов, идей, знаний, раскрывающих и обосновывающих понятие уголовно-исполнительного закона, принципы и практику его применения, историю его возникновения, развития и т.д.

Ответ: система

2) Уголовно-исполнительное право как учебная дисциплина – это преподаваемый в образовательных учреждениях учебный курс, построенный на систематизированном отражении законодательства и основных положениях науки уголовно-исполнительного права.

Ответ: уголовно-исполнительного

3) Уголовно-исполнительное право как отрасль права — это самостоятельная отрасль единой системы, представляющая собой совокупность однородных норм высшего органа государственной власти, которые устанавливают основания, задачи, принципы и иные правила правового регулирования исполнения и отбывания уголовных наказаний.

Ответ: правовой

4) Предмет уголовно-исполнительного регулирования — общественные отношения, возникающие по поводу и в связи с и отбыванием уголовных наказаний.

Ответ: исполнением

5) При исполнении осужденным гарантируются права и свободы граждан Российской Федерации

Ответ: наказаний

6) Права и осужденных определяются Уголовно-исполнительным кодексом Российской Федерации исходя из порядка и условий отбывания конкретного вида наказания.

Ответ: обязанности

7) Осужденные имеют право на получение о своих правах и обязанностях, о порядке и об условиях отбывания назначенного судом вида наказания

Ответ: информации

8) Меры к осужденным могут быть применены не иначе как на основании закона.

Ответ: принуждения

9) Наказание в виде исполняется судебными приставами-исполнителями по месту жительства (работы) осужденного.

Ответ: штрафа

10) Наказание в виде лишения права занимать определенные должности или заниматься определенной деятельностью исполняется уголовно-исполнительной

Ответ: инспекцией

11) Наказание в виде пожизненного лишения свободы исполняется исправительной особого режима для осужденных, отбывающих пожизненное лишение свободы.

Ответ: колонией

12) Наказание в виде принудительных исполняется исправительным центром.

Ответ: работ

13) Основаниями исполнения наказаний и применения иных мер уголовно-правового характера являются либо изменяющие его определение или постановление суда, вступившие в законную силу, а также акт помилования или акт об амнистии.

Ответ: приговор

14) Уголовно-исполнительное законодательство Российской Федерации основывается на принципах законности, гуманизма, демократизма, равенства перед законом, дифференциации и индивидуализации исполнения наказаний, рационального применения мер

принуждения, средств исправления осужденных и стимулирования их правопослушного поведения, соединения наказания с исправительным воздействием.

Ответ: осужденных

15) осужденных - это формирование у них уважительного отношения к человеку, обществу, труду, нормам, правилам и традициям человеческого общежития и стимулирование правопослушного поведения.

Ответ: Исправление

16) Средства исправления осужденных применяются с учетом вида, характера и степени общественной опасности совершенного преступления, личности осужденных и их поведения.

Ответ: наказания

17) Осужденный к обязательным работам привлекается к отбыванию не позднее 15 дней со дня поступления в уголовно-исполнительную инспекцию соответствующего распоряжения суда с копией приговора (определения, постановления).

Ответ: наказания

18) Осужденный к штрафу без рассрочки выплаты обязан уплатить штраф со дня вступления приговора суда в законную силу.

Ответ: в течение 60 дней

19) Специализированным государственным органом, осуществляющим надзор за отбыванием осужденными наказания в виде свободы, является уголовно-исполнительная инспекция.

Ответ: ограничения

20) Осужденные к исправительным работам обязаны соблюдать порядок и условия отбывания наказания, добросовестно относиться к и являться в уголовно-исполнительную инспекцию по ее вызову.

Ответ: труду

21) Осужденные к свободы отбывают наказание в исправительных учреждениях в пределах территории субъекта Российской Федерации, в котором они проживали или были осуждены.

Ответ: лишению

22) Перевод осужденного из одного арестного дома в другой допускается в случае его либо для обеспечения его личной безопасности, а также при иных исключительных обстоятельствах, препятствующих дальнейшему нахождению осужденного в данном арестном доме.

Ответ: болезни

23) Исправительные предназначены для отбывания осужденными, достигшими совершеннолетия, лишения свободы.

Ответ: колонии

г) Перемещение осужденных к лишению свободы осуществляется за счет

Ответ: государства

24) Установленный приговором суда удержания из денежного содержания осужденного военнослужащего исчисляется из должностного оклада, оклада по воинскому званию, ежемесячных и иных надбавок и других дополнительных денежных выплат.

Ответ: размер

25) Если с учетом характера совершенного преступления и иных обстоятельств осужденный не может быть оставлен в должности, связанной с руководством подчиненными, он по решению соответствующего командира воинской части перемещается на другую должность

Ответ: военнослужащий

26) Не позднее чем за три дня до истечения, установленного приговором суда и объявленного по воинской части срока ограничения по военной службе командир воинской части издает приказ о прекращении исполнения наказания в виде ограничения по военной службе

Ответ: приказом

27) Командир воинской части направляет в суд о замене оставшейся не отбытой части наказания более мягким видом наказания либо об освобождении от наказания.

Ответ: представление

28) Осужденные к принудительным работам, аресту и лишению свободы на срок освобождаются в первой половине последнего дня срока наказания

Ответ: определенный

29) Осужденный следует к месту жительства за счет средств федерального бюджета.

Ответ: самостоятельно

30) В случаях признания осужденного к обязательным работам или исправительным работам инвалидом первой группы, а осужденного к принудительным работам инвалидом первой или второй группы он вправе обратиться в суд с о досрочном освобождении от дальнейшего отбывания наказания.

Ответ: ходатайством

31) В случае наступления женщина, осужденная к обязательным работам, исправительным работам, принудительным работам, вправе обратиться в суд с ходатайством об отсрочке ей отбывания наказания

Ответ: беременности

Критерии оценки вопросов открытого и закрытого типа

«Отлично» (зачтено) ставится, если доля правильных ответов составляет 80-100%.

«Хорошо» (зачтено) ставится, если доля правильных ответов составляет 60-79%.

«Удовлетворительно» (зачтено) ставится, если доля правильных ответов составляет 40-59%.

«Неудовлетворительно» (не зачтено) ставится, если доля правильных ответов составляет менее 40%.

Примерные темы рефератов (по выбору студента)

1. Принципы уголовно-исполнительного права.
2. Уголовно-исполнительное законодательство России.
3. Правовое положение осужденных.
4. Учреждения и органы, исполняющие уголовные наказания.
5. Контроль за учреждениями и органами, исполняющими уголовные наказания.
6. Порядок исполнения и условия отбывания наказания в виде обязательных работ.
7. Порядок исполнения и условия отбывания наказания в виде исправительных работ.
8. Порядок исполнения и условия отбывания наказания в виде ограничения свободы.
9. Порядок и условия исполнения наказания в виде лишения права занимать определенные должности и заниматься определенной деятельностью.
10. Порядок и условия исполнения дополнительных видов наказаний.
11. Порядок и условия исполнения наказания в виде ареста.
12. Порядок исполнения и условия отбывания наказания в виде лишения свободы в колонии поселения.

13. Порядок исполнения и условия отбывания наказания в виде лишения свободы в исправительной колонии общего режима.
14. Порядок исполнения и условия отбывания наказания в виде лишения свободы в исправительной колонии строгого режима.
15. Порядок исполнения и условия отбывания наказания в виде лишения свободы в исправительной колонии особого режима.
16. Порядок исполнения и условия отбывания наказания в виде лишения свободы в тюрьме и следственном изоляторе.
17. Порядок исполнения и условия отбывания наказания в виде лишения свободы в воспитательной колонии.
18. Режим в исправительных учреждениях.
19. Условия отбывания наказания в виде лишения свободы в исправительных учреждениях.
20. Труд, профессиональное образование и профессиональная подготовка осужденных к лишению свободы.
21. Воспитательное воздействие на осужденных к лишению свободы.
22. Порядок исполнения и условия отбывания наказаний в отношении осужденных военнослужащих.
23. Порядок и условия исполнения наказания в виде смертной казни.

Критерии оценки реферата

«Отлично» (зачтено) ставится, если выполнены все требования к написанию и защите реферата: обозначена проблема и обоснована её актуальность, сделан краткий анализ различных точек зрения на рассматриваемую проблему и логично изложена собственная позиция, сформулированы выводы, тема раскрыта полностью, выдержан объём, соблюдены требования к внешнему оформлению, даны правильные ответы на дополнительные вопросы.

«Хорошо» (зачтено) ставится, если основные требования к реферату и его защите выполнены, но при этом допущены недочёты. В частности, имеются неточности в изложении материала; отсутствует логическая последовательность в суждениях; не выдержан объём реферата; имеются упущения в оформлении; на дополнительные вопросы при защите даны неполные ответы.

«Удовлетворительно» (зачтено) ставится, если имеются существенные отступления от требований к реферированию. В частности, тема освещена лишь частично; допущены фактические ошибки в содержании реферата или при ответе на дополнительные вопросы; во время защиты отсутствует вывод.

«Неудовлетворительно» (не зачтено) ставится, если тема реферата не раскрыта, обнаруживается существенное непонимание проблемы.

III. КОМПЛЕКТ ОЦЕНОЧНЫХ МАТЕРИАЛОВ ДЛЯ ПРОМЕЖУТОЧНОЙ АТТЕСТАЦИИ

Вопросы, выносимые на зачет с оценкой

1. Уголовно-исполнительное право: понятие, предмет, метод.
2. Понятие уголовно-исполнительной политики и основные направления ее реализации в современный период.
3. Уголовно-исполнительные правоотношения: понятие, субъект и объект.
4. Краткий исторический обзор становления и развития российского уголовно-исполнительного (пенитенциарного) законодательства.
5. Понятие и признаки уголовно-исполнительного законодательства России.
6. Цели и задачи уголовно-исполнительного законодательства России и их содержание.
7. Принципы уголовно-исполнительного законодательства России и их содержание.
8. Понятие, виды, структура норм уголовно-исполнительного законодательства России.
9. Действие уголовно-исполнительного законодательства во времени и в пространстве.
10. Понятие и правовые основания исполнения и отбывания уголовных наказаний.
11. Духовно-нравственные начала исполнения уголовного наказания.
12. Правовой статус осужденного, его структура и содержание.
13. Субъективные права, свободы осужденных и их характеристика.
14. Законные интересы осужденных и их характеристика.
15. Юридические обязанности осужденных и их характеристика.
16. Роль суда в обеспечении правового статуса осужденного.
17. Роль прокуратуры в обеспечении правового статуса осужденного.
18. Уголовно-исполнительная система России: понятие и структура.
19. Учреждения и органы, исполняющие уголовные наказания, и их характеристика.
20. Судебный контроль за деятельностью учреждений и органов, исполняющих наказания и его формы.
21. Прокурорский надзор за соблюдением законов администрацией учреждений и органов, исполняющих наказания.
22. Порядок исполнения наказания в виде штрафа.
23. Порядок исполнения наказания в виде лишения права занимать определенные должности или заниматься определенной деятельностью.
24. Порядок исполнения приговора суда о лишении специального, воинского или почетного звания, классного чина и государственных наград.
25. Порядок исполнения наказания в виде обязательных работ.
26. Порядок исполнения наказания в виде исправительных работ.
27. Порядок исполнения наказания в виде ограничения свободы.
28. Порядок исполнения наказания в виде принудительных работ.
29. Учреждения, исполняющие наказания в виде лишения свободы, порядок направления и приема в них осужденных.
30. Понятие, функции и средства обеспечения режима в исправительных учреждениях.
31. Свидания осужденных к лишению свободы, их виды и порядок предоставления.
32. Выезды осужденных к лишению свободы за пределы исправительного учреждения, их виды и порядок предоставления.
33. Телефонные разговоры осужденных к лишению свободы и порядок приобретения ими предметов первой необходимости.
34. Порядок приобретения осужденными продуктов питания и предметов первой необходимости.
35. Социальное и материально-бытовое обеспечение осужденных.
36. Медико-санитарное обеспечение осужденных.
37. Трудовая деятельность осужденных к лишению свободы.

38. Общеобразовательное и профессиональное обучение осужденных к лишению свободы.
39. Понятие, виды и формы воспитательной работы с осужденными к лишению свободы.
40. Понятие и виды мер поощрения, применяемых к осужденным к лишению свободы.
41. Понятие и виды мер взыскания, применяемых к осужденным к лишению свободы.
42. Исправительные колонии общего режима и условия отбывания лишения свободы в них.
43. Исправительные колонии строгого режима и условия отбывания лишения свободы в них.
44. Исправительные колонии особого режима и условия отбывания лишения свободы в них.
45. Исправительные колонии особого режима для осужденных, отбывающих пожизненное лишение свободы и условия отбывания наказания в них.
46. Колонии-поселения и условия отбывания лишения свободы в них.
47. Тюремь и условия отбывания лишения свободы в них.
48. Основания и порядок изменения вида исправительного учреждения.
49. Порядок и условия исполнения наказания в виде ограничения по военной службе.
50. Порядок и условия исполнения наказания в виде ареста в отношении осужденных военнослужащих.
51. Порядок и условия исполнения наказания в виде содержания в дисциплинарной воинской части.
52. Понятие освобождения от отбывания наказания и роль прокуратуры в его реализации.
53. Основания и виды освобождения от отбывания наказания.
54. Порядок условно-досрочного освобождения от отбывания наказания.
55. Порядок замены неотбытой части наказания более мягким видом наказания.
56. Порядок отсрочки отбывания наказания.
57. Порядок реализации актов об амнистии и помиловании.
58. Контроль за поведением условно осужденных и лиц, условно освобожденных от отбывания наказания.
59. Международные акты об обращении с осужденными и их характеристика.
60. Особенности исполнения уголовных наказаний по законодательству зарубежных стран.

Критерии оценки зачета с оценкой

«Отлично» - теоретическое содержание курса освоено полностью, без пробелов, умения сформированы, все предусмотренные программой учебные задания выполнены, качество их выполнения оценено высоко.

«Хорошо» - теоретическое содержание курса освоено полностью, без пробелов, некоторые умения сформированы недостаточно, все предусмотренные программой учебные задания выполнены, некоторые виды заданий выполнены с ошибками.

«Удовлетворительно» - теоретическое содержание курса освоено частично, но пробелы не носят существенного характера, необходимые умения работы с освоенным материалом в основном сформированы, большинство предусмотренных программой обучения учебных заданий выполнено, некоторые из выполненных заданий содержат ошибки.

«Неудовлетворительно» - теоретическое содержание курса не освоено, необходимые умения не сформированы, выполненные учебные задания содержат грубые ошибки.

**Филиал федерального государственного бюджетного образовательного
учреждения высшего образования
«Университет «Дубна» -
Дмитровский институт непрерывного образования**

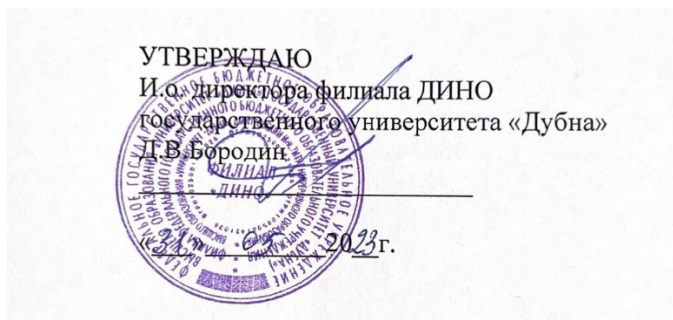

Фонд оценочных средств

Б1.В.05 Оперативно-розыскная деятельность

Направление подготовки
40.03.01 Юриспруденция

Уровень высшего образования
бакалавриат

Направленность (профиль) программы
уголовно-правовая

Форма обучения
очно-заочная

Дмитров, 2023

Преподаватель: Кудрявцева Е.А.

Фонд оценочных средств разработан в соответствии с требованиями ФГОС ВО по направлению подготовки высшего образования 40.03.01 Юриспруденция.

Фонд оценочных средств рассмотрен на заседании кафедры.
Протокол заседания кафедры №1 № 10 от «31» 05 2023 г.

СОГЛАСОВАНО

Начальник отдела проектирования
и методического сопровождения
образовательных программ
« 31 » 05 2023 г.

 /М.В. Рогова/

Заместитель директора
по учебно-методической работе
« 31 » 05 2023 г.

 /И.В. Курганова/

Представители работодателей:

Осипов А.В., заместитель начальника ОМВД - начальник ОРЛС
ОМВД России по Талдомскому г.о.

Костина Н.В., генеральный директор
ООО «ПЕРВАЯ ЮРИДИЧЕСКАЯ КОМПАНИЯ»



I. ПАСПОРТ ОЦЕНОЧНЫХ СРЕДСТВ

Фонд оценочных средств предназначен для проверки результатов обучения по дисциплине Б1.В.05 Оперативно-розыскная деятельность основной профессиональной образовательной программы по направлению подготовки высшего образования – бакалавриат – 40.03.01 Юриспруденция.

Планируемые результаты обучения по дисциплине (модулю)

Формируемые компетенции (код и наименование)	Индикаторы достижения компетенций (код и формулировка)	Планируемые результаты обучения по дисциплине	Наименование оценочного материала
ПК-1. Способен обеспечивать выявление, раскрытие и расследование преступлений и иных правонарушений	ПК-1.1. Способен собирать и систематизировать информацию и документы	Знать: способы сбора и систематизации информации и документов	Вопросы закрытого типа 1,2,3,4,5,6, вопросы открытого типа 1,2,3,4,5
		Уметь: осуществлять поиск информации по полученному заданию, сбор, анализ данных, необходимых для решения поставленных правовых задач	Вопросы закрытого типа 5,6,7,8,9, вопросы открытого типа 5,6,7,8
		Владеть: современными методами сбора и систематизации правовой информации в процессе доказывания	Вопросы закрытого типа 7,8,9,10,11, Вопросы открытого типа 7,8,9,10,11,12
	ПК-1.2 Способен анализировать информацию для принятия решений в соответствии с законодательством РФ	Знать: способы анализа информации при осуществлении профессиональной деятельности	Вопросы закрытого типа 10,11,12,13,14, вопросы открытого типа 14,15,16,17,18
		Уметь: осуществлять анализ информации, полученной в ходе осуществления профессиональной деятельности	Вопросы закрытого типа 15,16,17,18, вопросы открытого типа 10,11,12,13,14
		Владеть: навыками принятия решений в соответствии с законодательством РФ на основе проанализированной информации	Вопросы открытого типа 14,15,16,17,18

II. КОМПЛЕКТ ОЦЕНОЧНЫХ МАТЕРИАЛОВ ДЛЯ ТЕКУЩЕГО КОНТРОЛЯ УСПЕВАЕМОСТИ

Вопросы закрытого типа

1) Оперативные подразделения органов, осуществляющих оперативно-розыскную деятельность, не вправе проводить совместно с работниками уголовно-исполнительной системы оперативно-розыскные мероприятия в следственных изоляторах уголовно-исполнительной системы.

- а) верно
- б) неверно

2) В случае изъятия документов, предметов, материалов при проведении гласных оперативно-розыскных мероприятий должностное лицо, осуществившее изъятие, составляет протокол в соответствии с требованиями уголовно-процессуального законодательства Российской Федерации.

- а) верно
- б) неверно

3) Никто не вправе вмешиваться в законные действия должностных лиц и органов, осуществляющих оперативно-розыскную деятельность, за исключением лиц, прямо уполномоченных на то федеральным законом.

- а) верно
- б) неверно

4) Требования должностных лиц органов, осуществляющих оперативно-розыскную деятельность, не обязательны для исполнения физическими и юридическими лицами, к которым такие требования предъявлены.

- а) верно
- б) неверно

5) Лица, сотрудничающие с органами, осуществляющими оперативно-розыскную деятельность, либо оказавшие им помощь в раскрытии преступлений или установлении лиц, их совершивших, не могут получать вознаграждения и другие выплаты.

- а) верно
- б) неверно

6) Неисполнение законных требований прокурора, вытекающих из его полномочий по надзору за оперативно-розыскной деятельностью, влечет за собой установленную законом ответственность.

- а) верно
- б) неверно

Ответы:

- 1-неверно
- 2-верно
- 3-верно
- 4-неверно
- 5-неверно
- 6-верно

7) Фонограммы, полученные в результате прослушивания телефонных и иных переговоров, хранятся в печатанном виде в условиях, исключающих возможность их прослушивания и тиражирования посторонними лицами.

- а) верно
- б) неверно

8) В случае, если судья отказал в проведении оперативно-розыскного мероприятия, которое ограничивает конституционные права граждан, орган, осуществляющий оперативно-розыскную деятельность, не вправе обратиться по этому же вопросу в вышестоящий суд.

а) верно

б) неверно

9) Проведение оперативного эксперимента допускается только в целях выявления, предупреждения, пресечения и раскрытия преступления средней тяжести, тяжкого или особо тяжкого преступления, а также в целях выявления и установления лиц, их подготавливающих, совершающих или совершивших.

а) верно

б) неверно

10) В случае возникновения угрозы жизни, здоровью, собственности отдельных лиц по их заявлению или с их согласия в письменной форме разрешается прослушивание переговоров, ведущихся с их телефонов, на основании постановления, утвержденного руководителем органа, осуществляющего оперативно-розыскную деятельность

а) верно

б) неверно

11) Основанием для решения судьей вопроса о проведении оперативно-розыскного мероприятия, ограничивающего конституционные права граждан, является мотивированное постановление любого субъекта, осуществляющего оперативно-розыскную деятельность.

а) верно

б) неверно

12) Факт заведения дела оперативного учета не является основанием для ограничения конституционных прав и свобод, а также законных интересов человека и гражданина.

а) верно

б) неверно

Ответы:

7-верно

8-неверно

9-верно

10-верно

11-неверно

12-верно

13) Сведения, содержащиеся в запросах, направляемых гражданам и организациям в процессе осуществления оперативно-розыскной деятельности, не подлежат разглашению, о чем указывается в соответствующем запросе.

а) верно

б) неверно

14) Сведения могут быть преданы гласности лишь с разрешения должностного лица органа, осуществляющего оперативно-розыскную деятельность, и только в том объеме, в каком им будет признано это допустимым, если того требуют служебные интересы.

а) верно

б) неверно

15) Запрет на предание гласности сведений об осуществлении оперативно-розыскной деятельности не распространяется на сведения, которые оглашены в открытом судебном заседании либо преданы гласности в ходе досудебного производства с разрешения следователя, дознавателя;

а) верно

б) неверно

16) Запрет на предание гласности сведений об осуществлении оперативно-розыскной деятельности не распространяется на сведения, которые изложены в заявлениях, жалобах и иных документах при оспаривании решений или действий органов (должностных лиц), осуществляющих надзорную деятельность;

- а) верно
- б) неверно

17) Запрет на предание гласности сведений об осуществлении оперативно-розыскной деятельности не распространяется на сведения, которые распространены органом, осуществляющим оперативно-розыскную деятельность, следователем, дознавателем, прокурором или судом в средствах массовой информации, информационно-телекоммуникационной сети "Интернет" или иным публичным способом.

- а) верно
- б) неверно

18) Предание гласности сведений о лицах, внедренных в организованные преступные группы, о штатных негласных сотрудниках органов, осуществляющих оперативно-розыскную деятельность, а также о лицах, оказывающих или оказывавших им содействие на конфиденциальной основе, допускается в любых случаях

- а) верно
- б) неверно

Ответы:

- 13-верно
- 14-верно
- 15-верно
- 16-неверно
- 17-верно
- 18-неверно

Вопросы открытого типа

1) Перечень органов, осуществляющих деятельность, может быть изменен или дополнен только федеральным законом

Ответ: оперативно-розыскную

2) Органы, осуществляющие оперативно-розыскную деятельность, решают определенные исключительно в пределах своих полномочий, установленных соответствующими законодательными актами Российской Федерации.

Ответ: задачи

3) На лиц органов, осуществляющих оперативно-розыскную деятельность, распространяются гарантии социальной и правовой защиты сотрудников тех органов, в штаты которых указанные лица входят.

Ответ: должностных

4) Должностное лицо, уполномоченное на осуществление оперативно-розыскной деятельности, в ходе проведения оперативно-розыскных подчиняется только непосредственному и прямому начальнику.

Ответ: мероприятий

5) Отдельные лица могут с их привлекаться к подготовке или проведению оперативно-розыскных мероприятий

Ответ: согласия

6) По требованию прокуроров руководители органов, осуществляющих оперативно-розыскную деятельность, представляют им оперативно-служебные....., включающие в себя дела оперативного учета, материалы о проведении оперативно-розыскных мероприятий с использованием оперативно-технических средств, а также учетно-регистрационную документацию и ведомственные нормативные правовые акты, регламентирующие порядок проведения оперативно-розыскных мероприятий

Ответ: документы

7) Ввоз в Российскую Федерацию и вывоз за ее пределы технических средств, предназначенных для негласного получения информации, не уполномоченными на осуществление оперативно-розыскной деятельности физическими и юридическими лицами подлежат лицензированию в порядке, устанавливаемом Правительством Российской Федерации

Ответ: специальных

8) Перечень видов специальных технических средств, предназначенных для негласного получения в процессе осуществления оперативно-розыскной деятельности, устанавливается Правительством Российской Федерации.

Ответ: информации

9) Органы, осуществляющие оперативно-розыскную деятельность, при наличии....., в пределах своих полномочий проводят оперативно-розыскные мероприятия в целях добывания информации

Ответ: запроса

10) Прослушивание телефонных и иных переговоров допускается только в отношении лиц, подозреваемых или обвиняемых в совершении преступлений средней тяжести, тяжких или особо тяжких преступлений, а также лиц, которые могут располагать об указанных преступлениях.

Ответ: сведениями

11) Руководители судебных органов создают условия, обеспечивающие сведений, которые содержатся в представляемых судье оперативно-служебных документах.

Ответ: защиту

12) Органы, осуществляющие оперативно-розыскную деятельность, для решения возложенных на них задач, могут создавать и использовать информационные системы, а также заводить дела учета.

Ответ: оперативного

13) Результаты оперативно-розыскной деятельности могут направляться в органы для использования при реализации полномочий по контролю и надзору за соблюдением законодательства о налогах и сборах, по обеспечению представления интересов государства в делах о банкротстве, а также при реализации полномочий в сфере государственной регистрации юридических лиц.

Ответ: налоговые

14) Представление оперативно-розыскной деятельности органу дознания, следователю, налоговому органу или в суд осуществляется на основании постановления руководителя органа, осуществляющего оперативно-розыскную деятельность, в порядке, предусмотренном ведомственными нормативными актами.

Ответ: результатов

15) Результаты оперативно-розыскной деятельности в отношении лиц, учитываются при решении вопроса об их к указанным видам деятельности.

Ответ: допуске

16) Сведения об используемых или использованных при проведении негласных оперативно-розыскных мероприятий силах, средствах, источниках, методах, планах и результатах оперативно-розыскной деятельности, о лицах, внедренных в организованные преступные группы, о штатных негласных сотрудниках органов, осуществляющих оперативно-розыскную деятельность, и о лицах, оказывающих им содействие на конфиденциальной основе, а также об организации и о тактике проведения оперативно-розыскных мероприятий составляют тайну и подлежат рассекречиванию только на основании постановления руководителя органа, осуществляющего оперативно-розыскную деятельность.

Ответ: государственную

17) решение на право проведения оперативно-розыскного мероприятия

и материалы, послужившие основанием для принятия такого решения, хранятся только в органах, осуществляющих оперативно-розыскную деятельность.

Ответ: Судебное

18) Оперативно-служебные документы, отражающие результаты оперативно-розыскной деятельности, представляются суду (судье), , осуществляющему надзор за законностью оперативно-розыскной деятельности, следователю и органу дознания, в производстве которых находится уголовное дело или материалы проверки сообщения о преступлении, другим органам, осуществляющим оперативно-розыскную деятельность

Ответ: прокурору

Критерии оценки вопросов открытого и закрытого типа

«**Отлично**» (зачтено) ставится, если доля правильных ответов составляет 80-100%.

«**Хорошо**» (зачтено) ставится, если доля правильных ответов составляет 60-79%.

«**Удовлетворительно**» (зачтено) ставится, если доля правильных ответов составляет 40-59%.

«**Неудовлетворительно**» (не зачтено) ставится, если доля правильных ответов составляет менее 40%.

III. КОМПЛЕКТ ОЦЕНОЧНЫХ МАТЕРИАЛОВ ДЛЯ ПРОМЕЖУТОЧНОЙ АТТЕСТАЦИИ

Вопросы, выносимые на зачет с оценкой

1. Понятие ОРД, ее место в системе уголовной юстиции.
2. Общая характеристика юридической природы ОРД.
3. Место ОРД в системе российского права и законодательства.
4. Цели, задачи и принципы ОРД.
5. Общая характеристика источников оперативно-розыскных норм.
6. Значение Конституции России, УК РФ и УПК РФ для правового регулирования ОРД.
7. Понятие, перечень и компетенция органов, осуществляющих ОРД.
8. Понятие, полномочия и виды оперативных подразделений.
9. Основные обязанности органов, осуществляющих ОРД.
10. Основные права органов, осуществляющих ОРД.
11. Правовая и социальная защита сотрудников органов, осуществляющих ОРД.
12. Понятие, классификация оперативно-розыскных мероприятий (ОРМ), их законодательный перечень.
13. Общая характеристика ОРМ криминалистического характера.
14. Общая характеристика ОРМ т.н. «разведывательного» характера.
15. Общая характеристика ОРМ, ограничивающих конституционные права граждан на тайну переписки, телефонных переговоров и иных сообщений, неприкосновенность жилища.
16. Юридические основания для проведения ОРМ.
17. Правовая характеристика опроса, наведения справок.
18. Правовая характеристика сбора образцов для сравнительного исследования, исследования предметов и документов.
19. Правовая характеристика отождествления личности.
20. Сущность и правовая характеристика наблюдения.
21. Правовая характеристика контроля почтовых отправлений, телеграфных и иных сообщений.
22. Правовая характеристика прослушивания телефонных переговоров, снятия информации с технических каналов связи.
23. Правовая характеристика обследования помещений, зданий, сооружений, участков местности и транспортных средств.
24. Условия правомерности изъятия предметов и документов в ходе ОРД.
25. Сущность и правовая характеристика проверочной закупки.
26. Сущность и правовая характеристика контролируемой поставки.
27. Понятие и правовая характеристика оперативного внедрения.
28. Понятие института мнимого соучастия и его значение для ОРМ "Оперативное внедрение".
29. Понятие и правовая характеристика оперативного эксперимента.
30. Понятие и правовое содержание конфиденциального сотрудничества.
31. Правовая характеристика конфиденциального сотрудничества по контракту.
32. Социальная и правовая защита лиц, оказывающих конфиденциальное содействие органам, осуществляющим ОРД.
33. Роль института деятельного раскаяния в ОРД.
34. Стадии осуществления ОРД.
35. Оперативный поиск.
36. Понятие и правовое содержание производства по делам оперативного учета.
37. Правовые основания заведения и прекращения дел оперативного учета.
38. Понятие и направления использования результатов ОРД.
39. Результаты ОРД как поводы и основания для возбуждения уголовного дела.

40. Использование оперативно-розыскной информации ориентирующего характера при подготовке и проведении следственных и судебных действий.
41. Использование результатов ОРД в доказывании по уголовным делам.
42. Методики трансформации результатов ОРД в уголовно-процессуальные доказательства.
43. Правовая характеристика оперативно-допускной работы.
44. Принцип законности и его реализация в сфере ОРД.
45. Обжалование действий и решений органов, осуществляющих оперативно-розыскную деятельность.
46. Вневедомственный и ведомственный контроль в сфере ОРД.
47. Особенности прокурорского надзора в сфере ОРД.
48. Условия правомерности вынужденного причинения вреда при осуществлении ОРД.

Критерии оценки зачета с оценкой

«Отлично» - теоретическое содержание курса освоено полностью, без пробелов, умения сформированы, все предусмотренные программой учебные задания выполнены, качество их выполнения оценено высоко.

«Хорошо» - теоретическое содержание курса освоено полностью, без пробелов, некоторые умения сформированы недостаточно, все предусмотренные программой учебные задания выполнены, некоторые виды заданий выполнены с ошибками.

«Удовлетворительно» - теоретическое содержание курса освоено частично, но пробелы не носят существенного характера, необходимые умения работы с освоенным материалом в основном сформированы, большинство предусмотренных программой обучения учебных заданий выполнено, некоторые из выполненных заданий содержат ошибки.

«Неудовлетворительно» - теоретическое содержание курса не освоено, необходимые умения не сформированы, выполненные учебные задания содержат грубые ошибки.

**Филиал федерального государственного бюджетного образовательного
учреждения высшего образования
«Университет «Дубна» -
Дмитровский институт непрерывного образования**

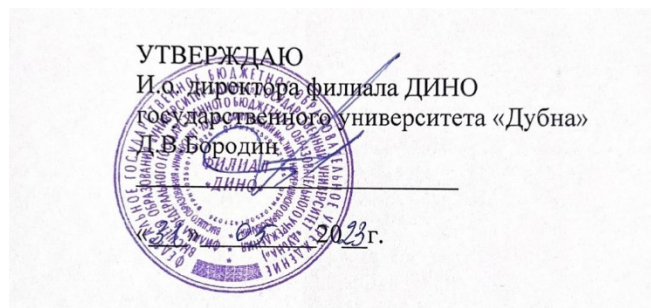

Фонд оценочных средств

Б1.В.06 Адвокатура

Направление подготовки
40.03.01 Юриспруденция

Уровень высшего образования
бакалавриат

Направленность (профиль) программы
уголовно-правовая

Форма обучения
очно-заочная

Дмитров, 2023

Преподаватель: Кудрявцева Е.А.

Фонд оценочных средств разработан в соответствии с требованиями ФГОС ВО по направлению подготовки высшего образования 40.03.01 Юриспруденция.

Фонд оценочных средств рассмотрен на заседании кафедры.
Протокол заседания кафедры №1 № 10 от «31» 05 2023 г.

СОГЛАСОВАНО

Начальник отдела проектирования
и методического сопровождения
образовательных программ
«31» 05 2023 г.

 /М.В. Рогова/

Заместитель директора
по учебно-методической работе
«31» 05 2023 г.

 /И.В. Курганова/

Представители работодателей:

Осипов А.В., заместитель начальника ОМВД - начальник ОРЛС
ОМВД России по Талдомскому г.о.

Костина Н.В., генеральный директор
ООО «ПЕРВАЯ ЮРИДИЧЕСКАЯ КОМПАНИЯ»



I. ПАСПОРТ ОЦЕНОЧНЫХ СРЕДСТВ

Фонд оценочных средств предназначен для проверки результатов обучения по дисциплине Б1.В.06 Адвокатура основной профессиональной образовательной программы по направлению подготовки высшего образования – бакалавриат – 40.03.01 Юриспруденция.

Планируемые результаты обучения по дисциплине (модулю)

Формируемые компетенции (код и наименование)	Индикаторы достижения компетенций (код и формулировка)	Планируемые результаты обучения по дисциплине	Наименование оценочного материала
ПК-2. Способен осуществлять профессиональную деятельность во взаимодействии с сотрудниками иных правоохранительных органов, органов местного самоуправления, с представителями общественных объединений, с муниципальными органами охраны общественного порядка, трудовыми коллективами, гражданами	ПК-2.1. Выбирает способы взаимодействия с органами государственной власти, юридическими и физическими лицами при осуществлении профессиональной деятельности	Знать: способы взаимодействия с органами государственной власти, юридическими и физическими лицами	Вопросы закрытого типа 1,2,3,4,5,6,7
		Уметь: выбирать способы взаимодействия с органами государственной власти, юридическими и физическими лицами	Вопросы закрытого типа 3,4,5,6,7,8,9,10 Вопросы открытого типа 1,2,3,4,5,6
		Владеть: навыками осуществления профессиональной деятельности при взаимодействии с органами государственной власти, юридическими и физическими лицами	Вопросы закрытого типа 7,8,9,10,11,12, вопросы открытого типа 5,6,7,8,9,10,11
	ПК-2.2 Способен осуществлять анализ информации при взаимодействии с органами государственной власти,	Знать: порядок осуществления взаимодействия с органами государственной власти, юридическими и	Вопросы закрытого типа 9,10,11,12,13,14,15 Вопросы открытого типа 12,13,14,15,16

	юридическими и физическими лицами	физическими лицами	
		Уметь: взаимодействовать с органами государственной власти, юридическими и физическими лицами для получения информации	Вопросы закрытого типа 16,17,18,19,20,21,22,23,24 , Вопросы открытого типа 17,18,19,20,21
		Владеть: навыками анализа полученной информации при взаимодействии с органами государственной власти, юридическими и физическими лицами	Вопросы открытого типа 17,18,19,20,21,22,23,24

II. КОМПЛЕКТ ОЦЕНОЧНЫХ МАТЕРИАЛОВ ДЛЯ ТЕКУЩЕГО КОНТРОЛЯ УСПЕВАЕМОСТИ

Вопросы закрытого типа

1) Адвокатская деятельность не является предпринимательской.

- а) верно
- б) неверно

2) Адвокат может состоять на государственной службе или занимать оплачиваемую должность в органах местного самоуправления.

- а) верно
- б) неверно

3) Адвокат может противостоять интересам и стремлениям публичных структур и их должностных лиц

- а) верно
- б) неверно

4) Два и более адвокатов вправе учредить коллегия адвокатов.

- а) верно
- б) неверно

Ответы:

1-верно

2-неверно (не может)

3-верно

4-верно

5) Адвокат вправе осуществлять адвокатскую деятельность на всей территории Российской Федерации без какого-либо дополнительного разрешения.

- а) верно
- б) неверно

6) Предоставление недостоверных сведений может служить основанием для отказа в допуске претендента к квалификационному экзамену.

- а) верно
- б) неверно

7) Претендент, не сдавший квалификационного экзамена, допускается к повторной процедуре сдачи квалификационного экзамена, установленной настоящим Федеральным законом, не ранее чем через месяц.

- а) верно
- б) неверно

8) Квалификационная комиссия в месячный срок со дня подачи претендентом заявления о присвоении ему статуса адвоката принимает решение о присвоении либо об отказе в присвоении претенденту статуса адвоката.

- а) верно
- б) неверно

Ответы:

5-верно

6-верно

7-неверно (не ранее чем через год)

8-неверно (трехмесячный срок)

9) Действие настоящего Кодекса распространяется на адвокатов, в том числе на тех, статус которых приостановлен.

- а) верно
- б) неверно

10) В сложной этической ситуации адвокат имеет право обратиться в Совет за разъяснением, в котором ему может быть отказано.

- а) верно
- б) неверно

11) Адвокат, выступающий в прениях, произносит речь, называемую оборонительной.

- а) верно
- б) неверно

12) Нельзя кричать или говорить шепотом. Это крайности, которые никто не любит. Необходимо использовать все приемы речи: паузы, темп, громкость - для достижения своей цели, чтобы убедить присяжных или судей в своей правоте.

- а) верно
- б) неверно

Ответы:

9-верно

10-неверно (не может быть отказано)

11-неверно (защитительной)

12-верно

13) Одно и то же лицо может быть защитником двух подозреваемых или обвиняемых, если интересы одного из них противоречат интересам другого.

- а) верно
- б) неверно

14) Адвокат вправе отказаться от принятой на себя защиты подозреваемого, обвиняемого.

- а) верно
- б) неверно

15) В случае необходимости получения согласия подозреваемого, обвиняемого на участие адвоката в уголовном деле перед вступлением в уголовное дело адвокату предоставляется свидание с подозреваемым, обвиняемым по предъявлении удостоверения адвоката и ордера.

- а) верно
- б) неверно

16) Адвокат оказывает своему клиенту правовую помощь на всем протяжении уголовного процесса. Он изучает материалы дела и проводит собственное расследование, с целью выявить все обстоятельства, способные оказать влияние на исход дела. Адвокат помогает подготовить и представить доказательства, аргументы и доводы, доказывающие невиновность его клиента или смягчающие обстоятельства.

- а) верно
- б) неверно

Ответы:

13-б (не может быть)

14-б (не вправе)

15-а

16-а

17) Никто не вправе требовать от адвоката и его доверителя предъявления соглашения об оказании юридической помощи для вступления адвоката в дело.

- а) верно
- б) неверно

18) Исключения составляют специальные процессуальные права (полномочия), осуществление которых должно быть доверенности, выданной представляемым лицом.

- а) верно
- б) неверно

19) В силу п. 6 ст. 59 АПК РФ полномочия адвоката на ведение дела в арбитражном судопроизводстве не должны быть надлежащим образом оформлены и подтверждены.

- а) верно
- б) неверно

20) Полномочия адвоката в арбитражном судопроизводстве должны подтверждаться удостоверением.

- а) верно
- б) неверно

Ответы:

17-верно

18-верно

19-неверно (должны быть)

20-неверно (доверенностью)

21) В качестве защитника или представителя к участию в производстве по делу об административном правонарушении допускается адвокат или иное лицо.

- а) верно
- б) неверно

22) Полномочия адвоката удостоверяются орденом, выданным соответствующим адвокатским образованием.

- а) верно
- б) неверно

23) Защитник и представитель, допущенные к участию в производстве по делу об административном правонарушении, не вправе знакомиться со всеми материалами дела, представлять доказательства, заявлять ходатайства и отводы, участвовать в рассмотрении дела, обжаловать применение мер обеспечения производства по делу, постановление по делу, пользоваться иными процессуальными правами в соответствии с настоящим Кодексом.

- а) верно
- б) неверно

24) В соответствии со ст. 23 КоАП РФ административное задержание, т. е. кратковременное ограничение свободы физического лица, может быть применено в исключительных случаях, если это необходимо для обеспечения правильного и своевременного рассмотрения дела об административном правонарушении, исполнения постановления по делу об административном правонарушении.

- а) верно
- б) неверно

Ответы:

21-верно

22-неверно (ордером)

23-неверно (вправе)

24-неверно (ст. 27.3)

Вопросы открытого типа

1). ... (от лат. *advocates* — призванный; англ. *lawyer, barrister, advocate*) — юрист, оказывающий профессиональную правовую помощь посредством консультаций, рекомендаций, защиты обвиняемого на всех стадиях следствия и суда, представления интересов потерпевших и т.д.

Ответ: Адвокат

2). Адвокатской ... является юридическая помощь, оказываемая на профессиональной основе физическим и юридическим лицам путем правового консультирования, организации защиты или представительства интересов в конституционном, гражданском, арбитражном, административном и уголовном судопроизводстве; предоставления иных видов юридической помощи в соответствии с законодательством Российской Федерации.

Ответ: деятельностью

3). Оказание квалифицированной юридической помощи гражданам и организациям является ... задачей адвокатуры.

Ответ: приоритетной

4). Адвокаты в процессе осуществления адвокатской деятельности ... между собой в правах и обязанностях.

Ответ: равны

5). ... адвоката в Российской Федерации вправе приобрести лицо, которое имеет высшее юридическое образование, полученное по имеющей государственную аккредитацию образовательной программе, либо ученую степень по юридической специальности.

Ответ: Статус

6). После завершения ... квалификационная комиссия принимает решение о допуске претендента к квалификационному экзамену.

Ответ: проверки

7). Квалификационный экзамен состоит из письменных ответов на вопросы (тестирование) и ... собеседования.

Ответ: устного

8). Статус адвоката присваивается претенденту на ... срок и не ограничивается определенным возрастом адвоката.

Ответ: неопределенный

9). Кодекс профессиональной ... адвоката устанавливает обязательные для каждого адвоката правила поведения при осуществлении адвокатской деятельности, основанные на нравственных критериях и традициях адвокатуры, на международных стандартах и правилах адвокатской профессии, а также основания и порядок привлечения адвоката к ответственности.

Ответ: этики

10). Принося ... адвокат, претендент, сдавший квалификационный экзамен, принимает на себя ответственность за выполнение обязанностей адвоката и соблюдение правил поведения, установленных законодательством об адвокатской деятельности и адвокатуре и настоящим Кодексом.

Ответ: присягу

11). ... речи адвоката заключается в ее доходчивости. Речь должна быть понятна для ее слушателей. Это качество речи имеет особенно важное значение в суде присяжных.

Ответ: Ясность

12). ... речи заключается в последовательном изложении ее содержания в соответствии с законами логики (законом тождества, законом непротиворечия, законом исключенного третьего и законом достаточного основания), связями и отношениями объективной реальности.

Ответ: Логичность

13). ... - лицо, осуществляющее в установленном настоящим Кодексом порядке защиту прав и интересов подозреваемых и обвиняемых и оказывающее им юридическую помощь при производстве по уголовному делу.

Ответ: Защитник

14). В качестве защитников участвуют адвокаты. По определению или ... суда в качестве защитника могут быть допущены наряду с адвокатом один из близких родственников обвиняемого или иное лицо, о допуске которого ходатайствует обвиняемый.

Ответ: постановлению

15). Адвокат вступает в уголовное дело в качестве защитника по предъявлении ... адвоката и ордера.

Ответ: удостоверения

16). В случае, если защитник участвует в производстве по уголовному делу, в материалах которого содержатся сведения, составляющие ... , и не имеет соответствующего допуска к указанным сведениям, он обязан дать подписку об их неразглашении, принимать меры по недопущению ознакомления с ними иных лиц, а также соблюдать требования законодательства Российской Федерации о государственной тайне при подготовке и передаче процессуальных документов, заявлений и иных документов, содержащих такие сведения.

Ответ: государственную тайну

17). Основанием вступления адвоката в гражданское судопроизводство в качестве представителя являются соглашение об оказании юридической помощи и надлежащим образом оформленные ... на ведение дела в суде.

Ответ: полномочия

18). Как следует из ст. 54 ГПК РФ, представитель, в том числе адвокат, вправе осуществлять все процессуальные права от имени ... , участвующего в деле, интересы которого он представляет.

Ответ: лица

19). Согласно п. 3 ст. 59 АПК РФ представителями граждан, в том числе индивидуальных предпринимателей, и организаций могут выступать в ... суде адвокаты и иные оказывающие юридическую помощь лица.

Ответ: арбитражном

20). Как следует из положений п. 3 ст. 61 АПК РФ полномочия адвоката на ведение дела в арбитражном суде ... в соответствии с федеральным законом, а в случаях, предусмотренных международным договором Российской Федерации или федеральным законом, в ином документе.

Ответ: удостоверяются

21). Согласно ... для оказания юридической помощи лицу, в отношении которого ведется производство по делу об административном правонарушении, в производстве по делу об административном правонарушении может участвовать защитник, а для оказания юридической помощи потерпевшему - представитель.

Ответ: ст. 25.5 КоАП РФ

22). В п. 8 Постановления Пленума Верховного Суда РФ от 24.03.2005 N 5 «О некоторых вопросах, возникающих у судов при применении Кодекса Российской Федерации об административных правонарушениях» разъяснено, что если лицо, привлекаемое к административной ответственности, либо потерпевший в соответствии с частью 2 статьи 24.4 КоАП РФ в судебном заседании заявит ходатайство о привлечении защитника или представителя к участию в деле об административном правонарушении, то такой защитник или представитель должен быть допущен к участию в деле об административном правонарушении ... соответствующей доверенности.

Ответ: без представления

23). Полномочия адвоката в качестве защитника или ... в судопроизводстве по рассмотрению дел об административных правонарушениях подтверждаются удостоверением адвоката и ордером, выданным соответствующим адвокатским образованием.

Ответ: представителя потерпевшего

24). Административное задержание относится к мерам обеспечения производства по делам об административных правонарушениях. Оно применяется до составления протокола и состоит в кратковременном ограничении свободы физического лица. Поэтому адвокат в этих случаях допускается к участию в деле на ... производства по делу об административном правонарушении.

Ответ: более раннем этапе

Критерии оценки вопросов открытого и закрытого типа

«**Отлично**» (зачтено) ставится, если доля правильных ответов составляет 80-100%.

«**Хорошо**» (зачтено) ставится, если доля правильных ответов составляет 60-79%.

«**Удовлетворительно**» (зачтено) ставится, если доля правильных ответов составляет 40-59%.

«**Неудовлетворительно**» (не зачтено) ставится, если доля правильных ответов составляет менее 40%.

III. КОМПЛЕКТ ОЦЕНОЧНЫХ МАТЕРИАЛОВ ДЛЯ ПРОМЕЖУТОЧНОЙ АТТЕСТАЦИИ

Вопросы, выносимые на зачет с оценкой

1. Понятие адвокатской деятельности. Характеристика адвокатуры как института гражданского общества.
2. Понятие адвокатуры. Гарантии независимости адвокатуры от государства.
3. Принципы адвокатской деятельности. Принцип законности.
4. Принцип независимости адвокатуры.
5. Принцип самоуправления и корпоративности адвокатуры.
6. Принцип равноправия адвокатов.
7. Публично-правовой и частно-правовой характер адвокатской деятельности.
8. Предмет правового регулирования законодательства об адвокатуры.
9. Методы правового воздействия в сфере организации и осуществления адвокатской деятельности.
10. Предмет и метод науки об адвокатуры, задачи и цели исследований науки.
11. Понятие и признаки адвокатской деятельности.
12. Адвокатура как часть правоохранительной системы государства. Ее взаимодействие с органами государственной власти и местного самоуправления.
13. Взаимосвязь науки об адвокатуры с общетеоретическими науками.
14. Наука об адвокатуры во взаимосвязи с отраслевыми юридическими науками.
15. История становления и развития адвокатской деятельности и адвокатуры.
16. Зарождение и развитие адвокатуры в России.
17. История развития адвокатуры в советский период.
18. Общая характеристика Федерального закона «Об адвокатской деятельности и адвокатуры в Российской Федерации».
19. Адвокат. Его права и обязанности.
20. Полномочия адвоката.
21. Адвокатский запрос.
22. Адвокатская тайна.
23. Статус адвоката.
24. Сдача квалификационного экзамена. Принятие присяги адвокатом.
25. Ведение реестров адвокатов, внесение в них сведений.
26. Приостановление и возобновление статуса адвоката.
27. Понятие и содержание адвокатской этики.
28. Морально-этические правила, закрепленные в Законе «Об адвокатской деятельности и об адвокатуры», в соответствии с которым адвокат отстаивает интересы своего доверителя.
29. Принципы адвокатской этики.
30. Этические правила поведения адвоката, в соответствии с которыми он строит отношения с доверителем, коллегами, государственными органами.
31. Кодекс профессиональной этики адвоката.
32. Основные формы органов адвокатуры.
33. Адвокатский кабинет.
34. Коллегия адвокатов.
35. Адвокатское бюро.
36. Юридическая консультация.
37. Адвокатская палата субъекта Российской Федерации.
38. Федеральная палата адвокатов Российской Федерации.
39. Всероссийский съезд адвокатов.
40. Собрание (конференция) адвокатов.
41. Совет Федеральной палаты адвокатов.

42. Комиссия по этике и стандартам.
43. Совет адвокатской палаты.
44. Квалификационная комиссия.
45. Президент адвокатской палаты.
46. Стажер адвоката.
47. Помощник адвоката.
48. Соглашение об оказании юридической помощи.
49. Оказание юридической помощи адвокатом по назначению органов дознания, органов предварительного следствия или суда.
50. Оказание юридической помощи гражданам РФ бесплатно.
51. Органы адвокатского самоуправления. Общественные объединения адвокатов.
52. Принятие поручения об оказании юридической помощи.
53. Оформление адвокатом своих полномочий как представителя или защитника.
54. Консультации и справки по правовым вопросам в устной и письменной форме.
55. Методы и способы изучения адвокатом материалов дела.
56. Сбор дополнительных материалов в ходе формирования доказательственной базы по делу.
57. Правовая позиция адвоката по делу.
58. Прекращение статуса адвоката.

Критерии оценки зачета с оценкой

«Отлично» - теоретическое содержание курса освоено полностью, без пробелов, умения сформированы, все предусмотренные программой учебные задания выполнены, качество их выполнения оценено высоко.

«Хорошо» - теоретическое содержание курса освоено полностью, без пробелов, некоторые умения сформированы недостаточно, все предусмотренные программой учебные задания выполнены, некоторые виды заданий выполнены с ошибками.

«Удовлетворительно» - теоретическое содержание курса освоено частично, но пробелы не носят существенного характера, необходимые умения работы с освоенным материалом в основном сформированы, большинство предусмотренных программой обучения учебных заданий выполнено, некоторые из выполненных заданий содержат ошибки.

«Неудовлетворительно» - теоретическое содержание курса не освоено, необходимые умения не сформированы, выполненные учебные задания содержат грубые ошибки.

**Филиал федерального государственного бюджетного образовательного
учреждения высшего образования
«Университет «Дубна» -
Дмитровский институт непрерывного образования**



Фонд оценочных средств

Б1.В.07 Основы управления в правоохранительных органах

Направление подготовки
40.03.01 Юриспруденция

Уровень высшего образования
бакалавриат

Направленность (профиль) программы
уголовно-правовая

Форма обучения
очно-заочная

Преподаватель: Кудрявцева Е.А.

Фонд оценочных средств разработан в соответствии с требованиями ФГОС ВО по направлению подготовки высшего образования 40.03.01 Юриспруденция.

Фонд оценочных средств рассмотрен на заседании кафедры.
Протокол заседания кафедры №1 № 10 от «31» 05 2023 г.

СОГЛАСОВАНО

Начальник отдела проектирования
и методического сопровождения
образовательных программ
« 31 » 05 2023 г.

 /М.В. Рогова/

Заместитель директора
по учебно-методической работе
« 31 » 05 2023 г.

 /И.В. Курганова/

Представители работодателей:

Осипов А.В., заместитель начальника ОМВД - начальник ОРЛС
ОМВД России по Талдомскому г.о.

Костина Н.В., генеральный директор
ООО «ПЕРВАЯ ЮРИДИЧЕСКАЯ КОМПАНИЯ»



I. ПАСПОРТ ОЦЕНОЧНЫХ СРЕДСТВ

Фонд оценочных средств предназначен для проверки результатов обучения по дисциплине Б1.В.07 Основы управления в правоохранительных органах основной профессиональной образовательной программы по направлению подготовки высшего образования – бакалавриат – 40.03.01 Юриспруденция.

Планируемые результаты обучения по дисциплине (модулю)

Формируемые компетенции (код и наименование)	Индикаторы достижения компетенций (код и формулировка)	Планируемые результаты обучения по дисциплине	Наименование оценочного материала
ПК-2. Способен осуществлять профессиональную деятельность во взаимодействии с сотрудниками иных правоохранительных органов, органов местного самоуправления, с представителями общественных объединений, с муниципальными органами охраны общественного порядка, трудовыми коллективами, гражданами	ПК-2.1. Выбирает способы взаимодействия с органами государственной власти, юридическими и физическими лицами при осуществлении профессиональной деятельности	Знать: способы взаимодействия с органами государственной власти, юридическими и физическими лицами	Вопросы закрытого типа 1,2,3,4,5,6,7,8,9,10,11,12, вопросы открытого типа 1,2,3,4
		Уметь: выбирать способы взаимодействия с органами государственной власти, юридическими и физическими лицами	Вопросы закрытого типа 11,12,13,14,15,16,17,18,19, 20 вопросы открытого типа 1,2,3,4
		Владеть: навыками осуществления профессиональной деятельности при взаимодействии с органами государственной власти, юридическими и физическими лицами	Задание 1,2,3,4
	ПК-2.2 Способен осуществлять анализ информации при взаимодействии с органами государственной власти,	Знать: порядок осуществления взаимодействия с органами государственной власти, юридическими и	Вопросы закрытого типа 21,22,23,24,25,26,27, вопросы открытого типа 1,2,3,4

	юридическими и физическими лицами	физическими лицами	
		Уметь: взаимодействовать с органами государственной власти, юридическими и физическими лицами для получения информации	Вопросы закрытого типа 26,27,28,29,30,31,32, вопросы открытого типа 1,2,3,4
		Владеть: навыками анализа полученной информации при взаимодействии с органами государственной власти, юридическими и физическими лицами	Задание 1,2,3,4

II. КОМПЛЕКТ ОЦЕНОЧНЫХ МАТЕРИАЛОВ ДЛЯ ТЕКУЩЕГО КОНТРОЛЯ УСПЕВАЕМОСТИ

Вопросы закрытого типа

1. Какие задачи стоят перед сотрудниками правоохранительных органов?

+ Оба ответа верные.

- Выявление, предупреждение, пресечение правонарушений и раскрытие преступлений;

- Оказание юридической помощи физическим и юридическим лицам.

2. Какие органы относятся к правоохранительным?

+ В основном государственные органы, которые осуществляют охрану прав, свобод и законных интересов физических лиц, организаций и государства от неправомерных посягательств;

- Органы полиции, Следственного комитета РФ, прокуратуры и других, должностные лица которых осуществляют борьбу с преступностью;

- Те органы, в которых их сотрудникам положено присвоение званий, классных чинов и знаков отличия.

3. Кто из указанных лиц не входит в систему правоохранительных органов?

+ Депутат Государственной Думы РФ;

- Частный нотариус;

- Народный дружинник.

4. Субъекты правоохранительных органов - это:

+ лица и органы, уполномоченные осуществлять правоохранительную деятельность;

- граждане и организации, являющиеся участниками того или иного судебного процесса;

- те должностные лица, которые наделены властью применять меры государственного принуждения за неисполнения закона.

5. Основными признаками правоохранительных органов являются:

+ Осуществление деятельности по охране права на основе закона;

- Исключительно государственный характер всех органов и организаций, осуществляющий деятельность по охране права;

- Рекомендательный характер решений, принимаемых их должностными лицами.

6. Предметом дисциплины «Правоохранительные органы» является:

+ организация и направления деятельности органов или организаций, которые осуществляют правоохранительную деятельность, их место и взаимосвязь с другими структурами в системе госорганов;

- нормативные положения о службе в полиции, ее организационные и практические аспекты;

- общественные отношения, складывающиеся между гражданами и сотрудниками правоохранительных органов в свете неблагоприятной политической обстановки.

7. Изучение демократических основ правосудия входит в:

+ Особенную часть системы дисциплины «Правоохранительные органы»;

- Общую часть системы дисциплины «Правоохранительные органы»;

- этой дисциплиной не изучается.

8. К каким источникам дисциплины «Правоохранительные органы» относится

Конвенция против пыток?

+ К международным договорам;

- К федеральным конституционным законам РФ;

- К законам РФ.

9. Каково назначение правоохранительной деятельности?

+ Защита, охрана прав и законных интересов граждан, организаций, общества и государства, а также обеспечение ими исполнения своих обязанностей;

- Исполнение приказов вышестоящего руководства правоохранительного органа;

- Пополнение федерального бюджета за счет назначения административных и уголовных наказаний в виде штрафа за совершение преступлений и правонарушений.

10. Необходимость одного правоохранительного органа постоянно содействовать, контактировать и осуществлять информирование других аналогичных органов и структур – это принцип:

- + взаимопомощи;
- единства и централизации;
- конспирации.

11. Какой суд уполномочен разрешать дела о соответствии нормативно-правовых актов Основному закону государства?

- + Конституционный;
- Верховный;
- Арбитражный.

12. Какое число судей входит в состав Конституционного суда РФ?

- + 19;
- 21;
- 13.

13. Какой суд не относится к федеральным судам общей юрисдикции?

- + Мировой суд судебного участка № 1 г. Казань;
- Областной суд Вологодской области;
- Краснооктябрьский районный суд г. Пенза.

14. Разрешение экономических споров входит в компетенцию:

- + Арбитражных судов;
- Мировых судов;
- Судов общей юрисдикции.

15. Функция надзора за соблюдением и исполнением законодательства на территории РФ возложена на:

- + Прокуратуру РФ;
- Министерство внутренних дел РФ;
- Федеральную службу безопасности РФ.

16. Государственную регистрацию некоммерческих объединений, политических партий и общественных организаций, а также записей актов гражданского состояния осуществляет:

- + Министерство юстиции РФ;
- Министерство культуры РФ;
- Министерство финансов РФ.

17. Какая служба из указанных ниже не входит в Минюст России?

- + Федеральная служба безопасности РФ;
- Федеральная службы исполнения наказаний РФ;
- Федеральная служба судебных приставов РФ.

18. Какое учреждение предназначено для содержания подозреваемых или обвиняемых, которым судом избрана мера пресечения в виде заключения под стражу?

- + Следственный изолятор;
- Колония-поселение;
- Изолятор временного содержания.

19. Что из перечисленного является задачей ФСИН России?

- + Охрана и конвоирование по специальным маршрутам осужденных и заключенных под стражу лиц;
- Обеспечение порядка в зале судебного заседания;
- Возбуждение уголовных дел по фактам нарушения закона на территориях уголовно-исправительных учреждений.

20. Структурное подразделение ФССП РФ возглавляет:

- + старший судебный пристав;
- главный судебный пристав;
- судебный пристав-исполнитель.

21. Что из перечисленного не является составной частью МВД РФ?

- + Федеральная служба войск национальной гвардии РФ;
- Управление по делам миграции;
- Управление национального бюро Интерпола.

22. Розыск лиц, уклоняющихся от следствия, – одно из основных направлений деятельности:

- + полиции;
- судебных приставов;
- уголовно-исполнительной системы.

23. Стремление обеспечить доверие и заручиться поддержкой граждан – это:

- + принцип деятельности полиции;
- функция полиции;
- признак деятельности полиции.

24. Проведение профилактической работы – это:

- + обязанность полиции;
- одно из прав полиции;
- принцип деятельности полиции.

25. Кто является Председателем Совета безопасности РФ?

- + Президент РФ;
- Председатель Правительства РФ;
- Председатель Совета Федерации.

26. Пограничные войска являются составной частью:

- + Федеральной службы безопасности РФ;
- Министерства обороны РФ;
- Федеральной службы войск национальной гвардии РФ;

27. Одной из задач органов государственной охраны является:

- + обеспечение связи для нужд государственных органов;
- внешняя разведывательная деятельность;
- информирование Президента РФ о существующих угрозах безопасности страны.

28. Кто является органами дознания по делам о контрабанде?

- + Таможенные органы;
- Органы ФСБ РФ;
- Органы МВД РФ.

29. Органы Федеральной налоговой службы РФ наделены правом:

- + осуществлять контроль предпринимательской деятельности граждан;
- осуществлять оперативно-розыскную деятельность по выявлению и раскрытию налоговых преступлений;
- осуществлять надзор за законностью и ходом предварительного расследования уголовных дел, возбужденных по факту совершению налоговых преступлений.

30. Какая из указанных структур не может осуществлять оперативно-розыскную деятельность?

- + Федеральная служба судебных приставов РФ;
- Федеральная службы исполнения наказаний;
- Министерство внутренних дел РФ.

31. Высший орган Федеральной палаты адвокатов – это:

- + Всероссийский съезд адвокатов;
- Совет Федеральной палаты адвокатов;
- Ревизионная комиссия.

32. К сыскным услугам относится:

- + выявление некредитоспособных деловых партнеров;
- обеспечение порядка на массовых мероприятиях;
- защита жизни граждан.

Вопросы открытого типа

1. Допишите пропущенное слово

- а) Управление – это непрерывный целенаправленный, информационный процесс.....на коллективы людей и обеспечивающий соответствующее их поведение при изменяющихся внешних и внутренних условиях
- б) Человек в управлении рассматривается как самое сильное.....преимущество.
- в) Декомпозиция систем характеризуется разделением систем по различным целям, функциям, способам достижения.....
- г) Норма управляемости – это количество, непосредственно подчиненных одному руководителю

Эталон ответа

- а) воздействия
- б) конкурентное
- в) целей
- г) работников

2. Дополните определение

1. ... – это деятельность государства, которая осуществляется с целью охраны права специально уполномоченными органами путем применения юридических мер воздействия в соответствии с законом и при неуклонном соблюдении установленного им порядка.

Эталон ответа

Правоохранительная деятельность – это деятельность государства, которая осуществляется с целью охраны права специально уполномоченными органами путем применения юридических мер воздействия в соответствии с законом и при неуклонном соблюдении установленного им порядка.

2. ... – это специально уполномоченные государством органы, основной функцией которых является охрана законности и правопорядка, защита прав и свобод человека, борьба с преступностью.

Эталон ответа:

Правоохранительные органы – это специально уполномоченные государством органы, основной функцией которых является охрана законности и правопорядка, защита прав и свобод человека, борьба с преступностью.

3. – форма государственной деятельности, которая заключается в рассмотрении и разрешении судом отнесенных к его компетенции дел – об уголовных преступлениях, о гражданских спорах и т. д.

Эталон ответа:

Правосудие – форма государственной деятельности, которая заключается в рассмотрении и разрешении судом отнесенных к его компетенции дел – об уголовных преступлениях, о гражданских спорах и т. д.

4. ... – это закрепленные в Конституции РФ и федеральных конституционных законах основополагающие правовые положения, определяющие организацию и деятельность судебных органов.

Эталон ответа:

Принципы правосудия – это закрепленные в Конституции РФ и федеральных конституционных законах основополагающие правовые положения, определяющие организацию и деятельность судебных органов.

3. Дополните определение

... – это суд (в коллегиальном составе, либо судья единолично), рассматривающий дело по существу и выносящий решение по основным вопросам данного дела.

... – суд, рассматривающий в апелляционном порядке дела по жалобам и представлениям на не вступившие в законную силу решения нижестоящего суда первой инстанции.

... – суд, рассматривающий в кассационном порядке дела по жалобам и представлениям на вступившие в законную силу приговоры, постановления и определения судов.

... – Президиум Верховного суда РФ, рассматривающий в порядке надзора дела по надзорным жалобам и представлениям на вступившие в законную силу приговоры, определения и постановления судов.

Эталон ответа:

Суд первой инстанции – это суд (в коллегиальном составе, либо судья единолично), рассматривающий дело по существу и выносящий решение по основным вопросам данного дела.

Апелляционная инстанция – суд, рассматривающий в апелляционном порядке дела по жалобам и представлениям на не вступившие в законную силу решения нижестоящего суда первой инстанции.

Кассационная инстанция – суд, рассматривающий в кассационном порядке дела по жалобам и представлениям на вступившие в законную силу приговоры, постановления и определения судов.

Надзорная инстанция – Президиум Верховного суда РФ, рассматривающий в порядке надзора дела по надзорным жалобам и представлениям на вступившие в законную силу приговоры, определения и постановления судов.

4. Дополните определение

... – должностное лицо, уполномоченное осуществлять предварительное следствие по уголовному делу, а также иные полномочия, предусмотренные УПК РФ (п. 41 ст. 5 УПК).

Эталон ответа:

Следователь – должностное лицо, уполномоченное осуществлять предварительное следствие по уголовному делу, а также иные полномочия, предусмотренные УПК РФ (п. 41 ст. 5 УПК).

... – форма предварительного расследования, осуществляемого дознавателем, по уголовному делу, по которому производство предварительного следствия необязательно (п. 8 ст. 5 УПК РФ).

Эталон ответа:

Дознание – форма предварительного расследования, осуществляемого дознавателем, по уголовному делу, по которому производство предварительного следствия необязательно (п. 8 ст. 5 УПК РФ).

... – государственные органы и должностные лица, уполномоченные осуществлять дознание и другие процессуальные полномочия (п. 24 ст. 5 УПК РФ).

Эталон ответа:

Органы дознания – государственные органы и должностные лица, уполномоченные осуществлять дознание и другие процессуальные полномочия (п. 24 ст. 5 УПК РФ).

... – должностное лицо, возглавляющее соответствующий орган дознания, а также его заместитель (п. 17 ст. 5 УПК РФ).

Эталон ответа:

Начальник органа дознания – должностное лицо, возглавляющее соответствующий орган дознания, а также его заместитель (п. 17 ст. 5 УПК РФ).

... – должностное лицо органа дознания, правомочное либо уполномоченное начальником органа дознания осуществлять предварительное расследование в форме дознания, а также иные полномочия, предусмотренные УПК РФ (п. 7 ст. 5 УПК РФ).

Эталон ответа:

Дознаватель – должностное лицо органа дознания, правомочное либо уполномоченное начальником органа дознания осуществлять предварительное расследование в форме дознания, а также иные полномочия, предусмотренные УПК РФ (п. 7 ст. 5 УПК РФ).

Критерии оценки вопросов открытого и закрытого типа

«Отлично» (зачтено) ставится, если доля правильных ответов составляет 80-100%.

«Хорошо» (зачтено) ставится, если доля правильных ответов составляет 60-79%.

«Удовлетворительно» (зачтено) ставится, если доля правильных ответов составляет 40-59%.

«Неудовлетворительно» (не зачтено) ставится, если доля правильных ответов составляет менее 40%.

Задание 1

Составьте схему видов управления, которые включает в себя социальное управление

Эталон ответа

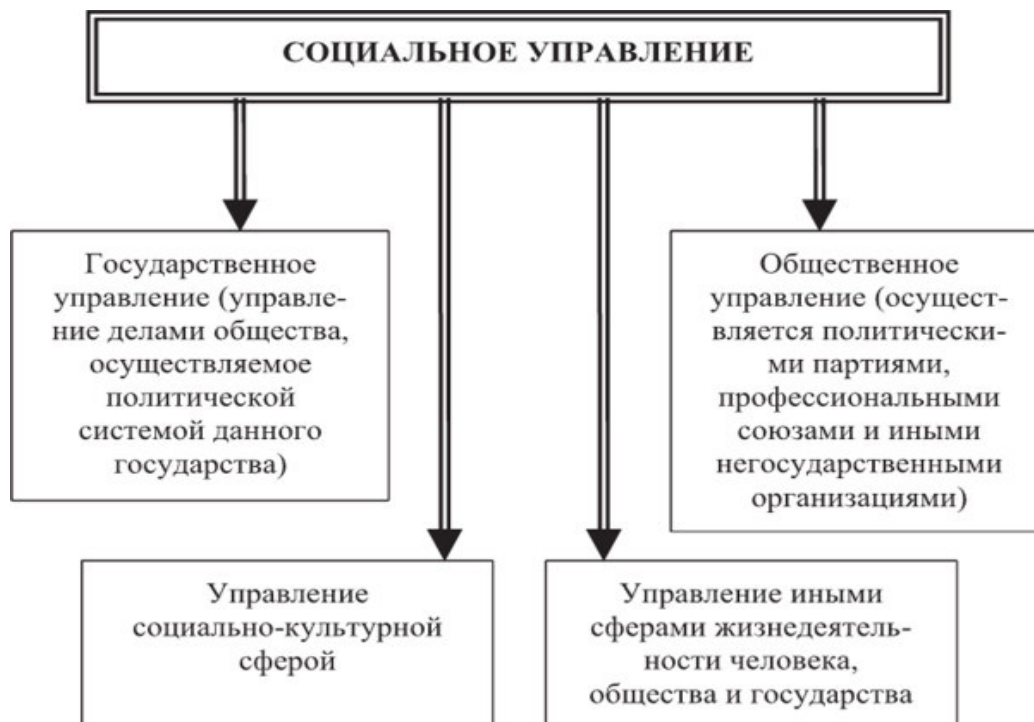

Задание 2

Составьте схему объектов государственной охраны

Эталон ответа

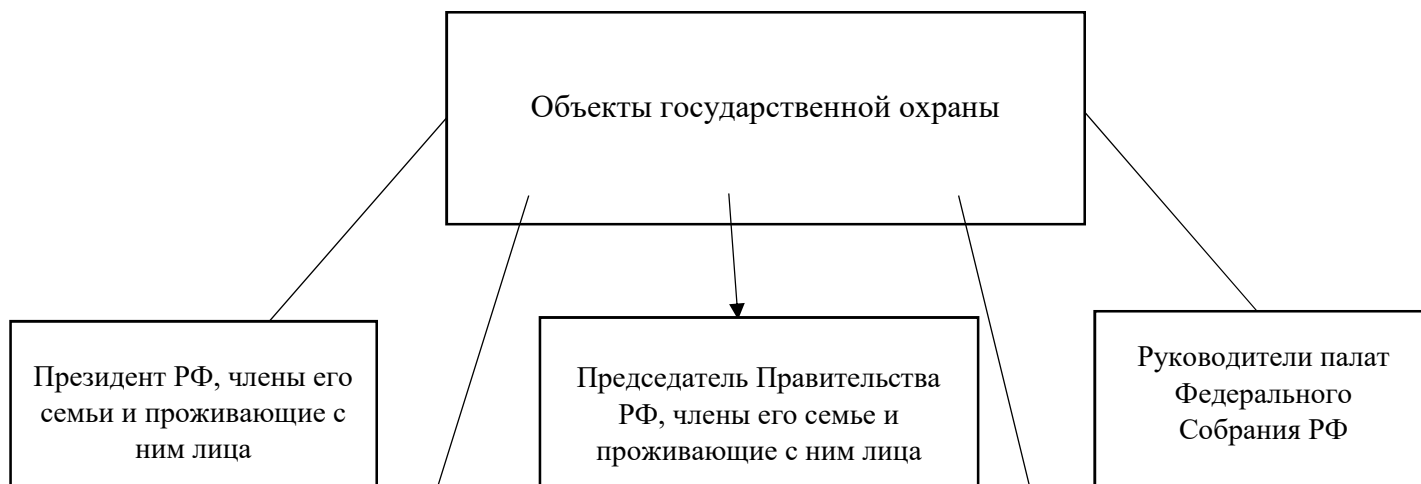

Председатель
Конституционного Суда
РФ

Председатель Верховного
Суда РФ

1. Составьте схему системы государственной службы
Эталон ответа

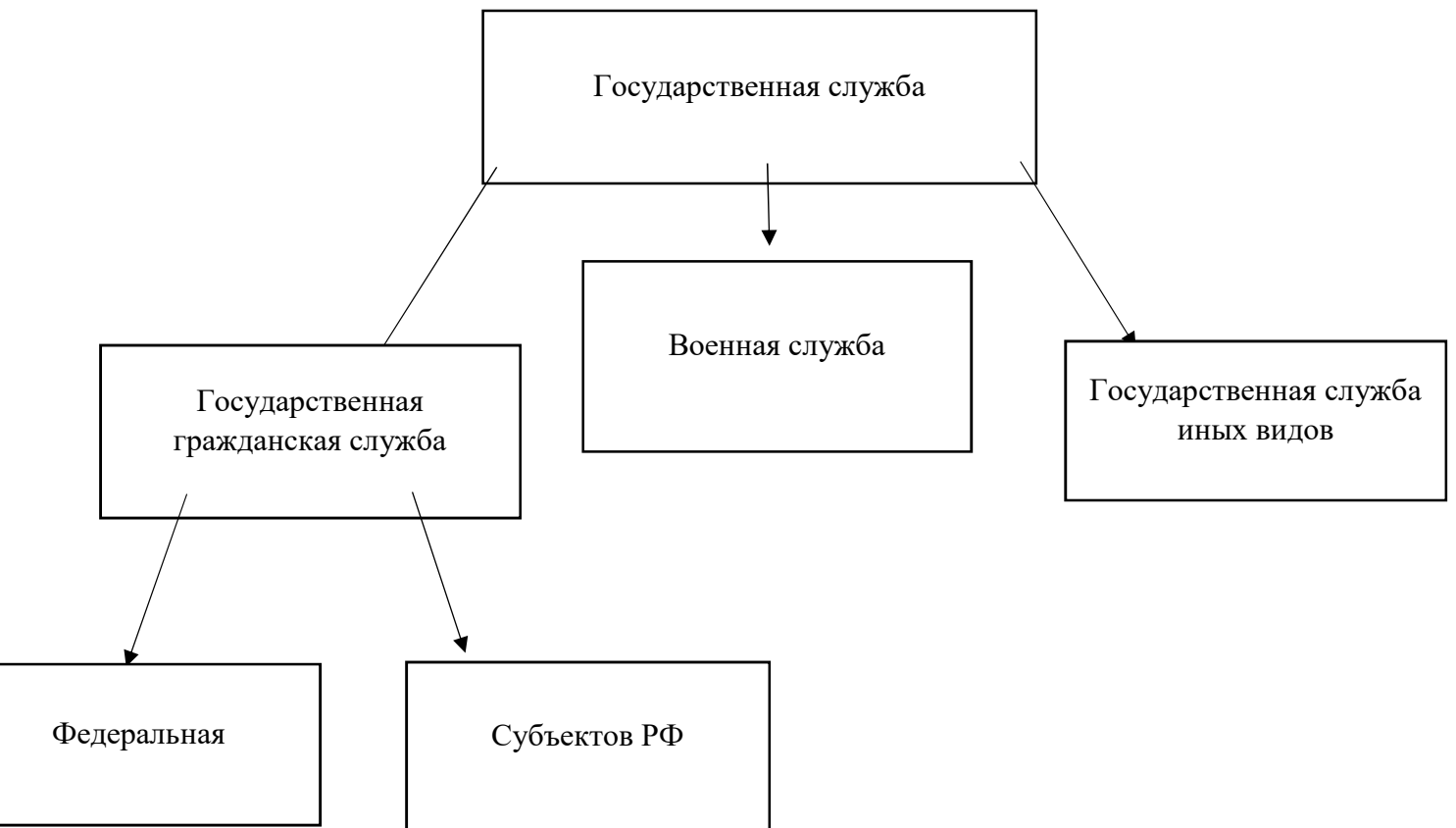

Задание 4
Составьте схему принципов организации информационного обеспечения органов внутренних дел
Эталон ответа



единство (общность)
информационного обеспечения

оптимальности и интеграции
информационного
обеспечения

Критерии оценки задания

«Отлично» (зачтено) ставится, если практическое задание выполнено полностью, содержание задания отражает все аспекты, указанные в задании

«Хорошо» (зачтено) ставится, если практическое задание выполнено в полном объеме, но некоторые аспекты, указанные в задании, раскрыты не полностью.

«Удовлетворительно» (зачтено) ставится, если практическое задание выполнено, но допускались ошибки, не отразившиеся на качестве выполненной работы.

«Неудовлетворительно» (не зачтено) ставится, если практическое задание не сделано или допущены ошибки, влияющие на качество выполненной работы

III. КОМПЛЕКТ ОЦЕНОЧНЫХ МАТЕРИАЛОВ ДЛЯ ПРОМЕЖУТОЧНОЙ АТТЕСТАЦИИ

Вопросы, выносимые на зачет с оценкой

1. Понятие правоохранительных органов
2. Задачи правоохранительных органов
3. Функции правоохранительных органов
4. Понятие правоохранительной деятельности
5. Понятие судебной власти
6. Признаки судебной власти
7. Понятие и структура Конституционного суда РФ
8. Понятие и структура Верховного суда РФ
9. Система арбитражных судов
10. Основные задачи Министерства юстиции РФ
11. Понятие ФСИН РФ
12. Основные задачи ФССП РФ
13. Понятие органов прокуратуры и их функции
14. Понятие предварительного следствия
15. Понятие дознаватель и формы производства дознания
16. Места проведения предварительного расследования
17. Полномочия начальника подразделения дознания
18. Задачи ОРД
19. Понятие общественного порядка и общественной безопасности
20. Основные задачи МВД РФ
21. Органы ФСБ РФ
22. Основные направления деятельности ФСБ РФ
23. Объекты государственной охраны
24. Понятие ФТС РФ
25. Основные задачи Росгвардии РФ (Не менее 5)
26. Понятие государственной службы в правоохранительных органах
27. Понятие правового положения государственного служащего
28. Виды дисциплинарных взысканий, применяемых к сотрудникам ОВД

Критерии оценки зачета с оценкой

«Отлично» - теоретическое содержание курса освоено полностью, без пробелов, умения сформированы, все предусмотренные программой учебные задания выполнены, качество их выполнения оценено высоко.

«Хорошо» - теоретическое содержание курса освоено полностью, без пробелов, некоторые умения сформированы недостаточно, все предусмотренные программой учебные задания выполнены, некоторые виды заданий выполнены с ошибками.

«Удовлетворительно» - теоретическое содержание курса освоено частично, но пробелы не носят существенного характера, необходимые умения работы с освоенным материалом в основном сформированы, большинство предусмотренных программой обучения учебных заданий выполнены, некоторые из выполненных заданий содержат ошибки.

«Неудовлетворительно» - теоретическое содержание курса не освоено, необходимые умения не сформированы, выполненные учебные задания содержат грубые ошибки.

**Филиал федерального государственного бюджетного образовательного
учреждения высшего образования
«Университет «Дубна» -
Дмитровский институт непрерывного образования**



Фонд оценочных средств

Б1.В.08 Предварительное расследование в органах внутренних дел

Направление подготовки
40.03.01 Юриспруденция

Уровень высшего образования
бакалавриат

Направленность (профиль) программы
уголовно-правовая

Форма обучения
очно-заочная

Преподаватель: Кудрявцева Е.А.

Фонд оценочных средств разработан в соответствии с требованиями ФГОС ВО по направлению подготовки высшего образования 40.03.01 Юриспруденция.

Фонд оценочных средств рассмотрен на заседании кафедры.
Протокол заседания кафедры №1 № 10 от «31» 05 2023 г.

СОГЛАСОВАНО

Начальник отдела проектирования
и методического сопровождения
образовательных программ
« 31 » 05 2023 г.

 /М.В. Рогова/

Заместитель директора
по учебно-методической работе
« 31 » 05 2023 г.

 /И.В. Курганова/

Представители работодателей:

Осипов А.В., заместитель начальника ОМВД - начальник ОРЛС
ОМВД России по Талдомскому г.о.

Костина Н.В., генеральный директор
ООО «ПЕРВАЯ ЮРИДИЧЕСКАЯ КОМПАНИЯ»



I. ПАСПОРТ ОЦЕНОЧНЫХ СРЕДСТВ

Фонд оценочных средств предназначен для проверки результатов обучения по дисциплине Б1.В.08 Предварительное расследование в органах внутренних дел основной профессиональной образовательной программы по направлению подготовки высшего образования – бакалавриат – 40.03.01 Юриспруденция.

Планируемые результаты обучения по дисциплине (модулю)

Формируемые компетенции (код и наименование)	Индикаторы достижения компетенций (код и формулировка)	Планируемые результаты обучения по дисциплине	Наименование оценочного материала
ПК-1. Способен обеспечивать выявление, раскрытие и расследование преступлений и иных правонарушений	ПК-1.1. Способен собирать и систематизировать информацию и документы	Знать: способы сбора и систематизации информации и документов	Вопросы закрытого типа 1,2,3,4,5,6,7,8,9,10, вопросы открытого типа 1,2,3,4,5,6
		Уметь: осуществлять поиск информации по полученному заданию, сбор, анализ данных, необходимых для решения поставленных правовых задач	Вопросы закрытого типа 11,12,13,14,15,16, вопросы открытого типа 6,7,8,9,10
		Владеть: современными методами сбора и систематизации правовой информации в процессе доказывания	Задание 1,2,3
		ПК-1.2 Способен анализировать информацию для принятия решений в соответствии с законодательством РФ	Знать: способы анализа информации при осуществлении профессиональной деятельности
Уметь: осуществлять анализ информации, полученной в ходе осуществления профессиональной деятельности	Вопросы закрытого типа 25,26,27,28,29,30,31,32,33, 34,35,36,37,38,39,40 Вопросы открытого типа 5,6,7,8,9,10		
Владеть: навыками принятия решений в соответствии с законодательством РФ на основе	Задание 1,2,3		

II. КОМПЛЕКТ ОЦЕНОЧНЫХ МАТЕРИАЛОВ ДЛЯ ТЕКУЩЕГО КОНТРОЛЯ УСПЕВАЕМОСТИ

Вопросы закрытого типа

1) Основным и единственным направлением судебного контроля на этапе предварительного расследования, является контроль за законностью и обоснованностью применения мер процессуального принуждения

- а) верно
- б) неверно

2) По общему правилу под стражу в качестве меры пресечения не могут быть взяты лица, подозреваемые или обвиняемые в совершении преступлений, за которые УК РФ предусмотрено наказание в виде лишения свободы на срок менее трех лет

- а) верно
- б) неверно

3) Если предварительное следствие по уголовному делу производится следственной группой, то правом заявления в суд ходатайства о производстве следственного действия наделен только ее руководитель

- а) верно
- б) неверно

4) Действия (бездействие) и решения следователя и иных участников уголовного судопроизводства со стороны обвинения могут быть обжалованы не только участниками уголовного судопроизводства, а также иными лицами в той части, в которой производимые процессуальные действия и принимаемые процессуальные решения затрагивают их интересы.

- а) верно
- б) неверно

Ответы:

- 1-неверно
- 2-верно
- 3-верно
- 4-верно

5) Законодатель наделил следователя процессуальной независимостью, позволяющей ему самостоятельно определять ход расследования, осуществлять производство следственных и иных процессуальных действий

- а) верно
- б) неверно

6) Обязанностью руководителя следственного органа является проверка результатов всех обстоятельств, послуживших основанием для продления срока проверки сообщения о преступлении

- а) верно
- б) неверно

7) Прокурор принимает решение, определяющее, какому органу предварительного расследования подследственны уголовные дела

- а) верно
- б) неверно

8) Руководитель следственного органа дает согласие следователю на прекращение уголовного дела и(или) уголовного преследования в связи с примирением сторон

- а) верно

б) неверно

Ответы:

5-верно

6-верно

7-верно

8-верно

9) Поручение следователя является обязательным к исполнению

а) верно

б) неверно

10) Допускается возложение полномочий по проведению дознания на то лицо, которое проводило или проводит по данному уголовному делу оперативно-розыскные мероприятия

а) верно

б) неверно

11) Органы дознания обязаны исполнять постановление о задержании, приводе, об аресте и иные процессуальные решения следователя

а) верно

б) неверно

12) Результаты оперативно-розыскной деятельности предоставляются в виде рапорта об обнаружении признаков преступления или сообщения о результатах оперативно-розыскной деятельности

а) верно

б) неверно

Ответы:

9-верно

10-неверно

11-верно

12-верно

13) Адвокатской деятельностью вправе заниматься только лица, получившие в установленном порядке статус адвоката

а) верно

б) неверно

14) Защитник может участвовать в деле по приглашению или по назначению

а) верно

б) неверно

15) Представитель потерпевшего не вправе знать о предъявленном обвинении обвиняемому

а) верно

б) неверно

16) При необходимости обеспечить безопасность адвоката, следователь вправе в протоколе следственного действия, в котором он участвует, не приводить данные о его личности.

а) верно

б) неверно

Ответы:

13-верно

14-верно

15-неверно

16-верно

17) Дознаватели бывают правомочными и уполномоченными

- а) верно
- б) неверно

18) Начальник подразделения дознания не вправе давать дознавателю указания по направлению расследования

- а) верно
- б) неверно

19) Начальник органа дознания – должностное лицо, возглавляющее соответствующий орган дознания, а также его заместитель

- а) верно
- б) неверно

20) Не являются начальниками органа дознания заместители начальника органа внутренних дел по следственной работе и по общим вопросам.

- а) верно
- б) неверно

Ответы:

- 17-верно
- 18-неверно
- 19-верно
- 20-верно

21) Структура любого постановления включает в себя 3 части: вводную, описательно-мотивировочную и резолютивную

- а) верно
- б) неверно

22) Продление процессуального срока – это увеличение его продолжительности, осуществляемое субъектом, специально уполномоченным на то уголовно-процессуальным законом, при наличии предусмотренных УПК РФ основа

- а) верно
- б) неверно

23) Срок дознания в общей форме составляет 10 суток.

- а) верно
- б) неверно

24) Продление срока осуществляется самим дознавателем, в производстве которого находится уголовное дело

- а) верно
- б) неверно

Ответы:

- 21-верно
- 22-верно
- 23-неверно
- 24-неверно

25) Формы взаимодействия дознавателя с другими подразделениями полиции подразделяются на 2 группы: процессуальные и организационно-тактические (непроцессуальные).

- а) верно
- б) неверно

26) Контроль за состоянием взаимодействия возлагается на начальника органа внутренних дел (начальника отдела полиции), начальника полиции, его заместителей, начальника подразделения дознания.

- а) верно
- б) неверно

27) Передаче дознавателю подлежит только постановление о проведении ОРМ

- а) верно
- б) неверно

28) По каждому уголовному делу должен быть составлен план, включающий в себя только следственные и розыскные версии, а также данные, подлежащие установлению для их проверки

- а) верно
- б) неверно

Ответы:

25-верно

26-верно

27-неверно

28-неверно

29) 30-суточный срок стадии возбуждения уголовного дела является предельным и дальнейшему продлению не подлежит ни при каких обстоятельствах.

- а) верно
- б) неверно

30) Продление срока проверки сообщения о преступлении производится по мотивированному ходатайству дознавателя.

- а) верно
- б) неверно

31) Дознание считается начавшимся с момента вынесения постановления о возбуждении уголовного дела

- а) верно
- б) неверно

32) Прокурор не обязан проверять законность и обоснованность решений как о возбуждении уголовного дела, так и об отказе в возбуждении уголовного дела как по жалобам, так и по своей инициативе.

- а) верно
- б) неверно

Ответы:

29-верно

30-верно

31-верно

32-неверно

33) Участники уголовного судопроизводства – органы и лица, которые в ходе расследования и судебного разбирательства по уголовному делу в соответствии с предоставленными им законом правами и возложенными на них обязанностями совершают юридически значимые процессуальные действия, составляющие в своей совокупности уголовное судопроизводство.

- а) верно
- б) неверно

34) Правовой статус лица как потерпевшего устанавливается исходя из фактического его положения и лишь процессуально оформляется постановлением дознавателя, но не формируется им.

- а) верно
- б) неверно

35) Дознаватель обязан разъяснить подозреваемому его права и обеспечить их фактическую реализацию

- а) верно
- б) неверно

36) При производстве дознания, по общему правилу, не составляется постановление о привлечении в качестве обвиняемого.

- а) верно
- б) неверно

Ответы:

- 33-верно
- 34-верно
- 35-верно
- 36-верно

37) Задержание подозреваемого – мера процессуального принуждения, заключающаяся в кратковременной изоляции лица, подозреваемого в совершении преступления, применяемая дознавателем после возбуждения уголовного дела, при наличии предусмотренных законом оснований, фиксируемая протоколом задержания. а) верно

- б) неверно

38) При производстве дознания в случае избрания меры пресечения к подозреваемому обвинение данному лицу должно быть предъявлено в срок, не превышающий 10 суток.

- а) верно
- б) неверно

39) Дознаватель, в производстве которого находится уголовное дело, обязан незамедлительно уведомить о месте содержания под стражей или об изменении места содержания под стражей подозреваемого кого-либо из близких родственников заключенного под стражу или другого родственника (при отсутствии близких родственников)

- а) верно
- б) неверно

40) Законом не предусмотрена возможность продления срока содержания под стражей при производстве дознания.

- а) верно
- б) неверно

Ответы:

- 37-верно
- 38-верно
- 39-верно
- 40-неверно

Вопросы открытого типа

1. Вставьте пропущенное слово или словосочетание

а) Судебный ... - система предусмотренных уголовно-процессуальным законодательством средств, призванных обеспечить реализацию судом конституционных функций судебной власти, что в конечном итоге должно исключить незаконное и необоснованное ограничение прав личности в уголовном процессе, обеспечить

восстановление этих прав в случае их нарушения, а также компенсировать их средствами права.

Ответ: контроль

б) При необходимости применения к подозреваемому (обвиняемому) мер процессуального принуждения, применяемых на основании судебного решения, следователь выносит перед судом согласованное с руководителем следственного органа ходатайство, оформленное

Ответ: постановлением

в) часть постановления о возбуждении перед судом ходатайства о проведении следственного действия должна содержать достаточные данные, указывающие на необходимость и возможность осуществления того или иного следственного действия

Ответ: Описательно-мотивировочная

г) По итогам проверки законности и обоснованности действий (бездействия) и решений следователя судья вправе принять одно из ... решений, которое оформляется постановлением

Ответ: двух

2. Вставьте пропущенное слово или словосочетание

а) руководитель следственного органа - должностное лицо, соответствующее следственное подразделение, а также его заместитель

Ответ: возглавляющее

б) Взаимодействие следователя с руководителем следственного органа, а также с прокурором на стадии возбуждения уголовного дела начинается с момента поступления

Ответ: сообщения о преступлении

в) О задержании подозреваемого следователь обязан сообщить прокурору в письменном виде в течение ... часов с момента задержания подозреваемого.

Ответ: двенадцати

г) контролирует поступление в прокуратуру копий постановлений о прекращении уголовного дела или уголовного преследования

Ответ: Прокурор

3. Вставьте пропущенное слово или словосочетание

а) Органы дознания – государственные и должностные лица, уполномоченные осуществлять ... и другие процессуальные полномочия

Ответ: дознание

б) Процессуальное взаимодействие следователя и органа дознания – это их согласованная, регулируемая нормами уголовно-процессуального закона деятельность в ходе ...

Ответ: расследования преступления

в) Поручение органу дознания о розыске подозреваемого (обвиняемого) может содержаться в ... о приостановлении расследования

Ответ: постановлении

г) Совместные совещания – одна из форм взаимодействия следователя с органами дознания

Ответ: непроцессуальных

4. Вставьте пропущенное слово или словосочетание

а) ... - лицо, осуществляющее в установленном УПК РФ порядке защиту прав и интересов подозреваемых и обвиняемых и оказывающее им юридическую помощь при производстве по уголовному делу

Ответ: Защитник

б) Оплата труда адвоката-защитника в случае его назначения следователем осуществляется из средств....

Ответ: федерального бюджета

в) Гражданский истец во всех случаях оплачивает работу адвоката

Ответ: самостоятельно

г) Решение об отсутствии данных адвоката в протоколе следственного действия, следователь оформляет, которое согласовывается с руководителем следственного органа

Ответ: мотивировочным постановлением

5. Вставьте пропущенное слово или словосочетание

а) – должностное лицо органа дознания, правомочное либо уполномоченное начальником органа дознания осуществлять предварительное расследование в форме дознания, а также иные полномочия, предусмотренные УПК РФ

Ответ: Дознаватель

б) Начальник дознания – должностное лицо, возглавляющее специализированное подразделение дознания, а также его заместитель

Ответ: подразделения

в) Решение о создании группы дознавателей для расследования дела принимает начальник органа дознания, которые выносит соответствующее

Ответ: постановление

г) Если дознаватель является гражданским истцом по расследуемому им уголовному делу, то он подлежит

Ответ: отводу

6. Вставьте пропущенное слово или словосочетание

а) документ – письменный документ, составляемый в соответствии с уголовно-процессуальным законом и отражающий факт, ход и результаты какого-либо процессуального действия или существо принятого процессуального решения либо содержащий сведения о фактах, подлежащих доказыванию

Ответ: Процессуальный

б) К процессуальным документам, фиксирующим совершенные действия, относятся

Ответ: протоколы

в) – предусмотренный уголовно-процессуальным законом временной интервал, в течение которого должны быть произведены определенные действия и приняты решения либо, напротив, недопустимо совершение некоторых действий и принятие некоторых решений.

Ответ: Процессуальный срок

г) Для продления срока дознаватель выносит о возбуждении ходатайства о продлении срока дознания.

Ответ: постановление

7. Вставьте пропущенное слово или словосочетание

а) Дознаватель вправе давать органу дознания обязательные для исполнения письменные ... о проведении ОРМ, производстве отдельных следственных действий, об исполнении постановлений о задержании, приводе, об аресте, о производстве иных процессуальных действий, а также получать содействие при их осуществлении.

Ответ: поручения

б) В случае несвоевременного исполнения поручений дознаватель вправе направить поручение с обязательным указанием даты и исходящего номера первоначального поручения.

Ответ: повторное

в) обмен значимой для доказывания информацией должен осуществляться дознавателем и оперативным сотрудником на всем протяжении дознания немедленно после поступления соответствующих сведений.

Ответ: Взаимный

г) При необходимости дознаватель и сотрудник оперативного подразделения должны совместно составить мероприятий, который утверждается начальниками подразделения дознания и оперативного подразделения.

Ответ: план

8. Вставьте пропущенное слово или словосочетание

а) Задачей стадии возбуждения уголовного дела выступает установление возбуждения дела.

Ответ: оснований

б) ... для возбуждения уголовного дела – это документ, в котором зафиксированы сведения о преступлении.

Ответ: Повод

в) В случае выявления факта укрытия преступления от учета прокурор дает в письменной форме указание о регистрации сообщения в

Ответ: КУСП

г) Начальник подразделения дознания и начальник органа дознания проверять постановления о возбуждении уголовного дела, вынесенные дознавателями

Ответ: обязаны

9. Вставьте пропущенное слово или словосочетание

а) Решение о признании потерпевшим принимается с момента возбуждения уголовного дела и оформляется постановлением дознавателя.

Ответ: незамедлительно

б) Адвокат вступает в уголовное дело в качестве защитника при представлении двух документов: удостоверение адвоката и

Ответ: ордер

в) В течение ... суток с момента вручения лицу уведомления о подозрении дознаватель обязан допросить данное лицо в качестве подозреваемого

Ответ: трех

г) Для того, чтобы переводчик мог участвовать в уголовном деле, дознаватель должен вынести о назначении переводчика

Ответ: постановление

10. Вставьте пропущенное слово или словосочетание

а) задержание представляет собой составление дознавателем протокола задержания, выносимого в порядке ст. 91, 92 УПК РФ, и водворение задержанного на основании этого протокола в ИВС.

Ответ: Процессуальное

б) Постановление об избрании меры пресечения подписывается

Ответ: дознавателем

в) Срок содержания под стражей продлевается судьей районного суда по ходатайству дознавателя, согласованному с районного уровня.

Ответ: прокурором

г) Дознаватель после направления уголовного дела прокурору для утверждения обвинительного акта, в котором лицу избрана мера пресечения в виде домашнего ареста, обязан в течение 24 часов уведомить об этом

Ответ: уголовно-исполнительную инспекцию

Критерии оценки вопросов открытого и закрытого типа

Оценка «5» (зачтено) ставится, если доля правильных ответов составляет 80-100%.

Оценка «4» (зачтено) ставится, если доля правильных ответов составляет 60-79%.

Оценка «3» (зачтено) ставится, если доля правильных ответов составляет 40-59%.

Оценка «2» (не зачтено) ставится, если доля правильных ответов составляет менее 40%.

Задание 1

1. Составьте схему порядка проведения судебного заседания по рассмотрению ходатайства следователя

Эталон ответ

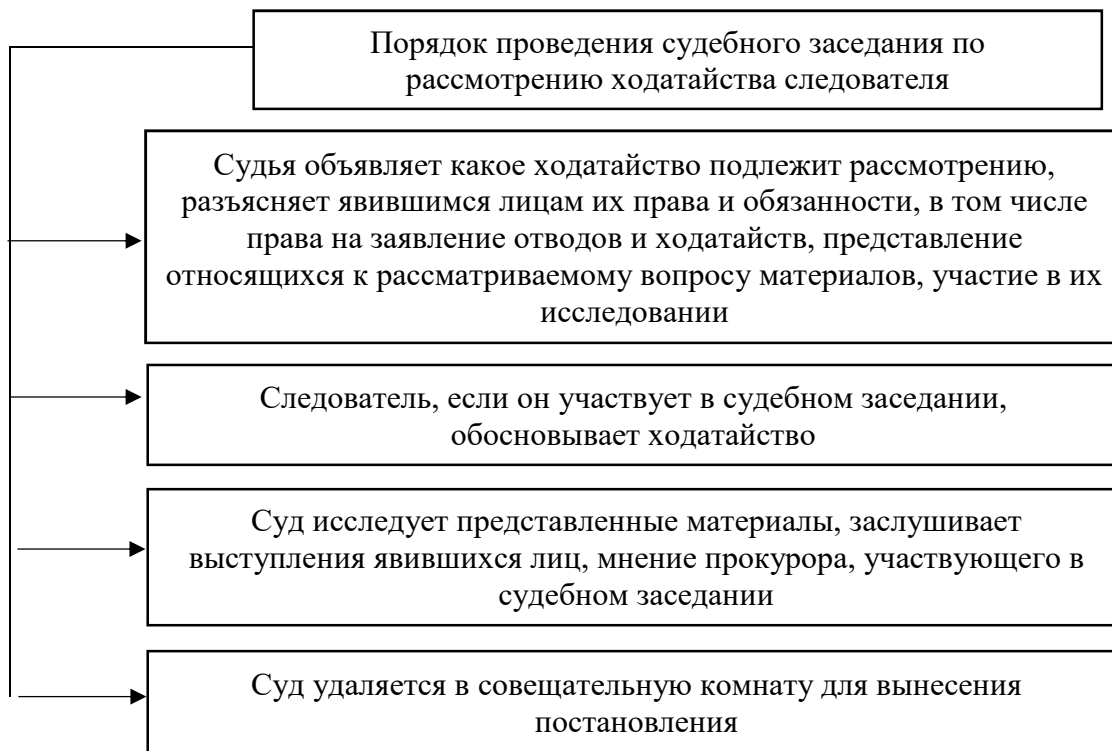

Задание 2

1. Составьте схему решений прокурора по уголовному делу, поступившему с обвинительным заключением

Эталон ответа

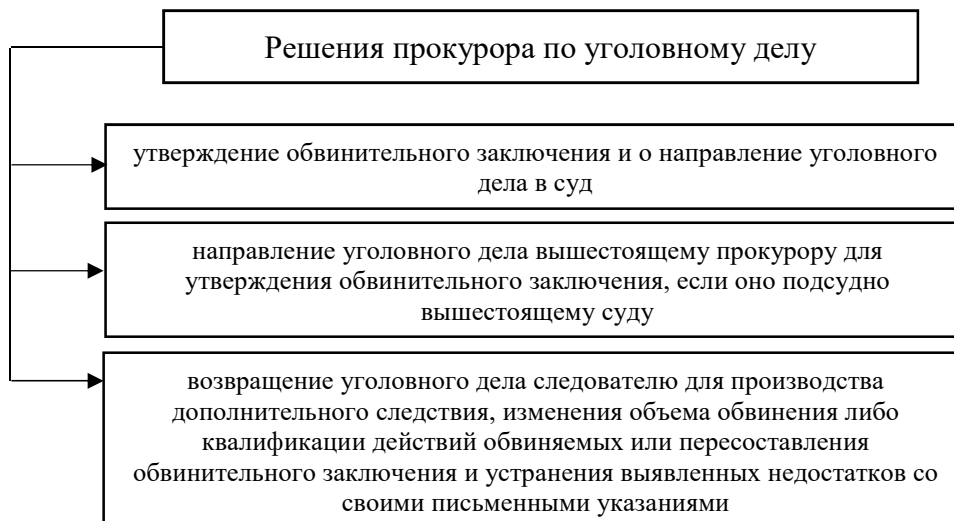

Задание 3

1. Составьте схему процессуальных статусов адвоката

Эталон ответа

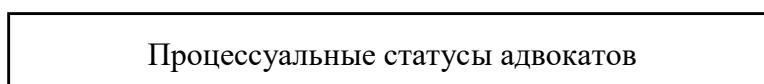



Критерии оценки задания

Оценка «5» (зачтено) ставится, если практическое задание выполнено полностью, содержание задания отражает все аспекты, указанные в задании

Оценка «4» (зачтено) ставится, если практическое задание выполнено в полном объеме, но некоторые аспекты, указанные в задании, раскрыты не полностью.

Оценка «3» (зачтено) ставится, если практическое задание выполнено, но допускались ошибки, не отразившиеся на качестве выполненной работы.

Оценка «2» (не зачтено) ставится, если практическое задание не сделано или допущены ошибки, влияющие на качество выполненной работы

Примерные темы рефератов (по выбору студента)

1. Предварительное следствие в органах внутренних дел как частная криминалистическая теория.
2. История развития органов предварительного следствия в России.
3. Организационные и правовые основы деятельности следственного аппарата в системе Министерства внутренних дел Российской Федерации.
4. Кадры органов предварительного следствия.
5. Совершенствование деятельности системы органов предварительного следствия.
6. Общественное мнение о деятельности ОВД и его роль в организации управления в органах предварительного следствия.
7. Основы правовой и социальной защиты следователя.
8. Профессиональная этика в деятельности органов предварительного следствия.
9. Характеристика обстоятельств, способствующих нарушению сотрудниками следственных подразделений дисциплины и законности.
10. Принцип законности как важнейший принцип организации деятельности органов предварительного следствия.
11. Планирование расследования преступления.
12. Статистика и учет в работе следователя.
13. Взаимодействие следователя с органами дознания.
14. Правовые отношения следователя с руководителем следственного органа.
15. Правовые отношения следователя с прокурором.
16. Правовые отношения следователя с судом (судьей).

17. Правовые отношения следователя с адвокатом.
18. Государственная защита потерпевших и свидетелей.
19. Государственная защита участников уголовного судопроизводства со стороны обвинения.
20. Правовое положение подозреваемого, обвиняемого как участников уголовного судопроизводства.
21. Организация деятельности органов внутренних дел по принятию, регистрации, рассмотрению и разрешению сообщений о преступлении.
22. Процессуальные особенности проведения осмотра места происшествия.
23. Тактика проведения осмотра места происшествия при проверке заявления (сообщения) о краже с незаконным проникновением в жилище.
24. Тактика проведения осмотра места происшествия при проверке заявления (сообщения) о краже в торговом предприятии (магазин, торговый центр, и т. п.).
25. Тактика проведения осмотра места происшествия при проверке заявления (сообщения) о краже в служебных помещениях личных вещей сотрудников предприятий, учреждений, организаций.
26. Тактика проведения осмотра места происшествия при проверке заявления (сообщения) о краже в жилище.
27. Тактика проведения осмотра места происшествия при проверке заявления (сообщения) о краже из нефтепровода, нефтепродуктопровода, газопровода.
28. Тактика проведения осмотра места происшествия при проверке заявления (сообщения) о краже из одежды, сумочки или другой ручной клади, находившейся при потерпевшем.
29. Тактика проведения осмотра места происшествия при проверке заявления (сообщения) о грабеже с незаконным проникновением в жилище, помещение либо иное хранилище.
30. Тактика проведения осмотра места происшествия при проверке заявления (сообщения) о грабеже с применением насилия не опасного для жизни и здоровья.
31. Тактика проведения осмотра места происшествия при проверке заявления (сообщения) о разбое с незаконным проникновением в жилище, помещение либо иное хранилище.
32. Тактика проведения осмотра места происшествия при проверке заявления (сообщения) о разбое с причинением тяжкого вреда здоровью потерпевшего.

Критерии оценки реферата

«Отлично» (зачтено) ставится, если выполнены все требования к написанию и защите реферата: обозначена проблема и обоснована её актуальность, сделан краткий анализ различных точек зрения на рассматриваемую проблему и логично изложена собственная позиция, сформулированы выводы, тема раскрыта полностью, выдержан объём, соблюдены требования к внешнему оформлению, даны правильные ответы на дополнительные вопросы.

«Хорошо» (зачтено) ставится, если основные требования к реферату и его защите выполнены, но при этом допущены недочёты. В частности, имеются неточности в изложении материала; отсутствует логическая последовательность в суждениях; не выдержан объём реферата; имеются упущения в оформлении; на дополнительные вопросы при защите даны неполные ответы.

«Удовлетворительно» (зачтено) ставится, если имеются существенные отступления от требований к реферированию. В частности, тема освещена лишь частично; допущены фактические ошибки в содержании реферата или при ответе на дополнительные вопросы; во время защиты отсутствует вывод.

«Неудовлетворительно» (не зачтено) ставится, если тема реферата не раскрыта, обнаруживается существенное непонимание проблемы.

III. КОМПЛЕКТ ОЦЕНОЧНЫХ МАТЕРИАЛОВ ДЛЯ ПРОМЕЖУТОЧНОЙ АТТЕСТАЦИИ

Вопросы, выносимые на зачет с оценкой

1. Понятие и сущность судебного контроля при производстве предварительного следствия
2. Деятельность следователя по получению согласия суда на применение мер пресечения
3. Деятельность следователя по получению согласия суда на применение иных мер процессуального принуждения
4. Деятельность следователя по получению согласия суда на производство следственных действий
5. Действия (бездействия) и решения следователя, которые могут быть обжалованы в суд в порядке ст. 125 УПК РФ при производстве предварительного следствия
6. Судебный порядок рассмотрения жалоб участников уголовного судопроизводства на действия (бездействие) и решения следователя
7. Особенности рассмотрения судом отдельных категорий жалоб на действия (бездействие) и решения следователя
8. Правовая регламентация взаимодействия следователя с руководителем следственного органа и прокурором.
9. Процессуальные и организационные полномочия руководителя следственного органа
10. Прокурор и его функции в досудебном производстве по уголовным делам
11. Соотношение полномочий руководителя следственного органа с полномочиями прокурора
12. Формы взаимодействия следователя с руководителем следственного органа и прокурором по вопросам, связанным с принятием решений об ограничении конституционных прав и свобод участников уголовного судопроизводства
13. Взаимодействие следователя и прокурора в связи с заявлением подозреваемым (обвиняемым) ходатайства о заключении досудебного соглашения о сотрудничестве
14. Обжалование следователем указаний руководителя следственного органа
15. Меры прокурорского реагирования в случае несоблюдения следователем требований уголовно-процессуального законодательства
16. Взаимодействие следователя с руководителем следственного органа и прокурором на стадии возбуждения уголовного дела
17. Взаимодействие следователя с руководителем следственного органа и прокурором при производстве следственных и иных процессуальных действий
18. Взаимодействие следователя с руководителем следственного органа и прокурором при прекращении уголовного дела и уголовного преследования по реабилитирующим и нереабилитирующим основаниям
19. Взаимодействие следователя с руководителем следственного органа и прокурором при прекращении уголовного преследования и направлении уголовного дела в суд для применения принудительной меры воспитательного воздействия
20. Взаимодействие следователя с руководителем следственного органа и прокурором при направлении уголовного дела в суд с ходатайством о прекращении уголовного дела или уголовного преследования и назначении меры уголовно-правового характера в виде судебного штрафа
21. Взаимодействие следователя с руководителем следственного органа и прокурором при направлении уголовного дела в суд для применения принудительной меры медицинского характера

22. Взаимодействие следователя с руководителем следственного органа и прокурором при направлении уголовного дела с обвинительным заключением прокурору
23. Понятие и виды органов дознания
24. Правовые основы и принципы взаимодействия следователя с органами дознания при расследовании уголовных дел
25. Уголовно-процессуальная компетенция органа дознания и дознавателя
26. Письменные поручения следователя органу дознания для проведения оперативно-розыскных мероприятий
27. Письменные поручения следователя о производстве отдельных следственных действий, в том числе в другом районе или городе
28. Поручения следователя об исполнении процессуальных решений о задержании, приводе, аресте и иных процессуальных действиях
29. Производство отдельных следственных или процессуальных действий с участием сотрудников органа дознания
30. Осуществление органом дознания розыскных и оперативно-розыскных мероприятий для установления лица, совершившего преступление, с уведомлением следователя о результатах розыска
31. Использование следователем результатов ОРД в процессе доказывания
32. Непроцессуальные (организационные) формы взаимодействия следователя с органами дознания, регулируемые ведомственными нормативными актами
33. Понятие, признаки и правовые основы адвокатской деятельности
34. Правовые отношения следователя с адвокатом-защитником
35. Правовые отношения следователя с адвокатами-представителями гражданского истца и гражданского ответчика
36. Правовые отношения следователя с адвокатом-представителем потерпевшего
37. Правовые отношения следователя с адвокатом свидетеля
38. Деятельность следователя по обеспечению безопасности адвокатов как участников уголовного судопроизводства
39. Общая характеристика этапов развития дознания в России.
40. Отличие дознания от предварительного следствия.
41. Система органов дознания в Российской Федерации.
4. Полномочия органов дознания.
42. Органы, имеющие право на возбуждение уголовного дела при совершении преступления во время дальнего плавания, вдали от мест дислокации органов предварительного расследования, в Антарктике, на территории иностранных государств.
43. Подразделения дознания в системе МВД России.
44. Функции подразделений дознания территориальных органов внутренних дел муниципального уровня.
45. Функции подразделений дознания территориальных органов внутренних дел субъектов Российской Федерации.
46. Понятие подследственности.
47. Признаки подследственности.
48. Понятие неотложных следственных действий.
49. Процессуальный порядок возбуждения уголовного дела для производства неотложных следственных действий.
50. Сроки производства неотложных следственных действий.
51. Процессуальный порядок передачи уголовного дела после завершения неотложных следственных действий.
52. Процессуальные полномочия дознавателя.
53. Понятие начальника подразделения дознания в органах внутренних дел.
54. Процессуальные полномочия начальника подразделения дознания.
55. Порядок дачи указаний дознавателю начальником подразделения дознания.

57. Понятие начальника органа дознания в органах внутренних дел.
58. Процессуальные полномочия начальника органа дознания.
59. Создание группы дознавателей: основания и процессуальный порядок.
60. Исключительные процессуальные полномочия руководителя группы дознавателей.
61. Самоотвод и отвод дознавателя: понятие и процессуальный порядок.
62. Общая характеристика направлений деятельности прокурора в уголовном судопроизводстве.
63. Отличия прокурорского надзора за предварительным следствием и за дознанием.
64. Порядок дачи указаний дознавателю прокурором.
65. Порядок рассмотрения прокурором жалоб на действия (бездействие) и решения дознавателя.
66. Понятие и виды судебного контроля за дознанием.
67. Действия и решения дознавателя, обжалуемые в судебном порядке.
68. Порядок проведения судебного заседания по рассмотрению жалобы на действия (бездействие) и решения дознавателя.
69. Решения, принимаемые судом по жалобе на действия (бездействие) и решения дознавателя
70. Понятие и классификация процессуальных документов.
71. Содержание и структура постановления.
72. Содержание и структура протокола.
73. Понятие процессуального срока.
74. Виды процессуальных сроков.
75. Понятие продления и восстановления процессуального срока.
76. Основания и процессуальный порядок продления срока дознания.
77. Срок представления прокурору постановления о возбуждении ходатайства о продлении срока дознания.
78. Понятие и принципы взаимодействия дознавателя с другими сотрудниками полиции.
79. Нормативная основа взаимодействия дознавателя с другими сотрудниками полиции.
80. Процессуальные и непроцессуальные (организационные) формы взаимодействия дознавателя с другими сотрудниками полиции.
81. Виды следственно-оперативных групп.
82. Обязанности членов дежурной следственно-оперативной группы.
83. Содержание и структура поручения органу дознания о производстве следственных действий и проведении ОРМ.
84. Оказание содействия дознавателю при производстве следственных действий.
85. Совместное планирование дознания.
86. Направления использования результатов оперативно-розыскной деятельности в ходе дознания.
87. Процессуальный порядок представления дознавателю результатов оперативно-розыскной деятельности.
88. Порядок взаимодействия дознавателя и сотрудников оперативного подразделения на стадии документирования преступной деятельности до возбуждения уголовного дела.
89. Классификации участников уголовного судопроизводства.
90. Понятие потерпевшего как участника уголовного судопроизводства.
91. Процессуальные права потерпевшего.
92. Понятие подозреваемого как участника уголовного судопроизводства.
93. Процессуальные права подозреваемого.
94. Право на квалифицированную юридическую помощь.
95. Обязательное участие защитника.
96. Процессуальные права защитника.

97. Процессуальные права свидетеля.

98. Понятие и виды свидетельского иммунитета. Лица, обладающие свидетельским иммунитетом.

99. Требования, предъявляемые к переводчику.

100. Процессуальный порядок назначения и замены переводчика.

101. Понятие ходатайства в уголовном судопроизводстве.

102. Лица, имеющие право заявлять ходатайства в ходе производства дознания.

103. Процессуальный порядок разрешения дознавателем ходатайств.

104. Процессуальный порядок и этапы применения меры пресечения в виде подписки о невыезде и надлежащем поведении. Документы, составляемые дознавателем.

105. Правовые последствия избрания в ходе дознания меры пресечения в виде заключения под стражу.

Критерии оценки зачета с оценкой

«Отлично» - теоретическое содержание курса освоено полностью, без пробелов, умения сформированы, все предусмотренные программой учебные задания выполнены, качество их выполнения оценено высоко.

«Хорошо» - теоретическое содержание курса освоено полностью, без пробелов, некоторые умения сформированы недостаточно, все предусмотренные программой учебные задания выполнены, некоторые виды заданий выполнены с ошибками.

«Удовлетворительно» - теоретическое содержание курса освоено частично, но пробелы не носят существенного характера, необходимые умения работы с освоенным материалом в основном сформированы, большинство предусмотренных программой обучения учебных заданий выполнено, некоторые из выполненных заданий содержат ошибки.

«Неудовлетворительно» - теоретическое содержание курса не освоено, необходимые умения не сформированы, выполненные учебные задания содержат грубые ошибки.

**Филиал федерального государственного бюджетного образовательного
учреждения высшего образования
«Университет «Дубна» -
Дмитровский институт непрерывного образования**

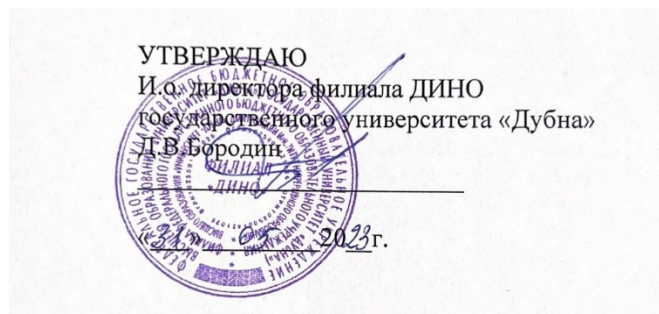

Фонд оценочных средств

Б1.В.ДВ.01.01 Технологии информационного взаимодействия в цифровой среде

Направление подготовки
40.03.01 Юриспруденция

Уровень высшего образования
бакалавриат

Направленность (профиль) программы
уголовно-правовая

Форма обучения
очно-заочная

Дмитров, 2023

Преподаватель: Митрошин П.А.

Фонд оценочных средств разработан в соответствии с требованиями ФГОС ВО по направлению подготовки высшего образования 40.03.01 Юриспруденция.

Фонд оценочных средств рассмотрен на заседании кафедры.
Протокол заседания кафедры №2 № 10 от «31» 05 2023г.

СОГЛАСОВАНО

Начальник отдела проектирования
и методического сопровождения
образовательных программ
«31» 05 2023г.

 /М.В. Рогова/

Заместитель директора
по учебно-методической работе
«31» 05 2023г.

 /И.В. Курганова/

Представители работодателей:

Осипов А.В., заместитель начальника ОМВД - начальник ОРЛС
ОМВД России по Талдомскому г.о.

Костина Н.В., генеральный директор
ООО «ПЕРВАЯ ЮРИДИЧЕСКАЯ КОМПАНИЯ»



I. ПАСПОРТ ОЦЕНОЧНЫХ СРЕДСТВ

Фонд оценочных средств предназначен для проверки результатов обучения по дисциплине Б1.ДВ.01.01 Технологии информационного взаимодействия в цифровой среде основной профессиональной образовательной программы по направлению подготовки высшего образования – бакалавриат – 40.03.01 Юриспруденция.

Планируемые результаты обучения по дисциплине (модулю)

Формируемые компетенции (код и наименование)	Индикаторы достижения компетенций (код и формулировка)	Планируемые результаты обучения по дисциплине (модулю)	Наименование оценочного материала
УК-1. Способен осуществлять поиск, критический анализ и синтез информации, применять системный подход для решения поставленных задач	УК-1.1. Анализирует задачу, выделяя ее базовую составляющую	Знать: основные методы представления информации и алгоритмы обработки данных	Вопросы закрытого типа 1, 3, 5, 7, 9, 13, 18, 21, 23, 27 Вопросы открытого типа 4, 7, 9, 14, 25, 27
		Уметь: применять алгоритмы обработки данных в профессиональной деятельности	Вопросы закрытого типа 1, 3, 5, 7, 9, 13, 18, 21, 23, 27 Вопросы открытого типа 4, 7, 9, 14, 25, 27
		Владеть: информацией о параметрах компьютерной системы	Вопросы закрытого типа 1, 3, 5, 7, 9, 13, 18, 21, 23, 27 Вопросы открытого типа 4, 7, 9, 14, 25, 27
	УК-1.2. Находит и критически анализирует информацию, необходимую для решения поставленной задачи	Знать: цифровые технологии для решения профессиональных задач	Вопросы закрытого типа 2, 4, 8, 9, 15, 19, 22, 26 Вопросы открытого типа 6, 19, 21, 23, 26
		Уметь: использовать цифровые технологии для решения профессиональных задач	Вопросы закрытого типа 2, 4, 8, 9, 15, 19, 22, 26 Вопросы открытого типа 6, 19, 21, 23, 26
		Владеть: программами компьютера для решения профессиональных задач	Вопросы закрытого типа 2, 4, 8, 9, 15, 19, 22, 26 Вопросы открытого типа 6, 19, 21, 23, 26

	УК-1.3. Рассматривает различные варианты решения задачи, оценивая их достоинства и недостатки	Знать: информацию о современных информационных технологиях	Вопросы закрытого типа 1, 3, 5, 7, 9, 13, 18, 21, 23, 27 Вопросы открытого типа 4, 7, 9, 14, 25, 27
		Уметь: использовать цифровые технологии для решения профессиональных задач	Вопросы закрытого типа 1, 3, 5, 7, 9, 13, 18, 21, 23, 27 Вопросы открытого типа 4, 7, 9, 14, 25, 27
		Владеть: программным компьютером для решения профессиональных задач	Вопросы закрытого типа 1, 3, 5, 7, 9, 13, 18, 21, 23, 27 Вопросы открытого типа 4, 7, 9, 14, 25, 27

II. КОМПЛЕКТ ОЦЕНОЧНЫХ МАТЕРИАЛОВ ДЛЯ ТЕКУЩЕГО КОНТРОЛЯ УСПЕВАЕМОСТИ

<i>Номер задания</i>	Вопросы закрытого типа <i>Содержание вопроса</i>	<i>Правильный ответ</i>
1.	Что такое спам? а) Унифицированный указатель б) Массовая автоматическая рассылка рекламных электронных сообщений в) Доменная система имен г) Протокол	Массовая автоматическая рассылка рекламных электронных сообщений
2.	Можно ли по электронной почте переслать документ, созданный в текстовом редакторе? а) Можно, прикрепив его к пересылаемому сообщению б) Нельзя ни при каких обстоятельствах в) Можно только, если предварительно заархивировать его г) К сообщению нельзя прикрепить дополнительные файлы	Можно, прикрепив его к пересылаемому сообщению
3.	Облачный поставщик реализующий доступ к почтовым сервисам: а) Яндекс б) Elibrary в) YouTube г) VK	Яндекс
4.	Этот интернет портал является социальной сетью: а) vk.com б) ya.ru в) hh.ru г) gosuslugi.ru	vk.com
5.	Это название облачного сервиса, позволяющего создавать и редактировать документы: а) Яндекс.Эфир б) Яндекс.Документы в) Яндекс.Диск	Яндекс.Документы
6.	Такое название имеет одна из наиболее распространенных систем дистанционного обучения с открытым исходным кодом систем: а) Moodle б) Meet в) WordPress	Moodle
7.	Такое название имеет одна из наиболее распространенных CMS систем а) WordPress б) YouTube в) ЯндексюДиск	WordPress

8. Такое название имеет платформа по созданию и проведению вебинаров: Zoom
- а) Zoom
б) Яндекс.Документы
в) Gosuslugi
9. Этот сервис позволяет создавать и редактировать формы: Яндекс.Формы
- а) Meet
б) Яндекс.Формы
в) vk.
г) google.drive
10. Информационная услуга — это: получение и предоставление в распоряжение пользователя информационных продуктов.
- а) совокупность данных, сформированная производителем для распространения в вещественной или невещественной форме.
б) результат непроизводственной деятельности предприятия или лица, направленный на удовлетворение потребности человека или организации в использовании различных продуктов.
в) получение и предоставление в распоряжение пользователя информационных продуктов.
г) совокупность связанных данных, правила организации которых основаны на общих принципах описания, хранения и манипулирования данными.
11. Можно читать книги из ЭБС дома? Да
- а) Да
б) Нет
12. Как записать голосовое сообщение в Телеграм? Зажать иконку микрофона в чате пальцем и запись начнется автоматически
- а) Написать обычное сообщение, а затем в настройках указать сделать голосовым
б) Зайти в чат и начать говорить
в) Зажать иконку микрофона в чате пальцем и запись начнется автоматически
г) Перейти в настройки и найти голосовое сообщение
13. Что происходит с информацией при отключении компьютера: исчезает из оперативной памяти
- а) исчезает из постоянного запоминающего устройства
б) стирается на “жестком диске”
в) исчезает из оперативной памяти
14. Есть ли возможность настройки почтового сервиса (например, Яндекс) таким образом, чтобы автоматически пересылать сообщения на другой почтовый ящик: Да
- а) Да
б) Нет

15. Облачный сервис Яндекса для создания или редактирования текстового документа:
 а) Яндекс.Документ
 б) Яндекс.Таблица
 в) Яндекс.Презентация
16. Какой облачный сервис позволяет хранить различные файлы?
 а) Яндекс.Эфир
 б) Яндекс.Документы
 в) Яндекс.Диск
17. Возможна ли совместная обработка документов в сервисе Яндекс.Документы?
 а) Да
 б) Нет
18. Какое ограничение по времени устанавливает сервис YouTube при первом запуске трансляции?
 а) 24 часа;
 б) Нет ограничения;
 в) 12 часов.
19. Как называется свободная программа с открытым исходным кодом для записи видео и потокового вещания?
 а) MS Office;
 б) iSpring;
 в) OBS Studio.
20. Какое из перечисленного программного обеспечения является браузером?
 а) Chrome;
 б) Word;
 в) Windows.
21. Совокупность технических устройств, обеспечивающих передачу сигнала от источника к получателю, — это:
 а) источник информации;
 б) приёмник информации;
 в) носитель информации;
 г) канал передачи информации;
22. Множество компьютеров, соединённых линиями передачи информации различного типа и конфигурации, — это:
 а) компьютерная сеть;
 б) локальная сеть;
 в) глобальная сеть;
 г) Интернет.
23. Компьютер, предоставляющий свои ресурсы в пользование другим компьютерам при совместной работе, называется:
 а) модемом;
 б) коммутатором;
 в) сервером;
 г) сетевой картой.

Яндекс.Документ

Яндекс.Диск

Да

24 часа

OBS Studio

Chrome

канал передачи информации

глобальная сеть

сервером

24. Набор правил, позволяющий осуществлять соединение и обмен данными между включёнными в сеть компьютерами, — это:
а) URL;
б) WWW;
в) протокол;
г) IP - адрес. протокол
25. Всемирная глобальная компьютерная сеть, сеть сетей — это:
а) локальная сеть;
б) сеть с выделенным сервером;
в) Интернет;
г) одноранговая сеть. Интернет
26. Выберите специальные технические средства и программное обеспечение для обучения студентов с нарушениями зрения.
а) дисплей с использованием системы Брайля (рельефно-точечный шрифт) 40-знаковый или 80- знаковый, или портативный дисплей;
б) принтер с использованием системы Брайля (рельефно-точечный шрифт);
в) программа экранного доступа с синтезом речи;
г) программа экранного увеличения;
д) все ответы верны. все ответы верны
27. Выберите специальные технические средства и программное обеспечение для обучения студентов с нарушениями слуха
а) радиокласс;
б) аудиотехника (акустический усилитель и колонки);
в) видеотехника (мультимедийный проектор, телевизор);
г) электронная доска, документ-камера;
д) все ответы верны. все ответы верны
28. Выберите оснащение для рабочего места для пользователя с нарушениями опорно-двигательного аппарата.
а) персональный компьютер, оснащенный выносными компьютерными кнопками и специальной клавиатурой;
б) персональный компьютер, оснащенный ножной или головной мышью и виртуальной экранной клавиатурой;
в) персональный компьютер, оснащенный компьютерным джойстиком или компьютерным роллером и специальной клавиатурой.
г) все ответы верны. все ответы верны
29. Выберите специальные технические средства и программное обеспечение для обучения студентов с нарушениями опорно-

двигательного аппарата.

- а) виртуальная экранная клавиатура;
- б) головная компьютерная мышь;
- в) ножная компьютерная мышь;
- г) выносные компьютерные кнопки;
- д) все ответы верны.

Вопросы открытого типа

<i>Номер задания</i>	<i>Содержание вопроса</i>	<i>Правильный ответ</i>
1.	... — это базы данных, которые содержат электронные версии учебников, учебно-методических и справочных изданий, нормативных документов, периодических и научных публикаций, а также художественной литературы на русском языке.	ЭБС (Электронные библиотечные системы)
2.	... — это онлайн-мероприятие, на котором можно повысить знания и навыки аудитории, обучить ее чему-то новому.	Вебинар
3. — интернет-сервис для общения между пользователями интернета (более двух участников) на одну тему или на несколько тем (зависит от специализации). Одна из форм социальных сетей.	Веб-форум
4.	... — средство обмена сообщениями по компьютерной сети в режиме реального времени, а также программное обеспечение, позволяющее организовывать такое общение. Характерной особенностью является коммуникация в реальном времени или близкая к этому.	Чат
5.	... — прикладное программное обеспечение для просмотра страниц, содержания веб-документов, компьютерных файлов и их каталогов; управления веб-приложениями; а также для решения других задач.	Браузер (веб-браузер)
6.	... — это сервис, обеспечивающий пересылку файлов между компьютерами сети независимо от их типов, особенностей операционных систем, файловых систем и форматов файлов	FTP
7.	... — это сервис, позволяющий любому пользователю сети передавать и получать электронные сообщения	E-mail
8.	Задан адрес электронной почты в сети Интернет: user_name@mtu-net.ru. Каково имя сервера?	mtu-net.ru
9.	... — услуга по предоставлению ресурсов для размещения информации на сервере, постоянно имеющем доступ к сети.	Хостинг

- | | | |
|-----|--|--|
| 10. | ... — веб-сервис, позволяющий загружать и просматривать видео в браузере, например, через специальный проигрыватель. | Видеохостинг |
| 11. | ... — это службы мгновенных сообщений, программы онлайн-консультанты, и программы-клиенты для обмена сообщениями в реальном времени через Интернет. | Мессенджер |
| 12. | ... — в широком смысле — восстановление формы речевого сигнала по его параметрам; в узком смысле — формирование речевого сигнала по печатному тексту. Часть искусственного интеллекта. | Синтезатор речи |
| 13. | ... — программа, которая выясняет потребности пользователей, а затем помогает удовлетворить их. Автоматическое общение с пользователем ведется с помощью текста или голоса. | Виртуальный собеседник,
программа-собеседник,
чат-бот |
| 14. | ... — метод может называться по-разному, но это всегда визуальное представление информации, отражающее системные связи между целым и его частями. Такая диаграмма строится вокруг центральной идеи, концепции, темы или проблемы, от которой отходят «ветви» со связанными идеями. | Интеллект-карта,
ментальная карта,
диаграмма связей, карта
мыслей |
| 15. | ... — это графический способ подачи информации, данных и знаний, целью которого является быстро и чётко преподнести сложную информацию. Одна из форм графического и коммуникационного дизайна. Спектр её применения огромен: география, журналистика, образование, статистика, технические тексты. | Инфографика |
| 16. | ... — отличная замена традиционным способам хранения файлов. Это удаленное хранилище, которое обслуживается сторонними специалистами. | Облачное хранилище |
| 17. | ... - система связанных между собой компьютеров, расположенных на большом удалении друг от друга. | Глобальная сеть |
| 18. | Мощный компьютер, постоянно подключенный к глобальной компьютерной сети, называют ... | узлом |
| 19. | ... - система технических средств и среда распространения сигналов для передачи сообщений от источника к приемнику | Канал связи |
| 20. | ... — бесплатный или условно бесплатный сервис (Google или Яндекс) позволяет мгновенно переводить слова, фразы и веб-страницы. | Онлайн переводчик |

21.	... – это способ идентификации или подтверждения личности человека по его лицу.	Распознавание лиц
22.	... — предоставление определённому лицу или группе лиц прав на выполнение определённых действий; а также процесс проверки данных прав при попытке выполнения этих действий.	Авторизация
23.	... — хранимая в компьютерной системе совокупность данных о пользователе, необходимая для его опознавания и предоставления доступа к его личным данным и настройкам.	Учётная запись или аккаунт
24.	... — механический или электронный перевод изображений рукописного, машинописного или печатного текста в текстовые данные, использующиеся для представления символов в компьютере.	Распознавание текста
25.	... — бесплатный или условно бесплатный сервис (Google или Яндекс) позволяет мгновенно переводить слова, фразы и веб-страницы.	Онлайн переводчик
26.	... средства - совокупность специальных средств и приспособлений, позволяющих осуществлять замещение дефектов слуха и способствующих активному приспособлению человека к окружающей среде	Сурдотехнические
27.	Первый компьютер, специально созданным для слепых пользователей ...	DAVID
28.	... средства — совокупность специальных средств и приспособлений, позволяющих осуществлять компенсацию выраженных нарушений функций органа зрения и способствующих активному приспособлению человека к окружающей среде.	Тифлотехнические
29.	... формат обучения чрезвычайно удобен людям с ограниченными физическими возможностями.	Дистанционный

Критерии оценки вопросов открытого и закрытого типа

«Отлично» (зачтено) ставится, если доля правильных ответов составляет 80-100%.

«Хорошо» (зачтено) ставится, если доля правильных ответов составляет 60-79%.

«Удовлетворительно» (зачтено) ставится, если доля правильных ответов составляет 40-59%.

«Неудовлетворительно» (не зачтено) ставится, если доля правильных ответов составляет менее 40%.

Примерные темы рефератов (по выбору студента)

1. Современные технологии информационного взаимодействия и цифровая среда.
2. Современных почтовые сервисы и их функционал.

3. Использование специфических и специализированных функций почтовых сервисов.
4. Современные сервисы обмена сообщениями.
5. Использование специфических возможностей и специализированных функций по взаимодействию с помощью мессенджеров и социальных сетей.
6. Облачные сервисы по работе с текстовыми документами их обмену.
7. Облачные сервисы по работе с табличными данными и их обмену.
8. Облачные сервисы по работе и взаимодействию с презентационными документами и их обмен.
9. Сервисы по взаимодействию с документами в цифровой среде. Дисковые хранилища.
10. Облачные сервисы по обработке мультимедийной информации
11. Основные особенности и функционал электронной информационно-образовательной среды
12. Размещение и старт простейшего сайта на базе CMS -решений.
13. Системы записи видео и потоковой трансляции.
14. Системы проведения вебинаров и облачные хранилища видео.
15. Создание видео фалов и видеоконференций.
16. Сервисы по сбору данных (опросы и анкеты). Создание форм и анализ данных.
17. Анализ данных, полученных из форм и опросов.

Критерии оценки рефератов:

«Отлично» – выполнены все требования к написанию и защите реферата: обозначена проблема и обоснована её актуальность, сделан краткий анализ различных точек зрения на рассматриваемую проблему и логично изложена собственная позиция, сформулированы выводы, тема раскрыта полностью, выдержан объём, соблюдены требования к внешнему оформлению, даны правильные ответы на дополнительные вопросы.

«Хорошо» – основные требования к реферату и его защите выполнены, но при этом допущены недочёты. В частности, имеются неточности в изложении материала; отсутствует логическая последовательность в суждениях; не выдержан объём реферата; имеются упущения в оформлении; на дополнительные вопросы при защите даны неполные ответы.

«Удовлетворительно» – имеются существенные отступления от требований к реферированию. В частности: тема освещена лишь частично; допущены фактические ошибки в содержании реферата или при ответе на дополнительные вопросы; во время защиты отсутствует вывод.

«Неудовлетворительно» – тема реферата не раскрыта, обнаруживается существенное непонимание проблемы.

III. КОМПЛЕКТ ОЦЕНОЧНЫХ МАТЕРИАЛОВ ДЛЯ ПРОМЕЖУТОЧНОЙ АТТЕСТАЦИИ

Перечень вопросов, выносимых на зачет

1. Назовите современные технологии информационного взаимодействия и цифровая среда.
2. Современных почтовых сервисы и их функционал.
3. Использование специфических и специализированных функций почтовых сервисов.
4. Современные сервисы обмена сообщениями.
5. Использование специфических возможностей и специализированных функций по взаимодействию с помощью мессенджеров и социальных сетей.
6. Облачные сервисы по работе с текстовыми документами их обмену.
7. Облачные сервисы по работе с табличными данными и их обмену.
8. Облачные сервисы по работе и взаимодействию с презентационными документами и их обмен.
9. Сервисы по взаимодействию с документами в цифровой среде. Дисковые хранилища.
10. Облачные сервисы по обработке мультимедийной информации
11. Основные особенности и функционал электронной информационно-образовательной среды
12. Размещение и старт простейшего сайта на базе CMS -решений.
13. Системы записи видео и потоковой трансляции.
14. Вводная часть.
15. Получение аккаунтов от электронных ресурсов.
16. Регистрация в ЭБС.
17. Изучение функционала представленных на рынке современных систем проведения вебинаров.
18. Использование специализированного программного обеспечения для организации и проведения трансляций в Интернет среду.
19. Разбор функционала, универсального для создания Интернет ресурсов.

Критерии оценки зачета

«Зачтено» выставляется обучающемуся, если он знает основные определения, последователен в изложении материала, демонстрирует базовые знания дисциплины.

«Не зачтено» выставляется обучающемуся, если он не знает основных определений, непоследователен и сбивчив в изложении материала, не обладает определенной системой знаний по дисциплине

**Филиал федерального государственного бюджетного образовательного
учреждения высшего образования
«Университет «Дубна» -
Дмитровский институт непрерывного образования**



Фонд оценочных средств

Б1.В.ДВ.01.02 Интернет-технологии ведения бизнеса

Направление подготовки
40.03.01 Юриспруденция

Уровень высшего образования
бакалавриат

Направленность (профиль) программы
уголовно-правовая

Форма обучения
очно-заочная

Дмитров, 2023

Преподаватель: Митрошин П.А.

Фонд оценочных средств разработан в соответствии с требованиями ФГОС ВО по направлению подготовки высшего образования 40.03.01 Юриспруденция.

Фонд оценочных средств рассмотрен на заседании кафедры.
Протокол заседания кафедры №2 № 10 от «31» 05 2023г.

СОГЛАСОВАНО

Начальник отдела проектирования
и методического сопровождения
образовательных программ
«31» 05 2023г.

 /М.В. Рогова/

Заместитель директора
по учебно-методической работе
«31» 05 2023г.

 /И.В. Курганова/

Представители работодателей:

Осипов А.В., заместитель начальника ОМВД - начальник ОРЛС
ОМВД России по Талдомскому г.о.

Костина Н.В., генеральный директор
ООО «ПЕРВАЯ ЮРИДИЧЕСКАЯ КОМПАНИЯ»



I. ПАСПОРТ ОЦЕНОЧНЫХ СРЕДСТВ

Фонд оценочных средств предназначен для проверки результатов обучения по дисциплине Б1.В.ДВ.01.02 Интернет-технологии ведения бизнеса основной профессиональной образовательной программы по направлению подготовки высшего образования – бакалавриат – 40.03.01 Юриспруденция

Планируемые результаты обучения по дисциплине (модулю)

Формируемые компетенции (код и наименование)	Индикаторы достижения компетенций (код и формулировка)	Планируемые результаты обучения по дисциплине (модулю)	Наименование оценочного материала
УК-1. Способен осуществлять поиск, критический анализ и синтез информации, применять системный подход для решения поставленных задач	УК-1.1. Анализирует задачу, выделяя ее базовую составляющую	Знать: определение достоинства ведения бизнеса	Вопросы закрытого типа 1, 7, 9, 13, 18 Вопросы открытого типа 4, 7, 9, 27
	УК-1.1. Анализирует задачу, выделяя ее базовую составляющую	Уметь: подготавливать публикации в социальных сетях	Вопросы закрытого типа 1, 4, 6, 7, 11, 15 Вопросы открытого типа 4, 7, 9, 14, 25, 27
		Владеть: навыками продвижения публикации в социальных сетях	Вопросы закрытого типа 1, 3, 5, 7, 9, 13, 18, 20 Вопросы открытого типа 4, 7, 9, 14, 25, 27
	УК-1.2. Находит и критически анализирует информацию, необходимую для решения поставленной задачи	Знать: определение коллективное предпринимательство	Вопросы закрытого типа 2, 4, 8, 9, 15, 19 Вопросы открытого типа 6, 19, 21, 23, 26
	УК-1.2. Находит и критически анализирует информацию, необходимую для решения поставленной задачи	Уметь: создавать фирменный стиль	Вопросы закрытого типа 2, 4, 15, 19 Вопросы открытого типа 6, 19, 21, 23, 26
		Владеть: навыками создания фирменного стиля	Вопросы закрытого типа 2, 4, 8, Вопросы открытого типа 6, 23, 26
	УК-1.3. Рассматривает различные варианты решения задачи, оценивая их достоинства и недостатки	Знать: определение индивидуальное предпринимательство	Вопросы закрытого типа 1, 3, 5, 7, 9, 13, 18 Вопросы открытого типа 4, 25, 27
	УК-1.3. Рассматривает различные варианты решения задачи, оценивая их достоинства и недостатки	Уметь: анализировать текст	Вопросы закрытого типа 1, 3, 5, 7, 9, 13, 16 Вопросы открытого типа 4, 9, 14, 25, 27
		Владеть: навыками семантического анализа текста	Вопросы закрытого типа 1, 3, 5, 7, 9, 13, 18 Вопросы открытого типа 4, 7, 25, 27

II. КОМПЛЕКТ ОЦЕНОЧНЫХ МАТЕРИАЛОВ ДЛЯ ТЕКУЩЕГО КОНТРОЛЯ УСПЕВАЕМОСТИ

Вопросы закрытого типа

1. Деятельность человека, владеющего материальными или культурными ценностями и использующего их для производства товаров и услуг, с целью получения прибыли называется:

- А) предпринимательская деятельность;
- Б) работа по найму;
- В) подработка в свободное время;
- Г) заработная плата.

2. Определите деятельность, которую можно считать индивидуальным предпринимательством:

- А) общество с неограниченной ответственностью;
- Б) индивидуально-трудовая деятельность;
- В) общество с ограниченной ответственностью;
- Г) акционерное общество.

3. Определите деятельность, которую можно считать индивидуальным предпринимательством:

- А) концерт;
- Б) кооператив;
- В) единоличное предприятие;
- Г) акционерное общество.

4. Отметьте предпринимательскую деятельность, которую можно считать коллективным предпринимательством:

- А) индивидуально-трудовая деятельность;
- Б) единоличное предприятие;
- В) частное семейное предприятие;
- Г) акционерное общество.

5. Такую предпринимательскую деятельность считают коллективным предпринимательством:

- А) общество с ограниченной ответственностью;
- Б) индивидуальная трудовая деятельность;
- В) частное семейное предприятие;
- Г) единоличное предприятие.

6. Если хочется получать прибыль от бизнеса, необходимо ответить на вопрос «Чем заняться?». И чем же можно заняться?

- А) уборка помещения;
- Б) исполнитель поручений;
- В) ремонт и отделка помещения;
- Г) все ответы верные.

7. На такой вид услуг может решиться любой трудолюбивый человек:

- А) ремонт автомобилей и мотоциклов;
- Б) уборка помещений;
- В) установка и ремонт бытовой техники;
- Г) ремонт компьютеров и ноутбуков.

8. Для начала такого бизнеса необходим определенный уровень квалификации:

- А) уборка помещений;
- Б) исполнитель поручений;
- В) работа курьером;

Г) ремонт компьютеров и ноутбуков.

9. Для начала такого бизнеса нужно право на владение транспортным средством:

- А) грузоперевозки и транспортные услуги;
- Б) уборка квартир и офисов;
- В) ремонт и отделка помещений;
- Г) услуги штукатурка и маляра.

10. Какой из множества факторов необходим при занятии бизнесом по ремонту помещений:

- А) наличие транспорта;
- Б) наличие денежных средств;
- В) наличие умений и свободного времени;
- Г) среди ответов нет верного.

11. Этот фактор обязателен при занятии бизнесом по перевозке и транспортным услугам:

- А) наличие умений и навыков по ремонту помещений;
- Б) наличие транспортного средства;
- В) наличие денежных средств;
- Г) наличие должного образования и квалификации.

12. Это самый важный фактор при начале занятия торговым бизнесом:

- А) наличие умений и навыков по ремонту зданий;
- Б) наличие нескольких транспортных средств;
- В) наличие свободных денежных средств;
- Г) все ответы верные.

13. Этот документ необходимо получить рыбакам и охотникам при обстреле редкой дичи и отлове редких пород рыб:

- А) сертификат соответствия;
- Б) сертификат качества;
- В) разрешение на ведение бизнеса;
- Г) платные лицензии.

14. Платные лицензии нужно получить при:

- А) ведении некоторых видов образовательных услуг;
- Б) ведении всех видов образовательных услуг;
- В) ведении всех видов торговой деятельности;
- Г) ведении всех видов бизнеса.

15. Достоинства ведения бизнеса индивидуального (частного) предприятия:

- А) вся прибыль идет самому предпринимателю;
- Б) простота открытия и закрытия;
- В) отсутствие жесткого контроля;
- Г) все ответы верные.

16. Недостатки ведения бизнеса в товариществе (партнерстве):

- А) возможная конфликтность партнеров;
- Б) отсутствие жесткого контроля;
- В) возможность осуществить крупные проекты;
- Г) возможность разделения обязанностей между партнерами.

17. Определите достоинства ведения бизнеса акционерным обществом:

- А) наличие стабильности в бизнесе;
- Б) наличие контроля со стороны государства;
- В) двойное налогообложение;
- Г) простота открытия и закрытия дела.

18. Найдите верное утверждение:

А) преимуществом организации собственного дела является свобода и независимость в принятии решений;

Б) большой риск делает организацию собственного дела очень привлекательным;

В) хорошо, что у занятых собственным делом очень мало времени остается для семьи и родных;

Г) преимуществом организации собственного дела является неустойчивый доход для семьи.

19. Верно ли утверждение, что организация собственного дела имеет много преимуществ и ряд недостатков?

А) нет, недостатков совсем нет

Б) да, именно так

В) нет, преимущество только одно – занятость в любимом деле

Г) да, но при этом недостатков больше, чем преимуществ.

20. Найдите список, где указаны только этапы создания собственного дела:

А) хозяйственный анализ, сбор документов членов семьи, составление семейного договора;

Б) работа по найму, работа во внеурочное время, составление режима работы;

В) предпринимательская идея, маркетинговые исследования, бизнес-план, учет;

Г) желание, начало, работа, итоги, анализ и продолжение.

Вопросы открытого типа

<i>Номер задания</i>	<i>Содержание вопроса</i>	<i>Правильный ответ</i>
1.	... — это базы данных, которые содержат электронные версии учебников, учебно-методических и справочных изданий, нормативных документов, периодических и научных публикаций, а также художественной литературы на русском языке.	ЭБС (Электронные библиотечные системы)
2.	... — это онлайн-мероприятие, на котором можно повысить знания и навыки аудитории, обучить ее чему-то новому.	Вебинар
3. — интернет-сервис для общения между пользователями интернета (более двух участников) на одну тему или на несколько тем (зависит от специализации). Одна из форм социальных сетей.	Веб-форум
4.	... — средство обмена сообщениями по компьютерной сети в режиме реального времени, а также программное обеспечение, позволяющее организовывать такое общение. Характерной особенностью является коммуникация в реальном времени или близкая к этому.	Чат
5.	... — прикладное программное обеспечение для просмотра страниц, содержания веб-документов, компьютерных файлов и их каталогов; управления веб-приложениями; а также для решения других задач.	Браузер (веб-браузер)
6.	... — это сервис, обеспечивающий пересылку файлов между компьютерами сети независимо от	FTP

- их типов, особенностей операционных систем, файловых систем и форматов файлов
7. ... — это сервис, позволяющий любому пользователю сети передавать и получать электронные сообщения E-mail
 8. Задан адрес электронной почты в сети Интернет: user_name@mtu-net.ru. Каково имя сервера? mtu-net.ru
 9. ... — услуга по предоставлению ресурсов для размещения информации на сервере, постоянно имеющем доступ к сети. Хостинг
 10. ... — веб-сервис, позволяющий загружать и просматривать видео в браузере, например, через специальный проигрыватель. Видеохостинг
 11. ... — это службы мгновенных сообщений, программы онлайн-консультанты, и программы-клиенты для обмена сообщениями в реальном времени через Интернет. Мессенджер
 12. ... — в широком смысле — восстановление формы речевого сигнала по его параметрам; в узком смысле — формирование речевого сигнала по печатному тексту. Часть искусственного интеллекта. Синтезатор речи
 13. ... — программа, которая выясняет потребности пользователей, а затем помогает удовлетворить их. Автоматическое общение с пользователем ведется с помощью текста или голоса. Виртуальный собеседник, программа-собеседник, чат-бот
 14. ... — метод может называться по-разному, но это всегда визуальное представление информации, отражающее системные связи между целым и его частями. Такая диаграмма строится вокруг центральной идеи, концепции, темы или проблемы, от которой отходят «ветви» со связанными идеями. Интеллект-карта, ментальная карта, диаграмма связей, карта мыслей
 15. ... — это графический способ подачи информации, данных и знаний, целью которого является быстро и четко преподнести сложную информацию. Одна из форм графического и коммуникационного дизайна. Спектр её применения огромен: география, журналистика, образование, статистика, технические тексты. Инфографика
 16. ... — отличная замена традиционным способам хранения файлов. Это удаленное хранилище, которое обслуживается сторонними специалистами. Облачное хранилище
 17. ... - система связанных между собой компьютеров, расположенных на большом удалении друг от друга. Глобальная сеть
 18. Мощный компьютер, постоянно подключенный к глобальной компьютерной сети, называют ... узлом

- | | |
|--|----------------------------|
| 19. ... - система технических средств и среда распространения сигналов для передачи сообщений от источника к приемнику | Канал связи |
| 20. ... — бесплатный или условно бесплатный сервис (Google или Яндекс) позволяет мгновенно переводить слова, фразы и веб-страницы. | Онлайн переводчик |
| 21. ... — это способ идентификации или подтверждения личности человека по его лицу. | Распознавание лиц |
| 22. ... — предоставление определённому лицу или группе лиц прав на выполнение определённых действий; а также процесс проверки данных прав при попытке выполнения этих действий. | Авторизация |
| 23. ... — хранимая в компьютерной системе совокупность данных о пользователе, необходимая для его опознавания и предоставления доступа к его личным данным и настройкам. | Учётная запись или аккаунт |
| 24. ... — механический или электронный перевод изображений рукописного, машинописного или печатного текста в текстовые данные, использующиеся для представления символов в компьютере. | Распознавание текста |
| 25. ... — бесплатный или условно бесплатный сервис (Google или Яндекс) позволяет мгновенно переводить слова, фразы и веб-страницы. | Онлайн переводчик |
| 26. ... средства - совокупность специальных средств и приспособлений, позволяющих осуществлять замещение дефектов слуха и способствующих активному приспособлению человека к окружающей среде | Сурдотехнические |
| 27. Первый компьютер, специально созданным для слепых пользователей ... | DAVID |
| 28. ... средства — совокупность специальных средств и приспособлений, позволяющих осуществлять компенсацию выраженных нарушений функций органа зрения и способствующих активному приспособлению человека к окружающей среде. | Тифлотехнические |
| 29. ... формат обучения чрезвычайно удобен людям с ограниченными физическими возможностями. | Дистанционный |

Критерии оценки вопросов закрытого типа

«Отлично» (зачтено) ставится, если доля правильных ответов составляет 80-100%.

«Хорошо» (зачтено) ставится, если доля правильных ответов составляет 60-79%.

«Удовлетворительно» (зачтено) ставится, если доля правильных ответов составляет 40-59%.

«Неудовлетворительно» (не зачтено) ставится, если доля правильных ответов составляет менее 40%.

III. КОМПЛЕКТ ОЦЕНОЧНЫХ МАТЕРИАЛОВ ДЛЯ ПРОМЕЖУТОЧНОЙ АТТЕСТАЦИИ

Вопросы выносимые на зачет

1. Экономические предпосылки развития электронного бизнеса.
2. Понятие электронного бизнеса.
3. Преимущества электронного бизнеса.
4. Причины перехода в киберпространство: расширение рынка; привлечение внимания; улучшение деловых взаимоотношений; повышение уровня реагирования; новые услуги; снижение затрат; своевременная поставка товаров точно в срок.
5. Виды электронного бизнеса и их краткая характеристика: электронные банки; электронная коммерция; электронные указатели; электронные НИР и ОКР; электронные аукционы; электронные казино; электронные кадровые агентства; электронное обучение; электронная почта; электронный маркетинг; электронный менеджмент операционных ресурсов; электронный менеджмент поставок; электронные брокерские услуги и др.
6. Модели электронного бизнеса: модель Интернет-бизнеса, модель расширения существующего бизнеса в Интернет, информационная модель.
7. Стандарты электронного бизнеса.
8. Стандарты классификации товаров и услуг.
9. Стандарты UN/EDIFACT и технология XML.
10. Мобильные средства ведения электронного бизнеса.
11. Виды доступа к Интернет.
12. Гипертекст.
13. Web страница, Web-сайт.
14. Адресация в IP сетях.
15. Доменное имя.
16. Протоколы.
17. Браузеры.
18. Службы Интернет.
19. Web-сайт как инструмент электронного бизнеса.
20. Составные элементы Web- сайта.
21. Определение целей и задач сайта.
22. Определение структуры сайта.
23. Навигация по сайту.
24. Основные правила и рекомендации по созданию сайта.
25. Содержание (контент) сайта.
26. Обратная связь.
27. Общие правила дизайна.
28. Обновление сайта.
29. Электронная коммерция как один из видов электронного бизнеса.
30. Виды (модели) электронной коммерции.
31. Развитие электронной коммерции в мире и России.
32. Электронная коммерция бизнес-клиент (B2C). Преимущества и недостатки.
33. Электронные магазины.
34. Налогообложение товаров, продаваемых через Интернет.
35. Влияние на стоимость.
36. Программные средства для создания электронных магазинов.
37. Электронная коммерция бизнес-бизнес (B2B). Преимущества и недостатки.
38. Реализация ЭК B2B в корпоративных информационных системах.
39. Электронные торговые площадки.

40. Технологии работы на электронных биржах и торговых площадках. Обзор торговых площадок.
41. Понятие электронного фондового рынка, интернет-трейдинга.
42. Технология работы на электронных фондовых рынках.
43. Система электронных биржевых торгов INDX (торговля обязательствами по возврату денег или поставок товара).
44. Основные аспекты планирования, разработки и реализации онлайн-бизнеса.

Критерии оценки зачета

«**Зачтено**» выставляется обучающемуся, если он знает основные определения, последователен в изложении материала, демонстрирует базовые знания дисциплины.

«**Не зачтено**» выставляется обучающемуся, если он не знает основных определений, непоследователен и сбивчив в изложении материала, не обладает определенной системой знаний по дисциплине

**Филиал федерального государственного бюджетного образовательного
учреждения высшего образования
«Университет «Дубна» -
Дмитровский институт непрерывного образования**



Фонд оценочных средств

**Б1.В.ДВ.01.03 Адаптивные информационные и коммуникационные
технологии**

Направление подготовки
40.03.01 Юриспруденция

Уровень высшего образования
бакалавриат

Направленность (профиль) программы
уголовно-правовая

Форма обучения
очно-заочная

Дмитров, 2023

Преподаватель: Митрошин П.А.

Фонд оценочных средств разработан в соответствии с требованиями ФГОС ВО по направлению подготовки высшего образования 40.03.01 Юриспруденция.

Фонд оценочных средств рассмотрен на заседании кафедры.
Протокол заседания кафедры №2 № 10 от «31» 05 2023г.

СОГЛАСОВАНО

Начальник отдела проектирования
и методического сопровождения
образовательных программ
«31» 05 2023г.

 /М.В. Рогова/

Заместитель директора
по учебно-методической работе
«31» 05 2023г.

 /И.В. Курганова/

Представители работодателей:

Осипов А.В., заместитель начальника ОМВД - начальник ОРЛС
ОМВД России по Талдомскому г.о.

Костина Н.В., генеральный директор
ООО «ПЕРВАЯ ЮРИДИЧЕСКАЯ КОМПАНИЯ»



I. ПАСПОРТ ОЦЕНОЧНЫХ СРЕДСТВ

Фонд оценочных средств предназначен для проверки результатов обучения по дисциплине Б1.В.ДВ.01.03 Адаптивные информационные и коммуникационные технологии основной профессиональной образовательной программы по направлению подготовки высшего образования – бакалавриат – 40.03.01 Юриспруденция

Планируемые результаты обучения по дисциплине (модулю)

Формируемые компетенции (код и наименование)	Индикаторы достижения компетенций (код и формулировка)	Планируемые результаты обучения по дисциплине (модулю)	Наименование оценочного материала
УК-1. Способен осуществлять поиск, критический анализ и синтез информации, применять системный подход для решения поставленных задач	УК-1.1. Анализирует задачу, выделяя ее базовую составляющую	Знать: основы современных информационных технологий переработки и преобразования текстовой, табличной, графической и другой информации	Вопросы открытого и закрытого типа по теме 1.1
		Уметь: работать с программными средствами универсального назначения, соответствующими современным требованиям	Вопросы открытого и закрытого типа по теме 1.1
		Владеть: навыками работы с программными средствами.	Вопросы открытого и закрытого типа по теме 1.1
	УК-1.2. Находит и критически анализирует информацию, необходимую для решения поставленной задачи	Знать: современное состояние уровня и направлений развития технических и программных средств универсального и специального назначения	Вопросы открытого и закрытого типа по теме 2.2
		Уметь: использовать индивидуальные слуховые аппараты и звукоусиливающую аппаратуру (студенты с нарушением слуха)	Вопросы открытого и закрытого типа по теме 2.2

		Владеть: навыками использования цифровыми технологиями для решения профессиональных задач	Вопросы открытого и закрытого типа по теме 2.2
	УК-1.3. Рассматривает различные варианты решения задачи, оценивая их достоинства и недостатки	Знать: приемы использования сурдотехнических средств реабилитации (студенты с нарушением слуха)	Вопросы открытого и закрытого типа по теме 1.3
		Уметь: использовать брайлевскую технику, видеоувеличители, программы синтезаторы речи, программы не визуального доступа к информации (студенты с нарушением зрения)	Вопросы открытого и закрытого типа по теме 1.3
		Владеть: навыками использования брайлевской техники	Вопросы открытого и закрытого типа по теме 1.3

II. КОМПЛЕКТ ОЦЕНОЧНЫХ МАТЕРИАЛОВ ДЛЯ ТЕКУЩЕГО КОНТРОЛЯ УСПЕВАЕМОСТИ

Тема 1.1. Особенности информационных технологий для людей с ограниченными возможностями здоровья.

Вопросы закрытого типа

1. Что относится к функциям текстового процессора.

- а) редактирование документа;
- б) форматирование документа;
- в) проверка орфографии;
- г) создание итоговых и сводных таблиц;
- д) встраивание в текст формул;
- е) встраивание в текст таблиц и других графических изображений;
- ё) статистическая обработка данных.

2. К текстовым процессорам относится программа.

- а) Microsoft PowerPoint;
- б) Microsoft Excel;
- в) Microsoft Outlook;
- г) Microsoft Word.

3. Редактирование текста представляет собой.

- а) процесс внесения изменений в имеющийся текст;
- б) процедуру сохранения текста на диске в виде текстового файла;
- в) процесс передачи текстовой информации по компьютерной сети;
- г) процедуру считывания с внешнего запоминающего устройства ранее созданного текста.

4. Процедура форматирования текста предусматривает.

- а) запись текста в буфер;
- б) удаление текста в Корзину;
- в) отмену предыдущей операции, совершённой над текстом;
- г) автоматизированное изменение внешнего вида текстового документа или отдельных его частей.

5. Абзацы в текстовом документе отделяются друг от друга нажатием клавиши.

- а) ENTER;
- б) DELETE;
- в) ESC;
- г) BACKSPACE.

6. Какую клавишу нужно нажать, чтобы вернуться из режима просмотра презентации:

- а) Backspace.
- б) Escape.
- в) Delete.

7. Выберите правильную последовательность при вставке рисунка на слайд:

- а) Вставка – рисунок.
- б) Правка – рисунок.
- в) Файл – рисунок.

8. Есть ли в программе функция изменения цвета фона для каждого слайда?

- а) Да.
- б) Нет.
- в) Только для некоторых слайдов.

9. Что из себя представляет слайд?

- а) Абзац презентации.

- б) Строчку презентации.
- в) Основной элемент презентации.

10. Как удалить текст или рисунок со слайда?

- а) Выделить ненужный элемент и нажать клавишу Backspace.
- б) Щелкнуть по ненужному элементу ПКМ и в появившемся окне выбрать «Удалить».
- в) Выделить ненужный элемент и нажать клавишу Delete.

Эталон ответа

№	1	2	3	4	5	6	7	8	9	10
Ответ	а, б, в, д, е	г	а	г	а	б	а	а	в	в

Вопросы открытого типа

1. Заполните пропуски.

_____ - это прикладное программное обеспечение, предназначенное для создания, редактирования, форматирования и печати текстовых документов.

Эталон ответа.

Текстовый процессор - это прикладное программное обеспечение, предназначенное для создания, редактирования, форматирования и печати текстовых документов.

2. Заполните пропуск.

Символ - минимальным элементом текста.

Эталон ответа.

Символ - минимальным элементом текста.

3. Заполните пропуск.

_____ - область страницы, в которой размещается справочный текст.

Эталон ответа.

Колонтитул - область страницы, в которой размещается справочный текст.

4. Заполните пропуск.

_____ - бланк документа, созданный в Microsoft Word, который является основой для создания реальных документов.

Эталон ответа.

Шаблон - бланк документа, созданный в Microsoft Word, который является основой для создания реальных документов.

5. Допишите пропущенные функции текстового процессора.

- 1) _____;
- 2) форматирование документа;
- 3) _____;
- 4) _____;
- 5) встраивание в текст таблиц и других графических изображений.

Эталон ответа.

- 1) редактирование документа;
- 2) форматирование документа;
- 3) проверка орфографии;
- 4) встраивание в текст формул;
- 5) встраивание в текст таблиц и других графических изображений.

6. Заполните пропуск.

_____ - клавишу необходимо нажать для запуска демонстрации слайдов.

Эталон ответа.

F5 - клавишу необходимо нажать для запуска демонстрации слайдов.

7. Заполните пропуски.

_____ + _____ комбинация клавиш нужно нажать, чтобы запустить показ слайдов презентации с текущего слайда.

Эталон ответа.

Shift + F5 комбинация клавиш нужно нажать, чтобы запустить показ слайдов презентации с текущего слайда.

8. Заполните пропуск.

_____ - составная часть презентации, которая содержит в себе все основные объекты.

Эталон ответа.

Слайд - составная часть презентации, которая содержит в себе все основные объекты.

9. Заполните пропуск.

_____ - набор картинок-слайдов на определенную тему, имеющий расширение .ppt

Эталон ответа.

Презентация - набор картинок-слайдов на определенную тему, имеющий расширение .ppt

10. Запишите последовательность действий при запуске программы PowerPoint.

_____ - _____ - _____ .

Эталон ответа.

Рабочий стол – Пуск – Microsoft Power Point.

Тема 1.2. Тифлотехнические средства.

Вопросы закрытого типа

1. Виды тифлотехнических средств.

- а) бытовые;
- б) учебные;
- в) технические средства;
- г) все ответы верны.

2. Многофункциональным помощником зрения в виде настольной лампы.

- а) Прибор-подставка «Сигма»;
- б) VideoLight-VGA;
- в) SenseView;
- г) все ответы верны.

3. Средства передвижения обеспечивают незрячим и частичнозрящим доступность, безопасность и самостоятельность в передвижении, ориентировке в пространстве.

- а) специальные трости;
- б) системы для ориентации;
- в) различные электронные приборы со звуковой или тактильной сигнализацией;
- г) портативный прибор «Ориентир»;
- д) электронный компас "Пеленг-01";
- е) все ответы верны.

4. Средства культурно-бытового и хозяйственного назначения для самообслуживания.

- а) говорящий бытовой безмен «Сонар-Б1»;
- б) рулетка с речевым выводом VOX-Таре;
- в) акустический маяк «Кенар»;
- г) электронный таймер;
- д) медицинский термометр DX6623В с речевым выходом;
- е) все ответы верны.

5. Отметьте учебную тифлотехнику.

- а) программа ZoomText;
- б) программа «Kutzweil»;

- в) программа JAWS;
- г) программа NVDA;
- д) все ответы верны.

Эталон ответа

№	1	2	3	4	5
Ответ	г	б	е	е	д

Вопросы открытого типа

1. Заполните пропуск.

Первая свободная речевая программа с полной русификацией _____.

Эталон ответа.

Первая свободная речевая программа с полной русификацией *NVDA*.

2. Заполните пропуск.

Первый компьютер, специально созданным для слепых пользователей _____.

Эталон ответа.

Первый компьютер, специально созданным для слепых пользователей *DAVID*.

3. Заполните пропуск.

_____ - высокоскоростной брайлевский принтер, позволяющий работать с обычной бумагой и создавать брайлевские документы, полностью готовые к использованию сразу после печати.

Эталон ответа.

Эверест - высокоскоростной брайлевский принтер, позволяющий работать с обычной бумагой и создавать брайлевские документы, полностью готовые к использованию сразу после печати.

4. Заполните пропуск.

_____ - брайлевский дисплей, может успешно работать с любыми персональными компьютерами, а также с ноутбуками и читающими машинами.

Эталон ответа.

SuperVario - брайлевский дисплей, может успешно работать с любыми персональными компьютерами, а также с ноутбуками и читающими машинами.

Тема 1.3. Сурдотехнические средства.

Вопросы закрытого типа

1. Выберите звукоусиливающую аппаратуру.

- а) Портативный слуховой аппарат;
- б) Стационарный слуховой аппарат индивидуального пользования;
- в) ЗУА коллективного пользования;
- г) все ответы верны.

2. Что относится к классификации сурдотехнических средств.

- а) звукоусиливающая аппаратура;
- б) сигнализаторы звука световые и вибрационные;
- в) телевизоры с телетекстом для приема программ со скрытыми субтитрами, носители видеoinформации с субтитрами;
- г) телефонное устройство с текстовым выходом;
- д) все ответы верны.

3. Отметьте аппараты для исследование слуха.

- а) **тональные аудиометры;**
- б) **речевые аудиометры;**
- в) все ответы верны.

Эталон ответа

№	1	2	3
Ответ	Г	Д	В

Вопросы открытого типа

1. Допишите определение.

_____ - совокупность специальных средств и приспособлений, позволяющих осуществлять замещение дефектов слуха и способствующих активному приспособлению человека к окружающей среде.

Эталон ответа.

Сурдотехнические средства - совокупность специальных средств и приспособлений, позволяющих осуществлять замещение дефектов слуха и способствующих активному приспособлению человека к окружающей среде.

2. Допишите определение.

_____ - электроакустическое устройство, носимое человеком и предназначенное для компенсации ослабленного слуха.

Эталон ответа.

Слуховой аппарат - электроакустическое устройство, носимое человеком и предназначенное для компенсации ослабленного слуха.

3. Перечислите аппараты для исследования слуха.

_____ и _____

Эталон ответа.

Тональные аудиометры и речевые аудиометры.

Тема 1.4. Адаптированная компьютерная техника.

Вопросы закрытого типа

1. Выберите специальные технические средства и программное обеспечение для обучения студентов с нарушениями зрения.

- а) дисплей с использованием системы Брайля (рельефно-точечный шрифт) 40-знаковый или 80-знаковый, или портативный дисплей;
- б) принтер с использованием системы Брайля (рельефно-точечный шрифт);
- в) программа экранного доступа с синтезом речи;
- г) программа экранного увеличения;
- д) все ответы верны.

2. Выберите специальные технические средства и программное обеспечение для обучения студентов с нарушениями слуха

- а) радиокласс;
- б) аудиотехника (акустический усилитель и колонки);
- в) видеотехника (мультимедийный проектор, телевизор);
- г) электронная доска, документ-камера;
- д) все ответы верны.

3. Выберите оснащение для рабочего места для пользователя с нарушениями опорно-двигательного аппарата.

- а) персональный компьютер, оснащенный выносными компьютерными кнопками и специальной клавиатурой;
- б) персональный компьютер, оснащенный ножной или головной мышью и виртуальной экранной клавиатурой;
- в) персональный компьютер, оснащенный компьютерным джойстиком или компьютерным роллером и специальной клавиатурой.
- г) все ответы верны.

4. Выберите специальные технические средства и программное обеспечение для обучения студентов с нарушениями опорно-двигательного аппарата.

- а) виртуальная экранная клавиатура;
- б) головная компьютерная мышь;
- в) ножная компьютерная мышь;
- г) выносные компьютерные кнопки;
- д) все ответы верны.

Эталон ответа

№	1	2	3	4
Ответ	д	д	г	д

Вопросы открытого типа

1. Допишите определение.

_____ - совокупность специальных средств и приспособлений, позволяющих осуществлять замещение дефектов слуха и способствующих активному приспособлению человека к окружающей среде.

Эталон ответа.

Сурдотехнические средства - совокупность специальных средств и приспособлений, позволяющих осуществлять замещение дефектов слуха и способствующих активному приспособлению человека к окружающей среде.

2. Заполните пропуск.

Первый компьютер, специально созданным для слепых пользователей _____.

Эталон ответа.

Первый компьютер, специально созданным для слепых пользователей **DAVID**.

3. Заполните пропуск.

_____ — совокупность специальных средств и приспособлений, позволяющих осуществлять компенсацию выраженных нарушений функций органа зрения и способствующих активному приспособлению человека к окружающей среде.

Эталон ответа.

Тифлотехнические средства — совокупность специальных средств и приспособлений, позволяющих осуществлять компенсацию выраженных нарушений функций органа зрения и способствующих активному приспособлению человека к окружающей среде.

4. Допишите виды тифлотехнических средств.

- а) _____;
- б) _____;
- в) технические средства;

Эталон ответа.

- а) бытовые;
- б) учебные;
- в) технические средства;

Тема 2.1. Дистанционные образовательные технологии.

Вопросы закрытого типа

1. Выберите основные компоненты эффективности системы дистанционного обучения.

- а) техническое, программное, информационное, учебно-методическое, организационное, финансовое обеспечение;
- б) учебный центр, информационные ресурсы, средства методического и технического обеспечения, обещающиеся, тьюторы, консультанты;
- в) техническое обеспечение, преподаватели, обучающиеся;

г) нет правильного ответа.

2. Что не относится к преимуществам системы дистанционного обучения.

- а) возможность обучаться без отрыва от основной деятельности;
- б) гибкость в выборе места и времени обучения;
- в) предоставление бесплатного ПК на время обучения;
- г) обеспечение доступа ко многим источникам данных.

3. Дистанционное обучение позволяет.

- а) регулировать день ребенка и его время перед компьютером;
- б) создавать единую образовательную среду (равные условия обучения для каждого участника образовательного процесса);
- в) заменить традиционное образование.

Эталон ответа

№	1	2	3
Ответ	а	в	б

Вопросы открытого типа

1. Допишите определение.

_____ - образовательный процесс с применением технологий, обеспечивающих связь обучающихся и преподавателей на расстоянии, без непосредственного контакта.

Эталон ответа.

Дистанционное обучение - образовательный процесс с применением технологий, обеспечивающих связь обучающихся и преподавателей на расстоянии, без непосредственного контакта.

2. Заполните пропуск.

Какая страна изобрела дистанционное обучение _____.

Эталон ответа.

Какая страна изобрела дистанционное обучение **Великобритания**.

3. Допишите определение.

_____ – дистанционные уроки, конференции, семинары, деловые игры, лабораторные работы, практикумы и другие формы учебных занятий, проводимые с помощью средств телекоммуникаций и других возможностей «Всемирной паутины».

Эталон ответа.

Веб-занятия – дистанционные уроки, конференции, семинары, деловые игры, лабораторные работы, практикумы и другие формы учебных занятий, проводимые с помощью средств телекоммуникаций и других возможностей «Всемирной паутины».

Тема 2.2. Информационные и коммуникационные технологии как средства коммуникации.

Вопросы закрытого типа

1. К традиционным телекоммуникационным сетям относятся:

- а) компьютерные сети (для передачи данных);
- б) телефонные сети (передача голосовой информации);
- в) радиосети (передача голосовой информации - широковещательные услуги);
- г) телевизионные сети (передача голоса и изображения - широковещательные услуги);
- д) все ответы верны;
- г) нет правильного ответа.

2. Основное назначение сети Интернет:

- а) оказание телекоммуникационных услуг;
- б) предоставление информационных услуг;
- в) предоставление средств коммуникаций;

- г) все ответы верны;
- д) нет правильного ответа.

3. Для передачи информации от одного компьютера к другому с использованием компьютерных сетей можно использовать:

- электронную почту;
- а) всемирную информационную сеть Интернет;
- б) поисковые системы;
- в) общение в реальном времени;
- г) все ответы верны;
- д) нет правильного ответа.

4. Каналы связи делятся на такие типы:

- а) проводные телефонные линии;
- б) связь посредством электрических кабелей;
- в) связь посредством опτικο-волоконных кабелей;
- г) все ответы верны;
- д) нет правильного ответа.

Эталон ответа

№	1	2	3	4
Ответ	д	г	г	г

Вопросы открытого типа

1. Допишите определение.

_____ - совокупность физических устройств компьютера и отдельных его частей, включая периферию, исключая его программное обеспечение и данные (информация, которую он хранит и обрабатывает).

Эталон ответа.

Аппаратное обеспечение - совокупность физических устройств компьютера и отдельных его частей, включая периферию, исключая его программное обеспечение и данные (информация, которую он хранит и обрабатывает).

2. Допишите определение.

_____ — дальняя, дистанционная связь и дистанционная передача всех форм информации, включая данные, голос, видео и т.п., между компьютерами по линиям связи различных видов.

Эталон ответа.

Телекоммуникация — дальняя, дистанционная связь и дистанционная передача всех форм информации, включая данные, голос, видео и т.п., между компьютерами по линиям связи различных видов.

3. Допишите определение.

_____ — системы объединенных компьютеров, расположенных на больших расстояниях друг от друга, — появилось в процессе развития компьютерных сетей.

Эталон ответа.

Глобальная сеть — системы объединенных компьютеров, расположенных на больших расстояниях друг от друга, — появилось в процессе развития компьютерных сетей.

4. Допишите определение.

_____ — процессы, использующие совокупность средств и методов сбора, обработки, накопления и передачи данных (первичной информации) для получения информации нового качества о состоянии объекта, процесса, явления, информационного продукта, а также распространение информации и способы осуществления таких процессов и методов.

Эталон ответа.

Информационные технологии — процессы, использующие совокупность средств и методов сбора, обработки, накопления и передачи данных (первичной информации) для получения информации нового качества о состоянии объекта, процесса, явления, информационного продукта, а также распространение информации и способы осуществления таких процессов и методов.

Тема 2.3. Технологии работы с информацией.

Вопросы закрытого типа

1. На чём основано действие поисковых систем?

- а) на постоянном и последовательном изучении всех страниц всех сайтов Всемирной паутины;
- б) на периодическом изучении всех страниц всех сайтов Всемирной паутины;
- в) на однократном изучении всех страниц всех сайтов Всемирной паутины.

2. Что представляет собой «набор ключевых слов»?

- а) поисковый образ, который отражает содержание конкретного документа;
- б) поисковый образ, который отражает содержание всех существующих документов;
- в) поисковый образ, который отражает название конкретного документов.

3. Как упорядочиваются найденные при поиске документы?

- а) в зависимости от количества и расположения ключевых слов в тексте;
- б) в зависимости от наличия ключевых слов в заголовке;
- в) в зависимости наличия ключевых слов в тексте.

4. Какие три основных типа поиска существуют в большинстве поисковых систем?

- а) поиск по любому из слов, по всем словам и по фразе;
- б) поиск по любому из слов, по всей фразе и по тексту;
- в) поиск по всем словам, по предложению и по тексту.

5. Что можно сделать прежде всего, если при поиске находится слишком большое количество страниц?

- а) добавить еще одно ключевое слово;
- б) начать поиск в другой поисковой системе;
- в) изменить ключевое слово.

Эталон ответа

№	1	2	3	4	5
Ответ	а	а	а	а	а

Вопросы открытого типа

1. Допишите определение.

_____ — алгоритмы и реализующая их совокупность компьютерных программ, предоставляющая пользователю возможность быстрого доступа к необходимой ему информации при помощи поиска в обширной коллекции доступных данных.

Эталон ответа.

Поисковая система — алгоритмы и реализующая их совокупность компьютерных программ, предоставляющая пользователю возможность быстрого доступа к необходимой ему информации при помощи поиска в обширной коллекции доступных данных.

2. Допишите фразу.

Для поиска информации с помощью поисковой системы пользователь формулирует _____.

Эталон ответа.

Для поиска информации с помощью поисковой системы пользователь формулирует **поисковый запрос.**

3. Допишите фразу

_____ — самая популярная поисковая система в мире с долей на рынке 92,16 %.

Эталон ответа.

Google — самая популярная поисковая система в мире с долей на рынке 92,16 %.

4. Допишите определение.

_____ — система средств для взаимодействия пользователя с электронными устройствами, основанная на представлении всех доступных пользователю системных объектов и функций в виде графических компонентов экрана.

Эталон ответа.

Графический интерфейс — система средств для взаимодействия пользователя с электронными устройствами, основанная на представлении всех доступных пользователю системных объектов и функций в виде графических компонентов экрана.

5. Допишите пропущенные типы поисковых систем.

По методам поиска и обслуживания разделяют четыре типа поисковых систем: системы, использующие поисковых роботов, системы, управляемые человеком, _____ и _____.

Эталон ответа.

По методам поиска и обслуживания разделяют четыре типа поисковых систем: системы, использующие поисковых роботов, системы, управляемые человеком, **гибридные системы и мета-системы**

Тема 2.4. Использование адаптивных технологий в учебном процессе.

Вопросы закрытого типа

1. Выберите специальные технические средства и программное обеспечение для обучения студентов с нарушениями зрения.

- а) дисплей с использованием системы Брайля (рельефно-точечный шрифт) 40-знаковый или 80-знаковый, или портативный дисплей;
- б) принтер с использованием системы Брайля (рельефно-точечный шрифт);
- в) программа экранного доступа с синтезом речи;
- г) программа экранного увеличения;
- д) все ответы верны.

2. Выберите специальные технические средства и программное обеспечение для обучения студентов с нарушениями слуха

- а) радиокласс;
- б) аудиотехника (акустический усилитель и колонки);
- в) видеотехника (мультимедийный проектор, телевизор);
- г) электронная доска, документ-камера;
- д) все ответы верны.

3. Выберите оснащение для рабочего места для пользователя с нарушениями опорно-двигательного аппарата.

- а) персональный компьютер, оснащенный выносными компьютерными кнопками и специальной клавиатурой;
- б) персональный компьютер, оснащенный ножной или головной мышью и виртуальной экранной клавиатурой;
- в) персональный компьютер, оснащенный компьютерным джойстиком или компьютерным роллером и специальной клавиатурой.
- г) все ответы верны.

4. Выберите специальные технические средства и программное обеспечение для обучения студентов с нарушениями опорно-двигательного аппарата.

- а) виртуальная экранная клавиатура;
- б) головная компьютерная мышь;
- в) ножная компьютерная мышь;

г) выносные компьютерные кнопки;

д) все ответы верны.

Эталон ответа

№	1	2	3	4
Ответ	д	д	г	д

Вопросы открытого типа

1.Допишите определение.

_____ - это элемент адаптированной образовательной программы среднего профессионального образования, направленный на индивидуальную коррекцию учебных и коммуникативных умений и способствующий социальной и профессиональной адаптации обучающихся инвалидов и обучающихся с ограниченными возможностями здоровья.

Эталон ответа.

Адаптационная дисциплина - это элемент адаптированной образовательной программы среднего профессионального образования, направленный на индивидуальную коррекцию учебных и коммуникативных умений и способствующий социальной и профессиональной адаптации обучающихся инвалидов и обучающихся с ограниченными возможностями здоровья.

2.Допишите определение.

_____ - лицо, которое имеет нарушение здоровья со стойким расстройством функций организма, обусловленное заболеваниями, последствиями травм или дефектами, приводящее к ограничению жизнедеятельности и вызывающее необходимость его социальной защиты;

Эталон ответа.

Инвалид - лицо, которое имеет нарушение здоровья со стойким расстройством функций организма, обусловленное заболеваниями, последствиями травм или дефектами, приводящее к ограничению жизнедеятельности и вызывающее необходимость его социальной защиты

3.Допишите определение.

_____ учебный план - учебный план, обеспечивающий освоение образовательной программы на основе индивидуализации ее содержания с учетом особенностей и образовательных потребностей конкретного обучающегося.

Эталон ответа.

Индивидуальный учебный план - учебный план, обеспечивающий освоение образовательной программы на основе индивидуализации ее содержания с учетом особенностей и образовательных потребностей конкретного обучающегося.

4.Допишите определение.

_____ - обеспечение равного доступа к образованию для всех обучающихся с учетом разнообразия особых образовательных потребностей и индивидуальных возможностей.

Эталон ответа.

Инклюзивное образование - обеспечение равного доступа к образованию для всех обучающихся с учетом разнообразия особых образовательных потребностей и индивидуальных возможностей.

Критерии оценки вопросов открытого и закрытого типа

«Отлично» (зачтено) ставится, если доля правильных ответов составляет 80-100%.

«Хорошо» (зачтено) ставится, если доля правильных ответов составляет 60-79%.

«Удовлетворительно» (зачтено) ставится, если доля правильных ответов составляет 40-59%.

«Неудовлетворительно» (не зачтено) ставится, если доля правильных ответов составляет менее 40%.

III. КОМПЛЕКТ ОЦЕНОЧНЫХ МАТЕРИАЛОВ ДЛЯ ПРОМЕЖУТОЧНОЙ АТТЕСТАЦИИ

Вопросы выносимые на зачет

1. Особенности информационных технологий для людей с ограниченными возможностями здоровья, используемые в филиале.
2. Программное обеспечение компьютерных систем.
3. Работа с таблицами.
4. Оформление документа.
5. Работа с рисунками в документе.
6. Вставка рисунков.
7. Составление блок-схемы.
8. Переупорядочивание слоев рисунка и вращение фигур.
9. Создание рисунка-подложки для текста.
10. Управление обтеканием рисунка текстом.
11. Работа с научными формулами.
12. Тифлотехнические средства реабилитации.
13. Приемы использования тифлотехнических средств реабилитации (для студентов с нарушением зрения).
14. Сурдотехнические средства реабилитации.
15. Приемы использования сурдотехнических средств реабилитации (для студентов с нарушением слуха).
16. Специальные возможности ОС для пользователей с нарушением опорно-двигательного аппарата.
17. Приемы использования компьютерной техники, оснащенной альтернативными устройствами ввода-вывода информации.
18. Дистанционное обучение.
19. Интернет курсы.
20. Интернет олимпиады.
21. Альтернативные средства коммуникации.
22. Программное аппаратное обеспечение.
23. Классификация ПО.
24. Операционные системы и оболочки.
25. Технические средства телекоммуникационных технологий.
26. Программные средства телекоммуникационных технологий.
27. Поисковые системы.
28. Поиск информации и преобразование ее в формат, наиболее подходящий для восприятия с учетом ограничения здоровья.
29. Иллюстрация учебных работ с использованием средств информационных технологий.
30. Организация рабочего места для обучающихся с учетом индивидуальных нарушений здоровья.

Критерии оценки зачета

«Зачтено» выставляется обучающемуся, если он знает основные определения, последователен в изложении материала, демонстрирует базовые знания дисциплины.

«Не зачтено» выставляется обучающемуся, если он не знает основных определений, непоследователен и сбивчив в изложении материала, не обладает определенной системой знаний по дисциплине

**Филиал федерального государственного бюджетного образовательного
учреждения высшего образования
«Университет «Дубна» -
Дмитровский институт непрерывного образования**

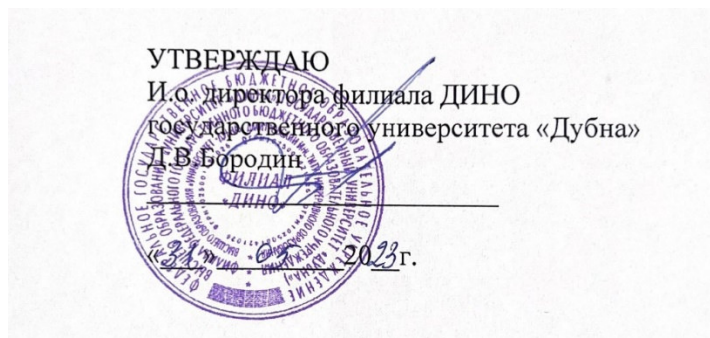

Фонд оценочных средств

Б1.В.ДВ.02.01 Психология

Направление подготовки
40.03.01 Юриспруденция

Уровень высшего образования
бакалавриат

Направленность (профиль) программы
уголовно-правовая

Форма обучения
очно-заочная

Дмитров, 2023

Преподаватель: Литвинова Л.В.

Фонд оценочных средств разработан в соответствии с требованиями ФГОС ВО по направлению подготовки высшего образования 40.03.01 Юриспруденция.

Фонд оценочных средств рассмотрен на заседании кафедры.
Протокол заседания кафедры №1 № 10 от «31» 05 2023 г.

СОГЛАСОВАНО

Начальник отдела проектирования
и методического сопровождения
образовательных программ
«31» 05 2023 г.

 /М.В. Рогова/

Заместитель директора
по учебно-методической работе
«31» 05 2023 г.

 /И.В. Курганова/

Представители работодателей:

Осипов А.В., заместитель начальника ОМВД - начальник ОРЛС
ОМВД России по Талдомскому г.о.

Костина Н.В., генеральный директор
ООО «ПЕРВАЯ ЮРИДИЧЕСКАЯ КОМПАНИЯ»



I. ПАСПОРТ ОЦЕНОЧНЫХ СРЕДСТВ

Фонд оценочных средств предназначен для проверки результатов обучения по дисциплине Б1.В.ДВ.02.01 Психология основной профессиональной образовательной программы по направлению подготовки высшего образования – бакалавриат – 40.03.01 Юриспруденция

Планируемые результаты обучения по дисциплине (модулю)

Формируемые компетенции (код и наименование)	Индикаторы достижения компетенций (код и формулировка)	Планируемые результаты обучения по дисциплине	Наименование оценочного материала
УК-6. Способен управлять своим временем, выстраивать и реализовывать траекторию саморазвития на основе принципов образования в течение всей жизни	УК-6.1. Использует инструменты и методы управления временем при выполнении конкретных задач, проектов, при достижении поставленных целей	Знать: предмет и объект психологии, соотношение житейского и научной психологии, основные отрасли психологии, основные функции психики, структуру психики, связь психики и мозга	Вопросы открытого и закрытого типа по темам 1.1, 1.2
		Уметь: анализировать основные направления отечественной и зарубежной психологии	Вопросы открытого и закрытого типа по темам 1.1, 1.2
		Владеть: методами исследования в психологии	Вопросы открытого и закрытого типа по темам 1.1, 1.2
	УК-6.2. Определяет приоритеты собственной деятельности, личностного развития и профессионального роста	Знать: когнитивные процессы и состояния, сквозные психические процессы, эмоционально - волевые процессы, психические состояния, функции семьи и их нарушения	Вопросы открытого и закрытого типа по темам 2.1, 4.2
		Уметь: анализировать ощущения, восприятия, память, мышление, воображение, внимание, структуру и динамику семьи, типы семейных отношений	Вопросы открытого и закрытого типа по темам 2.1, 4.2

		Владеть: способами активации мыслительных операций и внимания, практическими методами и приемами воспитания в семье	Вопросы открытого и закрытого типа по темам 2.1, 4.2
УК-9. Способен использовать базовые дефектологические знания в социальной и профессиональной сферах	УК-9.1. Демонстрирует толерантное отношение к лицам с ограниченными возможностями здоровья и готовность к конструктивному сотрудничеству с ними в социальной и профессиональной сферах	Знать: особенности применения базовых дефектологических знаний в социальной и профессиональной сферах	Вопросы закрытого и открытого типа по темам 3.1, 3.2, 4.1.
		Уметь: конструктивно сотрудничать с лицами с ограниченными возможностями здоровья	Вопросы закрытого и открытого типа по темам 3.1, 3.2, 4.1.
		Владеть: навыками взаимодействия в социальной и профессиональной сферах с лицами с ограниченными возможностями здоровья и инвалидами	Вопросы закрытого и открытого типа по темам 3.1, 3.2, 4.1.
	УК-9.2. Учитывает индивидуальные особенности лиц с ограниченными возможностями здоровья при осуществлении социальных и профессиональных контактов	Знать: понятие инклюзивной компетентности, ее компоненты структуру	Вопросы закрытого и открытого типа по темам 3.1, 3.2, 4.1
		Уметь: планировать и осуществлять профессиональную деятельность с лицами с ограниченными возможностями здоровья и инвалидами	Вопросы закрытого и открытого типа по темам 3.1, 3.2, 4.1
		Владеть: навыками контактировать с лицами с ограниченными возможностями здоровья с учетом их особенностей	Вопросы закрытого и открытого типа по темам 3.1, 3.2, 4.1

II. КОМПЛЕКТ ОЦЕНОЧНЫХ МАТЕРИАЛОВ ДЛЯ ТЕКУЩЕГО КОНТРОЛЯ УСПЕВАЕМОСТИ

Тема 1. Предмет психологии.

Вопросы закрытого типа

1. К психическим свойствам личности относятся:

- а) мышление и сознание;
- б) темперамент и способности;
- в) желания и потребности;
- г) эмоции и воля.

2. Основными функциями психики являются:

- а) отражение и защита организма;
- б) отражение и регуляция поведения и деятельности;
- в) защита организма и представление;
- г) регуляция поведения и прогнозирование.

3. Предмет психологии это

- а) основные закономерности порождения и функционирования психической реальности;
- б) системное свойство высокоорганизованной материи, заключающееся в активном отражении субъектом объективного мира, в построении им неотчуждаемой от него картины мира и саморегуляции на этой основе своего поведения и деятельности;
- в) закономерные связи субъекта с природным и социокультурным миром, запечатленные в системе чувственных и умственных образов этого мира, мотивов, побуждающих действовать, а также в самих действиях, переживаниях своих отношений к другим людям и самому себе, в свойствах личности как ядра этой системы.

4. Научная психология это –

- а) психология, реализующая научный подход, ориентированная на научный тип мышления и научные знания;
- б) раздел психологии, занимающийся изучением закономерностей поведения и деятельности людей, обусловленных включением их в социальные группы, а также психологических характеристик самих групп

Эталон ответа

№	1	2	3	4
Ответ	б	б	а	а

Вопросы открытого типа

1. Допишите определение.

Интроексия — это термин для обозначения метода _____.

Эталон ответа.

Интроексия — это термин для обозначения метода **самонаблюдения**.

2. Допишите определение.

Направление психологии, основной задачей которого является применение научных знаний для помощи населению в повседневных и критических ситуациях, называется _____.

Эталон ответа.

Направление психологии, основной задачей которого является применение научных знаний для помощи населению в повседневных и критических ситуациях, называется **практическая психология**

3. Заполните пропуск.

Предметом психологии как науки является _____.

Эталон ответа.

Предметом психологии как науки является **психика**.

4. Допишите определение.

Предмет психологии - _____, _____ и _____ как специфическая форма отражения действительности, формирование психологических особенностей личности человека как сознательного субъекта деятельности.

Эталон ответа.

Предмет психологии - **психика, ее механизмы и закономерности** как специфическая форма отражения действительности, формирование психологических особенностей личности человека как сознательного субъекта деятельности.

Тема 1.2. Биологические основы психики.

Вопросы закрытого типа

1. Выберите психологические явления.

- а) психические процессы;
- б) психические состояния;
- в) психические свойства личности;
- г) все ответы верны.

2. Выберите психологические состояния.

- а) мотивационные;
- б) состояния организованности сознания ;
- в) эмоциональные;
- г) волевые;
- д) все ответы верны.

3. Выберите психические свойства личности.

- а) темперамент;
- б) направленность личности;
- в) характер;
- г) способности;
- д) все ответы верны.

4. Отметьте факторы психического развития

- а) наследственность;
- б) среда;
- в) активность развития;
- г) все ответы верны.

5. Выделите происхождение психики.

- а) идеалистический;
- б) дуалистический;
- в) материалистический;
- г) все ответы верны.

Эталон ответа

№	1	2	3	4	5
Ответ	г	д	д	г	г

Вопросы открытого типа

1. Допишите пропущенные функции психики.

- 1) _____;
- 2) Познавательная;
- 3) _____.

Эталон ответа.

- 1) Коммуникативная;
- 2) Познавательная;

3) Регулятивная.

2. Допишите пропущенные элементы структуры психики.

- 1) _____;
- 2) _____;
- 3) _____;
- 4) сверхсознание.

Эталон ответа.

- 1) бессознательное;
- 2) предсознание;
- 3) сознание;
- 4) сверхсознание.

3. Допишите определение.

_____ - высший уровень психического отражения действительности, проявляющегося способностью личности отдавать себе отчёт об окружающем, настоящем и прошлом времени, принимать решение и в соответствии с ситуацией управлять своим поведением.

Эталон ответа.

Сознание - высший уровень психического отражения действительности, проявляющегося способностью личности отдавать себе отчёт об окружающем, настоящем и прошлом времени, принимать решение и в соответствии с ситуацией управлять своим поведением.

4. Допишите определение.

_____ - нарушение ориентировки в месте, времени окружающей обстановке при условии сохранения ориентировки в собственной личности.

Эталон ответа.

Делирий - нарушение ориентировки в месте, времени окружающей обстановке при условии сохранения ориентировки в собственной личности.

5. Допишите определение.

Функция психики обеспечивающая возможность общения людей друг с другом – _____.

Эталон ответа.

Функция психики обеспечивающая возможность общения людей друг с другом – **коммуникативная**.

Тема 2.1. Психические процессы и состояния.

Вопросы закрытого типа

1. Сколько уровней организации можно выделить в психических процессах, согласно Веккеру:

- а) 2
- б) 3
- в) 4

2. Что из представленного относится к волевым психическим процессам:

- а) ощущение
- б) борьба мотивов
- в) восприятие

3. Верно ли утверждение, что взаимосвязь психических процессов выражается, например, в том, что восприятие невозможно без памяти, запоминание невозможно без восприятия, а внимание невозможно без мышления:

- а) не верно
- б) отчасти
- в) верно

4. Что из представленного относится к волевым психическим процессам:

- а) воображение
- б) принятие решения
- в) внимание

5. Какими могут быть психические процессы:

- а) образовательные
- б) поучительные
- в) познавательные

Эталон ответа

№	1	2	3	4	5
Ответ	а	б	в	б	в

Вопросы открытого типа

1. Допишите определение.

_____ – это психические явления, обеспечивающие, непосредственно в своей совокупности, познание, т.е. восприятие информации, ее переработку, хранение и использование.

Эталон ответа.

Познавательные процессы – это психические явления, обеспечивающие, непосредственно в своей совокупности, познание, т.е. восприятие информации, ее переработку, хранение и использование.

2. Перечислите психические познавательные процессы.

- 1) _____;
- 2) _____;
- 3) _____;
- 4) _____ и _____;
- 5) _____ и _____.

Эталон ответа.

- 1) ощущения;
- 2) восприятия;
- 3) представления;
- 4) внимание и память;
- 5) воображение и мышление.

3. Допишите определение.

_____ - психические процессы, выполняющие функцию рационального познания.

Эталон ответа.

Когнитивные процессы - психические процессы, выполняющие функцию рационального познания.

4. Допишите определение.

_____ — это психические явления, которые формируют общее функциональное состояние человеческой психики. Они управляют протекающими в ней познавательными и прочими процессами, включая эмоции, чувства и волю человека.

Эталон ответа.

Эмоционально-волевые процессы — это психические явления, которые формируют общее функциональное состояние человеческой психики. Они управляют протекающими в ней познавательными и прочими процессами, включая эмоции, чувства и волю человека.

5. Допишите определение.

_____ — понятие, которое используется в психологии для условного выделения в психике индивида относительно устойчивого компонента.

Эталон ответа.

Психическое состояние — понятие, которое используется в психологии для условного выделения в психике индивида относительно устойчивого компонента.

Тема 3.1. Психология личности и ее категории.

Вопросы закрытого типа

1. Какое количество слов, обозначающих многообразие черт личности, насчитывается в европейских языках:

- а) от двух тысяч до восемнадцати
- б) тысяча пятьсот
- в) пятьсот

2. Что такое направленность личности в психологии:

- а) наклонная прямая жизненных целей индивида
- б) свойство личности, в котором продемонстрирована совокупность стремлений к деятельности
- в) установка для достижения определенных результатов

3. Какие понятия используются при определении личности в психологии:

- а) предназначение, предрасположенность, обусловленность, детерминированность
- б) процессы, состояния, функции, операции
- в) система черт, индивидуальность, сознание, автономность

4. Что является теорией личности в психологии:

- а) предположения о направлении жизненного пути человека
- б) гипотезы о механизмах развития личности, пытающиеся объяснить и предсказывать поведение людей
- в) формулы, позволяющие вычислить и продемонстрировать определенные навыки индивида

5. Что является основным направлением развития психики индивида:

- а) мышление
- б) социализация
- в) онтогенез личности

Эталон ответа

№	1	2	3	4	5
Ответ	а	б	в	б	в

Вопросы открытого

1. Допишите определение.

_____ — общественный индивид, объект и субъект социальных отношений и исторического процесса, проявляющий себя в общении, в деятельности, в поведении.

Эталон ответа.

Личность — общественный индивид, объект и субъект социальных отношений и исторического процесса, проявляющий себя в общении, в деятельности, в поведении.

2. Запишите структурную модель по Фрейд.

- 1) _____.
- 2) _____.
- 3) _____.

Эталон ответа.

- 1) Я
- 2) Оно
- 3) Сверх-Я.

3. Допишите определение.

_____ - это совокупность индивидуальных особенностей личности, характеризующих динамическую и эмоциональную сторону ее деятельности и поведения.

Эталон ответа.

Темперамент - это совокупность индивидуальных особенностей личности, характеризующих динамическую и эмоциональную сторону ее деятельности и поведения.

4. Перечислите элементы структуры личности.

- 1) _____;
- 2) _____;
- 3) _____;
- 4) _____;
- 5) особенности протекания познавательных процессов и чувств.

Эталон ответа.

- 1) направленность;
- 2) темперамент;
- 3) характер;
- 4) способности;
- 5) особенности протекания познавательных процессов и чувств.

5. Перечислите состав направленности личности.

- 1) _____;
- 2) _____;
- 3) _____;
- 4) _____;
- 5) _____.

Эталон ответа.

- 1) интересы;
- 2) склонности;
- 3) потребности;
- 4) мотивы;
- 5) идеалы.

Тема 3.2. Индивидуально – психологические особенности личности.

Вопросы закрытого типа

1 К каким теориям темперамента относится теория У.Шелдона

- а) гуморальным;
- б) конституциональным;
- в) поведенческим;
- г) нейродинамическим

2 Акцентуации это такие естественные варианты развития характера, которым не свойственно:

- а) повышение ранимости;
- б) снижение способности к социальной адаптации;
- в) повышение способности к социальной адаптации;
- г) нарушение мотивационной сферы с доминированием амбивалентных состояний.

3. Не высокий уровень психической активности, замедленность движений, быстрая утомляемость, высокая эмоциональная сензитивность свойственна:

- а) сангвинику;
- б) холерику;
- в) флегматику;
- г) меланхолику.

4. Черты личности: скромность, самокритичность, эгоизм, характеризуют отношение личности:

- а) к другим людям;
- б) к деятельности;

- в) к себе;
- г) к общественной и личной ответственности.

5. Сильный, уравновешенный и подвижный тип нервной системы за П.И. Павловым характерен для:

- а) флегматика
- б) сангвиника
- в) холерика
- г) меланхолика

Эталон ответа

№	1	2	3	4	5
Ответ	б	в	г	в	б

Вопросы открытого типа

1.Допишите определение.

_____ — это совокупность устойчивых динамических особенностей психических процессов человека: темпа, ритма, интенсивности.

Эталон ответа.

Темперамент — это совокупность устойчивых динамических особенностей психических процессов человека: темпа, ритма, интенсивности.

2.Допишите определение.

_____ — быстрый, порывистый, импульсивный, неуравновешенный, подвержен резкой смене настроений, эмоциональным вспышкам. Обладает огромной работоспособностью.

Эталон ответа.

Холерик — быстрый, порывистый, импульсивный, неуравновешенный, подвержен резкой смене настроений, эмоциональным вспышкам. Обладает огромной работоспособностью.

3.Допишите определение.

_____ — медлителен, трудно переключаемый с одной деятельности на другую, устойчив и постоянен в стремлениях и настроении, скуп на проявление эмоций.

Эталон ответа.

Флегматик — медлителен, трудно переключаемый с одной деятельности на другую, устойчив и постоянен в стремлениях и настроении, скуп на проявление эмоций.

4.Допишите определение.

_____ — подвижный, живой, легко переживающий неудачи, стремящийся к смене впечатлений. Обладает выразительной мимикой. Продуктивен в работе, когда она ему интересна.

Эталон ответа.

Сангвиник — подвижный, живой, легко переживающий неудачи, стремящийся к смене впечатлений. Обладает выразительной мимикой. Продуктивен в работе, когда она ему интересна.

5.Допишите определение.

_____ — сдержан, раним, впечатлителен, склонный к постоянному переживанию даже малозначительных событий, застенчив.

Эталон ответа.

Меланхолик — сдержан, раним, впечатлителен, склонный к постоянному переживанию даже малозначительных событий, застенчив.

Тема 3.3. Психология общения.

Вопросы закрытого типа

1. О каком процессе идет речь, если видение субъектом общения другого человека как продолжения самого себя, проекция, наделение его своими чертами, чувствами, желаниями?

- а) идентификации;
- б) эмпатии;
- в) рефлексии.

2. Какие функции выполняет/не выполняет лидер в производственной группе?

- а) регулирует неофициальные межличностные отношения в группе;
- б) не контролирует ход выполнения производственных задач и не отвечает за качество выпускаемой продукции;
- в) назначается;
- г) обладает определенной системой различных санкций.

3. Что свойственно манипуляторному стилю общения?

- а) имеет тайный характер намерений;
- б) вид психологического воздействия, используемый для достижения одностороннего порядка;
- в) предполагает ясность внутренних приоритетов;
- г) используется духовно зрелыми речевыми партнерами.

4. Определите пропущенное слово, вставив верное: Если человек при общении ориентируется только на права и обязанности, которые ему диктует его социальное положение, и игнорирует свои личностные особенности, то мы имеем дело с ... общением.

- а) личностным;
- б) деловым;
- в) ролевым;

5. Что будет являться существенным признаком внушения:

- а) некритическое восприятие информации;
- б) недоверие;
- в) критичность

Эталон ответа

№	1	2	3	4	5
Ответ	а	а, б	б	в	а

Вопросы открытого типа

1. Допишите определение.

_____ - одна из универсальных форм активности личности, проявляющаяся в установлении и развитии контактов между людьми, в формировании межличностных отношений и порождаемая потребностями в совместной деятельности.

Эталон ответа.

Общение - одна из универсальных форм активности личности, проявляющаяся в установлении и развитии контактов между людьми, в формировании межличностных отношений и порождаемая потребностями в совместной деятельности.

2. Запишите три стороны структуры общения.

- 1) _____;
- 2) _____;
- 3) _____;

Эталон ответа.

- 1) Перцептивная;
- 2) Коммуникативная;
- 3) Интерактивная.

3. Допишите пропущенные функции общения.

- 1) _____;
- 2) _____;

- 3) _____;
- 4) Координационная;
- 5) _____;
- 6) _____;
- 7) Функция установления отношений;
- 8) Функция оказания влияния.

Эталон ответа.

- 1) **Информационная;**
- 2) **Контактная;**
- 3) **Побудительная;**
- 4) Координационная;
- 5) **Понимания;**
- 6) **Амотивная;**
- 7) Функция установления отношений;
- 8) Функция оказания влияния.

4. Допишите определение.

_____ - процесс установления и развития контактов среди людей.

Эталон ответа.

Восприятие - процесс установления и развития контактов среди людей.

5. Допишите определение.

_____ - процесс, в ходе которого два или более человек обмениваются и осознают получаемую информацию, которого состоит в мотивировании определённого поведения или воздействия на него.

Эталон ответа.

Коммуникация - процесс, в ходе которого два или более человек обмениваются и осознают получаемую информацию, которого состоит в мотивировании определённого поведения или воздействия на него.

Тема 4.1. Психология межличностных отношений в группах.

Вопросы закрытого типа

1. Какой из приведённых примеров иллюстрирует понятие стереотип?

- а) Летние месяцы дети Петровых проводят у бабушки.
- б) Игорь Петров считает, что все девочки болтушки.
- в) По воскресеньям семья Петровых отправляется на дачу.
- г) Несколько лет подряд Игорь Петров побеждал в школьной математической олимпиаде.

2. Основой межличностных отношений в первую очередь является(-ются)

- а) стереотипы
- б) материальные потребности
- в) отсутствие ограничений
- г) взаимодействие

3. Отношения товарищества связаны прежде всего с возможностью

- а) встретить человека на у лице
- б) доверить человеку сокровенные мечты
- в) участвовать в совместной деятельности
- г) создать семью

4. Выберите правильное высказывание.

- а) Стереотипы могут отрицательно влиять на межличностные отношения.
- б) Межличностные отношения могут быть только деловыми.
- в) Приятели — это самые верные друзья.
- г) Любые контакты между людьми относятся к межличностным отношениям.

5. Приятельские отношения в первую очередь связаны с возможностью

- а) разделить досуг
- б) встретить человека по дороге в школу
- в) доверить тайну
- г) участвовать в совместной деятельности

Эталон ответа

№	1	2	3	4	5
Ответ	б	г	в	а	а

Вопросы открытого типа

1. Допишите определение.

_____ — это отношения, складывающиеся между отдельными людьми. Они часто сопровождаются переживаниями эмоций, выражают внутренний мир человека.

Эталон ответа.

Межличностные отношения — это отношения, складывающиеся между отдельными людьми. Они часто сопровождаются переживаниями эмоций, выражают внутренний мир человека.

2. Заполните пропуск в таблице.

	Неприязнь, отрицательное отношение
Симпатия	Внутреннее _____ расположение, благожелательное отношение

Эталон ответа.

Антипатия	Неприязнь, отрицательное отношение
Симпатия	Внутреннее _____ расположение, благожелательное отношение

3. Допишите пропущенные виды межличностных отношений.

- 1) _____;
- 2) _____;
- 3) _____;
- 4) любовь;
- 5) товарищество.

Эталон ответа.

- 1) знакомство;
- 2) приятельство;
- 3) дружба;
- 4) любовь;
- 5) товарищество.

4. Закончите предложение правильно.

По стилю межличностные отношения _____.

Эталон ответа.

По стилю межличностные отношения делятся на официальные и личные.

5. Закончите предложение.

Основой межличностных отношений является _____.

Эталон ответа.

Основой межличностных отношений является **совместная деятельность**.

Тема 4.2. Психология семьи.

Вопросы закрытого типа

1. Конкретная семья как группа и объект исследования

- а) нормальная семья;

б) идеальная семья;

в) реальная.

2. Первая из пяти потребностей человека по А.Маслоу в иерархической структуре:

а) потребность в безопасности и защите;

б) потребность в уважении;

в) физические потребности;

г) потребность в принадлежности и любви;

д) потребность в самоактуализации.

3. Семья – это ...

а) малый коллектив;

б) малая группа;

в) малое общество;

г) малая культура.

4. Ведущими мотивациями супружеского союза являются все, кроме одной:

а) нравственно-психологическая;

б) хозяйственно-бытовая;

в) семейно-родительская;

г) интимно-личностная;

д) эмоционально-досуговая.

5. С течением времени функции семьи

а) изменяются;

б) остаются ригидными;

в) стабилизируются;

г) упрощаются.

Эталон ответа

№	1	2	3	4	5
Ответ	в	в	б	д	а

Вопросы открытого типа

1. Допишите определение.

_____ — основанная на браке или кровном родстве малая группа, члены которой связаны общностью быта, взаимной помощью, моральной и правовой ответственностью.

Эталон ответа

Семья — основанная на браке или кровном родстве малая группа, члены которой связаны общностью быта, взаимной помощью, моральной и правовой ответственностью.

2. Допишите пропущенные функции семьи с примерами.

1. _____.

2. _____.

3. Хозяйственно-бытовая (удовлетворение материальных потребностей членов семьи)

4. Рекреационная (восстановление физических и интеллектуальных сил)

5. Эмоциональная (удовлетворение потребностей в симпатии, уважении, признании, поддержке, эмоциональной защите)

6. _____.

7. _____.

8. Сексуально-эротическая (удовлетворение сексуально-эротических потребностей, легитимизированное нормами общества)

Эталон ответа

1. Репродуктивная (рождение потомства)

2. Воспитательная (воспитание детей, самореализация родительских чувств)

3. Хозяйственно-бытовая (удовлетворение материальных потребностей членов семьи)

4. Рекреационная (восстановление физических и интеллектуальных сил)

5. Эмоциональная (удовлетворение потребностей в симпатии, уважении, признании, поддержке, эмоциональной защите)
6. Духовная (совместное проведение досуга и духовное обогащение)
7. Социальная (социальный контроль, социализация и инкультурация)
8. Сексуально-эротическая (удовлетворение сексуально-эротических потребностей, легитимизированное нормами общества)

3. Запишите 4 типа семейных отношений.

- 1) _____;
- 2) _____;
- 3) _____;
- 4) _____.

Эталон ответа.

- 1) диктат;
- 2) опека;
- 3) невмешательство;
- 4) сотрудничество.

4. Допишите определение.

_____ — основная психологическая характеристика семьи, отражающая изменения ее функционально-ролевой структуры на разных этапах жизненного цикла.

Эталон ответа.

Динамика семьи — основная психологическая характеристика семьи, отражающая изменения ее функционально-ролевой структуры на разных этапах жизненного цикла.

5. Допишите определение.

_____ — это состав семьи и число ее членов, а также совокупность их духовных, нравственно-психологических взаимоотношений.

Эталон ответа.

Структура семьи — это состав семьи и число ее членов, а также совокупность их духовных, нравственно-психологических взаимоотношений.

Критерии оценки вопросов открытого и закрытого типа

«Отлично» (зачтено) ставится, если доля правильных ответов составляет 80-100%.

«Хорошо» (зачтено) ставится, если доля правильных ответов составляет 60-79%.

«Удовлетворительно» (зачтено) ставится, если доля правильных ответов составляет 40-59%.

«Неудовлетворительно» (не зачтено) ставится, если доля правильных ответов составляет менее 40%.

Примерные темы рефератов (по выбору студента)

1. Психологические теории внимания.
2. Развитие внимания в онтогенезе.
3. Виды памяти человека.
4. Индивидуальные особенности и нарушения памяти.
5. Измененные состояния сознания.
6. Теории памяти в психологии.
7. Факторы, определяющие развитие памяти.
8. Пути, приемы, средства развития памяти человека.
9. Воображение и индивидуальное творчество.
10. Развитие воображения на уроках русского языка и литературы.
11. Развитие воображения на различных этапах онтогенеза.
12. Теории мышления в психологии.
13. Концепция развития детского интеллекта по Ж.Пиаже.

14. Психология творческого мышления.
15. Средства развития мышления.
16. Личностные особенности творческого мышления.
17. Феномен эгоцентрической речи.
18. Соотношение мышления и речи.
19. Понятие внутренней речи.
20. Теория развития языка и речи.
21. Проблемы нормы и патологии в развитии личности.
22. Направленность личности.
23. Сопоставительный анализ категории «личность» в различных науках.
24. Природа индивидуальных различий в способностях людей.
25. Генотип, свойства нервной системы и способности человека.
26. Гендерные различия способностей.
27. Влияние темперамента на индивидуальный стиль деятельности.
28. Современные теории темперамента.
29. Личность и темперамент.
30. Темперамент и характер.
31. Темперамент и способности.
32. Психологическая характеристика типов темперамента.
33. Типология характеров.
34. Место характера в структуре личности.
35. Формирование характера.
36. Представления о характере в истории психологии.
37. Теоретический анализ волевого действия.
38. Роль эмоций в жизни человека.
39. Теории эмоций.
40. Виды и функции эмоций.
41. Теории мотивации.
42. Направленность личности.
43. Самооценка и уровень притязаний как факторы мотивации.

Критерии оценки реферата

«Отлично» (зачтено) ставится, если выполнены все требования к написанию и защите реферата: обозначена проблема и обоснована её актуальность, сделан краткий анализ различных точек зрения на рассматриваемую проблему и логично изложена собственная позиция, сформулированы выводы, тема раскрыта полностью, выдержан объём, соблюдены требования к внешнему оформлению, даны правильные ответы на дополнительные вопросы.

«Хорошо» (зачтено) ставится, если основные требования к реферату и его защите выполнены, но при этом допущены недочёты. В частности, имеются неточности в изложении материала; отсутствует логическая последовательность в суждениях; не выдержан объём реферата; имеются упущения в оформлении; на дополнительные вопросы при защите даны неполные ответы.

«Удовлетворительно» (зачтено) ставится, если имеются существенные отступления от требований к реферированию. В частности, тема освещена лишь частично; допущены фактические ошибки в содержании реферата или при ответе на дополнительные вопросы; во время защиты отсутствует вывод.

III. КОМПЛЕКТ ОЦЕНОЧНЫХ МАТЕРИАЛОВ ДЛЯ ПРОМЕЖУТОЧНОЙ АТТЕСТАЦИИ

Вопросы, выносимые на зачет

1. Предмет, объект и задачи психологии.
2. Место психологии в системе наук.
3. Отрасли психологии.
4. Этапы развития психологии.
5. Методология.
6. Основные школы.
7. Бихевиоризм.
8. Гештальтпсихология.
9. Глубинная психология.
10. Когнитивная психология.
11. Гуманистическая психология.
12. Отечественная психология.
13. Процессы, состояния, явления психики.
14. Сознание и бессознательное.
15. Сознание.
16. Самосознание.
17. Периоды становления личности по А.Н. Леонтьеву, З. Фрейду, Э. Эриксону.
18. Психическое здоровье.
19. Психические процессы.
20. Познавательные процессы.
21. Основные модели психологической структуры личности.
22. Понятие о социализации личности.
23. Темперамент и система его проявлений.
24. Виды и психологическая структура общения.
25. Общение и деятельность.
26. Факторы экономической адаптации.
27. Психологические аспекты управленческой деятельности.
28. Виды и функции защитных механизмов личности.
29. Феномены восприятия и методы их изучения. Понятие образа мира.
30. Понятия человека, индивида, индивидуальности, личности.

Критерии оценки зачета

«Зачтено» выставляется обучающемуся, если он знает основные определения, последователен в изложении материала, демонстрирует базовые знания дисциплины.

«Не зачтено» выставляется обучающемуся, если он не знает основных определений, непоследователен и сбивчив в изложении материала, не обладает определенной системой знаний по дисциплине

**Филиал федерального государственного бюджетного образовательного
учреждения высшего образования
«Университет «Дубна» -
Дмитровский институт непрерывного образования**

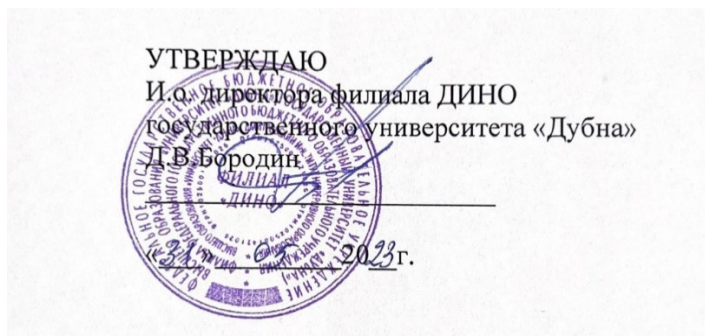

Фонд оценочных средств

Б1.В.ДВ.02.02 Деловые коммуникации

Направление подготовки
40.03.01 Юриспруденция

Уровень высшего образования
бакалавриат

Направленность (профиль) программы
уголовно-правовая

Форма обучения
очно-заочная

Преподаватель: Литвинова Л.В.

Фонд оценочных средств разработан в соответствии с требованиями ФГОС ВО по направлению подготовки высшего образования 40.03.01 Юриспруденция.

Фонд оценочных средств рассмотрен на заседании кафедры.
Протокол заседания кафедры №1 № 10 от «31» 05 2023 г.

СОГЛАСОВАНО

Начальник отдела проектирования
и методического сопровождения
образовательных программ
« 31 » 05 2023 г.

 /М.В. Рогова/

Заместитель директора
по учебно-методической работе
« 31 » 05 2023 г.

 /И.В. Курганова/

Представители работодателей:

Осипов А.В., заместитель начальника ОМВД - начальник ОРЛС
ОМВД России по Талдомскому г.о.

Костина Н.В., генеральный директор
ООО «ПЕРВАЯ ЮРИДИЧЕСКАЯ КОМПАНИЯ»



I. ПАСПОРТ ОЦЕНОЧНЫХ СРЕДСТВ

Фонд оценочных средств предназначен для проверки результатов обучения по дисциплине Б1.В.ДВ.02.02 Деловые коммуникации основной профессиональной образовательной программы по направлению подготовки высшего образования – бакалавриат – 40.03.01 Юриспруденция

Планируемые результаты обучения по дисциплине (модулю)

Формируемые компетенции (код и наименование)	Индикаторы достижения компетенций (код и формулировка)	Планируемые результаты обучения по дисциплине	Наименование оценочного материала
УК-6. Способен управлять своим временем, выстраивать и реализовывать траекторию саморазвития на основе принципов образования в течение всей жизни	УК-6.1. Использует инструменты и методы управления временем при выполнении конкретных задач, проектов, при достижении поставленных целей	Знать: предмет, цель, причины, условия переговоров, что является эффективной презентацией, основные приемы общения по телефону	Вопросы закрытого и открытого типа по темам 2.1, 2.4
		Уметь: анализировать алгоритм и структуру презентации, правильно отвечать по телефону	Вопросы закрытого и открытого типа по темам 2.1, 2.4
		Владеть: вниманием аудитории, вниманием клиентов	Вопросы закрытого и открытого типа по темам 2.1, 2.4
	УК-6.2. Определяет приоритеты собственной деятельности, личностного развития и профессионального роста	Знать: какими бывают публичные речи, вербальные и невербальные средства общения	Вопросы закрытого и открытого типа по темам 2.2, 2.5
		Уметь: выявлять и анализировать коммуникативные и организаторские склонности	Вопросы закрытого и открытого типа по темам 2.2, 2.5
		Владеть: особенностями невербальных средств общения	Вопросы закрытого и открытого типа по темам 2.2, 2.5
УК-9. Способен использовать базовые дефектологические знания в социальной и профессиональной сферах	УК-9.1. Демонстрирует толерантное отношение к лицам с ограниченными возможностями здоровья и готовность к конструктивному сотрудничеству с ними в социальной и	Знать: особенности применения базовых дефектологических знаний в социальной и профессиональной сферах	Вопросы закрытого и открытого типа по темам 2.2, 2.5
		Уметь: конструктивно сотрудничать с лицами с ограниченными	Вопросы закрытого и

	профессиональной сферах	возможностями здоровья	открытого типа по темам 2.2, 2.5
		Владеть: навыками взаимодействия в социальной и профессиональной сферах с лицами с ограниченными возможностями здоровья и инвалидами	Вопросы закрытого и открытого типа по темам 2.2, 2.5
	УК-9.2. Учитывает индивидуальные особенности лиц с ограниченными возможностями здоровья при осуществлении социальных и профессиональных контактов	Знать: понятие инклюзивной компетентности, ее компоненты структуру	Вопросы закрытого и открытого типа по темам 2.2, 2.5
		Уметь: планировать и осуществлять профессиональную деятельность с лицами с ограниченными возможностями здоровья и инвалидами	Вопросы закрытого и открытого типа по темам 2.2, 2.5
		Владеть: навыками контактировать с лицами с ограниченными возможностями здоровья с учетом их особенностей	Вопросы закрытого и открытого типа по темам 2.2, 2.5

II. КОМПЛЕКТ ОЦЕНОЧНЫХ МАТЕРИАЛОВ ДЛЯ ТЕКУЩЕГО КОНТРОЛЯ УСПЕВАЕМОСТИ

Тема 1.1. Понятие деловых коммуникаций. Общение, его виды.

Вопросы закрытого типа

1. Что такое универсальная знаковая система, которая возникла естественным образом и используемая для общения людей, выражения их мыслей, чувств и волеизъявления?

- а) искусственным языком
- б) естественным языком
- в) коммуникацией

2. Что подразумевается под культурным речевым действием диалогового характера, направленным на субъект или объект как на партнера коммуникации с целью сообщения информации о себе, о другом или оценки кого-либо или чего-либо?

- а) речевая коммуникация
- б) чуждая коммуникативная среда
- в) стилевой барьер

3. Выберите, что относится к неречевому общению:

- а) взгляд
- б) телефонный разговор
- в) чтение стихотворения вслух

4. Стилистический барьер общения возникает из-за следующего:

- а) неприязни или недоверия к коммуникатору
- б) несоответствия стиля речи и ситуации общения
- в) непонятной или неправильной логики рассуждений

5. Что такое невербальная коммуникация?

- а) включение в речь пауз, других вкраплений, например, покашливание, плача, смеха, наконец, сам темп речи
- б) восприятие, понимание и оценка людьми социальных объектов
- в) сторона общения, состоящая в обмене информацией между индивидами без помощи речевых и языковых средств, представленных в какой-либо знаковой форме

Эталон ответа

№	1	2	3	4	5
Ответ	б	а	а	б	в

Вопросы открытого типа

1. Заполните пропуск.

_____ – это связь между людьми, во время которой появляется психологический контакт.

Эталон ответа.

Общение – это связь между людьми, во время которой появляется психологический контакт.

2. Допишите пропущенные функции общения.

- 1. _____;
- 2. когнитивная;
- 3. _____;
- 4. конативная;
- 5. _____.

Эталон ответа.

- 1. коммуникативная;
- 2. когнитивная;
- 3. информационная креативная;
- 4. конативная;

5. эмотивная.

3. Допишите пропущенные формы общения.

1. _____
2. неформальное;
3. _____.

Эталон ответа.

1. функционально-ролевое;

2. неформальное;

3. анонимное.

4. Допишите пропущенные виды общения.

1. _____;
2. Формально-ролевое;
3. _____;
4. Деловое;
5. _____;
6. Светское;
7. _____.

Эталон ответа.

1. Примитивное;

2. Формально-ролевое;

3. «Контакт масок»;

4. Деловое;

5. Манипуляторное;

6. Светское;

7. Духовное.

5. Допишите определение.

_____ – это процесс взаимодействия деловых партнеров, направленный на организацию и оптимизацию того или иного вида предметной деятельности.

Эталон ответа.

Деловая коммуникация – это процесс взаимодействия деловых партнеров, направленный на организацию и оптимизацию того или иного вида предметной деятельности.

Тема 1.2. Эффективность коммуникации.

Вопросы закрытого типа

1. Многоплановый процесс установления и развития контактов между людьми – это процесс:

- а) общения
- б) понимания
- в) восприятия

2. Человек, который обычно весьма активен, предпочитает идти к разрешению конфликта своим определенным путем, используя стиль:

- а) приспособления
- б) конкуренции
- в) компромисса

3. Прямое деловое общение характеризуется:

- а) ответными реакциями собеседников
- б) общением в пределах видимости
- в) непосредственным речевым контактом

4. Во многих случаях, имидж – это результат умелой ориентации в конкретной ситуации, а именно правильного выбора своей:

- а) модели поведения
- б) заинтересованности в отношениях с другими
- в) способности к общению

5. Акцент в подтверждающих вопросах делают на:

- а) наиболее сложной проблеме
- б) вновь возникших вопросах
- в) том, что связывает партнеров

Эталон ответа

№	1	2	3	4	5
Ответ	а	б	в	а	в

Вопросы открытого типа

1. Заполните пропуск.

_____ – это способность давать хороший результат.

Эталон ответа.

Эффективность – это способность давать хороший результат.

2. Допишите типы барьера речевой коммуникации

1. _____;
2. Семантические;
3. _____;
4. Логические;

Эталон ответа.

1. **Фонетические;**
2. Семантические;
3. **Стилистические;**
4. Логические;

3. Заполните пропуск.

_____ - видение себя глазами партнера по общению.

Эталон ответа.

Рефлексия - видение себя глазами партнера по общению.

4. Заполните пропуск.

Эмпатия – это постижение эмоционального состояния человека в форме _____.

Эталон ответа.

Эмпатия – это постижение эмоционального состояния человека в форме **сопереживания**.

5. Заполните пропуск.

Альтернативные вопросы предоставляют не более _____ вариантов выбора.

Эталон ответа.

Альтернативные вопросы предоставляют не более **трех** вариантов выбора.

Тема 2.1. Проведение переговоров партнерами.

Вопросы закрытого типа

1. Назовите важнейшие функции переговоров.

- а) информационная;
- б) коммуникативная;
- в) регулирующая;
- г) контролирующая;
- д) рекламная;
- е) координирующая;
- ж) методологическая;
- з) эстетическая;

и) систематизирующая.

2. Переговоры - это:

- а) универсальное коммуникационное средство;
- б) реализация принципа индивидуализма;
- в) способ урегулирования конфликтов;
- г) независимость от государственных институтов;
- д) средство принятия взаимоприемлемых решений;
- е) особая форма общественного сознания;
- ж) искусство убеждать и побеждать;
- з) социальный институт.

3. Переговоры - это всегда определенный риск. Какие основные уровни политических рисков выделяют в международной практике.

- а) международный или глобальный (мегариск);
- б) социально-психологический (психориск);
- в) внутренний и страновой (макрориск);
- г) уровень отдельных субъектов (фирм, компаний) (микрориск).

4. Выделите свойства риска, которые характеризуют переговоры:

- а) нелинейность и альтернативность;
- б) пассионарность;
- в) универсальность;
- г) индивидуализм;
- д) иерархичность;
- е) непредсказуемость;
- ж) социализация;
- з) управляемость;
- и) вероятность.
- ж) переговоры внутри организаций (организационные).

Эталон ответа

№	1	2	3	4
Ответ	а, б, в, г, д, е	а, в, д, ж	а, в, г	а, в, д, е, ж, з

Вопросы открытого типа

1. Заполните пропуск.

_____ — коммуникация между сторонами (переговорщиками) для достижения своих целей, при которой каждая из сторон имеет равные возможности в контроле ситуации и принятии решения, которое закрепляется договором.

Эталон ответа.

Переговоры — коммуникация между сторонами (переговорщиками) для достижения своих целей, при которой каждая из сторон имеет равные возможности в контроле ситуации и принятии решения, которое закрепляется договором.

2. Заполните пропуск.

_____ - участник совместной деятельности.

Эталон ответа.

Партнёр - участник совместной деятельности.

3. Допишите пропущенные правила успешных переговоров.

- а) Говорите четко, не вкладывайте в слова двойной смысл.
- б) _____
- в) _____
- г) _____
- д) Не пытайтесь перетянуть одеяло на себя.
- е) Дружба - дружбой, а табачок врозь.
- ё) Делайте записи.

Эталон ответа.

- а) Говорите четко, не вкладывайте в слова двойной смысл.
- б) Будьте честными.**
- в) Уточняйте.**
- г) Будьте вежливы.**
- д) Не пытайтесь перетянуть одеяло на себя.
- е) Дружба - дружбой, а табачок врозь.
- ё) Делайте записи.

4. Допишите пропущенные этапы переговоров.

- а) _____
- б) _____
- в) достижение согласия.

Эталон ответа.

- а) подготовка**
- б) ведение**
- в) достижение согласия

Тема 2.2. Выступление перед аудиторией.

Вопросы закрытого типа

1. Паузы в публичном выступлении:

- а) следует немедленно заполнить словами, звуками и т.п.
- б) можно использовать для установления визуального контакта с аудиторией
- в) негативный элемент и его нужно избегать.

2. На сколько процентов работает визуальное восприятие выступающего?

- а) 60 %
- б) 50 %
- в) 40 %

3. За что отвечает левая рука у выступающего публично?

- а) За движение глаз
- б) Истинное эмоциональное состояние
- в) То, что человек левша

4. Что означают жесты ниже пояса при публичном выступлении?

- а) Лектор контролирует себя
- б) Все нормально
- в) Просьба о помощи

Эталон ответа.

№	1	2	3	4
Ответ	б	а	б	а

Вопросы открытого типа

1. Заполните пропуск.

Апелляция к публике является _____ аргументом.

Эталон ответа.

Апелляция к публике является **эмоциональным** аргументом.

2. Каким образом воспринимается информация при публичном выступлении заполните в процентах.

_____ визуальное восприятие, _____ аудиальное восприятие, _____ - смысловое восприятие

Эталон ответа.

60 % визуальное восприятие, **30%** аудиальное восприятие, **10%** - смысловое восприятие

3. Заполните пропуск.

Через какой промежуток времени обычно аудитория начинает уставать _____.

Эталон ответа.

Через какой промежуток времени обычно аудитория начинает уставать **20 мин.**

4. Заполните пропуск.

_____ - основная техника подготовки к выступлению и отработки речи.

Эталон ответа.

Ораторское искусство - основная техника подготовки к выступлению и отработки речи.

Тема 2.3. Подготовка к публичному выступлению

Вопросы закрытого типа

1. Паузы в публичном выступлении:

- а) следует немедленно заполнить словами, звуками и т.п.
- б) можно использовать для установления визуального контакта с аудиторией
- в) негативный элемент и его нужно избегать.

2. На сколько процентов работает визуальное восприятие выступающего?

- а) 60 %
- б) 50 %
- в) 40 %

3. За что отвечает левая рука у выступающего публично?

- а) За движение глаз
- б) Истинное эмоциональное состояние
- в) То, что человек левша

4. Что означают жесты ниже пояса при публичном выступлении?

- а) Лектор контролирует себя
- б) Все нормально
- в) Просьба о помощи

Эталон ответа.

№	1	2	3	4
Ответ	б	а	б	а

Вопросы открытого типа.

1. Заполните пропуск.

Апелляция к публике является _____ аргументом.

Эталон ответа.

Апелляция к публике является **эмоциональным** аргументом.

2. Каким образом воспринимается информация при публичном выступлении заполните в процентах.

_____ визуальное восприятие, _____ аудиальное восприятие, _____ - смысловое восприятие

Эталон ответа.

60 % визуальное восприятие, **30%** аудиальное восприятие, **10%** - смысловое восприятие

3. Заполните пропуск.

Через какой промежуток времени обычно аудитория начинает уставать _____.

Эталон ответа.

Через какой промежуток времени обычно аудитория начинает уставать **20 мин.**

4. Заполните пропуск.

_____ - основная техника подготовки к выступлению и отработки речи.

Эталон ответа.

Ораторское искусство - основная техника подготовки к выступлению и отработки речи.

Тема 2.4. Подготовка и проведение презентации. Общение по телефону.

Вопросы закрытого типа

1. Что можно делать во время телефонного разговора?

- а) кушать
- б) смотреть телевизор
- в) изучать документы
- г) записывать важную информацию

2. Как необходимо готовиться к телефонному разговору?

- а) подготовить необходимые документы
- б) продумать вопросы
- в) выключить мобильный телефон
- г) подготовить блокнот и ручку

3. Кто должен перезвонить, если телефонный разговор прервался?

- а) тот, кто звонил
- б) тот, кому звонили
- в) тот, кто больше заинтересован
- г) перезванивать не надо

4. Во сколько можно позвонить в выходной день?

- а) не раньше 10.00
- б) не раньше 9.00
- в) не раньше 8.00
- г) не раньше 11.00

Эталон ответа

№	1	2	3	4
Ответ	г	а,б,г	а	а

Вопросы открытого типа

1. Заполните пропуск.

_____ - документ или комплект документов, предназначенный для представления чего-либо.

Эталон ответа.

Презентация - документ или комплект документов, предназначенный для представления чего-либо.

2. Допишите пропущенное ораторское мастерство.

- а) _____
- б) Уверенность в осанке и голосе
- в) _____
- г) _____
- д) Немонотонная подача материала

Эталон ответа.

а) Грамотная речь

б) Уверенность в осанке и голосе

в) Контакт с аудиторией

г) Внешний вид

д) Немонотонная подача материала

3. Заполните пропуск.

_____ — это один из видов устной деловой речи.

Эталон ответа.

Телефонный разговор — это один из видов устной деловой речи.

4. Заполните пропуск.

_____ — это технологические термины обозначающие, как попытку установления соединения между телефонным оборудованием пользователей, так и процесс общения в рамках уже установленного соединения.

Эталон ответа.

Телефонный звонок — это технологические термины обозначающие, как попытку установления соединения между телефонным оборудованием пользователей, так и процесс общения в рамках уже установленного соединения.

Тема 2.5. Общение с использованием вербальных и невербальных компонентов общения.

Вопросы закрытого типа

1. Физиогномика – это:

- а) наука о строении лица человека;
- б) наука о связи черт лица с психикой человека;
- в) наука о связи между телосложением и психикой.

(Выберите один ответ.)

2. Ф.М.Достоевский сказал: «Красота спасет мир». Какие есть основания для такого утверждения?

- а) на красивое приятно смотреть, а чувство приятного – это положительные эмоции, которые продляют жизнь;
- б) потому что красиво в человеке то, что способствует его лучшему приспособлению к окружающему миру;
- в) это высказывание – лишь метафора, фактически существование мира не связано с тем, красив человек или некрасив;
- г) лучше бы сказать не «красота спасет мир», а «красота в человеке спасет человечество от вымирания».

(Выберите два ответа.)

3. Классически красивыми у женщины считаются:

- а) густые волосы;
- б) тонкие пальцы;
- в) длинные ноги;
- г) крепкие руки.

(Исключите неверный ответ.)

4. Классически красивыми у мужчины считаются:

- а) длинные ресницы;
- б) мускулистые руки;
- в) слегка прогнутая спинка носа;
- г) мускулистая шея;
- д) мощный подбородок.

(Исключите неверный ответ.)

5. Классически красиво в любом человеке то, что:

- а) приятно взгляду;
- б) целесообразно (было или есть);
- в) привлекает к человеку;
- г) считается красивым;
- д) у каждого свое понимание «красивого».

(Выберите один ответ.)

Эталон ответа

№	1	2	3	4	5
Ответ	в	б	г	в	б

Вопросы открытого типа

1. Заполните пропуск.

_____ - рассматривает внешнее проявление человеческих чувств и эмоций в процессе общения.

Эталон ответа.

Кинестика - рассматривает внешнее проявление человеческих чувств и эмоций в процессе общения.

2. Допишите основные невербальным средствам общения

1. _____;

2. мимика;

3. _____.

Эталон ответа.

1. жестика;

2. мимика;

3. пантомимика.

3. Заполните пропуск.

_____ - это движения мышц лица, главный показатель чувств.

Эталон ответа.

Мимика - это движения мышц лица, главный показатель чувств.

4. Заполните пропуск.

_____ - это разнообразные движения руками и головой.

Эталон ответа.

Жесты - это разнообразные движения руками и головой.

5. Заполните пропуск.

_____ - это походка, позы, осанка, общая моторика всего тела.

Эталон ответа.

Пантомимика - это походка, позы, осанка, общая моторика всего тела.

Тема 2.6. Деловая переписка. Правила составления документов.

Вопросы открытого типа

1. Заполните пропуск.

_____ - официальную корреспонденцию и применяются для решения многочисленных оперативных вопросов, возникающих в управленческой и коммерческой деятельности.

Эталон ответа.

Деловые письма - официальную корреспонденцию и применяются для решения многочисленных оперативных вопросов, возникающих в управленческой и коммерческой деятельности.

2. Заполните пропуски.

По признаку адресата деловые письма делятся на _____ и _____.

Эталон ответа.

По признаку адресата деловые письма делятся на **обычные** и **циркулярные**.

3. Заполните пропуски.

По структурным признакам деловые письма делятся на _____ и _____.

Эталон ответа.

По структурным признакам деловые письма делятся на **регламентированные** и **нерегламентированные**.

4. Заполните пропуски.

По функциональному признаку письма можно разделить на две группы:

1. _____
2. _____

Эталон ответа.

1. письма, требующие письма-ответа

2. письма, не требующие ответа

5. Заполните пропуск.

_____ – это движение документов в организации с момента их получения или создания до завершения исполнения, отправки или направления в дело.

Эталон ответа.

Документооборот – это движение документов в организации с момента их получения или создания до завершения исполнения, отправки или направления в дело.

Критерии оценки вопросов открытого и закрытого типа

«Отлично» (зачтено) ставится, если доля правильных ответов составляет 80-100%.

«Хорошо» (зачтено) ставится, если доля правильных ответов составляет 60-79%.

«Удовлетворительно» (зачтено) ставится, если доля правильных ответов составляет 40-59%.

«Неудовлетворительно» (не зачтено) ставится, если доля правильных ответов составляет менее 40%.

Примерные темы рефератов (по выбору студента)

1. Способы воздействия партнеров друг на друга: заражение, внушение, убеждение, подражание.
2. Виды и формы делового общения. Деловая беседа, приемы влияния на партнера.
3. Речевые аспекты переговорного процесса.
4. Стили и особенности ведения деловых переговоров.
5. Культура речи делового человека. Тактика использования речевых средств.
6. Невербальные особенности делового общения.
7. Спор, дискуссия, полемика в процессе делового общения.
8. Конфликтные ситуации в деловом общении и способы их разрешения.
9. Имидж делового человека. Внешний вид, поведение.
10. Модели поведения и тактика общения в деловой сфере.
11. Детерминация поведения личности в деловом общении.
12. Этапы делового общения, особенности поведения на каждом из них.
13. Стратегии ведения переговоров, использование психологических и этических способов влияния на их процесс.
14. Деловое общение в рабочей группе. Модели поведения делового общения.
15. Социально-психологический климат коллектива и его влияние на деловые отношения.
16. Проблема лидерства и деловые отношения.
17. Стресс и его влияние на процесс делового общения.
18. Этика делового общения: общие принципы и образцы поведения.
19. Этикет и культура делового общения.
20. Правила общения по телефону.
21. Деловые совещания: подготовка, проведение, принятие решений.
22. Современные информационные технологии как средство повышения эффективности деловой коммуникации.
23. Презентация как вид делового общения

Критерии оценки реферата

«Отлично» (зачтено) ставится, если выполнены все требования к написанию и защите реферата: обозначена проблема и обоснована её актуальность, сделан краткий анализ различных точек зрения на рассматриваемую проблему и логично изложена собственная позиция, сформулированы выводы, тема раскрыта полностью, выдержан объём, соблюдены требования к внешнему оформлению, даны правильные ответы на дополнительные вопросы.

«Хорошо» (зачтено) ставится, если основные требования к реферату и его защите выполнены, но при этом допущены недочёты. В частности, имеются неточности в изложении материала; отсутствует логическая последовательность в суждениях; не выдержан объём реферата; имеются упущения в оформлении; на дополнительные вопросы при защите даны неполные ответы.

«Удовлетворительно» (зачтено) ставится, если имеются существенные отступления от требований к реферированию. В частности, тема освещена лишь частично; допущены фактические ошибки в содержании реферата или при ответе на дополнительные вопросы; во время защиты отсутствует вывод.

«Неудовлетворительно» (не зачтено) ставится, если тема реферата не раскрыта, обнаруживается существенное непонимание проблемы.

III. КОМПЛЕКТ ОЦЕНОЧНЫХ МАТЕРИАЛОВ ДЛЯ ПРОМЕЖУТОЧНОЙ АТТЕСТАЦИИ

Вопросы, выносимые на зачет

1. Понятие коммуникации.
2. Типы и виды коммуникаций.
3. Специфика и основные задачи деловой коммуникации.
4. Предметно-целевое содержание деловой коммуникации, соблюдение формально-ролевых принципов взаимодействия.
5. Коммуникативная компетентность.
6. Коммуникативные роли (модели поведения) в процессе делового общения.
7. Коммуникативная культура в деловом общении
8. Способы передачи и приема информации.
9. Содержание коммуникационного процесса.
10. Элементы и этапы коммуникационного процесса.
11. Условия эффективного речевого воздействия.
12. Барьеры в коммуникациях: причины и условия возникновения, приемы устранения.
13. Деловая беседа: этапы, принципы и правила проведения.
14. Особенности ведения деловой дискуссии.
15. Деловая беседа по телефону: базовые правила телефонного общения.
16. Подготовка, организация и проведение совещаний.
17. Способы нейтрализации «блокирующих» ситуаций в ходе совещания.
18. Выступление перед аудиторией: психологическая основа и языковые средства.
19. Методика и техника организации публичного выступления.
20. Проведение презентации.
21. Публичное выступление: психологическая основа и языковые средства.
22. Методика и техника организации публичного выступления.
23. Проведение презентации.
24. Телефонный этикет.
25. Правила общения по телефону.
26. Правила для осуществления успешных переговоров по телефону.
27. Вербальное общение.
28. Невербальным средствам общения.
29. Жестика.
30. Мимика.
31. Искусство ведения деловых переговоров.
32. Техники эффективной деловой коммуникации при контакте с деловым партнером (в том числе, в неблагоприятных ситуациях).
33. Публичное выступление в системе деловых коммуникаций.
34. Презентация: цели и виды

Критерии оценки зачета

«Зачтено» выставляется обучающемуся, если он знает основные определения, последователен в изложении материала, демонстрирует базовые знания дисциплины.

«Не зачтено» выставляется обучающемуся, если он не знает основных определений, непоследователен и сбивчив в изложении материала, не обладает определенной системой знаний по дисциплине

**Филиал федерального государственного бюджетного образовательного
учреждения высшего образования
«Университет «Дубна» -
Дмитровский институт непрерывного образования**

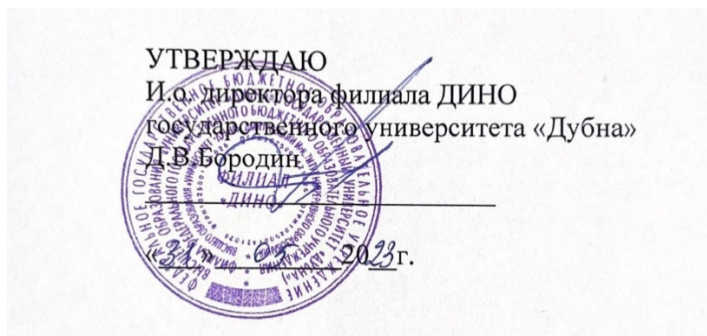

Фонд оценочных средств

**Б1.В.ДВ.02.03 Психология личностного и профессионального
самоопределения**

Направление подготовки
40.03.01 Юриспруденция

Уровень высшего образования
бакалавриат

Направленность (профиль) программы
уголовно-правовая

Форма обучения
очно-заочная

Дмитров, 2023

Преподаватель: Литвинова Л.В.

Фонд оценочных средств разработан в соответствии с требованиями ФГОС ВО по направлению подготовки высшего образования 40.03.01 Юриспруденция.

Фонд оценочных средств рассмотрен на заседании кафедры.
Протокол заседания кафедры №1 № 10 от «31» 05 2023 г.

СОГЛАСОВАНО

Начальник отдела проектирования
и методического сопровождения
образовательных программ
« 31 » 05 2023 г.

 /М.В. Рогова/

Заместитель директора
по учебно-методической работе
« 31 » 05 2023 г.

 /И.В. Курганова/

Представители работодателей:

Осипов А.В., заместитель начальника ОМВД - начальник ОРЛС
ОМВД России по Талдомскому г.о.

Костина Н.В., генеральный директор
ООО «ПЕРВАЯ ЮРИДИЧЕСКАЯ КОМПАНИЯ»



I. ПАСПОРТ ОЦЕНОЧНЫХ СРЕДСТВ

Фонд оценочных средств предназначен для проверки результатов обучения по дисциплине Б1.В.ДВ.02.03 Психология личностного и профессионального самоопределения основной профессиональной образовательной программы по направлению подготовки высшего образования – бакалавриат – 40.03.01 Юриспруденция.

Планируемые результаты обучения по дисциплине (модулю)

Формируемые компетенции (код и наименование)	Индикаторы достижения компетенций (код и формулировка)	Планируемые результаты обучения по дисциплине	Наименование оценочного материала
УК-6. Способен управлять своим временем, выстраивать и реализовывать траекторию саморазвития на основе принципов образования в течение всей жизни	УК-6.1. Использует инструменты и методы управления временем при выполнении конкретных задач, проектов, при достижении поставленных целей	Знать: предмет, цель, причины, условия переговоров, что является эффективной презентацией, основные приемы общения по телефону	Вопросы закрытого типа 12, 13, 18, 19, 20, 22
		Уметь: анализировать алгоритм и структуру презентации, правильно отвечать по телефону	Вопросы закрытого типа 12, 13, 18, 19, 20, 22 Вопросы открытого типа 1,3,6
		Владеть: вниманием аудитории, вниманием клиентов	Вопросы закрытого типа 12, 13, 18, 19, 20, 22 Вопросы открытого типа 1,3,6
	УК-6.2. Определяет приоритеты собственной деятельности, личностного развития и профессионального роста	Знать: какими бывают публичные речи, вербальные и невербальные средства общения	Вопросы закрытого типа 11, 14, 16, 17, 18, 19, 20, 22 Вопросы открытого типа 2, 4, 6, 7
		Уметь: выявлять и анализировать коммуникативные и организаторские склонности	Вопросы закрытого типа 11, 14, 16, 17, 18, 19, 20, 22 Вопросы открытого типа 2, 4, 6, 7
		Владеть: особенностями невербальных средств общения	Вопросы закрытого типа 11, 14, 16, 17, 18, 19, 20, 22

			Вопросы открытого типа 2, 4, 6, 7
УК-9. Способен использовать базовые дефектологические знания в социальной и профессиональной сферах	УК-9.1. Демонстрирует толерантное отношение к лицам с ограниченными возможностями здоровья и готовность к конструктивному сотрудничеству с ними в социальной и профессиональной сферах	Знать: особенности применения базовых дефектологических знаний в социальной и профессиональной сферах	Вопросы закрытого типа 2, 4, 6, 7, 14, 15, 20, 22 Вопросы открытого типа 1, 2, 4, 8
		Уметь: конструктивно сотрудничать с лицами с ограниченными возможностями здоровья	Вопросы закрытого типа 2, 4, 6, 7, 14, 15, 20, 22 Вопросы открытого типа 1, 2, 4, 8
		Владеть: навыками взаимодействия в социальной и профессиональной сферах с лицами с ограниченными возможностями здоровья и инвалидами	Вопросы закрытого типа 2, 4, 6, 7, 14, 15, 20, 22 Вопросы открытого типа 1, 2, 4, 8
	УК-9.2. Учитывает индивидуальные особенности лиц с ограниченными возможностями здоровья при осуществлении социальных и профессиональных контактов	Знать: понятие инклюзивной компетентности, ее компоненты структуру	Вопросы закрытого типа 2, 4, 6, 7, 14, 15, 20, 22 Вопросы открытого типа 1, 2, 4, 8
		Уметь: планировать и осуществлять профессиональную деятельность с лицами с ограниченными возможностями здоровья и инвалидами	Вопросы закрытого типа 2, 4, 6, 7, 14, 15, 20, 22 Вопросы открытого типа 1, 2, 4, 8
		Владеть: навыками контактировать с лицами с ограниченными возможностями здоровья с учетом их особенностей	Вопросы закрытого типа 2, 4, 6, 7, 14, 15, 20, 22 Вопросы открытого типа 1, 2, 4, 8

II. КОМПЛЕКТ ОЦЕНОЧНЫХ МАТЕРИАЛОВ ДЛЯ ТЕКУЩЕГО КОНТРОЛЯ УСПЕВАЕМОСТИ

Вопросы закрытого типа

Вопрос 1

Выберите правильный ответ.

От чего зависят особенности характера человека?

- а) наследственность
- б) свойства нервной системы
- в) воспитание

Ответ:

б

Вопрос 2

Определите, какие из положений характеризуют:

1. Познавательные процессы
2. Эмоциональные процессы

Варианты ответов

- а) восприятие
- б) чувства
- в) стресс
- г) ощущения
- д) представление
- е) речь
- ж) воля
- з) аффект

Ответ:

1. познавательные процессы – а, г, д, е, з
2. эмоциональные процессы – б, в

Вопрос 3

Установите соответствие типологии памяти:

1. по сенсорной модальности
2. по содержанию
3. по организации запоминания:
4. по наличию цели
5. по времени хранения

Варианты ответов

- а) долговременная, кратковременная, ультракратковременная
- б) произвольная и произвольная
- в) пространственная, социальная, эмоциональная, эйдетическая, сенсорная, словесно-логическая, образная
- г) моторная, зрительная, вкусовая, слуховая, обонятельная, эйдетическая, болевая
- д) декларативная и процедурная

Ответ:

- 1 – г; 2 – в; 3 – д; 4 – б; 5 – а

Вопрос 4

В психологии выделяют отдельную иерархическую классификацию свойств нервной системы. Всего выделяют три уровня, какие?

Варианты ответов

- а) верхний, средний, нижний

- б) сила, уравновешенность, подвижность
- в) сильный живой, сильный спокойный, слабый

Ответ:

- а) верхний, средний, нижний

Вопрос 5

Выберите правильный ответ.

Человеческий индивид в системе межличностных и социальных отношений, субъект сознательной деятельности обозначается понятием...

Варианты ответов

- а) человек
- б) индивид
- в) личность
- г) индивидуальность
- д) субъект

Ответ:

- в) личность

Вопрос 6

Определите понятия по следующим определениям:

1. Человек как представитель рода. Телесное бытие человека.
2. Человек как носитель предметно-практической деятельности.

Варианты ответов

- а) индивид
- б) субъект

Ответ:

- 1- а) индивид
- 2- б) субъект

Вопрос 7

Установите соответствие между периодами адаптации:

1. Период острой адаптации
2. Период оптимизма
3. Период вторичной адаптации

Варианты ответов

- а) Напряжение первых дней уходит, наступает расслабление, и вот тут-то очень часто совершаются ошибки, связанные и с профессиональными задачами, и с тонкостями взаимоотношений. А когда на эти ошибки указывают, появляется чувство обиды, несправедливости обвинений. Иногда это приводит к глубокому кризису, за которым следует увольнение.
- б) Человек усваивает все правила и традиции, принятые в данной организации, успешно реализует себя как специалист, становится полноправным членом коллектива.
- в) Сотрудник ощущает чувство тревоги, неуверенности; переживает глубокое психологическое напряжение.

Ответ:

- 1 – в; 2 – а; 3 - б

Вопрос 8

Выберите правильный ответ.

Профессиональная карьера – это:

Варианты ответов

- а) стремление к достижению цели той степени сложности, на которую человек считает себя способным
- б) быстрое достижение известности, успехов в служебной или какой - либо другой деятельности, материальной выгоды, благополучия
- в) высший уровень профессиональной пригодности
- г) активное достижение человека успехов в профессиональной деятельности

Ответ:

г

Вопрос 9

Установите соответствие между видами и признаками деловой карьеры

- а) внутриорганизационная
- б) специализированная
- в) вертикальная
- г) межорганизационная

Варианты ответов

- а) работник все стадии своего профессионального развития последовательно проходит в стенах одной организации
- б) работник все стадии своего профессионального развития последовательно проходит в разных организациях
- в) работник все стадии своего профессионального развития последовательно проходит в рамках профессии и области деятельности, где он специализируется
- г) подъем на более высокую ступень структурной иерархии (повышение в должности с повышением уровня оплаты труда)

Ответ:

- а) 1
- б) 3
- в) 4
- г) 2

Вопрос 10

Выберите правильный ответ.

Компетентность — это:

- а) основывается на приобретенных навыках, знаниях и опыте, которые обеспечивают способности для выполнения поставленной задачи или осуществления определенной деятельности
- б) знания, умения и навыки, которые обеспечивают способности для выполнения поставленной задачи или осуществления определенной деятельности
- в) способность индивидуума применять свои знания, опыт и личностные качества для успешной деятельности в определенной области

Ответ:

в

Вопрос 11

Выберите правильный ответ.

В структуре профессиональной компетенции к элементам квалификации не относят:

- а) поведение
- б) знания
- в) умения
- г) навыки

Ответ:

а

Вопрос 12

Выберите правильный ответ.

Максимально эффективное использование человеком всех качеств, которыми наделила его природа – это ...

- а) самореализация
- б) внутренний потенциал
- в) самопознание

Ответ:

а

Вопрос 13

Выберите правильный ответ.

Профессия – это ...

- а) более узкая область приложения физических и духовных сил человека в рамках той или иной профессии
- б) род трудовой деятельности, требующий специальных знаний и опыта и обеспечивающий условия существования человека
- в) служебная обязанность в учреждении или на предприятии, которую может исполнять человек, владея любой специальностью

Ответ:

б

Вопрос 14

Из предложенных слов составьте определение «способности»:

условием, в, особенности, которые, успешной, в конкретной, и, являются, проявляются, индивидуально-психологические, сфере, работы, это, ней, личности.

Ответ:

Способности — это индивидуально-психологические особенности личности, которые проявляются в конкретной сфере и являются условием успешной работы в ней.

Вопрос 15

Расставьте в правильной последовательности уровни развития творческих способностей:

- а) гениальность
- б) одаренность
- в) талант

Ответ:

б, в, а

Вопрос 16

Психологическое описание «портретов» различных темпераментов впервые дал:

- а) Гиппократ
- б) Гален
- в) И. Кант
- г) Платон

Ответ:

а

Вопрос 17

Дайте правильный ответ.

Возможно ли изменить тип темперамента?

- а) да
 - б) нет
 - в) нужно приложить много усилий
 - г) в раннем возрасте
- Ответ:
б

Вопрос 18

Выберите правильный ответ.

Что такое общение?

Варианты ответов

- а) обмен разного рода информацией
- б) взаимодействие между людьми
- в) процесс взаимодействия между людьми, заключающийся в обмене информацией, а также в восприятии и понимании партнерами друг друга
- г) восприятие и понимание партнеров друг друга

Ответ:

в

Вопрос 19

Выберите правильный ответ

Как называют человека, получающего информацию?

- а) коммуникатор
- б) реципиент
- в) партнер
- г) собеседник

Ответ:

б

Вопрос 20

Дайте правильный ответ.

Какие несловесные виды общения вы знаете?

- а) мимика
- б) жесты
- в) жонглирование
- г) пение

Ответ:

а, б, в

Вопрос 21

Выберите правильный ответ.

Фактор, ведущий как к возникновению у человека кратковременных стрессовых состояний, так и к развитию тяжелых, продолжительных переживаний

Варианты ответов

- а) конфликтоген
- б) конфликтная ситуация
- в) стрессор

Ответ:

в

Вопрос 22

Дайте правильный ответ.

Причины, способствующие возникновению конфликта:

- а) многословие одного из партнеров
- б) коммуникативные барьеры
- в) лично - индивидуальные особенности партнера
- г) бестактности
- д) неконтролируемость эмоционального состояния
- е) все ответы верны
- ж) все ответы неверны

Ответ:

е

Вопросы открытого типа

Вопрос 1

Вставьте пропущенное слово:

... — это индивидуальное свойство человеческого организма, заключающегося в способности к самостоятельному восприятию окружающего мира, построению объективной реальности, а также регуляции своего поведения и деятельности

Ответ:

Психика

Вопрос 2

Вставьте пропущенные слова и закончите предложение:

Психические процессы – это условное разделение психики на составные элементы, которые позволяют познавать ... и ... мир.

Ответ:

внутренний, внешний

Вопрос 3

Вставьте пропущенное слово:

Процесс моделирования закономерностей окружающего мира, высший этап обработки информации человеком – это ...

Ответ:

мышление

Вопрос 4

Вставьте пропущенное слово или закончите предложение:

Активность человека, направленная на достижение сознательно поставленных целей, связанных с удовлетворением его потребностей, — это ...

Ответ:

деятельность

Вопрос 5

Дайте правильный ответ.

Как называется процесс приспособления сотрудника к работе в новой организации?

Ответ:

адаптация

Вопрос 6

Вставьте пропущенное слово:

Высший уровень профессиональной пригодности, который выражается в полном соответствии человека требованиям профессиональной деятельности – это ...

Ответ:

призвание

Вопрос 7

Подберите ключевое слово.

Тип темперамента, характеризующийся нижним уровнем поведенческой активности, медлительностью, невыразительностью мимики, высокой устойчивостью, стабильностью привычек и поведения называется ...

Ответ:

флегматик

Вопрос 8

Выберите правильный ответ.

Тип темперамента, характеризующийся повышенной психической активностью, доминированием положительных эмоций, общительностью, относительной легкостью в переживании неудач называется:

Варианты ответов

а) флегматик

б) сангвиник

в) экстраверт

г) меланхолик

д) холерик

Ответ:

б

Критерии оценки вопросов открытого и закрытого типа

«Отлично» (зачтено) ставится, если доля правильных ответов составляет 80-100%.

«Хорошо» (зачтено) ставится, если доля правильных ответов составляет 60-79%.

«Удовлетворительно» (зачтено) ставится, если доля правильных ответов составляет 40-59%.

«Неудовлетворительно» (не зачтено) ставится, если доля правильных ответов составляет менее 40%.

Примерные темы рефератов (по выбору студента)

1. Психология профессиональной деятельности.
2. Сущность профессионального самоопределения.
3. Понятия деловой этики.
4. Проблемы выбора. Профессиональная непригодность.
5. Технология выбора профессии. Правильные ориентиры.
6. Профессиональный выбор.
7. Личностные регуляторы выбора профессии.
8. Понятие о личности, ее структуре.
9. Свойства и качества, определяющие профессиональный выбор.
10. Психические процессы и волевая регуляция деятельности человека.
11. Эмоционально-волевая сфера.
12. Регуляция психических процессов и состояний.
13. Характер, темперамент и направленность личности.
14. Связь темперамента и характера.
15. Характерологические особенности профессионала.

16. Познание задатков и способностей.
17. Задатки и способности человека.
18. Диагностика задатков и способностей.
19. Самопознание.
20. Самовоспитание личности.
21. Профессиональное самоопределение на разных стадиях возрастного развития человека.
22. Особенности юношеского периода.
23. Этапы профессионального развития.
24. Профессиональные категории.
25. Смысл жизни и его значение для формирования личности.
26. Самореализация.

Критерии оценивания рефератов

«Отлично» - учебный материал освоен студентом в полном объеме, легко ориентируется в материале, полно и аргументировано отвечает на дополнительные вопросы, излагает материал логически последовательно, делает самостоятельные выводы, умозаключения, демонстрирует кругозор, использует материал из дополнительных источников, интернет-ресурсы. Сообщение носит исследовательский характер. Речь характеризуется эмоциональной выразительностью, четкой дикцией, стилистической и орфоэпической грамотностью. Использует наглядный материал (презентация).

«Хорошо» - по своим характеристикам сообщение студента соответствует характеристикам отличного ответа, но студент может испытывать некоторые затруднения в ответах на дополнительные вопросы, допускать некоторые погрешности в речи. Отсутствует исследовательский компонент в сообщении.

«Удовлетворительно» - студент испытывал трудности в подборе материала, его структурировании. Пользовался, в основном, учебной литературой, не использовал дополнительные источники информации. Не может ответить на дополнительные вопросы по теме сообщения. Материал излагает не последовательно, не устанавливает логические связи, затрудняется в формулировке выводов. Допускает стилистические и орфоэпические ошибки.

«Неудовлетворительно» - сообщение студентом не подготовлено либо подготовлено по одному источнику информации, либо не соответствует теме.

III. КОМПЛЕКТ ОЦЕНОЧНЫХ МАТЕРИАЛОВ ДЛЯ ПРОМЕЖУТОЧНОЙ АТТЕСТАЦИИ

Вопросы, выносимые на зачет

1. Психология профессиональной деятельности.
2. Сущность профессионального самоопределения.
3. Понятия деловой этики.
4. Проблемы выбора. Профессиональная непригодность.
5. Технология выбора профессии. Правильные ориентиры.
6. Профессиональный выбор.
7. Личностные регуляторы выбора профессии.
8. Понятие о личности, ее структуре.
9. Свойства и качества, определяющие профессиональный выбор.
10. Психические процессы и волевая регуляция деятельности человека.
11. Эмоционально-волевая сфера.
12. Регуляция психических процессов и состояний.
13. Характер, темперамент и направленность личности.
14. Связь темперамента и характера.
15. Характерологические особенности профессионала.
16. Познание задатков и способностей.
17. Задатки и способности человека.
18. Диагностика задатков и способностей.
19. Самопознание.
20. Самовоспитание личности.
21. Профессиональное самоопределение на разных стадиях возрастного развития человека.
22. Особенности юношеского периода.
23. Этапы профессионального развития.
24. Профессиональные категории.
25. Смысл жизни и его значение для формирования личности.
26. Самореализация.

Критерии оценки зачета

«Зачтено» выставляется обучающемуся, если он знает основные определения, последователен в изложении материала, демонстрирует базовые знания дисциплины.

«Не зачтено» выставляется обучающемуся, если он не знает основных определений, непоследователен и сбивчив в изложении материала, не обладает определенной системой знаний по дисциплине.

**Филиал федерального государственного бюджетного образовательного
учреждения высшего образования
«Университет «Дубна» -
Дмитровский институт непрерывного образования**



Фонд оценочных средств

Б1.О.01 История России

Направление подготовки
40.03.01 Юриспруденция

Уровень высшего образования
бакалавриат

Направленность (профиль) программы
уголовно-правовая

Форма обучения
очно-заочная

Преподаватель: Прохорова Е.Р.

Фонд оценочных средств разработан в соответствии с требованиями ФГОС ВО по направлению подготовки высшего образования 40.03.01 Юриспруденция.

Фонд оценочных средств рассмотрен на заседании кафедры.
Протокол заседания кафедры №1 № 10 от «31» 05 2023 г.

СОГЛАСОВАНО

Начальник отдела проектирования
и методического сопровождения
образовательных программ
« 31 » 05 2023 г.

 /М.В. Рогова/

Заместитель директора
по учебно-методической работе
« 31 » 05 2023 г.

 /И.В. Курганова/

Представители работодателей:

Осипов А.В., заместитель начальника ОМВД - начальник ОРЛС
ОМВД России по Талдомскому г.о.

Костина Н.В., генеральный директор
ООО «ПЕРВАЯ ЮРИДИЧЕСКАЯ КОМПАНИЯ»



I. ПАСПОРТ ОЦЕНОЧНЫХ СРЕДСТВ

Фонд оценочных средств предназначен для проверки результатов обучения по дисциплине Б1.О.01 История России основной профессиональной образовательной программы по направлению подготовки высшего образования – бакалавриат – 40.03.01 Юриспруденция

Планируемые результаты обучения по дисциплине (модулю)

Формируемые компетенции (код и наименование)	Индикаторы достижения компетенций (код и формулировка)	Планируемые результаты обучения по дисциплине	Наименование оценочного материала
УК-5. Способен воспринимать межкультурное разнообразие общества в социально-историческом, этическом и философском контекстах	УК-5.1. Анализирует основные этапы всеобщей и российской истории в контексте мирового исторического процесса	Знать: историческое наследие и социокультурные традиции различных социальных групп, основные события и основных исторических деятелей российской истории в периоды ее развития	Вопросы закрытого типа 3, 4, 7, 11, 13 Вопросы открытого типа 3, 12.
		Уметь: соотносить контекст мировой истории и культурные традиции мира, включая мировые религии, философские и этические учения, с отечественной историей соответствующего периода	Вопросы закрытого типа 2, 10, 18 Вопросы открытого типа 2, 20
		Владеть: навыками анализа социокультурных различий, опираясь на знание этапов исторического развития России в контексте мировой истории, социокультурных традиций мира, основных философских и этических учений	Вопросы закрытого типа 1, 6, 8, 9, 12, 16, 20 Вопросы открытого типа 1, 2, 4, 17, 20
	УК-5.2. Учитывает при социальном и профессиональном общении историческое наследие и социокультурные традиции различных социальных групп, этносов и конфессий, включая	Знать: основные характеристики социально-исторического и культурного развития общества	Вопросы закрытого типа 3, 4, 5, 6, 8, 12, 14, 15, 17 Вопросы открытого типа 2, 4, 7, 9, 10, 15, 16
		Уметь: осмысливать социально-исторические и культурные изменения	Вопросы закрытого типа

	философские, этические и социологические, политологические учения и категории	общества и понимать влияние социально-исторических и социокультурных факторов на межкультурное взаимодействие в современном обществе	3, 4, 5, 6, 8, 12, 14, 15, 17 Вопросы открытого типа 2, 4, 7, 9, 10, 15, 16
		Владеть: навыками толерантного отношения в обществе с учетом его межкультурного разнообразия	Вопросы закрытого типа 1, 10, 16, 19 Вопросы открытого типа 8, 20

II. КОМПЛЕКТ ОЦЕНОЧНЫХ МАТЕРИАЛОВ ДЛЯ ТЕКУЩЕГО КОНТРОЛЯ УСПЕВАЕМОСТИ

Вопросы закрытого типа

1. Верно ли, что на исторические судьбы России наиболее заметное влияние оказало огромное пространство, занятое страной, и многочисленный состав ее населения все указанные обстоятельства в совокупности, их комплекс?

Варианты ответа:

верно

неверно

Ответ:

верно

2. Верно ли, что принятие Русью христианства произошло вследствие заключения договора с папой римским?

Варианты ответа:

верно

неверно

Ответ:

неверно

3. Верно ли, что в эпоху раздробленности в Новгороде фактическая власть была в руках народного вече?

Варианты ответа:

верно

неверно

Ответ:

верно

4. Верно ли, что период феодальной раздробленности стал временем небывалого расцвета художественной культуры и сопровождался ростом городов и появлением новых торговых путей?

Варианты ответа:

верно

неверно

Ответ:

верно

5. Верно ли, что одной из причин возвышения Москвы среди других русских земель была умелая политика московских князей?

Варианты ответа:

верно

неверно

Ответ:

верно

6. Верно ли, что введение Юрьева дня и стало началом закрепощения, и имело одну единственную цель - ограничить свободу крестьян?

Варианты ответа:

верно

неверно

Ответ:

верно

7. Верно ли, что победа князя Дмитрия Ивановича над Мамаем окончательно избавила русские земли от необходимости выплачивать Орде дань?

Варианты ответа:

верно

неверно

Ответ:

неверно

8. Верно ли, что подлинным завершением процесса закрепощения крестьянства можно считать издание Соборного уложения в 1649 году, по которому вводился бессрочный сыск беглых крестьян?

Варианты ответа:

верно

неверно

Ответ:

верно

9. Верно ли, что события смутного времени начала XVII века способствовали формированию национального самосознания?

Варианты ответа:

верно

неверно

Ответ:

верно

10. Верно ли, что процесс обмирщения культуры усиливал религиозные преграды в развитии научного знания?

Варианты ответа:

верно

неверно

Ответ:

неверно

11. Верно ли, что к итогам внешнеполитической деятельности Петра I можно отнести освобождение Россией народов Закавказья от иранского и османского гнета?

Варианты ответа:

верно

неверно

Ответ:

неверно

12. Верно ли, что Жалованная грамота дворянству 1785 года ввела новые привилегии для дворянства, закрепила его привилегированное положение в российском обществе.

Варианты ответа:

верно

неверно

Ответ:

верно

13. Верно ли, что XVIII в. вошёл в историю как век русской славы, военных побед России, способствовавших расширению территории страны, росту её международного авторитета и стал временем создания и развития основ российской науки, значительного расширения системы образования, расцвета художественной культуры?

Варианты ответа:

верно

неверно

Ответ:

верно

14. Верно ли, что согласно реформе 1861 года крестьяне бесплатно получали надел земли в собственность?

Варианты ответа:

верно

неверно

Ответ:

неверно

15. Верно ли, что после большевистского вооруженного переворота и разгона Учредительного собрания, политические силы в России начали поляризоваться из-за несогласия с политикой большевиков?

Варианты ответа:

верно

неверно

Ответ:

верно

16. Верно ли, что одними из предпосылок создания СССР стал многовековые хозяйственные и экономические связи между бывшими частями Российской империи и культурная близость братских славянских народов?

Варианты ответа:

верно

неверно

Ответ:

верно

17. Верно ли, что стахановское движение в 1930-х способствовало значительному росту производительности труда?

Варианты ответа:

верно

неверно

Ответ:

верно

18. Верно ли, что народы СССР проявили великую выносливость и отвагу, отстаивая свою Родину и показывая пример солидарности и патриотизма в годы ВОВ, что является одним их ключевых фактором в победе над нацистской Германией?

Варианты ответа:

верно

неверно

Ответ:

верно

19. Верно ли, что национальные конфликты и национальные движения повлияли на события времен перестройки через требование автономии республик, а также их независимости от СССР?

Варианты ответа:

верно

неверно

Ответ:

верно

20. Верно ли, что национальные проекты России — это обширная программа, разработанная правительством России с целью ускорения социально-экономического развития страны?

Варианты ответа:

верно

неверно

Ответ:

верно

Вопросы открытого типа

1. Вставьте пропущенное слово.

Обожествление сил природы и поклонение многим богам — это _____.

Ответ:

язычество

2. Вставьте пропущенное слово.

Часть древнерусского города, где жили торговцы и ремесленники, называлась _____.

Ответ:

посадам

3. Прочтите отрывок и напишите прозвище князя, о котором идёт речь.

«Как одному из младших Мономаховичей, ему досталась в удел Ростовско-Суздальская область, в которой деятельность его обращена была преимущественно на постройку и укрепление городов, основание церквей и монастырей. Симпатии его всецело принадлежали Киевской Руси, куда он постоянно и стремился».

Ответ:

Долгорукий

4. Вставьте пропущенное слово.

Перемещение кафедры митрополита из Владимира в _____ при Иване Калите сделало её духовной столицей Руси.

Ответ:

Москву

5. Вставьте пропущенное слово.

_____ битва способствовала объединению русских княжеств и формированию национального чувства, она показала, что сообща русские люди могут одолеть татаро-монгольское иго.

Ответ:

Куликовская

6. Вставьте пропущенное слово.

Учреждение _____ во времена Ивана Грозного помогло укрепить власть царя на части территории страны, т.к. он обладал там неограниченной властью, мог судить и казнить по своему произволу.

Ответ:

опричины

7. Вставьте пропущенное слово.

Царь Алексей Михайлович получил от современников прозвание Тишайший, но его царствование ознаменовалось страшными социальными потрясениями, из-за которых данное столетие вошло в отечественную историю как «_____ век».

Ответ:

бунташный

8. Вставьте пропущенное слово.

_____ раскол на Руси произошёл в середине 17 века во время царствования царя Алексея Михайловича Тишайшего, что привело к разделению русской православной церкви на старообрядцев и приверженцев новой веры, что ощущается и в настоящее время.

Ответ:

Церковный

9. Вставьте пропущенное слово.

В конце XVI в. началось освоение _____. Русские землепроходцы вимали с местного населения дань мехами — ясак, но не меняли традиционные племенные порядки.

Ответ:

Сибири

10. Вставьте пропущенное слово.

Закон о порядке прохождения государственной службы в Российской империи, принятый Петром I в 1722 г., назывался _____ о рангах.

Ответ:

Табель

11. Вставьте пропущенное слово.

Важный в истории России процесс, характеризуемый понятиями «самодержавие», «неограниченная монархия», «централизация власти и управления», называется становлением и развитием _____ монархии.

Ответ:

абсолютной

12. Вставьте пропущенное слово.

Эпоха _____ переворотов – это период с 1725 по 1762 гг., когда в России после смерти Петра I сменилось несколько правителей в результате государственных заговоров и действий гвардии во главе либо с аристократией, либо с ближайшими соратниками Петра.

Ответ:

дворцовых

13. Вставьте пропущенное слово.

_____ война (1773—1775) — это восстание (бунт) яицких казаков, переросшее в полномасштабную войну казаков, крестьян и народов Урала и Поволжья с правительством императрицы Екатерины II.

Ответ:

Крестьянская

14. Напишите словом век, о событиях которого указывается в отрывке.

«Это столетие вошло в мировую историю под именем «века России». Два блестящих царствования символизировали этот век: он начался правлением Петра Великого, и завершился деятельностью Екатерины II, также именуемой Великой. По словам А. С. Пушкина, в этом веке Россия «вошла в Европу, как спущенный со стапелей корабль — при стуке топора и громе пушек».

Ответ:

восемнадцатый

15. Вставьте пропущенное слово.

Одной из особенностей _____ переворота в России было использование подневольного труда, что было малоэффективным, так как крепостные крестьяне не были материально заинтересованы в результатах своего труда.

Ответ:

промышленного

16. Вставьте пропущенное слово.

Судебная реформа Александра II утвердила такие принципы судебного процесса, как независимость суда, несменяемость судей, _____ и состязательность судопроизводства.

Ответ:

гласность

17. Вставьте пропущенное слово.

_____ война в России — ряд вооружённых конфликтов между различными политическими, этническими, социальными группами и государственными образованиями на территории страны, последовавших после установления в Петрограде и Москве власти большевиков в октябре 1917 года.

Ответ:

Гражданская

18. Вставьте пропущенное слово.

Главный политический лозунг партии "Все для фронта, все для _____!" имел огромное практическое значение в организации и мобилизации всех ресурсов страны для поддержки фронта. Под этим лозунгом проводились массовые мобилизации, сбор средств и материальных ресурсов, организация военного производства и поддержка военных действий. Этот лозунг мотивировал и мобилизовал народ для общей победы над врагом.

Ответ:

победы

19. Вставьте пропущенное слово.

_____ — лицо, добровольно ведущее вооружённую борьбу за свободу и независимость своей страны в составе вооружённых организованных партизанских сил.

Ответ:

Партизан

20. Вставьте пропущенное слово.

Проблема экспансии западной системы ценностей и формирования "_____ культуры" в России возникла в результате распада Советского Союза и открытия страны для мировых рынков и культурных влияний. Свободное развитие рыночной экономики и открытость для западных

компаний и продуктов привели к активной рекламе и продвижению западных ценностей, стиля жизни и товаров, что вызвало некоторые проблемы.

Ответ:

массовой

Критерии оценки вопросов открытого и закрытого типа

«**Отлично**» (зачтено) ставится, если доля правильных ответов составляет 80-100%.

«**Хорошо**» (зачтено) ставится, если доля правильных ответов составляет 60-79%.

«**Удовлетворительно**» (зачтено) ставится, если доля правильных ответов составляет 40-59%.

«**Неудовлетворительно**» (не зачтено) ставится, если доля правильных ответов составляет менее 40%.

Примерные темы рефератов (по выбору студента)

1. Расселение славянских племен и его особенности.
2. Обряды и верования восточных славян.
3. Принятие христианства: причины, описание в «Повести временных лет» и действительность.
4. «Русская Правда» как основной источник по социально-экономической истории Древней Руси.
5. Политические портреты Великих князей Древнерусского государства: Ольги, Святослава Игоревича, Владимира I Святославича, Ярослава Владимировича (Мудрого), Владимира II Всеволодовича (Мономаха)
6. Владимиро-Суздальское княжество — древняя столица Руси.
7. Русь и монголо-татары: Иго? Нашествие?
8. Собиратели земли русской (политические портреты Великих князей: Ивана I Даниловича (Калиты), Дмитрия Ивановича (Донского), Ивана III Васильевича).
9. Судебник Ивана III как очередная ступень развития русского законодательства.
10. Русская церковь в XIII — начале XV вв.
11. Деятели Избранной Рады.
12. Д.М. Пожарский и Владимирский край.
13. Россия, Швеция, Речь Посполитая: соперничество на рубеже веков.
14. Российское государство и Украина в XVII в.: история взаимоотношений.
15. Старообрядчество: история и современность.
16. Шедевры древнерусского искусства.
17. Русские былины и сказания: правда или вымысел?
18. Быт русской семьи по «Домострою».
19. Эволюция архитектурных стилей в XII–XVII вв.
20. Русские школы иконописи. Техника выполнения икон и их основные сюжеты.
21. Политический портрет Петра I.
22. Полтавская битва.
23. Европеизация России: за и против.
24. Становление российской промышленности.
25. Русская церковь в первой четверти XVIII в.
26. А.Д. Меншиков — «полудержавный властелин».
27. Эволюция системы центрального и местного управления на протяжении XVIII в.
28. Внешняя политика России XVIII в.
29. Европейские традиции в русской культуре XVIII в.
30. Крестьянская война под предводительством Е.И. Пугачева.
31. «Введение к Уложению государственных законов» М.М. Сперанского — проект реформирования России.

32. Полководцы Отечественной войны 1812 г.: М.И. Кутузов, М.Б. Барклай-де-Толли, П.И. Багратион.
33. Бородинское сражение и его оценки.
34. Владимирцы — участники Отечественной войны 1812 г.
35. Финансовая реформа Е.Ф. Канкрин.
36. Судьбы декабристов после поражения восстания 14 декабря 1825 г.
37. Террор как средство политической борьбы в XIX — начале XX в.
38. А.И. Герцен и Владимирский край.
39. Рабочее движение: требования и деятельность участников.
40. Партии и политическая борьба в России
41. Восточный вопрос в российской внешней политике.
42. Промышленный переворот и формирование капитализма в России.
43. Русская Америка: судьба российских владений в Северной Америке.
44. Соратники Александра II: Я.И. Ростовцев, Д.А. Милютин.
45. Александр II: политический портрет.
46. Последний император: политический портрет.
47. С.Ю. Витте и его преобразования: программа индустриализации, финансовая реформа.
48. Внешняя политика России на Дальнем Востоке. Русско-японская война 1904–1905 гг.
49. Реформирование политической системы Российской империи в начале XX в.
50. Знаменитые операции Первой мировой войны. Брусиловский прорыв.
51. Шедевры русской живописи XIX в.
52. «Золотой» и «серебряный век» русской литературы.
53. «Могучая кучка» — творческий союз великих композиторов.
54. Эволюция архитектурных стилей в XIX — начале XX в.
55. Знаменитые владимирцы: братья Столетовы.
56. Продовольственный вопрос в 1917 г.
57. Русская Православная церковь и революции 1917 г.
58. Российские и зарубежные историки об Октябрьской революции.
59. Первое советское правительство: состав и деятельность.
60. Политические партии консервативного, либерального, радикального направлений в 1917 — первой половине 1918 г.
61. История создания Красной Армии.
62. Командиры Красной Гвардии и Красной Армии.
63. Лидеры Белого движения: легенды и факты.
64. «Антоновщина» и ее последствия.
65. Причины победы большевиков в Гражданской войне.
66. Борьба за лидерство в коммунистической партии СССР в 1920–1930-е гг.
67. Стахановское движение в Советском Союзе.
68. Политические репрессии 1930-х гг.
69. Советско-финляндская война, 30 ноября 1939 — 12 марта 1940 г.
70. Политическая карта мира после Второй мировой войны.
71. Политические процессы второй половины 1940-х — начала 1950-х гг.
72. «Оттепель» в общественно-политической жизни СССР.
73. XX съезд КПСС и критика культа личности И.В. Сталина.
74. Карибский кризис: причины и последствия.
75. «Застой»: время упущенных возможностей? 76. Октябрьский кризис 1993 г.: причины, сущность, итоги.
77. Конституция 1993 г.: история принятия и основное содержание.
78. Региональные конфликты на постсоветском пространстве и война в Чечне.
79. Россия в процессе интеграции и глобализации: за и против.

80. Россия и НАТО: взаимоотношения в XXI веке.
81. Цензура в царской России и СССР. Проблема цензуры в РФ.
82. Битва за космос: успехи и поражения СССР и РФ.
83. Молодежные организации в СССР и РФ.
84. Православная церковь в СССР и РФ: положение и значение.
85. Массовая культура в начале XXI в.

Критерии оценки рефератов:

«Отлично» - выполнены все требования к написанию и защите реферата: обозначена проблема и обоснована её актуальность, сделан краткий анализ различных точек зрения на рассматриваемую проблему и логично изложена собственная позиция, сформулированы выводы, тема раскрыта полностью, выдержан объём, соблюдены требования к внешнему оформлению, даны правильные ответы на дополнительные вопросы.

«Хорошо» - основные требования к реферату и его защите выполнены, но при этом допущены недочёты. В частности, имеются неточности в изложении материала; отсутствует логическая последовательность в суждениях; не выдержан объём реферата; имеются упущения в оформлении; на дополнительные вопросы при защите даны неполные ответы.

«Удовлетворительно» - имеются существенные отступления от требований к реферированию. В частности: тема освещена лишь частично; допущены фактические ошибки в содержании реферата или при ответе на дополнительные вопросы; во время защиты отсутствует вывод.

«Неудовлетворительно» - тема реферата не раскрыта, обнаруживается существенное непонимание проблемы.

III. КОМПЛЕКТ ОЦЕНОЧНЫХ МАТЕРИАЛОВ ДЛЯ ПРОМЕЖУТОЧНОЙ АТТЕСТАЦИИ

Вопросы, выносимые на зачет

1. «Сказание о призвании варягов»: проблемы политогенеза Руси.
2. История Руси при первых Рюриковичах.
3. Эпоха раздробленности на Руси: причины, особенности, итоги.
4. Монгольское нашествие. Формирование отношений с Золотой Ордой.
5. Возвышение Московского княжества в XIV-XV вв.
6. Правление Ивана Грозного. Опричнина.
7. Внешняя политика Московского княжества и Русского царства в XIV-XVI вв.
8. Причины, ход и значение Смутного Времени.
9. Церковная организация в XVI-XVII вв. Раскол XVII в. и роль «расколоучителей».
10. Государственное управление в России XVII в.
11. Суд и право в России XVII в.
12. Местничество в России XVII в.
13. Соборное уложение 1649 г.: общее содержание.
14. Общественная мысль в России XVII в.
15. Преобразования Петра Великого.
16. Итоги петровских преобразований.
17. Внутренняя политика послепетровской России (1725-1741).
18. «Дворцовые перевороты» как социально-политический феномен российской истории XVIII века.
19. Фаворитизм в системе политической власти России XVIII века
20. Россия в Семилетней войне.
21. Реформы и проекты П.И. Шувалова.
22. Русское общество середины XVIII века.
23. Политическая программа Екатерины II.
24. «Губернская реформа» 1775 года.
25. Русское общество на рубеже XVIII – XIX веков.
26. Государственное управление России в первой четверти XIX века: замыслы и воплощение министерской реформы.
27. Проекты М.М. Сперанского и их реализация в государственном управлении.
28. Пути решения крестьянского вопроса в правлении Александра I (1801 – 1825).
29. Государственные преобразования Николая I (1825 – 1855).
30. Решение крестьянского вопроса во второй четверти XIX века.
31. Общественно-политическая мысль в России первой половины XIX века.
32. Основные направления внешней политики России первой половины XIX в.: «жандарм Европы»?
33. Крымская война и ее итоги.

Критерии оценки зачета:

«Зачтено» выставляется обучающемуся, если: он знает основные определения, последователен в изложении материала, демонстрирует базовые знания дисциплины, владеет необходимыми умениями и навыками при выполнении практических заданий.

«Не зачтено» выставляется обучающемуся, если: он не знает основных определений, непоследователен и сбивчив в изложении материала, не обладает определенной системой знаний по дисциплине, не в полной мере владеет необходимыми умениями и навыками при выполнении практических заданий.

Вопросы, выносимые на зачет с оценкой

1. «Сказание о призвании варягов»: проблемы политогенеза Руси.
2. История Руси при первых Рюриковичах.
3. Эпоха раздробленности на Руси: причины, особенности, итоги.
4. Монгольское нашествие. Формирование отношений с Золотой Ордой.
5. Возвышение Московского княжества в XIV-XV вв.
6. Правление Ивана Грозного. Опричнина.
7. Внешняя политика Московского княжества и Русского царства в XIV-XVI вв.
8. Причины, ход и значение Смутного Времени.
9. Церковная организация в XVI-XVII вв. Раскол XVII в. и роль «расколоучителей».
10. Государственное управление в России XVII в.
11. Суд и право в России XVII в.
12. Местничество в России XVII в.
13. Соборное уложение 1649 г.: общее содержание.
14. Общественная мысль в России XVII в.
15. Преобразования Петра Великого.
16. Итоги петровских преобразований.
17. Внутренняя политика послепетровской России (1725-1741).
18. «Дворцовые перевороты» как социально-политический феномен российской истории XVIII века.
19. Фаворитизм в системе политической власти России XVIII века.
20. Россия в Семилетней войне.
21. Реформы и проекты П.И. Шувалова.
22. Русское общество середины XVIII века.
23. Политическая программа Екатерины II.
24. «Губернская реформа» 1775 года.
25. Русское общество на рубеже XVIII – XIX веков.
26. Государственное управление России в первой четверти XIX века: замыслы и воплощение министерской реформы.
27. Проекты М.М. Сперанского и их реализация в государственном управлении.
28. Пути решения крестьянского вопроса в правлении Александра I (1801 – 1825).
29. Государственные преобразования Николая I (1825 – 1855).
30. Решение крестьянского вопроса во второй четверти XIX века.
31. Общественно-политическая мысль в России первой половины XIX века.
32. Основные направления внешней политики России первой половины XIX в.: «жандарм Европы»?
33. Крымская война и ее итоги.
34. Отмена крепостного права: разработка правительственной программы, механизмы реализации, экономические смыслы.
35. Реформы 1864 – 1874 гг.: достижения и неудачи.
36. «Новый курс» правительства Александра III.
37. Экономическая модернизация конца XIX века.
38. Общественно-политическая мысль в России второй половины XIX века.
39. Внешняя политика России второй половины XIX века.
40. Россия Николая II.
41. Революция 1905-1907 гг.: причины, основные этапы, итоги.
42. Политическая система России в 1907-1914 гг.: самодержавие или конституционный строй?
43. Сильные и слабые стороны русского конституционализма начала XX века.
44. Внешняя политика России начала XX в.
45. Россия в Первой мировой войне.
46. Россия на рубеже XIX-XX вв. Реформы С.Ю. Витте.

47. Революция 1905-1907 годов: причины, динамика, результаты.
48. Манифест 17 октября 1905 г. Россия в период думской монархии.
49. Россия в период Первой мировой войны: милитаризация экономики, политические изменения и предпосылки революции.
50. Февральская революция: причины, ход, значение.
51. Октябрьская революция 1917 года: причины и обстоятельства возвышения советов и прихода большевиков к власти.
52. Создание советского государства: условия возникновения однопартийной системы и роль В.И. Ленина (политика и символика).
53. Гражданская война: политика и экономика советской власти и альтернативные политические проекты (эсеровские правительства, белые режимы, крестьянские повстанческие армии).
54. Советское государство в период НЭПа: экономика и политика.
55. Создание СССР и советская национальная политика в 1920 – 1930-е годы.
56. «Революция сверху» конца 1920 – начала 1930-х гг.: идеология, политика, экономика.
57. ГУЛАГ в советской политике и экономике.
58. Великая отечественная война (период 1941-1942): главные события, персоналии, итоги.
59. Великая отечественная война (период 1943-1945): главные события, персоналии, итоги.
60. СССР во Второй мировой войне: экономика, политика, общественные настроения.
61. Внешняя политика СССР в годы Второй мировой войны: международные соглашения и изменение границ.
62. СССР в период позднего сталинизма (1945-1953 гг.).
63. СССР в годы “оттепели” (1953-1964 гг.) Н.С. Хрущев. XX съезд КПСС и начало десталинизации.
64. СССР в эпоху «застоя» 1970-середины 1980-х гг.
65. Перестройка в СССР (1985-1991 гг.): экономические и политические цели и последствия.
66. Распад СССР и конституция 1993 года: причины, обстоятельства, изменения в политической системе.
67. Экономическое и социально-политическое развитие страны в начале XXI в.
68. Современная Россия в системе международных отношений.

Критерии оценки зачета с оценкой

«Отлично» - теоретическое содержание курса освоено полностью, без пробелов, умения сформированы, все предусмотренные программой учебные задания выполнены, качество их выполнения оценено высоко.

«Хорошо» - теоретическое содержание курса освоено полностью, без пробелов, некоторые умения сформированы недостаточно, все предусмотренные программой учебные задания выполнены, некоторые виды заданий выполнены с ошибками.

«Удовлетворительно» - теоретическое содержание курса освоено частично, но пробелы не носят существенного характера, необходимые умения работы с освоенным материалом в основном сформированы, большинство предусмотренных программой обучения учебных заданий выполнено, некоторые из выполненных заданий содержат ошибки.

«Неудовлетворительно» - теоретическое содержание курса не освоено, необходимые умения не сформированы, выполненные учебные задания содержат грубые ошибки.

**Филиал федерального государственного бюджетного образовательного
учреждения высшего образования
«Университет «Дубна» -
Дмитровский институт непрерывного образования**

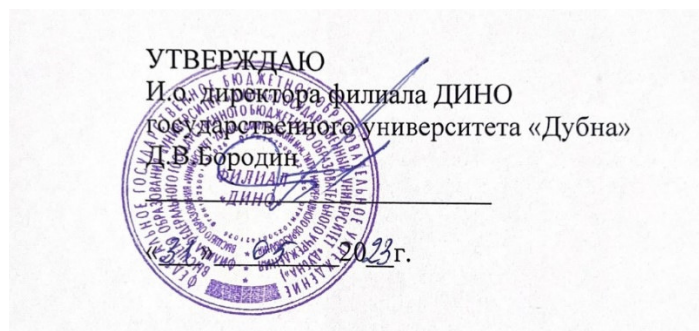

Фонд оценочных средств

Б1.О.02 Основы российской государственности

Направление подготовки
40.03.01 Юриспруденция

Уровень высшего образования
бакалавриат

Направленность (профиль) программы
уголовно-правовая

Форма обучения
очно-заочная

Дмитров, 2023

Преподаватель: Прохорова Е.Р.

Фонд оценочных средств разработан в соответствии с требованиями ФГОС ВО по направлению подготовки высшего образования 40.03.01 Юриспруденция.

Фонд оценочных средств рассмотрен на заседании кафедры.
Протокол заседания кафедры №1 № 10 от «31» 05 2023 г.

СОГЛАСОВАНО

Начальник отдела проектирования
и методического сопровождения
образовательных программ
« 31 » 05 2023 г.

 /М.В. Рогова/

Заместитель директора
по учебно-методической работе
« 31 » 05 2023 г.

 /И.В. Курганова/

Представители работодателей:

Осипов А.В., заместитель начальника ОМВД - начальник ОРЛС
ОМВД России по Талдомскому г.о.

Костина Н.В., генеральный директор
ООО «ПЕРВАЯ ЮРИДИЧЕСКАЯ КОМПАНИЯ»



I. ПАСПОРТ ОЦЕНОЧНЫХ СРЕДСТВ

Фонд оценочных средств предназначен для проверки результатов обучения по дисциплине Б1.О.02 Основы российской государственности основной профессиональной образовательной программы по направлению подготовки высшего образования – бакалавриат – 40.03.01 Юриспруденция.

Планируемые результаты обучения по дисциплине (модулю)

Формируемые компетенции (код и наименование)	Индикаторы достижения компетенций (код и формулировка)	Планируемые результаты обучения по дисциплине	Наименование оценочного материала
<p>УК-5. Способен воспринимать межкультурное разнообразие общества в социально-историческом, этическом и философском контекстах</p>	<p>УК-5.1. Анализирует основные этапы всеобщей и российской истории в контексте мирового исторического процесса</p>	<p>Знать: фундаментальные достижения, изобретения, открытия и свершения, связанные с развитием русской земли и российской цивилизации, представлять их в актуальной и значимой перспективе</p>	<p>Вопросы закрытого типа 11, 12, 15, 17</p>
		<p>Уметь: адекватно воспринимать актуальные социальные и культурные различия, уважительно и бережно относиться к историческому наследию и культурным традициям; находить и использовать необходимую для саморазвития и взаимодействия с другими людьми информацию о культурных особенностях и традициях различных социальных групп</p>	<p>Вопросы закрытого типа 1, 2, 4, 5, 6, 7, 8, 13, 14 Вопросы открытого типа 3, 4, 5, 8, 9, 11, 13, 19, 20</p>
		<p>Владеть: навыками осознанного выбора ценностных ориентиров и гражданской позиции; навыками аргументированного обсуждения и решения проблем мировоззренческого,</p>	<p>Вопросы закрытого типа 1, 2, 3, 5, 8, 19, 20 Вопросы открытого типа 1, 2, 3, 18</p>

		общественного и личностного характера	
	УК-5.2. Учитывает при социальном и профессиональном общении историческое наследие и социокультурные традиции различных социальных групп, этносов и конфессий, включая философские, этические и социологические, политологические учения и категории	Знать: особенности современной политической организации российского общества; фундаментальные ценностные принципы российской цивилизации, а также перспективные ценностные ориентиры российского цивилизационного развития	Вопросы закрытого типа 1, 6, 10, 16, 18, 19 Вопросы открытого типа 6, 9, 12, 16, 18
		Уметь: проявлять в своём поведении уважительное отношение к историческому наследию и социокультурным традициям различных социальных групп, опирающееся на знание этапов исторического развития России в контексте мировой истории и культурных традиций мира	Вопросы закрытого типа 2, 5, 7, 8, 13, 15, 16, 18, 20 Вопросы открытого типа 2, 3, 6, 13, 14
		Владеть: развитым чувством гражданственности и патриотизма, навыками самостоятельного критического мышления	Вопросы закрытого типа 1, 6, 10, 16, 18, 19 Вопросы открытого типа 6, 9, 12, 16, 18

II. КОМПЛЕКТ ОЦЕНОЧНЫХ МАТЕРИАЛОВ ДЛЯ ТЕКУЩЕГО КОНТРОЛЯ УСПЕВАЕМОСТИ

Вопросы закрытого типа

1. Верно ли, что одной из целей, обозначенных в «Стратегии государственной национальной политики Российской Федерации на период до 2025 года» является сохранение и развитие этнокультурного многообразия народов России?

Варианты ответа:

верно

неверно

Ответ:

верно

2. Выберите правильный вариант ответа.

Верно ли, что осознание человеком своей принадлежности к определённой социальной общности как носительнице конкретной культуры – это социокультурная идентичность?

Варианты ответа:

верно

неверно

Ответ:

верно

3. Выберите правильный вариант ответа.

Верно ли, что молодежь не является активным субъектом преобразования общества, драйвером развития и лидерства страны?

Варианты ответа:

верно

неверно

Ответ:

неверно

4. Выберите правильный вариант ответа.

Верно ли суждение о том, что сообщество свободных равноправных граждан Российской Федерации различной этнической, религиозной, социальной и иной принадлежности, обладающих гражданским самосознанием, это - многонациональный народ?

Варианты ответа:

верно

неверно

Ответ:

верно

5. Выберите правильный вариант ответа.

Верно ли, что единство (пространственное, хозяйственное, социальное, политическое, духовное), созданное русским народом в сотворчестве с другими народами России, это Российский социокультурный мир?

Варианты ответа:

верно

неверно

Ответ:

верно

6. Выберите правильный вариант ответа.

Верно ли, что Конституция Российской Федерации 1993 года признает идеологическое многообразие и запрещает установление какой-либо идеологии в качестве государственной или обязательной?

Варианты ответа:

верно

неверно

Ответ:

верно

7. Выберите правильный вариант ответа.

Верно ли, что демократического государство не должно содействовать идеологическому многообразию, обеспечивая свободу выражения мнений, защищая права и интересы всех граждан?

Варианты ответа:

верно

неверно

Ответ:

неверно

8. Выберите правильный вариант ответа.

Верно ли, что особенности российской мировоззренческой традиции проявляются в копировании восточных и западных культурных влияний?

Варианты ответа:

верно

неверно

Ответ:

неверно

9. Выберите правильный вариант ответа.

Верно ли, что в России проживает более 100 народов?

Варианты ответа:

верно

неверно

Ответ:

верно

10. Выберите правильный вариант ответа.

Верно ли, что в Конституции РФ говорится о праве республик в составе РФ устанавливать свои государственные языки?

Варианты ответа:

верно

неверно

Ответ:

верно

11. Выберите правильный вариант ответа.

Верно ли, что российская компания, являющаяся мировым лидером в области телекоммуникационных технологий – это Яндекс?

Варианты ответа:

верно

неверно

Ответ:
верно

12. Выберите правильный вариант ответа.

Верно ли, что Саяно-шуйская ГЭС, Лахта-центр, Семь Сестёр (сталинские высотки), метрополитен, мосты Владивостока являются выдающимися сооружениями и объектами инфраструктуры России?

Варианты ответа:

верно

неверно

Ответ:

верно

13. Выберите правильный вариант ответа.

Верно ли, что идею самобытности России, её принципиального отличия от стран Западной Европы провозглашали западники?

Варианты ответа:

верно

неверно

Ответ:

неверно

14. Выберите правильный вариант ответа.

Верно ли, что отечественная наука, рассматривая Россию как цивилизацию, оценивала ее с точки зрения соотношения с другими цивилизациями, взаимодействия отдельных этносов, проживающих на пространстве большой протяженности, климатических и географических условий, исторической динамики и культурной и вероисповедальной принадлежности.

Варианты ответа:

верно

неверно

Ответ:

верно

15. Выберите правильный вариант ответа.

Верно ли суждение о том, что патриотизм включает гордость социальными и культурными достижениями своей страны?

Варианты ответа:

верно

неверно

Ответ:

верно

16. Выберите правильный вариант ответа.

Верно ли суждение о том, что Единство и самобытность культур и народов в России являются основополагающими принципами российского мировоззрения?

Варианты ответа:

верно

неверно

Ответ:

верно

17. Выберите правильный вариант ответа.

Верно ли суждение о том, что ценностью российской цивилизации считается индивидуальная свобода и конкуренция?

Варианты ответа:

верно

неверно

Ответ:

неверно

18. Выберите правильный вариант ответа.

Верно ли, что многонациональность и многоконфессиональность можно отнести к особенностям российского государства как цивилизации?

Варианты ответа:

верно

неверно

Ответ:

верно

19. Выберите правильный вариант ответа.

Верно ли, что принцип народовластия является одной из основ конституционного строя РФ?

Варианты ответа:

верно

неверно

Ответ:

верно

20. Верно ли суждение о том, что Российская цивилизация отвергает все формы культурного плюрализма и толерантности?

Варианты ответа:

верно

неверно

Ответ:

неверно

Вопросы открытого типа

1. Вставьте пропущенное слово.

В основе официальной доктрины Российского государства в XIX в. лежала триада: православие, самодержавие, _____.

Ответ:

народность

2. Вставьте пропущенное слово.

Пятиэлементная модель мировоззрения включает в себя «человек – семья – общество – государство – _____».

Ответ:

страна

3. Вставьте пропущенное слово.

Понимание истории как развития культурно-исторических общностей, каждая из которых характеризуется неповторимым набором культурных особенностей (религия, миропонимание, мировоззрение, историческое развитие, особенности вмещающего ландшафта, своеобразие обычаев, является основной характеристикой _____ подхода в историческом процессе.

Ответ:
цивилизационного

4. Вставьте пропущенное слово.

Наиболее обобщенные и стабильные правила поведения людей в том или ином обществе, которые выверены временем и длительно существуют, это _____.

Ответ:
традиции

5. Вставьте пропущенное слово.

Одна из составляющих идентичности человека, связанная с ощущаемой им принадлежностью к определённом этносу или нации, это – _____ самосознание.

Ответ:
национальное

6. Вставьте пропущенное слово.

Значимое чувство принадлежности и привязанности к истории России, ее передаваемых из поколения в поколение ценностям и культуре, готовность защищать, сохранять и преумножать достижения соотечественников, представление о неразрывной связи личного развития и преуспевания всего российского общества, это – _____.

Ответ:
патриотизм

7. Вставьте пропущенное слово.

Растущая взаимозависимость различных регионов мира — _____.

Ответ:
глобализация

8. Вставьте пропущенное слово.

Россия, страна, состоящая из более 100 больших и малых этнических общностей. В условиях _____ государства, каковым является Россия, под воздействием объективных факторов периодически возникают мощные миграционные потоки. В результате чего молодым людям постоянно приходится вращаться в инациональной среде.

Ответ:
многонационального

9. Вставьте пропущенное слово.

В РФ законодательно закреплены права и свободы человека вне зависимости от _____, национализм преследуется по закону, гарантируются права малых народов, существуют механизмы по развитию народных культур и языков.

Ответ:
национальности

10. Вставьте пропущенное слово.

Линейно-стадиальная модель помогает выявить прогрессивные изменения и модернизацию, которые происходили в России, в то время как локально-_____ модель позволяет выделить уникальное культурное и историческое наследие регионов.

Ответ:
региональная

11. Вставьте пропущенное слово.

Линейно-стадиальная модель соотносится с идеей модернизации и исторического развития по _____ образцу.

Ответ:

западному

12. Вставьте пропущенное слово.

Институт _____ ценностей, согласно указу Президента Российской Федерации, является важной составляющей государственной политики по сохранению и укреплению духовно-нравственных ценностей в России и включает в себя такие ценности, как семья, мораль, патриотизм, историческое наследие, религиозные убеждения и т.д.

Ответ:

традиционных

13. Вставьте пропущенное слово.

Особенности российской мировоззренческой традиции проявляются в уникальном сочетании _____ и западных культурных влияний, религиозных традиций и исторического опыта.

Ответ:

восточных

14. Вставьте пропущенное слово.

В советский период в философской и исторической науке господствовал _____ подход.

Ответ:

формационный

15. Одним из значимых вызовов для России в настоящее время является модернизация экономики и _____ зависимости от нефтяной отрасли.

Ответ:

снижение

16. Вставьте пропущенное слово.

Россия – это государство-_____, так как она имеет более, чем тысячелетний опыт непрерывной самостоятельной государственности.

Ответ:

цивилизация

17. Вставьте пропущенное слово.

Одна из основных ценностей российской цивилизации – _____. Россия всегда была народом коллективистов, ценящих семейные и дружеские узы, готовых помогать и поддерживать друг друга в трудных ситуациях.

Ответ:

коллективизм

18. Вставьте пропущенное слово.

_____ принципы (константы) российской цивилизации: единство многообразия, суверенитет (сила и доверие), согласие и сотрудничество, любовь и ответственность, созидание и развитие.

Ответ:

Ценностные

19. Вставьте пропущенное слово.

_____ особенности народов России представляют собой богатое разнообразие традиций, обычаев, обрядов, языков, религий и мировоззрений, которые характеризуют различные этнические группы в стране.

Ответ:

Культурные

20. Вставьте пропущенное слово.

Сложный _____ состав населения обусловил использование различных территориально-административных форм при дифференцировании пространства страны.

Ответ:

этнический

Критерии оценки вопросов открытого и закрытого типа

«Отлично» (зачтено) ставится, если доля правильных ответов составляет 80-100%.

«Хорошо» (зачтено) ставится, если доля правильных ответов составляет 60-79%.

«Удовлетворительно» (зачтено) ставится, если доля правильных ответов составляет 40-59%.

«Неудовлетворительно» (не зачтено) ставится, если доля правильных ответов составляет менее 40%.

Примерные темы рефератов (по выбору студента)

1. Сходство и различие понятий «культура» и «цивилизация».
2. Типология цивилизации.
3. Особенности российской цивилизации.
4. Культура, общество, цивилизация.
5. История государственного управления в России.
6. Система государственного управления в современной России.
7. Значение связей с общественностью в государственных структурах.
8. Вызовы будущего и развитие страны.
9. Политическое устройство России.
10. Российское мировоззрение и ценностные константы российской цивилизации.
11. Современное положение российских регионов.
12. Население, культура, религии и языки.
13. Отечественные философы, историки, политики, деятели культуры, учёные и их вклад в развитие России.
14. Характеристика базовых категорий цивилизационного подхода: цивилизация, прогресс, стадии развития, цикличность, «столкновение цивилизаций», многополярность, детерминизм, релятивизм, глобализация, «евразийство».
15. Социально-политические исследования теории национализма.
16. Проблемы безопасности Российской цивилизации.
17. Советская теория государственности.
18. Религиозный фактор в мировоззренческих взглядах о государстве и цивилизации.
19. Экономический уклад государства и его отражении в идеологии.
20. Запад и Восток как 2 варианта развития истории.

Критерии оценки рефератов:

«Отлично» - выполнены все требования к написанию и защите реферата: обозначена проблема и обоснована её актуальность, сделан краткий анализ различных точек зрения на рассматриваемую проблему и логично изложена собственная позиция, сформулированы выводы, тема раскрыта полностью, выдержан объём, соблюдены требования к внешнему оформлению, даны правильные ответы на дополнительные вопросы.

«Хорошо» - основные требования к реферату и его защите выполнены, но при этом допущены недочёты. В частности, имеются неточности в изложении материала; отсутствует

логическая последовательность в суждениях; не выдержан объём реферата; имеются упущения в оформлении; на дополнительные вопросы при защите даны неполные ответы.

«Удовлетворительно» - имеются существенные отступления от требований к реферированию. В частности: тема освещена лишь частично; допущены фактические ошибки в содержании реферата или при ответе на дополнительные вопросы; во время защиты отсутствует вывод.

«Неудовлетворительно» - тема реферата не раскрыта, обнаруживается существенное непонимание проблемы.

III. КОМПЛЕКТ ОЦЕНОЧНЫХ МАТЕРИАЛОВ ДЛЯ ПРОМЕЖУТОЧНОЙ АТТЕСТАЦИИ

Вопросы, выносимые на зачет

1. Современная Россия: ключевые социально-экономические параметры.
2. Российский федерализм.
3. Цивилизационный подход в социальных науках.
4. Государство-нация и государство-цивилизация: общее и особенное.
5. Государство, власть, легитимность: понятия и определения.
6. Ценностные принципы российской цивилизации: подходы и идеи.
7. Исторические особенности формирования российской цивилизации.
8. Роль и миссия России в представлении отечественных мыслителей (П.Я. Чаадаев, Н.Я. Данилевский, В.Л. Цымбурский).
9. Мироззрение как феномен.
10. Современные теории идентичности.
11. Системная модель мироззрения («человек-семья-общество-государство страна»).
12. Основы конституционного строя России.
13. Основные ветви и уровни публичной власти в современной России.
14. Традиционные духовно-нравственные ценности.
15. Основы российской внешней политики (на материалах Концепции внешней политики и Стратегии национальной безопасности).
16. Россия и глобальные вызовы.

Критерии оценки зачета

«Зачтено» выставляется обучающемуся, если: он знает основные определения, последователен в изложении материала, демонстрирует базовые знания дисциплины, владеет необходимыми умениями и навыками при выполнении практических заданий.

«Не зачтено» выставляется обучающемуся, если: он не знает основных определений, непоследователен и сбивчив в изложении материала, не обладает определенной системой знаний по дисциплине, не в полной мере владеет необходимыми умениями и навыками при выполнении практических заданий.

**Филиал федерального государственного бюджетного образовательного
учреждения высшего образования
«Университет «Дубна» -
Дмитровский институт непрерывного образования**



Фонд оценочных средств

Б1.О.03 Безопасность жизнедеятельности

Направление подготовки
40.03.01 Юриспруденция

Уровень высшего образования
бакалавриат

Направленность (профиль) программы
уголовно-правовая

Форма обучения
очно-заочная

Дмитров, 2023

Преподаватель: Родина Т.Е.

Фонд оценочных средств разработан в соответствии с требованиями ФГОС ВО по направлению подготовки высшего образования 40.03.01 Юриспруденция.

Фонд оценочных средств рассмотрен на заседании кафедры.
Протокол заседания кафедры №1 № 10 от «31» 05 2023 г.

СОГЛАСОВАНО

Начальник отдела проектирования
и методического сопровождения
образовательных программ
« 31 » 05 2023 г.

 /М.В. Рогова/

Заместитель директора
по учебно-методической работе
« 31 » 05 2023 г.

 /И.В. Курганова/

Представители работодателей:

Осипов А.В., заместитель начальника ОМВД - начальник ОРЛС
ОМВД России по Талдомскому г.о.

Костина Н.В., генеральный директор
ООО «ПЕРВАЯ ЮРИДИЧЕСКАЯ КОМПАНИЯ»



I. ПАСПОРТ ОЦЕНОЧНЫХ СРЕДСТВ

Фонд оценочных средств предназначен для проверки результатов обучения по дисциплине Б1.О.03 Безопасность жизнедеятельности основной профессиональной образовательной программы по направлению подготовки высшего образования – бакалавриат – 40.03.01 Юриспруденция.

Планируемые результаты обучения по дисциплине (модулю)

Формируемые компетенции (код и наименование)	Индикаторы достижения компетенций (код и формулировка)	Планируемые результаты обучения по дисциплине	Наименование оценочного материала
УК-8. Способен создавать и поддерживать в повседневной жизни и в профессиональной деятельности безопасные условия жизнедеятельности для сохранения природной среды, обеспечения устойчивого развития общества, в том числе при угрозе и возникновении чрезвычайных ситуаций и военных конфликтов	УК 8.1. Разъясняет правила поведения при возникновении чрезвычайных ситуаций и военных конфликтов; оказывает первую помощь, описывает способы участия в восстановительных мероприятиях	Знать: правила поведения при возникновении чрезвычайных ситуаций и военных конфликтов	Вопросы закрытого типа 1,2,3, вопросы открытого типа 1,2,3
		Уметь: оказывать первую помощь	Вопросы закрытого типа 5, Вопросы открытого типа 5
		Владеть: навыками оказания первой помощи при различных видах травм	Вопросы открытого типа 5
	УК-8.2. Выявляет проблемы, связанные с нарушениями техники безопасности на рабочем месте; предлагает мероприятия по предотвращению чрезвычайных ситуаций	Знать: проблемы, связанные с нарушениями техники безопасности на рабочем месте	Вопросы закрытого типа 3
		Уметь: предотвращать чрезвычайные ситуации	Вопросы закрытого типа 2,3,4,5, Вопросы открытого типа 5,6,7
		Владеть: навыками предотвращать чрезвычайные ситуации	Вопросы закрытого типа 1,2,3, вопросы открытого типа 5,6,7
УК-11. Способен формировать нетерпимое отношение к проявлениям экстремизма, терроризма, коррупционному поведению и противодействовать им в	УК-11.1. Знает нормы антикоррупционного законодательства, принципы противодействия экстремистской деятельности, последовательность действий при угрозе террористического акта	Знать: нормы антикоррупционного законодательства и принципы противодействия экстремистской деятельности	Вопросы открытого и закрытого типа 1,2
		Уметь: выявлять экстремистскую деятельность и угрозу террористического акта	Вопросы закрытого типа 3,4

профессиональной деятельности		Владеть: навыками противодействий экстремистской деятельности и угрозе террористического акта	Вопросы открытого типа 3,4,6
	УК-11.2. Способен противодействовать проявлениям экстремизма, терроризма, коррупционному поведению профессиональной деятельности	Знать: особенности проявления экстремизма, терроризма, коррупционного поведения	Вопросы открытого и закрытого типа 4,6,7
		Уметь: выявлять проявления терроризма, экстремизма, коррупционного поведения профессиональной деятельности	Вопросы открытого и закрытого типа 1,4,7
		Владеть: навыками противодействий при проявлении экстремизма, терроризма, коррупционного поведения	Вопросы открытого и закрытого типа 4,6,7
	УК-11.3. Способен формировать нетерпимое отношение к коррупционному поведению, проявлениям экстремизма, терроризма	Знает: признаки проявления экстремизма и терроризма	Вопросы открытого и закрытого типа 1,2,7
		Умеет: выявлять проявления экстремизма, терроризма	Вопросы открытого и закрытого типа 1,3,7
		Владеет: навыками формирования нетерпимого отношения к коррупционному поведению, проявлениям экстремизма, терроризма	Вопросы открытого и закрытого типа 4,6,7

II. КОМПЛЕКТ ОЦЕНОЧНЫХ МАТЕРИАЛОВ ДЛЯ ТЕКУЩЕГО КОНТРОЛЯ УСПЕВАЕМОСТИ

Вопросы закрытого типа №1

1. Охрана труда это:

- а) Личная ответственность за безопасность труда
- б) Обеспечение безопасности жизнедеятельности учреждения
- в) Улучшение условий труда работников
- г) Система сохранения жизни и здоровья работников в процессе трудовой

деятельности, включающая правовые, социально-экономические, организационно-технические, санитарно-гигиенические, лечебно-профилактические, реабилитационные и иные мероприятия

2. Условием для возникновения горения является наличие:

- а) горючего вещества;
- б) источника возгорания;
- в) окислителя;
- г) поджигателя.

3. Способами прекращения горения являются

а) прекращение (уменьшение) доступа окислителя, уменьшение температуры в очаге, торможение скорости реакции и т.п.;

б) пожарные спасательные устройства, средства пожарной и пожарно-охранной сигнализации и др.;

в) вода, пена, инертные и негорючие газы и т.д.

4. Пожаром называется

процесс окисления (химической реакции окислителя с веществом), сопровождающийся

а) выделением тепла и пламени;

б) неконтролируемое горение, наносящее вред жизни и здоровью человеку, интересам государства, сопровождающееся огнем, искрами, токсическими продуктами горения, дымом, повышенной температурой;

в) мгновенное горение с разложением горючего вещества.

5. Пространство, ограниченное по высоте 2 м над уровнем пола или площадки, на которых находятся места постоянного или непостоянного (временного) пребывания работающих, называется:

- а) постоянное рабочее место;
- б) рабочая зона;
- в) рабочее место;
- г) производственный цех.

Эталон ответа.

№	1	2	3	4	5
Ответ	г	б	а	б	б

Вопросы открытого типа №1

1. ... — система различных мероприятий, частью которой являются техника безопасности и гигиена труда.

2. ... – профилактическая медицина, изучающая условия и характер труда, их влияние на здоровье и функциональное состояние человека и разрабатывающая научные основы и практические меры, направленные на профилактику вредного и опасного действия факторов производственной среды и трудового процесса на работающих.

3. ... – контрольные медицинские обследования состояния здоровья работников; один из важнейших компонентов первичной профилактики профессиональных и профессионально обусловленных заболеваний.

4. ... – место, в котором работник должен находиться или в которое ему необходимо прибыть в связи с его работой и которое прямо или косвенно находится под контролем работодателя.

5. – установленная законодательством продолжительность (в часах) работы в течение суток.

Эталон ответа

1. Охрана труда
2. Гигиена труда
3. Медицинские осмотры
4. Рабочее место
5. Рабочий день

Вопросы закрытого типа №2

1. Опасное природное явление — это?

а. стихийное событие природного происхождения, которое по своей интенсивности, масштабу распространения и продолжительности может вызвать отрицательные последствия для жизнедеятельности людей, экономики и природной среды;

б. катастрофическое природное явление (или процесс), которое может вызвать многочисленные человеческие жертвы, значительный материальный ущерб и другие тяжелые последствия;

с. чрезвычайное событие особо крупных масштабов, вызванное изменением (под воздействием антропогенных факторов) состояния суши, атмосферы, гидросферы и биосферы и отрицательно повлиявшее на здоровье людей, их духовную сферу, среду обитания, экономику или генофонд.

2. Стихийное бедствие – это?

а. стихийное событие природного происхождения, которое по своей интенсивности, масштабу распространения и продолжительности может вызвать отрицательные последствия для жизнедеятельности людей, экономики и природной среды;

б. катастрофическое природное явление (или процесс), которое может вызвать многочисленные человеческие жертвы, значительный материальный ущерб и другие тяжелые последствия;

с. чрезвычайное событие особо крупных масштабов, вызванное изменением (под воздействием антропогенных факторов) состояния суши, атмосферы, гидросферы и биосферы и отрицательно повлиявшее на здоровье людей, их духовную сферу, среду обитания, экономику или генофонд.

3. По характеру поражающих факторов или источников опасности подразделяют на:

- а. тепловые, химические, радиоактивные;
- б. воздействие ударной волны или урагана, гидрологические, биологические;
- с. всё вышеперечисленное является верным.

4. С экологическим ЧС относят:

- а. аномальные изменения состояния природной среды; загрязнения биосферы, разрушение озонового слоя, опустынивание, кислотные дожди;
- б. относятся эпидемии, эпизоотии, эпифитотии;
- с. чс связанные с проявлениями стихийных сил природы: землетрясения, цунами, наводнения, извержения вулканов, оползни, сели, ураганы, смерчи, бури, природные пожары.

5. Эпифитотия — это?

- а. широкое распространение заразной болезни животных, значительно превышающее уровень обычной заболеваемости на данной территории;
- б. широкое распространение инфекционной болезни растений, охватывающей район, область или страну;
- с. массовое распространение инфекционного заболевания человека в какой-либо местности, стране, значительно превосходящее уровень обычной заболеваемости на данной территории.

Эталон ответа.

№	1	2	3	4	5
Ответ	a	b	c	a	b

Вопросы открытого типа № 2

1. Заполните пропуски.

_____ – опасности, источником которых является сам человек.

Эталон ответа.

Антропогенные опасности – опасности, источником которых является сам человек.

2. Заполните пропуск.

_____ – продолжительный и значительный недостаток осадков, чаще при повышенной температуре и пониженной влажности воздуха.

Эталон ответа.

Засуха – продолжительный и значительный недостаток осадков, чаще при повышенной температуре и пониженной влажности воздуха.

3. Заполните пропуски.

Перед тем, как войти в здание проверьте, не угрожает ли оно _____ или _____ какого-либо предмета.

Эталон ответа.

Перед тем, как войти в здание проверьте, не угрожает ли оно **обрушением** или **падением** какого-либо предмета.

4. Заполните пропуск.

_____ – атмосферный вихрь, возникающий в грозовом облаке и распространяющийся вниз, часто до самой поверхности Земли в виде темного облачного

рукава или хобота диаметром в десятки и сотни метров. Существует недолго, перемещаясь вместе с облаком.

Эталон ответа.

Смерч – атмосферный вихрь, возникающий в грозовом облаке и распространяющийся вниз, часто до самой поверхности Земли в виде темного облачного рукава или хобота диаметром в десятки и сотни метров. Существует недолго, перемещаясь вместе с облаком.

5. Заполните пропуск.

Находясь в общественном транспорте, при отсутствии свободных сидячих мест постарайтесь встать в _____ салона, держась за поручень для большей устойчивости.

Эталон ответа.

Находясь в общественном транспорте, при отсутствии свободных сидячих мест постарайтесь встать в **центре** салона, держась за поручень для большей устойчивости.

Вопросы закрытого типа №3

1. Сколько характерных особенностей опасностей военного времени существует:

- a) три;
- b) четыре;
- c) пять.

2. Различают классы ЧС военного времени:

- a) ЧС, связанные с применением обычных средств поражения;
- b) ЧС, связанные с применением ОМП;
- c) ЧС, связанные с применением новейших видов оружия.

3. Ядерное оружие – это?

- a) называется оружие, поражающее действие которого основано на использовании внутриядерной энергии, выделяющейся при ядерном взрыве;
- b) огневые и ударные средства, применяющие артиллерийские, зенитные, авиационные, стрелковые и инженерные боеприпасы, снаряженные обычным взрывчатим веществом, высокоточное оружие, боеприпасы объемного взрыва, зажигательные смеси и вещества, а также некоторые новейшие виды оружия;
- c) оружие, поражающее действие которого основано на использовании в военных целях природных явлений и процессов, вызываемых искусственным путем.

4. Атмосферное оружие – это?

- a) оружие, поражающими факторами являются различного рода атмосферные процессы и связанные с ними погодные и климатические условия, от которых может зависеть жизнь, как в отдельных регионах, так и на всей планете;
- b) основано на использовании в военных целях энергии гидросферы;
- c) является одним из видов оружия массового поражения. Его поражающее действие основано на использовании боевых токсичных химических веществ.

5. По скорости наступления поражающего действия различают:

- a) стойкие, нестойкие;
- b) быстродействующие, медленнодействующие;
- c) распространённые, аэрозольное.

Эталон ответа.

№	1	2	3	4	5
Ответ	с	a, b, c	a	a	b

Вопросы открытого типа №3

1. Заполните пропуски.

При возникновении локальных вооруженных конфликтов и развертывании широкомасштабных войн источниками чрезвычайных ситуаций военного характера будут являться _____, возникающие при ведении _____ или вследствие этих _____.

Эталон ответа.

При возникновении локальных вооруженных конфликтов и развертывании широкомасштабных войн источниками чрезвычайных ситуаций военного характера будут являться **опасности**, возникающие при ведении **военных действий** или вследствие этих **действий**.

2. Заполните пропуски.

_____ на сегодняшний день является самым мощным средством массового поражения.

Эталон ответа.

Ядерное оружие на сегодняшний день является самым мощным средством массового поражения.

3. Заполните пропуск.

В зависимости от поглощенной дозы различают _____ степени лучевой болезни.

Эталон ответа.

В зависимости от поглощенной дозы различают **четыре** степени лучевой болезни.

4. Заполните пропуск.

Эффективность боеприпаса в _____ раз превышает эффективность обычной фугасной бомбы того же калибра.

Эталон ответа.

Эффективность боеприпаса в **10** раз превышает эффективность обычной фугасной бомбы того же калибра.

5. Заполните пропуски.

Каждый гражданин несет строгую ответственность за соблюдение _____ в зоне карантина, контроль за их соблюдением осуществляется _____ общественного порядка.

Эталон ответа.

Каждый гражданин несет строгую ответственность за соблюдение **режимных мероприятий** в зоне карантина, контроль за их соблюдением осуществляется **службой охраны** общественного порядка.

Вопросы закрытого типа №4

1. Согласно ст. 205 УК РФ за терроризм предусмотрено наказание:

- а) лишение свободы на срок от 6 до 15 лет и более лет, а также пожизненное заключение +
- б) административный штраф и конфискация имущества
- в) наложение ареста на недвижимость и заключение под стражу

2. Как называется вид революционного терроризма, в основе которого идея перестроить общество на основе сформированной доктрины:

- а) религиозный
- б) идеологический +
- в) индивидуальный

3. При захвате самолета или автобуса следует:

- а) выдвигать требования и протестовать
- б) обращаться к террористам с просьбами
- в) не привлекать внимание террористов +

4. Кто чаще всего является жертвой террористов:

- а) жертвами могут быть любые, ни в чем не повинные люди +
- б) представители финансовой элиты
- в) чиновники разного уровня

5. Один из методов террористов:

- а) обещание материальных благ населению
- б) обещание материальных льгот населению
- в) взрывы и поджоги мест массового нахождения людей, захват больниц и др. +

Вопросы открытого типа №4

1. ... — это распространение идеи ненависти к людям другой национальности, социальной, расовой, языковой или религиозной принадлежности.

2. ... деятельность включает в себя планирование, финансирование, подготовку и организацию террористического акта.

3. Терроризм относится ... проблемам человечества.

4. ... акция — это групповые или индивидуальные действия, нарушающие принципы и нормы общественного порядка, морали, этики и отражающие отрицательное отношение их участников к обществу.

5. ... мероприятия — это целенаправленные последовательные согласованные действия по реализации антитеррористических мер.

Эталон ответа:

- 1. экстремизма
- 2. Террористическая
- 3. глобальным
- 4. Антиобщественная
- 5. Антитеррористические

Вопросы закрытого типа №5

1. Каким образом проводится сердечно-легочная реанимация пострадавшего?

1. Давление руками на грудину пострадавшего и искусственная вентиляция легких: вначале 30 надавливаний на грудину, затем 2 вдоха методом «Рот ко рту»

2. Искусственная вентиляция легких и давление руками на грудину пострадавшего: вначале 1 вдох методом «Рот ко рту», затем 15 надавливаний на грудину

3. Давление руками на грудину пострадавшего и искусственная вентиляция легких: вначале 5 надавливаний на грудину, затем 1 вдох методом «Рот ко рту»

2. Вторым действием (вторым этапом) при оказании первой помощи является:

- 1. Предотвращение возможных осложнений
- 2. Устранение состояния, угрожающего жизни и здоровью пострадавшего
- 3. Правильная транспортировка пострадавшего

3. Признаки венозного кровотечения

Выберите один или несколько ответов:

- 1. кровь пассивно стекает из раны
- 2. над раной образуется валик из вытекающей крови
- 3. очень темный цвет крови
- 4. алая кровь из раны вытекает фонтанирующей струей

4. По каким признакам судят о наличии внутреннего кровотечения?

- 1. Цвет кожных покровов, уровень артериального давления, сознание
- 2. Пульс, высокая температура, судороги.
- 3. Резкая боль, появление припухлости, потеря сознания

5. Кто может оказывать первую помощь пострадавшему ребенку?

- 1. только медицинский работник

2. любой человек, который оказался рядом с пострадавшим ребенком
3. любой человек, который оказался рядом с пострадавшим ребенком, при наличии специальной подготовки и (или) навыков

Вопросы открытого типа №5

1. ... – кратковременная потеря сознания, которая может случиться даже с абсолютно здоровым человеком по причине сердечной недостаточности, перегрева, сильного стресса или кислородного голодания мозга.
2. ... называют системное поражение организма вследствие попадания внутрь ядовитых веществ
3. ... – это повреждение кожных покровов, слизистых оболочек, глубже лежащих тканей, которое вызывается воздействием высокой температуры, химических веществ, электричества или лучевой энергией.
4. ... – это повреждение тканей, возникающее в результате воздействия низких температур.
5. ... – это истечение крови из кровеносных сосудов в органы, ткани, естественные полости организма или наружу.

1. Обмороком
2. Отравлением
3. Ожог
4. Обморожение
5. Кровотечение

Вопросы закрытого типа №6

1. Выражение экстремистской идеологии, крайне агрессивной позиции человека, группы людей, которые отстаивают своё мнение противоправными, преступными асоциальными действиями:

- a. экстремизм;
- b. наркотизм;
- c. преступность.

2. Комплекс действий по предупреждению, пресечению и раскрытию преступлений экстремистского характера, осуществляемый органами государственного управления и общественными объединениями в соответствии с национальным законодательством:

- a. защита от экстремизма;
- b. противодействие экстремизму;
- c. угроза экстремизму.

3. Какую ответственность предусматривают Законы РФ за экстремистскую деятельность:

- a. уголовную;
- b. финансовую;
- c. материальную;
- d. административную.

4. Какие направления экстремистской деятельности выделяет Закон?

- a. пропаганда экстремистских идей;
- b. скрытность противоправной деятельности;
- c. финансирование экстремизма.

5. В каком Законе РФ подчеркивается антисоциальный характер экстремистской деятельности:

- a. Конституция Российской Федерации;
- b. ФЗ "О противодействии экстремистской деятельности";
- c. ФЗ "О противодействии терроризму".

Эталон ответа.

№	1	2	3	4	5
Ответ	a	b	a	a	b

Вопросы открытого типа №6

1. ... антитеррористической деятельности — это совокупность приемов и способов, применяемых субъектами антитеррористической деятельности для достижения ее целей. Различают методы предупреждения, выявления, пресечения.

2. ... — это сложное социально-политическое и криминальное явление, обусловленное внутренними и внешними противоречиями общественного развития различных стран.

3. Террористическая ... — это возможная опасность совершения актов терроризма на определенной территории или объекте, если оценка совокупности факторов, характеризующих обстановку, свидетельствует о реальной возможности их осуществления.

4. ... — это лицо, придерживающееся крайних взглядов и методов достижения социально-политических, экономических и иных целей и допускающее возможность применения насилия.

Эталон ответа:

1. Методы
2. Терроризм
3. угроза
4. Экстремист

Вопросы закрытого типа №7

1. Пары какого из перечисленных веществ являются наиболее токсичными?

- a. хлора;
- b. аммиака;
- c. ртути.

2. Вы услышали прерывистое завывание sireны – сигнал «Внимание – всем!» Ваши действия:

- a. наденете средства защиты и покинете помещение;
- b. включите радио или ТВ и будете слушать информацию органов Управления ГО и ЧС;
- c. быстро направитесь в убежище.

3. При аварии с утечкой аммиака каким раствором ее следует смочить ватно-марлевую повязку?

- a. 2% раствором нашатырного спирта;
- b. 5% раствором уксусной или лимонной кислоты;
- c. 5% раствором соды.

4. Что нужно провести в первую очередь после выхода людей из зараженной ОВ зоны?

- a. полную санитарную обработку;
- b. дезактивацию;
- c. дезинфекцию;
- d. дегазацию;
- д) частичную санитарную обработку.

Эталон ответа

№	1	2	3	4
Ответ	c	b	b	a

Вопросы открытого типа №7

1. Граждане должны отключить ..., ..., снять занавески с окон в квартирах.

2. ... – неукоснительное и своевременное выполнение всех указаний и требований администрации СЭП, дисциплинированность и организованность.

3. ... — это состояние защищенности жизненно важных интересов личности, общества и государства от внутренних и внешних угроз и опасностей.

4. ... называют организованный вывод (или вывоз) населения, которое не занято в сфере производства, в частности студентов и учащихся, из города в загородную зону.

Эталон ответа:

1. Электроприборы, газ
2. Основные правила поведения населения
3. Безопасность
4. Эвакуация

Критерии оценки вопросов открытого и закрытого типа

«Отлично» (зачтено) ставится, если доля правильных ответов составляет 80-100%.

«Хорошо» (зачтено) ставится, если доля правильных ответов составляет 60-79%.

«Удовлетворительно» (зачтено) ставится, если доля правильных ответов составляет 40-59%.

«Неудовлетворительно» (не зачтено) ставится, если доля правильных ответов составляет менее 40%.

III. КОМПЛЕКТ ОЦЕНОЧНЫХ МАТЕРИАЛОВ ДЛЯ ПРОМЕЖУТОЧНОЙ АТТЕСТАЦИИ

Вопросы, выносимые на зачет (девочки)

1. Понятие, классификация и характеристика ЧС различного происхождения.
2. Основные понятия и классификация чрезвычайных ситуаций.
3. Чрезвычайные ситуации природного и техногенного характера, правила безопасного поведения.
4. Чрезвычайные ситуации военного времени; виды оружия массового поражения и способы защиты населения от оружия массового поражения.
5. Принципы и способы защита населения в чрезвычайных ситуациях.
6. Средства индивидуальной защиты.
7. Средства коллективной защиты.
8. Принципы обеспечения устойчивости объектов экономики в чрезвычайных ситуациях.
9. Мероприятия по повышению устойчивости функционирования объектов экономики.
10. Прогнозирование развития событий и оценка последствий при техногенных чрезвычайных ситуациях и стихийных явлениях.
11. Правовые основы оказания первой медицинской помощи.
12. Оказание первой медицинской помощи при кровотечении.
13. Оказание первой медицинской помощи при ушибах, переломах, вывихах, растяжениях связок и синдроме длительного сдавливания.
14. Оказание первой медицинской помощи при ожогах.
15. Оказание первой медицинской помощи при поражении электрическим током.
16. Оказание первой медицинской помощи при перегревании, переохлаждении организма, при обморожении и общем замерзании.
17. Оказание первой медицинской помощи при отравлениях.
18. Оказание первой медицинской помощи при попадании инородных тел в дыхательные пути.
19. Оказание первой медицинской помощи при острой сердечной недостаточности, клинической смерти. Реанимационные мероприятия.
20. Основы ухода за младенцем

Вопросы, выносимые на зачет (мальчики)

1. Понятие, классификация и характеристика ЧС различного происхождения.
2. Основные понятия и классификация чрезвычайных ситуаций.
3. Чрезвычайные ситуации природного и техногенного характера, правила безопасного поведения.
4. Чрезвычайные ситуации военного времени; виды оружия массового поражения и способы защиты населения от оружия массового поражения.
5. Принципы и способы защита населения в чрезвычайных ситуациях.
6. Средства индивидуальной защиты.
7. Средства коллективной защиты.
8. Принципы обеспечения устойчивости объектов экономики в чрезвычайных ситуациях.
9. Мероприятия по повышению устойчивости функционирования объектов экономики.
10. Прогнозирование развития событий и оценка последствий при техногенных чрезвычайных ситуациях и стихийных явлениях.

11. Правовые основы оказания первой медицинской помощи.
12. Гражданская оборона: задачи и основные мероприятия.
13. Защита персонала объекта и населения в ЧС. Основы обороны государства.
14. Национальные интересы и национальная безопасность Российской Федерации.
15. Военная безопасность и принципы ее обеспечения.
16. Правовое регулирование в области обороны государства.
17. Организационная структура Вооруженных Сил Российской Федерации.
18. Правовые основы военной службы.
19. Основные понятия о воинской обязанности.
20. Воинский учет, обязательная и добровольная подготовка к военной службе.
21. Прохождение военной службы по призыву.
22. Прохождение военной службы по контракту. Альтернативная гражданская служба.
23. Общевоинские уставы Вооруженных сил Российской Федерации.
24. Боевые традиции Вооруженных сил РФ.
25. Качества личности военнослужащего как защитника Отечества. Правовые основы оказания первой медицинской помощи.

Критерии оценки зачета

«**Зачтено**» выставляется обучающемуся, если он знает основные определения, последователен в изложении материала, демонстрирует базовые знания дисциплины.

«**Не зачтено**» выставляется обучающемуся, если он не знает основных определений, непоследователен и сбивчив в изложении материала, не обладает определенной системой знаний по дисциплине

**Филиал федерального государственного бюджетного образовательного
учреждения высшего образования
«Университет «Дубна» -
Дмитровский институт непрерывного образования**



Фонд оценочных средств

Б1.О.04 Физическая культура и спорт

Направление подготовки
40.03.01 Юриспруденция

Уровень высшего образования
бакалавриат

Направленность (профиль) программы
УГОЛОВНО-ПРАВОВАЯ

Форма обучения
очно-заочная

Дмитров, 2023

Преподаватель: Анисимов В.Д.

Фонд оценочных средств разработан в соответствии с требованиями ФГОС ВО по направлению подготовки высшего образования 40.03.01 Юриспруденция.

Фонд оценочных средств рассмотрен на заседании кафедры.
Протокол заседания кафедры №1 № 10 от «31» 05 2023 г.

СОГЛАСОВАНО

Начальник отдела проектирования
и методического сопровождения
образовательных программ
«31» 05 2023 г.

 /М.В. Рогова/

Заместитель директора
по учебно-методической работе
«31» 05 2023 г.

 /И.В. Курганова/

Представители работодателей:

Осипов А.В., заместитель начальника ОМВД - начальник ОРЛС
ОМВД России по Талдомскому г.о.

Костина Н.В., генеральный директор
ООО «ПЕРВАЯ ЮРИДИЧЕСКАЯ КОМПАНИЯ»



I. ПАСПОРТ ОЦЕНОЧНЫХ СРЕДСТВ

Фонд оценочных средств предназначен для проверки результатов обучения по дисциплине Б1.О.04 Физическая культура и спорт основной профессиональной образовательной программы по направлению подготовки высшего образования – бакалавриат – 40.03.01 Юриспруденция.

Планируемые результаты обучения по дисциплине (модулю)

Формируемые компетенции (код и наименование)	Индикаторы достижения компетенций (код и формулировка)	Планируемые результаты обучения по дисциплине (модулю)	Наименование оценочного материала
УК-7. Способен поддерживать должный уровень физической подготовленности для обеспечения полноценной социальной и профессиональной деятельности	УК-7.1. Применяет здоровьесберегающие технологии для поддержания здорового образа жизни с учетом физиологических особенностей организма	Знать: основы здорового образа жизни	Вопросы открытого типа 3,4,11,12,13,14 Вопросы закрытого типа 1,2,12
		Уметь: использовать физкультурно-оздоровительную деятельность для укрепления здоровья, достижения жизненных и профессиональных целей	Вопросы открытого типа 3,17 Вопросы закрытого типа 9,10,19
		Владеть: методиками применения здоровьесберегающих технологий с учетом физиологических особенностей организма	Вопросы открытого типа 11,13,14 Вопросы закрытого типа 1,2,9,10,11,12,19
	УК-7.2. Соблюдает нормы здорового образа жизни, поддерживает должный уровень физической подготовленности для обеспечения полноценной социальной и профессиональной деятельности	Знать: средства профилактики перенапряжения	Вопросы открытого типа 4,13,14,17 Вопросы закрытого типа 9,10,11,19,20
		Уметь: применять рациональные приемы двигательных функций в профессиональной деятельности	Вопросы открытого типа 5,9,10,18 Вопросы закрытого типа 8,11,19,20
		Владеть: навыками использования методов и средств физической культуры для обеспечения полноценной профессиональной деятельности	Вопросы открытого типа 15,16,19,20 Вопросы закрытого типа 3,4,18,20

II. КОМПЛЕКТ ОЦЕНОЧНЫХ МАТЕРИАЛОВ ДЛЯ ТЕКУЩЕГО КОНТРОЛЯ УСПЕВАЕМОСТИ

Вопросы закрытого типа

Выберите верное утверждение

1. Верно ли, что главной причиной нарушения осанки является слабость мышц.

Варианты ответа

верно

неверно

Ответ:

верно

2. Верно ли, что система мероприятий, позволяющая использовать естественные силы природы – закаливание.

Варианты ответа:

верно

неверно

Ответ

верно

3. Верно ли, что каждому участнику соревнований по прыжкам в длину дается одна попытка.

Варианты ответа:

верно

неверно

Ответ:

неверно

4. Верно ли, что передающий во время эстафетного бега должен поднять эстафетную палочку, если она упала в момент передачи.

Варианты ответа:

верно

неверно

Ответ:

верно

5. Верно ли, что размеры баскетбольной площадки: 28×15 м.

Варианты ответа:

верно

неверно

Ответ:

верно

6. Верно ли, что баскетбол как игру придумал Д.Формен.

Варианты ответа:

верно

неверно

Ответ:

неверно

7. Верно ли, что создателем игры волейбол считается Уильям Дж. Морган.

Варианты ответа:

верно

неверно

Ответ:

верно

8. Верно ли, что игра в волейболе начинается с подачи.

Варианты ответа:

верно
неверно
Ответ:

верно

9. Упражнением на развитие большой грудной мышцы является сведение рук вы тренажере.

Варианты ответа:

верно
неверно

Ответ:

неверно

10. Упражнением на развитие нижней грудной мышцы является отжимание на брусьях.

Варианты ответа:

верно
неверно

Ответ:

верно

11. Верно ли, что величина нагрузки физических упражнений обусловлена степенью преодолеваемых при их выполнении трудностей.

Варианты ответа:

верно
неверно

Ответ:

неверно

12. Верно ли, что регулярное занятие физической культурой и спортом, правильное распределение активного и пассивного отдыха, это оптимальный двигательный режим.

Варианты ответа:

верно
неверно

Ответ:

верно

13. Верно ли, что легкую атлетику традиционно называют «королева спорта».

Варианты ответа:

верно
неверно

Ответ:

верно

14. Верно ли, что «согнув ноги», «прогнувшись», «ножницы» - названия видов прыжков в длину с разбега.

Варианты ответа:

верно
неверно

Ответ:

верно

15. Верно ли, что высота баскетбольной корзины: 305 см.

Варианты ответа:

верно
неверно

Ответ:

верно

16. Верно ли, что во время игры в баскетбол на площадке может находиться 5 игроков.

Варианты ответа:

верно

неверно

Ответ:

верно

17. Верно ли, что родиной волейбола считается США.

Варианты ответа:

верно

неверно

Ответ:

верно

18. Верно ли, что не является ошибкой при игре в мяч в волейболе игра ногой.

Варианты ответа:

верно

неверно

Ответ:

верно

19. Верно ли, что упражнением на развитие внутренней грудной мышцы является Пулловер.

Варианты ответа:

верно

неверно

Ответ:

неверно

20. Верно ли, что преодолеть ручей по камням во время кросса можно спрыгиванием.

Варианты ответа:

верно

неверно

Ответ:

неверно

Вопросы открытого типа

1. Вставьте пропущенное слово

Волейбол как спортивная игра появился в конце XIX века в _____.

Ответ:

США

2. Вставьте пропущенное слово

"Либеро" в волейболе - это запасной _____.

Ответ:

игрок

3. Вставьте пропущенное слово

Оздоровительная направленность занятий с _____ заключается в укреплении и развитии мышечной системы, суставов и связок.

Ответ:

гирями

4. Вставьте пропущенное слово

Занятия _____ людям с различными хроническими и острыми заболеваниями.

Ответ:

противопоказаны

5. Вставьте пропущенное слово

Крутые подъемы лучше преодолевать _____.

Ответ:

шагом

6. Вставьте пропущенное слово

Кросс – бег по _____ местности.

Ответ:

пересеченной

7. Вставьте пропущенное слово

Для выброса мяча из аутов команде дается _____ секунд.

Ответ:

пять

8. Вставьте пропущенное слово

Команде соперника для выведения мяча из своей зоны необходимо уложиться в _____ секунд.

Ответ:

восемь

9. Вставьте пропущенное слово

При передвижении защитным шагом движение начинает нога, _____ к направлению движения.

Ответ:

ближайшая

10. Вставьте пропущенное слово

Левой стойкой называется стойка, когда у защищающегося игрока _____ нога впереди, правой стойкой, — когда у защищающегося игрока правая нога впереди.

Ответ:

левая

11. Вставьте пропущенное слово

Самоконтроль – это метод самонаблюдения за состоянием своего организма в процессе физическими занятиями и _____.

Ответ:

спортом

12. Вставьте пропущенное слово

Антропометрические показатели – это комплекс _____ и функциональных данных, характеризующих возрастные и половые особенности физического развития.

Ответ:

морфологических

13. Вставьте пропущенное слово

Контроль за общей выносливостью осуществляется с помощью контрольных упражнений 2-х типов: преодоления средней, _____ дистанции за определенное время.

Ответ:

длинной

14. Вставьте пропущенное слово

Результаты самоконтроля должны регулярно регистрироваться в специальном _____ самоконтроля.

Ответ:

дневнике

15. Вставьте пропущенное слово

Гибкость определяют по способности человека _____ вперед, стоя на простейшем устройстве.

Ответ:

наклониться

16. Вставьте пропущенное слово

При выполнении броска во время метания необходимо находиться вне сектора _____.

Ответ:

метания

17. Вставьте пропущенное слово

Нельзя выполнять упражнения без предварительной _____.

Ответ:

разминки

18. Вставьте пропущенное слово

Во время прыжков нужно приземляться на согнутые _____.

Ответ:

ноги

19. Вставьте пропущенное слово

Перед выполнением метания посмотреть, нет ли _____ в секторе метания.

Ответ:

людей

20. Вставьте пропущенное слово

Во время бега на короткие дистанции бежать только по своей _____.

Ответ:

дорожке

Критерии оценки вопросов открытого и закрытого типа

«**Отлично**» (зачтено) ставится, если доля правильных ответов составляет 80-100%.

«**Хорошо**» (зачтено) ставится, если доля правильных ответов составляет 60-79%.

«**Удовлетворительно**» (зачтено) ставится, если доля правильных ответов составляет 40-59%.

«**Неудовлетворительно**» (не зачтено) ставится, если доля правильных ответов составляет менее 40%.

Примерная тематика рефератов (по выбору студента)

1. Физическая культура в системе общекультурных ценностей.
2. Физическая культура в общекультурной и профессиональной подготовке студентов.
3. Физическая культура и физическое воспитание.
4. Здоровый образ жизни.
5. Закаливание.
6. Питание спортсменов.
7. Физическая культура личности. Ценностные ориентиры здорового образа жизни.
8. Контроль, самоконтроль в занятиях физической культурой и спортом.
9. Двигательный режим и его значение.
10. История развития легкой атлетики в России и мире.
11. Правила соревнований в легкой атлетике.
12. Выдающийся легкоатлет и его спортивные достижения.
13. Техника выполнения легкоатлетических упражнений (бег на короткие дистанции и длинные дистанции, прыжки в длину, в высоту, метание).
14. Правила техники безопасности при занятиях легкоатлетическими упражнениями.
15. Влияние легкоатлетических упражнений на укрепление здоровья и основные системы организма.
16. Возникновение и развитие баскетбола.
17. Современное положение баскетбола в РФ.
18. Деятельность профессиональных баскетбольных клубов.
19. Выдающиеся спортсмены-баскетболисты.
20. Современные представления об игре: характеристика и правила игры.

21. История развития волейбола в России.
22. Нестандартное оборудование на занятиях волейболом.
23. Характеристика техники игры в волейбол.
24. Характеристика тактики игры в волейбол.
25. Мини – волейбол. Организация и проведение.
26. Развитие грудной мышцы.
27. Развитие мышц бедра.
28. Развитие мышц живота.
29. Развитие большой ягодичной мышцы.
30. Развитие дельтовидной мышцы.
31. Влияние кроссовой подготовки на развитие выносливости.
32. Этапы развития биатлона в России.
33. Биатлонные школы и клубы.
34. История совершенствования методик физико-технической подготовки российских биатлонистов.

Критерии оценки реферата

«Отлично» (зачтено) ставится, если выполнены все требования к написанию и защите реферата: обозначена проблема и обоснована её актуальность, сделан краткий анализ различных точек зрения на рассматриваемую проблему и логично изложена собственная позиция, сформулированы выводы, тема раскрыта полностью, выдержан объём, соблюдены требования к внешнему оформлению, даны правильные ответы на дополнительные вопросы.

«Хорошо» (зачтено) ставится, если основные требования к реферату и его защите выполнены, но при этом допущены недочёты. В частности, имеются неточности в изложении материала; отсутствует логическая последовательность в суждениях; не выдержан объём реферата; имеются упущения в оформлении; на дополнительные вопросы при защите даны неполные ответы.

«Удовлетворительно» (зачтено) ставится, если имеются существенные отступления от требований к реферированию. В частности, тема освещена лишь частично; допущены фактические ошибки в содержании реферата или при ответе на дополнительные вопросы; во время защиты отсутствует вывод.

«Неудовлетворительно» (не зачтено) ставится, если тема реферата не раскрыта, обнаруживается существенное непонимание проблемы.

III. КОМПЛЕКТ ОЦЕНОЧНЫХ МАТЕРИАЛОВ ДЛЯ ПРОМЕЖУТОЧНОЙ АТТЕСТАЦИИ

Вопросы, выносимые на зачет (5 семестр)

1. Разновидности бега.
2. Бег на короткие дистанции.
3. Техника выполнения высокого старта.
4. Техника выполнения низкого старта.
5. Стартовый разгон и бег по дистанции.
6. Техника движения рук в беге.
7. Техника бега с максимальной скорости по прямой дистанции.
8. Техника перехода от стартового разгона к бегу по дистанции.
9. Стартовый разгон и бег по прямой дистанции с максимальной скоростью.
10. Совершенствование техники бега на короткие дистанции.
11. Бег 200м. Особенности техники бега на 200м.
12. Бег 400м. Техника бега на 400м.
13. Беговые упражнения.
14. Медленный бег.
15. Бег с ускорением в полсилы.
16. Бег с ускорением в полную силу.
17. Бег с низкого старта на время.
18. Упражнения в беге: ускорение с чередованием ходьбой.
19. Специальные беговые упражнения.
20. Медленный бег выполнения стартового ускорения по команде из нестандартных исходных положений.

Вопросы, выносимые на зачет (6 семестр)

1. Упражнения для совершенствования техники бега.
2. Упражнения для совершенствования техники низкого старта.
3. Упражнения для совершенствования техники финиширования.
4. Упражнения для развития скорости бега.
5. Бег на средние дистанции.
6. Бег на средние дистанции 300-500 м.
7. Бег на средние дистанции 400-500 м.
8. Бег с ускорением.
9. Бег в медленном темпе (2-2,5 мин).
10. Совершенствование техники бега на средние и длинные дистанции.
11. Повторный бег.
12. Кроссовая подготовка. Кроссовый бег 800м.
13. Эстафетный бег.
14. Обучение технике эстафетного бега.
15. Эстафетный бег 4*100м.
16. Совершенствование техники эстафетного бега.
17. Бег 4*60, смешанное передвижение 2*250.
18. Совершенствование приемов игры и тактических действий с учетом индивидуальных особенностей.
19. Волейбол.
20. Игры на проверку усвоения технических приемов в игровой обстановке.
21. Совершенствование приемов игры и тактических действий с учетом индивидуальных особенностей.

22. Общие основы атлетической гимнастики.
23. Виды атлетической гимнастики.
24. Развитие силовых качеств атлетической гимнастикой.
25. Общая и силовая выносливость.
26. Техническая подготовка в атлетической гимнастики
27. Техника выполнения упражнений со свободными весами.
28. Техника выполнения упражнений с весом собственного тела.

Критерии оценки зачета

«**Зачтено**» выставляется обучающемуся, если он знает основные определения, последователен в изложении материала, демонстрирует базовые знания дисциплины.

«**Не зачтено**» выставляется обучающемуся, если он не знает основных определений, непоследователен и сбивчив в изложении материала, не обладает определенной системой знаний по дисциплине

**Филиал федерального государственного бюджетного образовательного
учреждения высшего образования
«Университет «Дубна» -
Дмитровский институт непрерывного образования**

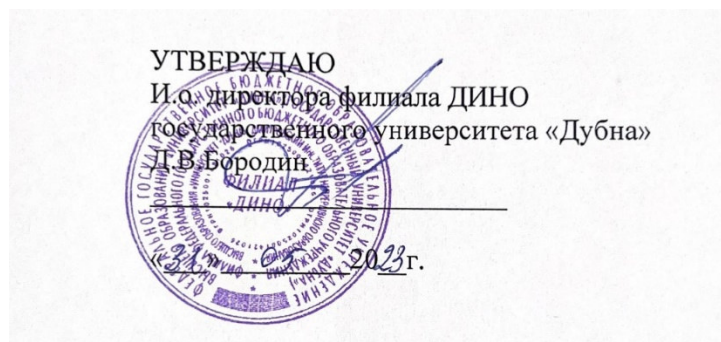

Фонд оценочных средств

Б1.О.05 Иностранный язык

Направление подготовки
40.03.01 Юриспруденция

Уровень высшего образования
бакалавриат

Направленность (профиль) программы
уголовно-правовая

Форма обучения
очно-заочная

Преподаватель: Федурко Ю.В.

Фонд оценочных средств разработан в соответствии с требованиями ФГОС ВО по направлению подготовки высшего образования 40.03.01 Юриспруденция.

Фонд оценочных средств рассмотрен на заседании кафедры.
Протокол заседания кафедры №1 № 10 от «31» 05 2023 г.

СОГЛАСОВАНО

Начальник отдела проектирования
и методического сопровождения
образовательных программ
« 31 » 05 2023 г.

 /М.В. Рогова/

Заместитель директора
по учебно-методической работе
« 31 » 05 2023 г.

 /И.В. Курганова/

Представители работодателей:

Осипов А.В., заместитель начальника ОМВД - начальник ОРЛС
ОМВД России по Талдомскому г.о.

Костина Н.В., генеральный директор
ООО «ПЕРВАЯ ЮРИДИЧЕСКАЯ КОМПАНИЯ»



I. ПАСПОРТ ОЦЕНОЧНЫХ СРЕДСТВ

Фонд оценочных средств предназначен для проверки результатов обучения по дисциплине Б1.О.05 Иностранный язык основной профессиональной образовательной программы по направлению подготовки высшего образования – бакалавриат – 40.03.01 Юриспруденция.

Планируемые результаты обучения по дисциплине (модулю)

Формируемые компетенции (код и наименование)	Индикаторы достижения компетенций (код и формулировка)	Планируемые результаты обучения по дисциплине	Наименование оценочного материала
УК-4. Способен осуществлять деловую коммуникацию в устной и письменной формах на государственном языке Российской Федерации и иностранном(ых) языке(ах)	УК-4.1. Выбирает стиль делового общения на государственном языке РФ и иностранном языке в зависимости от цели и условий партнерства; адаптирует речь, стиль общения и язык жестов к ситуациям взаимодействия	Знать: основные грамматические конструкции и лексические единицы изучаемого языка	Вопросы закрытого типа 1,2,3,4,5,6,7,8,9 Вопросы открытого типа 1,2,3,4,8,9
		Уметь: использовать различные языковые приемы в рамках делового взаимодействия на иностранном языке	Вопросы закрытого типа 5,6,7,8,9,10,11,12, Вопросы открытого типа 8,9,10,11
		Владеть: навыками деловой и этикетной коммуникации в устной и письменной форме	Вопросы открытого типа 1,2,3,4,5
	УК-4.2. Аргументирует свою точку зрения при деловом общении и в публичных выступлениях	Знать: нормы делового общения на иностранном языке	Вопросы закрытого типа 10,11,12,13,14,15,16, Вопросы открытого типа 1,2,3,6,7
		Уметь: отстаивать свою точку зрения и вступать в языковое взаимодействие на иностранном языке	Вопросы закрытого типа 17,18,19,20,21,22,23
		Владеть: навыками ораторского искусства и публичного выступления на иностранном языке	Вопросы открытого типа 4,5,6,7
	УК-4.3. Выполняет перевод профессиональных деловых текстов с иностранного языка на	Знать: значения новых лексических единиц, профессиональную лексику, связанную с	Вопросы закрытого типа 24,25,26,27,28,29,30

	государственный язык РФ и с государственного языка РФ на иностранный язык	тематикой данного этапа обучения и соответствующими ситуациями общения	
		Уметь: читать и переводить иноязычные тексты профессиональной направленности, используя основные виды чтения в зависимости от поставленной коммуникативной задачи; понимать содержание и извлекать необходимую информацию из текстов профессиональной и деловой направленности	Вопросы закрытого типа 16,17,18,19,20,21,22, вопросы открытого типа 4,7
		Владеть: навыками чтения и перевода специальной литературы с целью извлечения профессиональной информации	Вопросы открытого типа 6,7,8,9,10

II. КОМПЛЕКТ ОЦЕНОЧНЫХ МАТЕРИАЛОВ ДЛЯ ТЕКУЩЕГО КОНТРОЛЯ УСПЕВАЕМОСТИ

Вопросы закрытого типа

Вопрос 1. Use the required tense instead of the infinitives in brackets : My mother (to have) a bad headache.

- am
- **has**
- has got
- have got

Вопрос 2. Use the required tense instead of the infinitives in brackets : my friend (to study) two foreign languages?

- Do study...
- Does my friend studies ..
- Do my friend studys ...
- **Does my friend study..**

Вопрос 3. Use the required tense instead of the infinitives in brackets : The teacher (to point) at the blackboard when he (to want) to explain something

- **The teacher points at the blackboard when he wants to explain something**
- The teacher point at the blackboard when he want to explain something
- The teacher pointed at the blackboard when he wanted to explain something

Вопрос 4. Use the required tense instead of the infinitives in brackets : The teacher (to give out) us English magazines at every lesson.

- **gives out**
- give out
- will give out
- gave out

Вопрос 5. Use the required tense instead of the infinitives in brackets : Every morning, she (to hurry) to the University.

- hurry
- **hurries**
- will hurry
- hurried
- hurrys

Вопрос 6. you any time to help me? - Sony, I

- Have you got, am not;
- Do you have, have got;
- **Do you have, don't;**

Вопрос 7. Use the required tense instead of the infinitives in brackets : On Mondays, I always (to do) physical exercise.

- do does
- has do
- **do**
- does

Вопрос 8. I (not/understand) that man because I (not/know) English.

- **don't understand, don't know;**
- not understand, don't know;
- don't understand, not know;

Вопрос 9. Use the required tense instead of the infinitives in brackets : The sun (to rise) every day

- The sun rise every day
- The sun rised every day

- **The sun rises every day**

Bonpoc 10. Every day I help my Mom about the house, but last week I was very busy with my exam. So I (not help) her much.

- not helped;
- didn't helped;
- **didn't help;**

Bonpoc 11. Use the Present Indefinite or the Present Continuous instead of the infinitive in brackets: You can't have the book now because my brother (to read) it.

- You can't have the book now because my brother reading it
- You can't have the book now because my brother read it
- **You can't have the book now because my brother is reading it**

Bonpoc 12. Use Present Continuous of the infinitive in brackets : He (to plant) new trees in the orchard now.

- are planting
- **is planting**
- am planting
- are plant

Bonpoc 13. Use the Present Indefinite or the Present Continuous instead of the infinitive in brackets: Do not go out; it (to rain) heavily.

- Do not go out; it raining heavily
- **Do not go out; it is raining heavily**
- Do not go out; it is rain heavily

Bonpoc 14. Use the Present Indefinite or the Present Continuous instead of the infinitive in brackets: They still (to discuss) where to go now.

- They still discussing where to go now
- They are still discuss where to go now
- **They are still discussing where to go now**

Bonpoc 15. Use Present Continuous of the infinitive in brackets : Go and see what the children (to do)

- **Go and see what the children are doing**
- Go and see what the children doing
- Go and see what the children to do

Bonpoc 16. Use Present Continuous of the infinitive in brackets : Look! He (to ride) a new bicycle.

- are riding
- am riding
- is ride
- **is riding**

Bonpoc 17. Use the Present Indefinite or the Present Continuous instead of the infinitive in brackets : Very often I (to go) to the University by Metro, but today I (to go) by bus.

- **go; am going**
- is going; go
- go; is going
- am going; go
- goes; go
- are going; go

Bonpoc 18. Use the Present Indefinite or the Present Continuous instead of die infinitive in brackets : I (not to think) he (to take) his Physics exam now.

- are not thinking; takes
- does not think; is taking
- **do not think; is taking**

- do not think; are taking
- am not thinking; take
- is not thinking; take
- do not think; am taking

Bonpoc 19. Why you (put on) the coat? It's sunny today.

- are you putting on;
- do you put on;
- are you puting on;
- will you put on;

Bonpoc 20. Use the Present Indefinite or the Present Continuous instead of the infinitive in brackets : Mother (to cook) breakfast in the kitchen; she always (to cook) in the morning.

- Mother is cook breakfast in the kitchen; she always cooks in the morning
- **Mother is cooking breakfast in the kitchen; she always cooks in the morning**
- Mother cook breakfast in the kitchen; she always cooks in the morning

Bonpoc 21. Write questions in present perfect simple. I have been in my room.

- Have I ever been in my room?;
- Where have you be?;
- Where have you been?;

Bonpoc 22. She put on the red dress, which she _____ for ages.

- **had not worn;**
- has not worn;
- not had worn;

Bonpoc 23. We the camp by 10 o'clock, I believe.

- reached;
- were reaching;
- **will have reached;**

Bonpoc 24. By the end of August we'll

- **have moved;**
- move;
- will move;

Bonpoc 25. Put the adverbs of Indefinite tune in their proper place: Have you made the beds, Ann (already)?

- Have you made aheadv the beds, Ann?
- Have already you made the beds, Ann?
- **Have you already made the beds, Ann?**

Bonpoc 26. We'll decorating the room before you get back.

- finish;
- **have finished;**
- finished;

Bonpoc 27. By that time I'll from the University and will a well-paid job, I hope.

- graduate, have got;
- graduate, get;
- have graduated, get;
- **have graduated, have got;**

Bonpoc 28. Put the adverbs of Indefinite time in their proper place: We have been there before (never)

- We never have been there before
- **We have never been there before**
- We never had been there before

Bonpoc 29. Put the adverbs of Indefinite time in their proper place: She hasn't finished doing the room (yet)

- **She hasn't finished doing the room yet**

- She yet hasn't finished doing the room
- She hasn't finished yet doing the room

Вопрос 30. I the key that he had given to me.

- had lost;
- losted;
- **lost.**

Вопросы открытого типа №1

Вставьте соответствующую форму глагола to be:

- 1) I _____ a medical student now.
- 2) In 5 years she _____ a logistics manager.
- 3) I _____ a municipal clerk.
- 4) My sister _____ at the university now.
- 5) He _____ 35.
- 6) Their hobby _____ playing computer games.
- 7) Mary's cousins _____ twins.
- 8) I _____ a part-time student.
- 9) My friends _____ in the first year at the Institute.
- 10) I _____ single.
- 11) My hobbies _____ music and football.
- 12) My two sisters _____ HR managers.
- 13) They _____ from Moscow.

Эталон ответа

- 1) I am a medical student now.
- 2) She is a logistics manager.
- 3) I am a municipal clerk.
- 4) My sister's at the university now.
- 5) He's 35.
- 6) Their hobby is playing computer games.
- 7) Mary's cousins are twins.
- 8) I am a part-time student.
- 9) My friends are in the first year at the Institute.
- 10) I am single.
- 11) My hobbies are music and football.
- 12) My two sisters are HR managers.
- 13) They are from Moscow.

Вопросы открытого типа №2

Поставьте подходящий по смыслу глагол в соответствующей грамматической форме.

My name (to be) _____ Alexey. My surname (to be) _____ Goncharov. I (to live) _____ in Moscow. I (to be) _____ 17 years old. I (to be) _____ tall and well built. I (to have) _____ many friends. They (to think) _____ that I (to be) _____ helpful and reliable. I (to play) _____ tennis every weekend. I (to enjoy) _____ reading detective stories. But I (to dislike) _____ cleaning my room.

My father (to work) _____ in one of the city hospitals. He (to be) _____ a surgeon. He (to be) _____ tall. He (to have) _____ brown curly hair. His hobbies (to be) _____ listening to jazz and playing computer games.

My mother (to be) _____ a teacher at school. She (to like) _____ to (to tell) _____ other people what to do. She (to like) _____ cooking. She (to hate) _____ ironing. Mum (to be) _____ very energetic, she (to take) _____ part in a lot of activities at school.

Эталон ответа

My name is Alexey. My surname is Goncharov. I live in Moscow. I am 17 years old. I am tall and well built. I have many friends. They think that I am helpful and reliable. I play tennis every weekend. I enjoy reading detective stories. But I dislike cleaning my room.

My father works in one of the city hospitals. He is a surgeon. He is tall. He has brown curly hair. His hobbies are listening to jazz and playing computer games.

My mother is a teacher at school. She likes to tell other people what to do. She likes cooking. She hates ironing. Mum is very energetic, she takes part in a lot of activities at school.

Вопросы открытого типа №3

Задайте альтернативные вопросы (с союзом or) по образцу. Используйте предлоги, необходимые по смыслу.

Пример: The vase is on the table. (floor) - Is the vase on the table or on the floor?

- 1) His books are on the desk. (bed)
- 2) His suits are in the closet. (chest of drawers)
- 3) The rug is near the bed. (desk)
- 4) The laptop is on the desk. (bed)
- 5) The reading lamp is by the bed. (desk)
- 6) The pillows are on the bed. (chair)
- 7) The piano is between the chair and the closet. (sofa)
- 8) The table is to the right from the window. (to the left)
- 9) The two chairs are by the table. (window)
- 10) The closet is opposite the mirror. (wall)

Эталон ответа

- 1) Are his books on the desk or under the bed?
- 2) Are his suits in the closet or in the chest of drawers?
- 3) Is the rug near the bed or under the desk?
- 4) Is the laptop on the desk or on the bed?
- 5) Is the reading lamp by the bed or on the desk?
- 6) Are the pillows on the bed or on the chair?
- 7) Is the piano between the chair and the closet or next to the sofa?
- 8) Is the table to the right from the window or to the left from the table?
- 9) Are the two chairs by the table or to the right from the window?
- 10) Is the closet opposite the mirror or by the wall?

Вопросы открытого типа №4

Выберите из скобок правильный пространственный предлог. Переведите предложения.

- 1) I usually sit (by, behind, under) the window (on, at, in) Room 5.
- 2) Look, the plane is (in front of, above, opposite) the clouds.
- 3) My Granny lives (on, in, at) a country house, (by, in, under) the river.
- 4) I usually park the car (in front of, in the middle of, in) the house.
- 5) Let's meet at the station (in, under, on) the clock.
- 6) All my clothes are (in, on, at) this closet.
- 7) My old toys are (under, between, in the middle of) my bed now.
- 8) The vase is (in, around, in the middle of) the table.
- 9) In the theatre I never see the play, if a very a tall man is (opposite, behind, in front of) me.
- 10) In the cinema I never see the movie, if I am (in front of, behind, opposite) a tall man.

Эталон ответа

- 1) I usually sit by the window in Room 5
- 2) Look, the plane is above the clouds.
- 3) My Granny lives in a country house by the river.
- 4) I usually park the car in front of the house.

- 5) Let's meet at the station under the clock.
- 6) All my clothes are in this closet.
- 7) My old toys are under my bed now.
- 8) The vase is in the middle of the table.
- 9) In the theatre I never see the play, if a very a tall man is in front of me.
- 10) In the cinema I never see the movie, if I am behind a tall man.

Вопросы открытого типа №5

Раскройте скобки, соблюдая правила построения утвердительных, отрицательных и вопросительных предложений в Present Simple Passive.

1. The exercises (to do) every day by them
2. The flowers (not to water) every day
3. Why these books (to read) by so many people?
4. His car (to fix) every year
5. The pictures (not to paint) every week
6. When breakfast (to eat)?
7. TV (to watch) every day
8. Meal (not to prepare) every day by him
9. Why he (to help) by her?
10. The text (to type) every day by him
11. The vegetables (not to buy) often by her
12. Toys (to sell) in this store?
13. I (to listen) to by many people
14. He (not to praise) very often by the teacher
15. He (to talk) to regularly by others?

Эталон ответа

1. The exercises are done every day by them
2. The flowers are not watered every day.
3. Why are these books read by so many people?
4. His car is fixed every year.
5. The pictures are not painted every week.
6. When is breakfast eaten?
7. TV is watched every day.
8. Meal is not prepared every day by him.
9. Why is he helped by her?
10. The text is typed every day by him.
11. The vegetables are not bought often by her.
12. Are toys sold in this store?
13. I am listened to by many people.
14. He is not praised very often by the teacher.
15. Is he talked to regularly by others?

Вопросы открытого типа №6

Выберите правильный вариант.

1. The news programm (*is watched / watched*) by millions of people every day.
2. The Mona Lisa (*painted / was painted*) by Leonardo da Vinci.
3. The new cinema (*be built / will be built*) next year.
4. New pop groups (*are much spoken / is much spoken*) about among teenagers.
5. Alexander Pushkin's first poem (*was written / written*) when he was fourteen.
6. The letters (*be sent / will be sent*) by post tomorrow.
7. The translation (*was finished / were finished*) two hours ago.

8. London (*visited / is visited*) by hundreds of tourists every year.
9. The dinner (*be / will be*) ready in an hour (через час).
10. The dogs (*were walked out/ was taken out*) three times yesterday.

Эталон ответа

1. The news programm *is watched* by millions of people every day.
2. The Mona Lisa *was painted* by Leonardo da Vinci.
3. The new cinema *will be built* next year.
4. New pop groups *are much spoken* about among teenagers.
5. Alexander Pushkin's first poem *was written* when he was fourteen.
6. The letters *will be sent* by post tomorrow.
7. The translation *was finished* two hours ago.
8. London *is visited* by hundreds of tourists every year.
9. The dinner *will be* ready in an hour (через час).
10. The dogs *were walked out* three times yesterday.

Вопросы открытого типа №7

Закончите предложения. Используйте Present Simple или Present Continuous.

1. I (watch) TV every day.
2. They (watch) cartoons at the moment.
3. She (like) watching news.
4. Mark (make) noise now.
5. They..... (want) to go to the ballet school.
6. Kate (have) dancing lessons in a club.
7. Our teacher (make) us do homework.
8. Our mother (make) us clean your room every day.
9. I (want) to do boxing.
10. My friend (do) boxing now.

Эталон ответа

1. I watch TV every day.
2. They are watching cartoons at the moment.
3. She likes watching news.
4. Mark is making noise now.
5. They want to go to the ballet school.
6. Kate has dancing lessons in a club.
7. Our teacher makes us do homework.
8. Our mother makes us clean your room every day.
9. I want to do boxing.
10. My friend is doing boxing now.

Вопросы открытого типа №8

Поставьте вспомогательный глагол to be в соответствующую грамматическую форму. Задайте общие вопросы к предложениям.

Образец: The alarm clock (to be) ringing. – The alarm clock is ringing. – Is the alarm clock ringing?

1. Sue (to be) brushing her teeth.
2. Mary and her sister (to be) having breakfast.
3. My brother (to be) packing his textbooks, laptop and lunch in his bag.
4. The students (to be) walking to the Institute.
5. The professor (to be) giving a lecture on Economic crisis now.
6. The latecomers (to be) coming into the lecture hall.
7. Some students (to be) taking notes of the lecture.
8. Others (to be) checking emails.

9. I (to be) trying to concentrate on the lecture.
10. During the break the students of my group (to be) having lunch.
11. Jack (to be) preparing for the Marketing class.
12. Kate (to be) hurrying to room.
13. Now I (to be) having a physical training.
14. Group 201 (to be) having a History class.
15. Mike (to be) practicing English in Room 45.
16. Sandy (to be) cooking dinner.

Эталон ответа

1. Sue is brushing her teeth.
2. Mary and her sister are having breakfast.
3. My brother is packing his textbooks, laptop and lunch in his bag.
4. The students are walking to the Institute.
5. The professor is giving a lecture on Economic crisis now.
6. The latecomers are coming into the lecture hall.
7. Some students are taking notes of the lecture.
8. Others are checking emails.
9. I am trying to concentrate on the lecture.
10. During the break the students of my group are having lunch.
11. Jack is preparing for the Marketing class.
12. Kate is hurrying to room.
13. Now I am having a physical training.
14. Group 201 are having a History class.
15. Mike is practicing English in Room 45.
16. Sandy is cooking dinner.

Вопросы открытого типа №9

Вставьте подходящие по смыслу предлоги места

1. This building is _____ the centre of town.
2. Is her block of flats _____ a very convenient place?
3. Are there a lot of cars _____ the street?
4. Is his flat _____ the third floor?
5. Whose flat is _____ yours?
6. What is there _____ the supermarket?
7. Is there a drugstore _____ the corner from the building?
8. _____ one side of the street there is a drugstore and _____ the other side there is a restaurant.
9. _____ this fitness club there is a supermarket.
10. _____ the corner from the post office there are two good restaurants.
11. _____ the bank there is a police station.

Эталон ответа

1	2	3	4	5	6	7	8	9	10	11
in	in	in	on	Above/next to/below	behind	behind	On, on	Near	Across	To the right from

Вопросы открытого типа №10

Вставьте is/are.

1. There _____ a police station in this street.
2. There _____ many blocks of flats in the centre of the town.

3. There _____ a post office and a bank near her block of flats.
4. There _____ 2 supermarkets next to the building.
5. There _____ a fitness club and a chemist's around the corner from the building.
6. There _____ a lot of people in the street.
7. There _____ a movie theatre and a dentist's office next to Amy's block of flats.
8. There _____ a gas station not far from our block of flats.
9. There _____ a lot of parks in our town.
10. There _____ a school and a hospital near my block of flats.
11. Across from the bank, there _____ a restaurant.
12. There _____ a railway station in our town.
13. There _____ 2 supermarkets in her neighbourhood.

Эталон ответа

There IS a police station in this street.

There ARE many blocks of flats in the centre of the town.

There IS a post office and a bank near her block of flats.

There ARE 2 supermarkets next to the building.

There IS a fitness club and a chemist's around the corner from the building.

There ARE a lot of people in the street.

There IS a movie theatre and a dentist's office next to Amy's block of flats.

There IS a gas station not far from our block of flats.

There ARE a lot of parks in our town.

There IS a school and a hospital near my block of flats.

Across from the bank, there IS a restaurant.

There IS a railway station in our town.

There ARE 2 supermarkets in her neighbourhood.

Критерии оценки вопросов открытого и закрытого типа

Оценка «5» (зачтено) ставится, если доля правильных ответов составляет 80-100%.

Оценка «4» (зачтено) ставится, если доля правильных ответов составляет 60-79%.

Оценка «3» (зачтено) ставится, если доля правильных ответов составляет 40-59%.

Оценка «2» (не зачтено) ставится, если доля правильных ответов составляет менее 40%.

III. КОМПЛЕКТ ОЦЕНОЧНЫХ МАТЕРИАЛОВ ДЛЯ ИТОГОВОЙ АТТЕСТАЦИИ

Задания, выносимые на зачет

Устное выступление по теме

Выбор варианта устной темы (один из трех предложенных)

Начальная буква фамилии	Номер варианта
А, Б, В, Г, Д, Е	1 / 7 / 13
Ё, Ж, З, И, К	2 / 8 / 14
Л, М, Н, О, П	3 / 9 / 15
Р, С, Т, У	4 / 10 / 13
Ф, Х, Ц, Ч, Ш	5 / 11 / 14
Щ, Щ, Э, Ю, Я	6 / 12 / 15

1. Семья. Взаимоотношения в семье

Эталон ответа

Family plays an important role in the process of a person's socialization and character formation. Anyway the nature of the family keeps changing: there are a number of types of family that exist in modern society. There used to be mainly two types: extended and nuclear family. I come from a nuclear family. This type composes two parents and children who are sharing one house or flat. There are a number of advantages for having a nuclear family. Firstly children have more close relations with their parents than in the extended family. Secondly small families have less quarrels and disagreements because there are no interferences from other relatives. One can't deny that family members, particularly mothers, may have tendency to burn out from attempting to meet every person's need alone. Often a nuclear family becomes a multi-children family. In families having many children, kids share our parental attention. It's a disadvantage. Also there is a problem of being the eldest child in the family is that you should take care of the younger ones. But you never feel lonely having siblings.

2. Мой дом. Моя квартира

Эталон ответа

My family live in an apartment. It's not very big. There are 3 rooms in it. I like my apartment because there is enough room for everyone. There is a nice kitchen, though it's not very big, it has all the necessary modern appliances. There is a cooker, a table with chairs, a fridge, a dishwasher and much more. I have my own room. My room is my personal nook. There is a rug on the floor. I can spend hours sitting on it and reading. There is my bed by the window. There are nice yellow curtains on the window. I've got a wardrobe and a bookcase in my room. I don't have a TV-set, because I like reading. TV makes me feel tired. I also have no desk, instead I have a treadmill. I do my tasks in the kitchen with my laptop.

The room next to mine is for my granny. And there is also a room for my parents. It is not very big but there is a balcony there. There is a great view from the balcony. We used to rent an apartment for many years, but now we have our own apartment thanks to a mortgage.

3. Облик современного города и деревни. Жизнь в городе и на селе

Эталон ответа

People all across the globe are working to push the boundaries on what it means to become one of the most modern cities in the world. Most cities have used their forward-thinking and innovative efforts in technology, architecture, city planning, and social issues to become models of modernity. I dream of visiting Tokyo. Rising skyscrapers, flashing neon signs, contemporary architecture, and bustling streets filled with the newest technology set the scene in one of this world's most modern city. A superpower in smartphone technology, robotics, and automobiles, Tokyo is

famed for being one of the most advanced cities in the world. The city is keeping up with modern trends by investing in an emerging startup scene full of young brainiacs with big ideas. One Tokyo-based startup created a ring that, connected to a smartphone via Bluetooth, can make an electronic payment at the wave of a hand. The city even has dating salons to join pairs of startup-loving singles. A walk around Tokyo could lead you to meet a robot on the street, find the world's tallest tower, or wander into an electronics store that's six floors tall.

4. Роль высшего образования в современном мире

Эталон ответа

I want to get higher education and make a successful career. That is why I also study foreign languages. Learning foreign languages takes a lot of time and effort. I study English for educational purposes, because I want to successfully pass tests at the University. But I also have personal goals - I want to acquire good conversational skills in order to communicate freely in any country in the world. I find English difficult because there are a lot of grammar rules and exceptions. The hardest part for me is learning to understand spoken language. Therefore, I read many excerpts from books in the original, watch films and listen to lectures on the TED platform. I love working with authentic material. In my opinion, I am making progress. At the institute, the English course lasts 2 years. We have classes 2 times a week. We do practical exercises that help the teacher evaluate our language skills. But most of all I love creative assignments.

5. Мой Университет

Эталон ответа

State University "Dubna" was founded in 1994. It is among the one hundred best institutions of higher education in Russia. It provides basic college professional and higher education in many specialties. I study in the branch of State University "Dubna" – Dmitrov Institute of Continuous Education. I am in the first/second/third year. I am a part time student of Management Department. I major in Economics and Management. I study only on Saturdays. Usually I have two lectures and two practical classes. Every term I take exams and credits. I like my University, because...(your own ideas)

6. Рабочий день студента очного отделения.

Эталон ответа

I am in the second year of full-time studies at the Dmitrov Institute of Continuing Education - a branch of Dubna University. I study logistics. I study 4 days a week. Usually I have 2 lectures and 2 practical exercises every day. The first pair starts at 08.30. The lesson starts lasts 1.5 hours. After each lesson, we have a change, I can repeat something, chat with friends, make the necessary phone calls. I study mathematics, history, English, the basics of the social state, computer science and logistics. On alternating Fridays, we have physical education. My favorite subject is business communications. The lectures are interesting and I like the practice of business correspondence. After class, I return home and relax. Then I do my homework: solve problems, write notes. To complete the tasks, I download textbooks from the Internet and take them in the library. I work most productively in the evening. In general, I find the study interesting.

7. Путешествия и туризм

Эталон ответа

Many people travel on holidays and for business. Some businessmen and managers of big companies often travel for business talks and meetings with foreign colleagues and partners. People travel by planes, cars, trains and even in foot. In summer many people go to the seaside and have beach holidays. They get suntan, swim in the sea and go sightseeing. They make pictures of and have fun. In winter people go to the mountains to ski. Many people go abroad to get medical treatment or procedures. Some people prefer to do shopping abroad. They buy clothes and cosmetics of well-known companies.

People travel to discover new things, visit famous museums and galleries. As for me, I ... (your own ideas)

8. Национальные традиции и обычаи России и страны изучаемого языка

Эталон ответа

Of all the traditions in Great Britain, celebration of Easter is the most interesting for me, as it much differs from the Russian Easter. Easter in the UK is celebrated with the setting of Easter egg hunts, in which chocolate eggs are hidden, usually around the garden but sometimes in the house, for children to find. Children are led to believe that the eggs have been hidden by the Easter Bunny, a tradition that stems from at least the seventeenth century. One theory as to the origin of the Easter Bunny is that in the spring, around Easter time, hares behave oddly, leaping about in the fields and fighting, due to their mating rituals (hence the origin of the phrase “mad as a March hare”); at around the same time, lapwings lay their eggs in farmers’ fields. It’s thought that rural folk may have believed that the eggs were laid by the hares, which is where the idea of the Easter Bunny may have originated. The symbol of the egg was already a powerful one, representing the idea of rebirth; the Easter egg is meant to symbolise the empty tomb of Jesus, a reminder that he rose from the dead. For most, though, Easter has become simply an excuse to eat lots of chocolate.

9. Здоровый образ жизни и спорт

Эталон ответа

The onset of winter for many people means not only long vacations, but also the opportunity to engage in winter sports. At present, figure skating, hockey and curling can be practiced all year round thanks to artificial snow and ice. But most of us love to go skiing in the forest and breathe in the fresh air. Dmitrovsky district is known for its ski resorts and sports facilities. Training facilities for professional skiers and a bobsleigh track are located in the village of Paramonovo. Many come here to go skiing and snowboarding. Children love tubing and sleigh rides. I'm doing / In winter, I readily watch on TV

10. Охрана окружающей среды

Эталон ответа

Many human activities cause environmental pollution. The main global problems are global warming, the destruction of the ozone layer, the formation of large amounts of waste.

Global warming is caused by rising air temperatures around the world due to the large amount of carbon dioxide. It is contained in exhaust gases and smoke from factories and plants.

The discharge of industrial waste into rivers, seas and forests is becoming a global problem. Harmful substances penetrate the soil and water.

There are many organizations that fight to preserve the environment, for example, the World Wide Fund for Nature (WWF or World Wildlife Fund), Greenpeace (Greenpeace).

Each of us can contribute. We can plant trees. Every family can save resources such as water and gas. Factories and factories can recycle plastic.

11. Научно – технический прогресс. Важнейшие научные достижения последних десятилетий.

Эталон ответа

Today, technology is very important because it is used for almost everything and like everything, technology has advantages and disadvantages. Technology has also increased the productivity of almost every industry in the world. Thanks to technology, we can even pay with bitcoins instead of using banks. The digital coin has been such a game changing factor, that many realised that this is the right time to open a bitcoin demo account. Bitcoin is the world’s first digital currency and it is expanding in popularity worldwide. Bitcoin enjoys widespread popularity as a financial trading instrument, despite no association with governments or central banks.

Bitcoins are mined with powerful computer hardware and software. A maximum of 21 million Bitcoin will be available, after which no further bitcoins will be produced. The algorithm which governs the production of Bitcoin limits the quantity that will be produced, and the rate at which they will be produced.

12. Предпочтения в еде. Здоровое питание. Еда дома и вне дома

Эталон ответа

Everyone should have a balanced and healthy diet daily. Good nutrition helps the body function, recover, and fight infections. Many foods contain vitamins and minerals that reduce the risk of heart disease and strokes, diabetes, and certain types of cancer. Fast food, fatty foods, on the contrary, can adversely affect the growth and development of the body. Every day you need to eat several servings of fruits and vegetables rich in vitamins C, E, A. Meat and fish - sources of protein and healthy unsaturated fats. In winter and autumn, when we are deficient in the sun, it is necessary to take a vitamin supplement of vitamin D. It is especially important to reduce the intake of salt and sugar. About 2 liters of water per day must be drunk to ensure the proper functioning of all organs and systems of the body.

13. Изучение иностранных языков

Эталон ответа

Learning foreign languages takes a lot of time and effort. I am studying English for educational purposes, as I want to successfully pass the tests at the University. But I also have personal goals - I want to acquire good speaking skills in order to communicate freely in any country in the world. I find English difficult as it has a lot of grammar rules and exceptions. The most difficult thing for me is learning to understand spoken language. So I read a lot of original book excerpts, watch movies and listen to lectures on the TED platform. I love working with authentic material. In my opinion, I am making progress. At the institute, the English language course lasts 2 years. We have classes 2 times a week.

14. Наука как образ мысли. Последние достижения науки

Эталон ответа

Science is a way of thinking. ITS main goal is to understand objective reality in the most convenient way. The first stage of any research is a hypothesis, then a forecast and its verification. BUT explanations and proofs are not always accepted by the scientific community. Sometimes scientists have been collecting data for years, but the result is evidence to the contrary. Often scientists are faced with the fact that subsequent data indicate that the hypothesis is incorrect. For a scientist, admitting his mistakes means gaining new knowledge. In any science, expert judgment is important. To my mind, the most important scientific advance of nowadays is the Internet.

15. Моя первая экзаменационная сессия

Эталон ответа

In January, I had my first exam session. The schedule of tests and exams was published on the website in advance. I passed all the tests automatically based on the results of my academic performance in the semester. I had 2 exams - in computer science and mathematics. The most difficult exam was in mathematics. There were 60 exam tickets in total, 2 questions in each - 1 theoretical and 1 practical. Such material cannot be memorized on the last day. Therefore, in all classes I took notes and completed all my homework. I focused on repeating the hardest questions. It took me 5 days to get ready. After consulting with a computer science teacher, my classmates and I formed a study group to prepare for the exam. We distributed tickets and transformed the information into tables and diagrams, and also highlighted the answers in the texts of the notes. I passed the exam perfectly, and some students from my group did not pass the exam.

Критерии оценки:

«Зачтено» выставляется обучающемуся, если: он знает основные определения, последователен в изложении материала, демонстрирует базовые знания дисциплины, владеет необходимыми умениями и навыками при выполнении практических заданий.

«Не зачтено» выставляется обучающемуся, если: он не знает основных определений, непоследователен и сбивчив в изложении материала, не обладает определенной системой знаний по дисциплине, не в полной мере владеет необходимыми умениями и навыками при выполнении практических заданий.

Задания, выносимые на зачет с оценкой

Прочитайте и переведите текст, передайте его содержание в 5-7 предложениях. Ответьте на вопрос после текста. Вариант текста выбирается согласно начальной букве фамилии.

Выбор варианта текста

Начальная буква фамилии	Номер варианта
А, Б, В, Г	1
Д, Е, Ё, Ж	2
З, И, К, Л	3
М, Н, О, П	4
Р, С, Т, У,	5
Ф, Х, Ц, Ч	6
Ш, Щ, Э, Ю, Я	7

№1

For a city like New York, city transport is a big problem. Though there are a lot of private automobiles, many people still use public transport. New York's public transport includes the subway, an extensive bus and street car service and taxi cabs.

In rush hours it is better to take the subway. You walk a few blocks to the nearest subway and get downstairs. You buy some tokens at the change booth and get through the turnstile. Then you have to find the right platform. New York subway system is a rather complicated one.

New York has an extensive bus service operating on a transit basis. When a passenger enters a bus or street car and deposits his fare in the fare box, he may request a transfer. The driver or operator will give him a slip of paper on which there will be printed the time and direction of the trip. With this transfer, the passenger may get on another bus or street car at a transfer point on his route and continue his ride without additional cost.

A taxi cab service is another means of transportation in the city. There are no taxi stands and you can stop a taxi by whistling, shouting or raising your hand. Taxi cabs keep running along the streets all the time. Tips are a vital part of drivers' earning. (1006 зн.)

Which way of moving around in big cities do you prefer? Why?

Эталон ответа

Для такого города, как Нью-Йорк, городской транспорт — большая проблема. Несмотря на то, что личных автомобилей много, многие все же пользуются общественным транспортом. Общественный транспорт Нью-Йорка включает в себя метро, многочисленные автобусы и трамваи, а также такси.

В часы пик лучше ехать на метро. Вы проходите несколько кварталов до ближайшего метро и спускаетесь вниз. Вы покупаете несколько жетонов в разменной будке и проходите через турникет. Тогда вам нужно найти правильную платформу. Система метро Нью-Йорка довольно сложная.

В Нью-Йорке есть обширное автобусное сообщение, работающее на транзитной основе. Когда пассажир садится в автобус или трамвай и вносит плату за проезд в ящик для оплаты проезда, он может запросить пересадку. Водитель или оператор даст ему листок

бумаги, на котором будет напечатано время и направление поездки. При такой пересадке пассажир может пересесть на другой автобус или трамвай в пересадочном пункте своего маршрута и продолжить поездку без дополнительных затрат.

Служба такси — еще одно средство передвижения по городу. Там нет стоянок такси, и вы можете остановить такси, свистя, крича или поднимая руку. Такси все время бегают по улицам. Чаевые — важная часть заработка водителей.

1. For a city like New York, city transport is a big problem.
2. New York's public transport includes the subway, an extensive bus and street car service and taxi cabs.
3. In rush hours it is better to take the subway.
4. New York has an extensive bus service operating on a transit basis.
5. A taxi cab service is another means of transportation in the city.
6. Taxi cabs keep running along the streets all the time.

Ответ: I have a driver's licence, so I prefer to use the service of car-sharing if it is possible. So I can stop wherever I need and don't think of the time table of the trains or buses.

№2

Britain is proud of its museums. The biggest museum in the world is the British Museum in London. The most famous British museums are situated in London. They contain some of the biggest collections of objects of artistic, archaeological, scientific, historical and general interest. They are the British Museum, the Victoria and Albert Museum, the Science Museum, the National Gallery, the Tate Gallery, the National Portrait Gallery, the Geological Museum, the Natural History Museum.

The British Museum is located in London and contains a magnificent library, which has one copy of every publication printed in Britain. The Victoria and Albert Museum has a big collection of fine and applied art of all countries and periods. The most interesting are costume displays, the rooms of different historical periods.

In the National Gallery there are over 30 rooms and lectures are given regularly by experts. The National History Museum contains the national collections of plants and animals. You may see also living plants and animals here. It also has collections of rocks, minerals and meteorites. The museum is over one hundred years old. Over 68 million people a year attend about 2,000 museums and art galleries of the country each year. (1045 зн).

Which museum would you recommend to visit in Dmitrov? Why?

№3

Broadway is a big and wide avenue. It runs the entire length of Manhattan Island in New York City. It passes through the middle of the Theater district concentrated around Times Square.

Broadway Plays are always performed in the 38 Broadway theaters clustered around Times Square near Broadway between 41st Street and 53rd Street. Most of them are musical productions with spectacular starring extravagant costumes and top quality song and dance performances. Tickets cost between \$75 and \$130.

Off-Broadway Plays are performed in approximately 50 smaller theaters scattered around Manhattan. The productions may be musicals, comedies or serious dramas and are typically less spectacular than Broadway plays. Tickets cost between \$20 and \$50.

Off-off-Broadway Plays are performed in about 200 small theaters, lofts, clubs or church halls scattered around New York City. Off-Off Broadway is scattered around Manhattan. The quality of the production and of the talent varies considerably. Some of the plays are experimental or avant-garde. Tickets cost between \$10 and \$30.

You can find tickets for most productions. You can even get some real bargains on certain plays. You can find reviews of most productions in the New York Times newspaper, the New Yorker magazine and on several Broadway web sites. (1098 зн.)

Do you visit theatres? What kind of plays do you prefer and why?

№4

The weather in Britain is always changing and sometimes many times during the day. The English people always complain that the weather forecasters never get it right. But, Britain does not experience extremes — it is never too hot or too cold. In the summer the average temperature is about 24°C, and in the winter it is very unusual for the temperature to fall below -5°C. When it snows, buses, trains and planes are late. Fortunately it doesn't snow very often except in the highlands of Scotland and the hills in Wales. It is an open secret that taking an umbrella in any weather is advisable whenever you are going out in summer, spring and autumn.

It is true that people in Britain often talk about the weather — this is because it is so changeable. People often exaggerate by saying that it's the worst weather they can remember. There are a lot of jokes about the weather and it is sometimes the topic of the day.

Usually in the summer there are at least two or three weeks of good weather. The best weather is normally in July, August and September. Fog in London is very rare. When you see a film, for example of a Sherlock Holmes story, the fog you see is from the factory smoke. Nowadays most British cities are cleaner and this kind of fog is unusual. (1032 зн.)

What kind of weather is comfortable for you? Why?

№5

Since 1066 there have been forty monarchs in England, thirty-five kings, five queens and seven dynasties. Only fourteen monarchs have stayed on the throne for more than twenty-five years, one of them is Queen Elizabeth II.

Every royal house or 'dynasty' has a surname. In Britain's case that name is Windsor. Queen Elizabeth II is the fourth Windsor monarch. She is also the head of a very large family. She has three sons, one daughter, and many grandsons and granddaughters. The National Anthem is called 'God save the Queen'.

The most famous British royal home is Buckingham Palace. But it is not the only one. The Queen and her family have several other castles, official residences and country houses too. Today Buckingham Palace is the best known palace in the world. It stands at the end of a long boulevard called The Mall and it has 600 rooms on three floors, 400 staff, and 300 clocks.

After Queen Elizabeth II, Britain's next monarch will probably be Prince Charles, the Prince of Wales. He will be King Charles III. Nowadays the news of The British Royal Family are very popular all over the world, because of the Catherine, Duchess of Cambridge, (born Catherine Elizabeth Middleton) and Meghan, Duchess of Sussex, (born Rachel Meghan Markle) whose charity and social activities attract much attention. (1093 зн.)

Do you follow the news of any popular celebrity family? Why?

№6

It is a common opinion that good books cannot become old. The English people say the same about the books of a unique English writer of the 19th century, Charlotte Bronte. She is one of the best and most popular representatives of the English realism trend. One of the best known books by Charlotte Bronte is the novel that brought her fame, «Jane Eyre». «Jane Eyre» is an autobiographical novel. The main character is a shy girl, who has, however, a strong will and is independent. From her childhood Jane learned that she could rely only on herself. She came from a poor family, studied at Lowood institution for poor children, where she had to face many difficulties. But she learned to overcome her fears and troubles. She was also able to sympathize with other people and give a helping hand in a difficult situation.

As Charlotte Bronte herself, Jane worked as a governess. Jane fell in love with her master, Mr. Rochester. Later, she found out that Mr. Rochester was married and she had to leave his house. A new life was not easy for her, but she managed to overcome everything and become happy with her beloved, after he had lost wife. There are many realistic and romantic details in the novel.

There are many screen versions of the novel and the book is still read with great interest and sold around the world. (1087 зн.)

What is the latest book you have read? Why did you like or dislike it?

№7

If you are in Britain and you feel like eating out, welcome to a traditional eating place called "a pub".

Some pubs maintain the traditional division into two parts — a public bar and a saloon bar. In the first, there is often a dart board and groups of friends will gather in the pub for a friendly match. In the saloon bar, drinks cost little more, but the atmosphere is quieter and there are perhaps fewer people.

In many pubs there is also a restaurant, and the food here is usually plain but of good quality. In fact, to taste good, traditional English food you should visit a reputable pub. Many businessmen often have lunch in a pub near their office. In the country, the pub is often part of an inn where you can stay for the night.

The Englishman's favourite drink is beer, of which a variety of sorts is brewed. "Bitter" is probably the most popular. "Stout" is a heavy dark beer, very popular in Ireland.

The times of opening of pubs are regulated by law. Usually a pub is open from half past eleven to three o'clock and from half past five to half past ten or eleven o'clock. Betting is forbidden in pubs and children are not allowed to be in. But some still have special facilities for children to stay while the parents are having a meal or a drink in a pub. (1033 зн.)

Do you like to eat out? Where do you prefer to eat put and why?

Критерии оценки зачета с оценкой

«Отлично» - теоретическое содержание курса освоено полностью, без пробелов, умения сформированы, все предусмотренные программой учебные задания выполнены, качество их выполнения оценено высоко.

«Хорошо» - теоретическое содержание курса освоено полностью, без пробелов, некоторые умения сформированы недостаточно, все предусмотренные программой учебные задания выполнены, некоторые виды заданий выполнены с ошибками.

«Удовлетворительно» - теоретическое содержание курса освоено частично, но пробелы не носят существенного характера, необходимые умения работы с освоенным материалом в основном сформированы, большинство предусмотренных программой обучения учебных заданий выполнено, некоторые из выполненных заданий содержат ошибки.

«Неудовлетворительно» - теоретическое содержание курса не освоено, необходимые умения не сформированы, выполненные учебные задания содержат грубые ошибки.

**Филиал федерального государственного бюджетного образовательного
учреждения высшего образования
«Университет «Дубна» -
Дмитровский институт непрерывного образования**

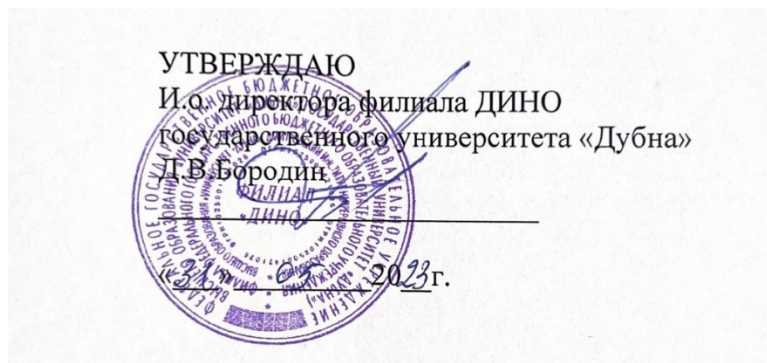

Фонд оценочных средств

Б1.О.06 Философия

Направление подготовки
40.03.01 Юриспруденция

Уровень высшего образования
бакалавриат

Направленность (профиль) программы
уголовно-правовая

Форма обучения
очно-заочная

Преподаватель: Литвинова Л.В.

Фонд оценочных средств разработан в соответствии с требованиями ФГОС ВО по направлению подготовки высшего образования 40.03.01 Юриспруденция.

Фонд оценочных средств рассмотрен на заседании кафедры.
Протокол заседания кафедры №1 № 10 от «31» 05 2023 г.

СОГЛАСОВАНО

Начальник отдела проектирования
и методического сопровождения
образовательных программ
« 31 » 05 2023 г.

 /М.В. Рогова/

Заместитель директора
по учебно-методической работе
« 31 » 05 2023 г.

 /И.В. Курганова/

Представители работодателей:

Осипов А.В., заместитель начальника ОМВД - начальник ОРЛС
ОМВД России по Талдомскому г.о.

Костина Н.В., генеральный директор
ООО «ПЕРВАЯ ЮРИДИЧЕСКАЯ КОМПАНИЯ»



I. ПАСПОРТ ОЦЕНОЧНЫХ СРЕДСТВ

Фонд оценочных средств предназначен для проверки результатов обучения по дисциплине Б1.О.06 Философия основной профессиональной образовательной программы по направлению подготовки высшего образования – бакалавриат – 40.03.01 Юриспруденция.

Планируемые результаты обучения по дисциплине (модулю)

Формируемые компетенции (код и наименование)	Индикаторы достижения компетенций (код и формулировка)	Планируемые результаты обучения по дисциплине	Наименование оценочного материала
УК-5. Способен воспринимать межкультурное разнообразие общества в социально-историческом, этическом и философском контекстах	УК-5.1. Анализирует основные этапы всеобщей и российской истории в контексте мирового исторического процесса	Знать: основные философские термины и направления, познавательный опыт, накопленный в разных философских школах	Вопросы открытого типа 1,2,3,4,5,6,7,8,9 Вопросы закрытого типа по темам 1,2,3,4,5,6,7,8,9
		Уметь: анализировать труды русских философов, фрагменты из сочинений классиков, тексты по вопросам происхождения человека и находить им практическое применение	Вопросы открытого типа 1,2,3,4,5,6,7,8,9 Вопросы закрытого типа по темам 1,2,3,4,5,6,7,8,9
		Владеть: анализом философского мышления	Вопросы открытого типа 1,2,3,4,5,6,7,8,9 Вопросы закрытого типа по темам 1,2,3,4,5,6,7,8,9
	УК-5.2. Учитывает при социальном и профессиональном общении историческое наследие и социокультурные традиции различных социальных групп, этносов и конфессий, включая философские, этические и социологические, политологические учения и категории	Знать: основные школы античной философии и их представители, основные проблемы бытия, теорию происхождения человека, понятия судьба, цель и смысл человеческой жизни, понятие ценностей, особенности и характер русской философии	Вопросы открытого типа 1,2,3,4,5,6,7,8,9 Вопросы закрытого типа по темам 1,2,3,4,5,6,7,8,9

		<p>Уметь: использовать философский системный подход к анализу в любой профессиональной сфере, выстраивать последовательность исторических гносеологических школ, использовать на практике основные приемы развития познавательной системы, основные идеи и наработки</p>	<p>Вопросы открытого типа 1,2,3,4,5,6,7,8,9 Вопросы закрытого типа по темам 1,2,3,4,5,6,7,8,9</p>
		<p>Владеть: основными методами философского мышления</p>	<p>Вопросы открытого типа 1,2,3,4,5,6,7,8,9 Вопросы закрытого типа по темам 1,2,3,4,5,6,7,8,9</p>

II. КОМПЛЕКТ ОЦЕНОЧНЫХ МАТЕРИАЛОВ ДЛЯ ТЕКУЩЕГО КОНТРОЛЯ УСПЕВАЕМОСТИ

Вопросы закрытого типа 1

1. Термин философия впервые употребил:

- 1) Гераклит;
- 2) Демокрит;
- 3) Пифагор;
- 4) Аристотель;
- 5) Кант.

2. Как соотносятся философия и мировоззрение:

- 1) философия – часть мировоззрения;
- 2) философия теоретическое ядро мировоззрения;
- 3) мировоззрение – часть философии;
- 4) философия – рационально-теоретическая основа мировоззрения;
- 5) философия не имеет отношения к мировоззрению.

3. В каких регионах мира зародилась философия?

- 1) Египет;
- 2) Греция;
- 3) Индия;
- 4) Рим;
- 5) Китай.

4. Назовите представителей философского идеализма:

- 1) К. Маркс;
- 2) Демокрит;
- 3) Платон;
- 4) Г. Гегель;
- 5) Д. Беркли.

5. Кто считал, что философия начинается с удивления?

- 1) Платон;
- 2) И. Кант;
- 3) Аристотель;
- 4) Г. Гегель;
- 5) К. Маркс.

6. Основные черты философского мышления:

- 1) предметность;
- 2) рефлексивность;
- 3) целостность;
- 4) конкретность;
- 5) критичность.

Эталон ответа:

№	1	2	3	4	5	6
Ответ	4	4	2,3	3,4,5	1	2,3,5

Вопросы закрытого типа 2

1. Философия преимущественно направлена на осмысление:

- 1) мировоззренческих вопросов;
- 2) природных процессов;
- 3) социальных проблем;
- 4) экономических проблем;
- 5) общечеловеческих проблем.

2. Совокупность взглядов, оценок, норм и установок, определяющих отношения человека к миру – это:

- 1) мировоззрение;
- 2) гипотеза;
- 3) умозаключение;
- 4) теория;
- 5) проблема.

3. Возникновение философии означало:

- 1) появление отвлеченного знания, уход от мирских проблем, отказ от активной деятельности;
- 2) появление в обществе нового социального класса;
- 3) дальнейшая эволюция мифологии и религии, их синтез на основе знаний о природных процессах;
- 4) переход людей к самостоятельному размышлению о мире, о человеческой судьбе стремлении найти истину;
- 5) все указанное.

4. Своеобразие философии заключается в том, что она:

- 1) обладает всеобщностью и предельной абстрактностью;
- 2) исследует как изучаются процессы реальной действительности, является результатом самосознания науки;
- 3) опирается на положения, не нуждающиеся в доказательстве и обосновании;
- 4) формирует ценностные ориентации людей, их отношение к окружающему миру;
- 5) основывается на наблюдении и эксперименте.

5. Философы, согласно Пифагору, это люди:

- 1) умеющие спорить;
- 2) умеющие слушать;
- 3) стремящиеся к знанию;
- 4) стремящиеся к знанию и правильному образу жизни;
- 5) все указанное.

6. Философскому мировоззрению присуща:

- 1) наглядность;
- 2) эмпирическая обоснованность;
- 3) системность;
- 4) категоричность;
- 5) все указанные признаки.

7. В каждом обществе существует:

- 1) столько мировоззрений, сколько и людей;
- 2) одно мировоззрение;
- 3) разные типы мировоззрений;
- 4) сколько народов, столько и мировоззрений;
- 5) сколько конфессий (религий), столько и мировоззрений.

Эталон ответа:

№	1	2	3	4	5	6	7
Ответ	1,5	1	4	1,2,4	4	3	3

Вопросы закрытого типа 3

1. Философскому мировоззрению присуща:

- 1) наглядность;
- 2) эмпирическая обоснованность;
- 3) системность;
- 4) категоричность;
- 5) все указанные признаки.

2. В каждом обществе существует:

- 1) столько мировоззрений, сколько и людей;
- 2) одно мировоззрение;
- 3) разные типы мировоззрений;
- 4) сколько народов, столько и мировоззрений;
- 5) сколько конфессий (религий), столько и мировоззрений.

3. Формами префилософского мировоззрения являются:

- 1) наука;
- 2) мифология;
- 3) религия;
- 4) искусство;
- 5) право.

4. Человек может:

- 1) иметь нефилософское мировоззрение;
- 2) иметь одновременно несколько мировоззрений;
- 3) иметь только научное мировоззрение;
- 4) не иметь никакого мировоззрения;
- 5) все указанное.

5. Философия изучает (наиболее подходящий вариант):

- 1) мир в целом;
- 2) мир как целое;
- 3) отдельные стороны бытия;
- 4) общество и его проблемы;
- 5) политические процессы в обществе.

6. В мифах люди пытались дать ответы на волнующие вопросы в форме:

- 1) сказаний;
- 2) преданий;
- 3) вымыслов;
- 4) анализа;
- 5) доказательства.

Эталон ответа

№	1	2	3	4	5	6
Ответ	3	3	3	1	2	1,2,3

Вопросы закрытого типа 4

1. Гносеология – это учение о:

- 1) бытии;
- 2) законах и формах правильного мышления;
- 3) ценностях;
- 4) познании;
- 5) морали

2. Онтология – это учение о:

- 1) бытии;
- 2) познании;
- 3) ценностях;
- 4) нравственности.

3. Философское учение о ценностях – это:

- 1) онтология,
- 2) гносеология,
- 3) аксиология,
- 4) антропология.

4. Кто из древнегреческих философов считал главной задачей философствования самопознание, пропагандируя лозунг "Познай самого себя"?

- 1) Фалес,
- 2) Гераклит,
- 3) Сократ,
- 4) Аристотель,
- 5) Сенека

5. С точки зрения Сократа, дурные поступки являются следствием:

- 1) плохого воспитания
- 2) человеческого незнания
- 3) божественного промысла
- 4) подражания авторитетам

Эталон ответа

№	1	2	3	4	5
Ответ	4	1	3	3	2

Вопросы закрытого типа 5

1. Важнейшие принципы философии и теологии европейского средневековья:

- 1) антропоцентризм;
- 2) гуманизм;
- 3) провиденциализм;
- 4) креационизм;
- 5) реализм.

2. В философии эпохи Средневековья особо ценились:

- 1) умозрительность;
- 2) доказательность;
- 3) аргументация;
- 4) книжная эрудиция;
- 5) дидактизм.

3. Проблемы, наиболее характерные для философии христианского средневековья:

- 1) соотношение веры и разума;
- 2) соотношение науки и религии;
- 3) взаимоотношений человека и общества;
- 4) доказательства бытия Бога;
- 5) проблема универсалий.

4. В социально-экономическом плане средневековье – это эпоха:

- 1) кризиса капитализма;
- 2) утверждения буржуазных отношений;
- 3) становления, развития и разложения феодализма;
- 4) расцвета рабовладельческой системы;
- 5) первобытных отношений.

5. В духовно-мировоззренческом отношении средневековье – это эпоха господства:

- 1) научного знания;
- 2) религии;
- 3) мифологии;
- 4) мифологии и религии;
- 5) философии.

6. Учение о конце мира:

- 1) теоцентризм;
- 2) эсхатология;

- 3) деизм;
- 4) провиденциализм;
- 5) креационизм.

7. Воззрение, согласно которому Бог актом своей воли сотворил мир из ничего:

- 1) креационизм;
- 2) тантризм;
- 3) дуализм;
- 4) антропоцентризм;
- 5) гилозоизм.

Эталон ответа:

№	1	2	3	4	5	6	7
Ответ	3,4	1,4,5	1,4,5	3	2	2	1

Вопросы закрытого типа 6

1. Для того чтобы создать новую науку, по-мнению Бэкона, нужно освободить сознание от ложных «призраков» или «идолов». Каких? (Выберете правильный ответ):

- 1) идолы тщеславия
- 2) идолы рода
- 3) идолы пещеры
- 4) идолы гламура
- 5) идолы рынка
- 6) идолы театра

2. «Идолы театра» в понимании Бэкона:

- 1) конъюнктурные установки
- 2) давление авторитетов прошлого
- 3) поклонение внешним формам
- 4) поверхностная наука

3. Под «органом» Бэкон подразумевал:

- 1) орган
- 2) Организм
- 3) органично-устроенную структуру
- 4) инструмент научного познания

4. Метод Бэкона:

- 1) индуктивный
- 2) дедуктивный
- 3) комбинированный

5. Установите соответствие философов Нового времени и их произведения.

1. Бэкон Ф.	А) «Трактат о человеческой природе»
2. Гоббс Т	Б) «Новый органон»
3. Локк Д.	В) «Опыт новой теории зрения»
4. Беркли Д.	Г) «Левиафан»
5. Юм Д.	Д) «Опыт о человеческом разумении»

Эталон ответа:

№	1	2	3	4	5
Ответ	2,3,5,6	2	2	1	1А,2Г, 3Д, 4В, 5А

Вопросы закрытого типа 7

1. Какие труды принадлежат Канту:

- 1) «Критика чистого разума»

- 2) «Трактат о человеческой природе»
- 3) «Критика способности суждения»
- 4) «Критика практического разума»

2. В философском творчестве И. Канта выделяются периоды:

- 1) докритический и критический;
- 2) материалистический и диалектический;
- 3) логический и онтологический;
- 4) рациональный и иррациональный;
- 5) метафизический и диалектический.

3. Философский трактат «Критика чистого разума» был написан:

- 1) Гегелем;
- 2) Декартом;
- 3) Кантом;
- 4) Ницше;
- 5) Бэконом.

4. Трансцендентное по Канту – это:

- 1) познанное опытным путем;
- 2) познанное эмпирически и рационально;
- 3) познанное с помощью теоретического разума;
- 4) познанное с помощью практического разума;
- 5) абсолютно непознаваемое.

5. По мнению Канта, «вещь в себе» – это:

- 1) Бог;
- 2) реальное существование потенциального мира;
- 3) мир существующий, который нам совершенно недоступен и никогда не может сделаться объектом нашего познания;
- 4) то же, что феноменальное субъективное бытие;
- 5) совокупность трансцендентных субъектов, то же, что Платон называл «миром идей».

Эталон ответа:

№	1	2	3	4	5
Ответ	1,3,4	1	3	5	3

Вопросы закрытого типа 8

1. Выберите правильный ответ. Гегелю принадлежат научные труды:

- 1) «Система трансцендентального идеализма»
- 2) «Наставления к блаженной жизни»
- 3) «Феноменология духа»
- 4) «Наука логики»

2. Выберите правильный ответ. Что подразумевал Гегель под познанием:

- 1) процесс, который повторяет каждый индивид в своем образовании;
- 2) лестница для восхождения от низших ступеней знания к высшим;
- 3) долгий путь становления от чувственной достоверности до абсолютного знания, духа.

3. Под «диалектической» ступенью «логического» Гегель понимал:

- 1) ступень, объединяющую противоположности в единстве
- 2) ступень, разрушающую разделенность и показывающую взаимопереход противоположных понятий.
- 3) ступень, жестко фиксирующую и абсолютно разделяющую противоположные понятия.

4. Установите соответствие философов и их жизненные кредо.

1. Кант	А) «Действовать!»
---------	-------------------

2.Фихте	Б) «Что разумное, то действительно; и что действительно, то разумно»
3.Гегель	В) «Две вещи наполняют душу всегда новым и все более сильным удивлением и благоговением... - это звездное небо надо мной и моральный закон во мне»

5. Кого из немецких классических философов называли «Целой светящейся Солнечной системой»?

- 1) Шеллинга
- 2) Гегеля
- 3) Канта
- 4) Фихте

Эталон ответа:

№	1	2	3	4	5
Ответ	3,4	2,3	2,3	1В, 2А, 3Б	3

Вопросы закрытого типа 9

1. Установите соответствие философы и их труды.

1. Артур Шопенгауэр	А) «Веселая наука»
2. Фридрих Ницше	Б) «Сумерки кумиров»
3. Освальд Шпенглер	В) «Мир как воля и представление»
4. Анри Бергсон	Г) «Воля к власти»
	Д) «Закат Европы»
	Е) «Материя и память»
	Ж) «Творческая эволюция»

2. Отметьте основные признаки цивилизации по Шпенглеру:

- 1) Появление мировых городов.
- 2) Появление городской массы.
- 3) Дух денег проникает во все сферы существования народов.
- 4) Мировые войны за передел мира.
- 5) Специфические религии.

3. Первым в XIX в. дал философское обоснование пессимизма:

- 1) Серен Кьеркегор
- 2) Фридрих Ницше
- 3) Артур Шопенгауэр

4. Гениальность по Шопенгауэру:

- 1) Чувствовать конъюнктуру.
- 2) Все уметь.
- 3) Превосходство в творчестве и абстрактном мышлении.

4) Упускать из виду свои интересы, свои желания и цели, полностью отрешаться на время от своей личности.

5. По Ницше, личностное начало в человеке ослабляют:

- 1) Обжорство
- 2) Христианская мораль
- 3) Социалистическая мораль
- 4) Пьянство

Эталон ответа:

№	1	2	3	4	5
Ответ	1В; 2А,Б,Г; 3Д; 4Е,Ж	1,2,4,5	4	2,4	3,4

Вопросы открытого типа 1

1. Проведите стрелку на правильный ответ:

Сущность философии

- В воспитании нравственности
- В формировании активной жизненной позиции
- В размышлениях над всеобщими проблемами в системе «мир-человек»
- В развитии интеллектуальных возможностей человека

Эталон ответа

Сущность философии

- В воспитании нравственности
- В формировании активной жизненной позиции
- В размышлениях над всеобщими проблемами в системе «мир-человек»
- В развитии интеллектуальных возможностей человека

2. Выберите правильный ответ и пометьте его галочкой:

Философия выступает в ипостасях: 2х

- 1) как информация о мире в целом и отношении человека к этому миру;
- 2) как система взглядов и ценностей;
- 3) как комплекс принципов познания, как всеобщий метод познавательной деятельности

Эталон ответа:

Философия выступает в ипостасях: 2х

- ✓ 1) как информация о мире в целом и отношении человека к этому миру;
- 2) как система взглядов и ценностей;
- ✓ 3) как комплекс принципов познания, как всеобщий метод познавательной деятельности

3. Разнесите по нижеуказанным столбцам названия функций философии: гуманистическая, координирующая, эвристическая, социально-аксиологическая, культурно-воспитательная, интегрирующая, логико-гносеологическая, объяснительно-информационная.

Методические функции философии	Мировоззренческие функции философии

Эталон ответа:

Методические функции философии	Мировоззренческие функции философии
Эвристическая Координирующая Логико-гносеологическая	Интегрирующая Гуманистическая Социально-аксиологическая Культурно-воспитательная Объяснительно-информационная

4. Заполните пропуски:

_____ – элементарное содержание, лежащее в основе чувственного знания внешнего мира, «кирпичик» для построения _____ и иных форм чувственности.

Эталон ответа:

Ощущение – элементарное содержание, лежащее в основе чувственного знания внешнего мира, «кирпичик» для построения **восприятия** и иных форм чувственности.

5. Заполните пропуски:

Наука — деятельность, направленная на _____ и _____ объективных знаний о действительности.

Эталон ответа:

Наука — деятельность, направленная на **выработку и систематизацию** объективных знаний о действительности.

Вопросы открытого типа 2

1. Перечисленные понятия разнесите по столбцам: герой-олимпиец, кадило, псалтырь, сын небожителя и смертной, центробежные силы, генезис, прометеев огонь, авгиевы конюшни, диффузия, эллиптические орбиты, онтология, историческая обусловленность, филиация идей, логос, бытие, «Ахилл и черепаха», Коран, душа.

Религия	Миф	Философия	Наука

Эталон ответа:

Религия	Миф	Философия	Наука
Коран	Ахилл и черепаха	Филиация идей	Бытие
Душа	Логос	Онтология	Историческая обусловленность
Псалтырь	Авгиевы конюшни		Эллиптические орбиты
Кадило	Прометеев огонь		Диффузия
	Сын небожителя и смертной		Генезис
	Герой-олимпиец		Центробежные силы

2. Выберите из предложенных вариантов правильный: важнейшие философские проблемы.

Проблема бытия, Проблема познания, Проблема религии, Проблема политики, Проблема искусства, Проблема туризма, Проблема диалектики, Проблема ценностей, Проблема сущности пространства и времени.

Эталон ответа:

Проблема бытия, Проблема познания, Проблема диалектики, Проблема ценностей, Проблема сущности пространства и времени.

3. Заполните пропуски:

_____ — это учение о бытии, выступающее в системе философии одним из базисных её компонентов.

Эталон ответа:

Онтология — это учение о бытии, выступающее в системе философии одним из базисных её компонентов.

4. Заполните пропуски:

_____ — это фундаментальная категория _____ дискурса, которая фиксирует основу существования (для мира в целом или для любой разновидности существующего).

Эталон ответа:

Бытие — это фундаментальная категория **философского** дискурса, которая фиксирует основу существования (для мира в целом или для любой разновидности существующего).

5. Заполните пропуски:

_____ — бессмертная субстанция, нематериальная сущность, в которой выражена божественная природа его личности, дающая начало и обуславливающая жизнь, способности _____, мышления, _____, чувств и воли, противопоставляемая телу.

Эталон ответа:

Душа — бессмертная субстанция, нематериальная сущность, в которой выражена божественная природа его личности, дающая начало и обуславливающая жизнь, **способности ощущения**, мышления, **сознания**, чувств и воли, противопоставляемая телу.

6. Заполните пропуски:

_____ - сторона, часть целого, взятое в неполном, одностороннем виде.

Эталон ответа:

Абстрактное - сторона, часть целого, взятое в неполном, одностороннем виде.

7. Заполните пропуски:

_____ – целостное, многостороннем, целостном виде.

Эталон ответа:

Конкретное

целостное, многостороннем, целостном виде.

Вопросы открытого типа 3

1. Соотнесите стрелками философов – элеатов и их высказывания:

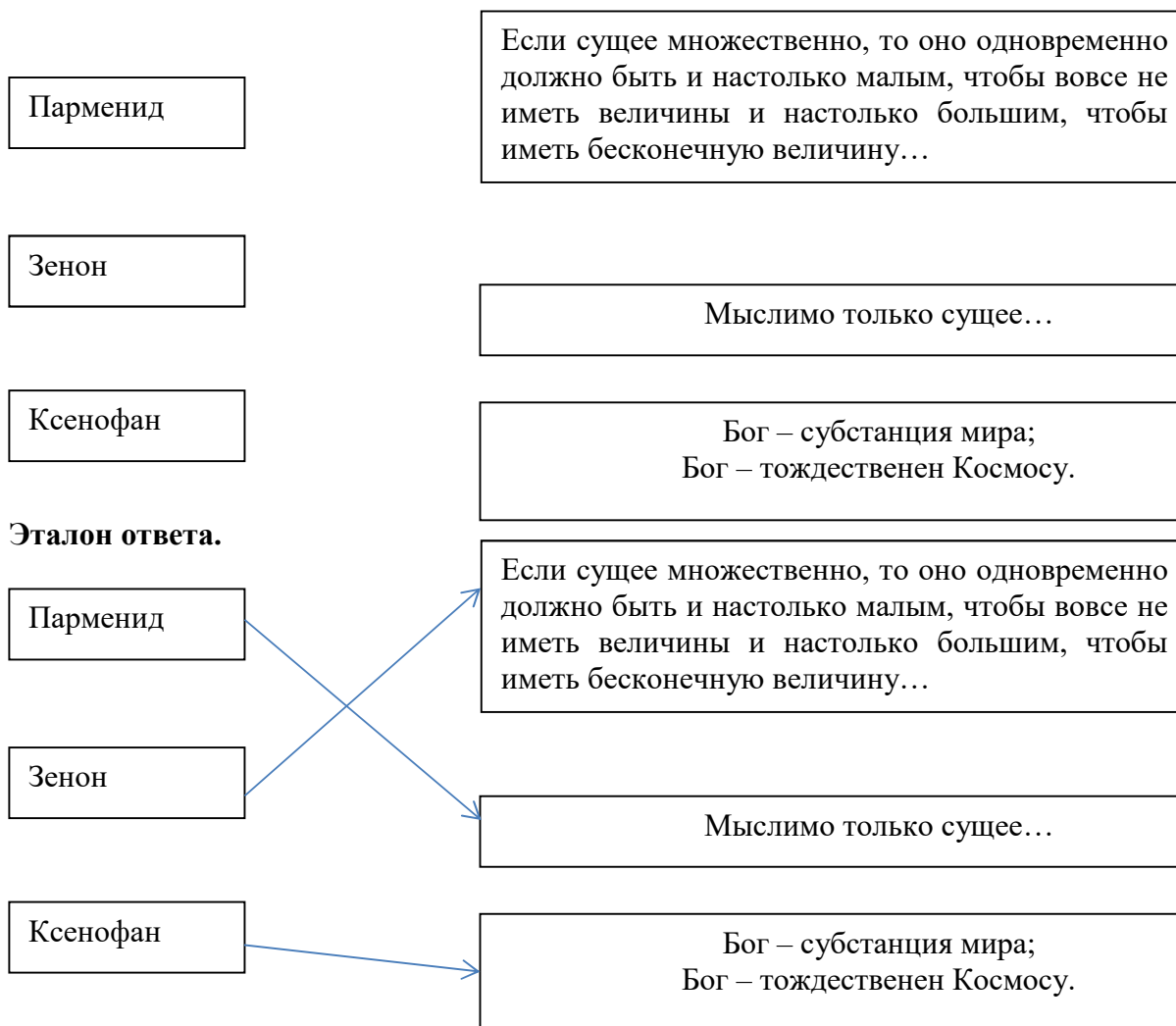

2. Парменид многообразие мира сводит к двум началам. Первое – эфирный огонь, чистый свет, теплое. Второе _____.

Эталон ответа

Парменид многообразие мира сводит к двум началам. Первое – эфирный огонь, чистый свет, теплое. Второе – **(инертное) – густая тьма, ночь, земля, холод.**

3. Кому принадлежат следующие апории (доказательства)?

Зенон	«Ахилл и черепаха»
Парменид	«Стрела»
Ксенофан	«Движущиеся тела»
	«Дихотомия»

Эталон ответа

Эти апории (доказательства) принадлежат Зенону.

4. Кто из перечисленных относится к «софистам»: Геракл, Демокрит, Протагор, Аристотель, Горгий. Ответ запишите.

Эталон ответа

Протагор, Горгий.

5. Онтология – это важнейший раздел философии, в котором изучаются

Эталон ответа

Онтология – это важнейший раздел философии, в котором изучаются

фундаментальные принципы устройства бытия.

6. _____ – это учение о знании.

Эталон ответа

Гносеология – это учение о знании.

Вопросы открытого типа 4

1. Философское направление, приписывающее активную, творческую роль в мире исключительно идеальному началу и ставящее материальное в зависимость от идеального – это _____

Эталон ответа.

Философское направление, приписывающее активную, творческую роль в мире исключительно идеальному началу и ставящее материальное в зависимость от идеального – это **идеализм.**

2. Философское направление, утверждающее зависимость внешнего мира, его свойств и отношений от сознания человека – это _____ идеализм.

Эталон ответа.

Философское направление, утверждающее зависимость внешнего мира, его свойств и отношений от сознания человека – это **субъективный идеализм.**

3. Философское направление, постулирующее не только первичность идеального начала, но и его независимость от сознания человека – это _____ идеализм

Эталон ответа.

Философское направление, постулирующее не только первичность идеального начала, но и его независимость от сознания человека – это **объективный идеализм**

4. Философское направление, постулирующее первичность и единственность материального начала в мире и рассматривающее идеальное лишь как свойство материального – это _____.

Эталон ответа.

Философское направление, постулирующее первичность и единственность материального начала в мире и рассматривающее идеальное лишь как свойство материального – это **материализм.**

5. Соотнесите стрелками изречения и философов, которым они принадлежат:

Ксенофан
Гераклит

- Космос
- Все течет, все изменяется

Пифагор

- Люди создают богов по собственному образцу
- Война – отец и царь всех вещей

Эталон ответа.

Ксенофан

Гераклит

Пифагор

- Космос
- Все течет, все изменяется
- Люди создают богов по собственному образцу
- Война – отец и царь всех вещей

Вопросы открытого типа 5

1. Средневековую философию условно можно разделить на следующие периоды.

Эталон ответа.

- 1) патристика (II – VI вв.)
 - 2) схоластика (XI – XIV вв.)
2. Впишите недостающие названия

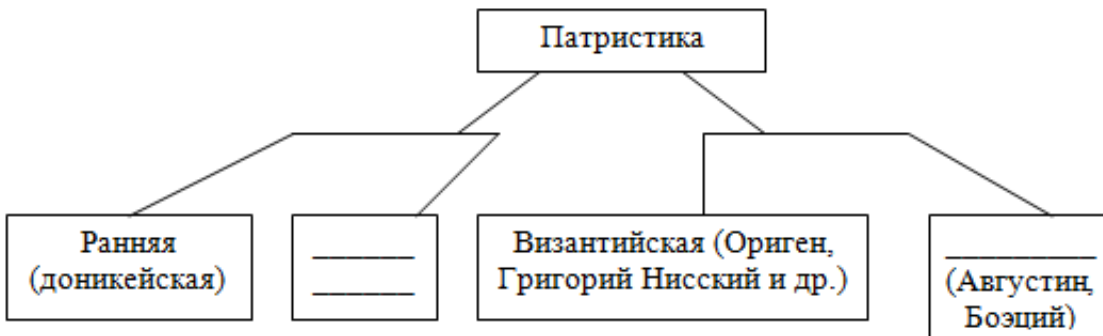

Эталон ответа.

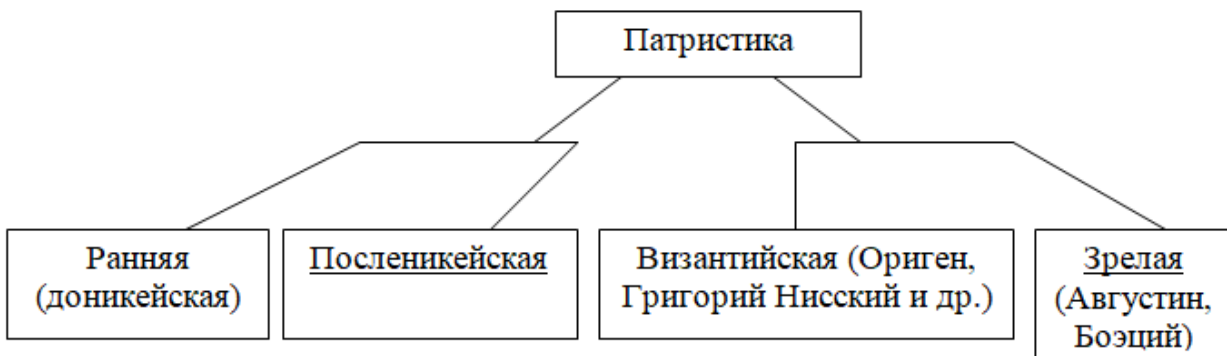

3. Заполните пропуски.

Основаниями средневековой философии были:

- учение, считающее Бога центром и высшей целью мироздания (_____)
- учение о сотворении мира Богом из ничего (_____)
- Истолкование исторического процесса как осуществления замысла Бога (_____)
- Учение о спасении (_____) и др.

Эталон ответа.

Основаниями средневековой философии были:

- учение, считающее Бога центром и высшей целью мироздания (Пантеизм)
- учение о сотворении мира Богом из ничего (Креационизм)

• Истолкование исторического процесса как осуществления замысла Бога
(Провиденциализм)

- Учение о спасении (Сотериология) и др.

4. Заполните пропуски.

Попытками решения проблемы универсалий занимались три философских течения:

- _____ (существование общего вне и внутри конкретной вещи)
- _____ (существование общего вне и до вещи)
- _____ (существование общего вне и после вещи)

Эталон ответа.

Попытками решения проблемы универсалий занимались три философских течения:

- Реализм - (существование общего вне и внутри конкретной вещи)
- Концептуализм - (существование общего вне и до вещи)
- Номинализм - (существование общего вне и после вещи)

5. Заполните пропуски.

В Средневековье истинным автором, как мира, так и Слова о мире считался _____, авторитетами _____.

Эталон ответа.

В Средневековье истинным автором, как мира, так и Слова о мире считался Бог, авторитетами - отцы церкви.

6. Соотнесите философов и их произведения:

Аврелий Августин
Бозций
Петр Абеляр
Фома Аквинский

- «Исповедь»
- «О граде Божьем»
- «Об утешение философией»
- «Теология высшего блага»
- «Сумма теологии»

Эталон ответа.

Аврелий Августин- «Исповедь», «О граде Божьем».

Бозций – «Об утешение философией»

Петр Абеляр – «Теология высшего блага»

Фома Аквинский – «Сумма теологии»

7. Заполните пропуски.

К концу V – началу VI столетия философия рассматривалась как одно из искусств, подразделяясь на 3 вида:

- 1) спекулятивную
- 2) _____ (или моральную)
- 3) _____ (или диалектику)

Эталон ответа.

К концу V – началу VI столетия философия рассматривалась как одно из искусств, подразделяясь на 3 вида:

- 1) спекулятивную
- 2) практическую (или моральную)
- 3) рациональную (или диалектику)

Вопросы открытого типа 6

1. Заполните пропуски.

Для философии Нового времени характерна полемика между двумя лагерями:

- 1) _____ – считали чувственность, чувственный опыт единственным и достоверным источником наших знаний;
- 2) _____ – считали разум единственным источником наших знаний, ибо чувства наши бедны и несовершенны.

Эталон ответа.

Для философии Нового времени характерна полемика между двумя лагерями:

- 1) Эмпиризм – считали чувственность, чувственный опыт единственным и достоверным источником наших знаний;
- 2) Рационализм – считали разум единственным источником наших знаний, ибо чувства наши бедны и несовершенны.

2. Заполните пропуски.

Бэкон считал, что прошлая наука была – созерцательной, а новая должна быть _____ (одно слово).

Эталон ответа.

Бэкон считал, что прошлая наука была – созерцательной, а новая должна быть идейной (одно слово).

3. Заполните пропуски.

Материалистический эмпиризм (или _____): знание через чувственный опыт отражает объективные «вещи» (Бэкон, Гоббс, Локк).

Эталон ответа.

Материалистический эмпиризм (или сенсуализм): знание через чувственный опыт отражает объективные «вещи» (Бэкон, Гоббс, Локк).

4. Заполните пропуски.

Идеалистический эмпиризм (или _____): знание отражает субъективные данные чувств (Беркли, Юм).

Эталон ответа.

Идеалистический эмпиризм (или солипсизм): знание отражает субъективные данные чувств (Беркли, Юм).

5. Заполните пропуски.

Эмпирические абстракции – то есть «_____», содержание которых не выходит за рамки сопоставления и обобщения эмпирических данных: эмпирическое понятие, эмпирическое обобщение, классификация, «описательный объект» и т.п.

Эталон ответа.

Эмпирические абстракции – то есть «наглядные образы», содержание которых не выходит за рамки сопоставления и обобщения эмпирических данных: эмпирическое понятие, эмпирическое обобщение, классификация, «описательный объект» и т.п.

6. Заполните пропуски.

Теоретические абстракции – то есть «_____», содержание которых не выходит за рамки сопоставления и обобщения эмпирических данных: эмпирическое понятие, эмпирическое обобщение, классификация, «описательный объект» и т.п.

Эталон ответа.

Теоретические абстракции – то есть «исследования природы», содержание которых не выходит за рамки сопоставления и обобщения эмпирических данных: эмпирическое понятие, эмпирическое обобщение, классификация, «описательный объект» и т.п.

Вопросы открытого типа 7

1. Заполните пропуски.

По Канту трансцендентное понимается двояко:

- Лежащее за пределами нашего «Я» (или _____)
- Лежащее за пределами познания вообще (или _____)

Эталон ответа.

По Канту трансцендентное понимается двояко:

- Лежащее за пределами нашего «Я» (или опыта).
- Лежащее за пределами познания вообще (или предшествующее опыту).

2. Заполните пропуски.

По Канту:

- рассудок – это способность создавать единство посредством _____.
- разум – это способность придавать единство правилам посредством _____.

Эталон ответа.

По Канту:

- рассудок – это способность создавать единство посредством правил.
- разум – это способность придавать единство правилам посредством принципов.

3. Кому принадлежат афоризмы:

1. «Дайте мне материю, и я построю из нее мир...»
2. «Мыслю, следовательно, существую»
3. «Я знаю, что я ничего не знаю»

Эталон ответа.

1. «Дайте мне материю, и я построю из нее мир...» - Кант
2. «Мыслю, следовательно, существую» - Декарт
3. «Я знаю, что я ничего не знаю» - Сократ

4. Заполните пропуски.

_____ – всякий объект, конституированный трансцендентальным Я.

Эталон ответа.

Феномены – всякий объект, конституированный трансцендентальным Я.

5. Заполните пропуски.

_____ – непознаваемая вещь сама по себе.

Эталон ответа.

Ноумены – непознаваемая вещь сама по себе.

Вопросы открытого типа 8

1. Впишите пропущенные слова.

Знаменитый немецкий поэт Генрих Гейне оставил такие записи: «В начале века господин _____ был великим человеком. Между тем явился на философском поприще Гегель. Господин _____, почти ничего не писавший в последнее время, был затемнен им, мало того, он был забыт _____ Философия Гегеля приобрела господство _____ Как сапожник обвиняет другого сапожника в том, что он украл у него кожу и сделал из нее сапоги, так и _____ говорит о Гегеле: «мои идеалы были взяты им». Поистине сапожник Яков Бели некогда говорил как философ, а теперь философ _____ говорит как сапожник». Кто этот философ? _____

Эталон ответа.

Знаменитый немецкий поэт Генрих Гейне оставил такие записи: «В начале века господин **Шеллинг** был великим человеком. Между тем явился на философском поприще Гегель. Господин **Шеллинг**, почти ничего не писавший в последнее время, был затемнен им, мало того, он был забыт. Философия Гегеля приобрела господство. Как сапожник обвиняет другого сапожника в том, что он украл у него кожу и сделал из нее сапоги, так и **Шеллинг** говорит о Гегеле: «мои идеалы были взяты им». Поистине сапожник Яков Бели некогда говорил как философ, а теперь философ **Шеллинг** говорит как сапожник». Кто этот философ? – **Шеллинг**.

2. Впишите пропущенные слова.

Для объяснения своего метода Гегель выделил три ступени «логического»:

- «_____» (или метафизическую);
- «диалектическую» (или _____);
- «...?...» (или положительно-разумную).

Эталон ответа.

Для объяснения своего метода Гегель выделил три ступени «логического»:

- «**рассудочная**» (или метафизическую);
- «диалектическую» (или **отрицательно-разумная**);
- «**спекулятивная**» (или положительно-разумную).

3. Впишите фамилию философа, о котором ведется речь.

О ком в «Науке логики» Гегель заметил, что кенигсбергский философ пожелал научиться плавать, не заходя в воду?

Эталон ответа.

О ком в «Науке логики» Гегель заметил, что кенигсбергский философ пожелал научиться плавать, не заходя в воду? - **О Канте**

4. Впишите пропущенное слово.

Представители психологического направления в лингвистике подчеркивали тесную связь языка и _____.

Эталон ответа.

Представители психологического направления в лингвистике подчеркивали тесную связь языка и мышления.

5. Впишите пропущенное слово.

Новоевропейский философ, который выдвинул идею создания рационального искусственного языка, слова в котором должны быть расположены в строгом порядке, а система понятий может быть сведена к небольшому числу единиц, — это _____.

Эталон ответа.

Новоевропейский философ, который выдвинул идею создания рационального искусственного языка, слова в котором должны быть расположены в строгом порядке, а система понятий может быть сведена к небольшому числу единиц, — это Рене Декарт.

Вопросы открытого типа 9

1. Чей социальный портрет описывает Шпенглер: это новый кочевник, паразит, абсолютно лишенный традиций, человек фактов, без религии, бесплодный, полный глубокого отвращения к крестьянству. _____

Эталон ответа.

Чей социальный портрет описывает Шпенглер: это новый кочевник, паразит, абсолютно лишенный традиций, человек фактов, без религии, бесплодный, полный глубокого отвращения к крестьянству. **Городской массы, т.е. городское население**

2. Допишите пропущенную стратегию неклассического философствования.

Автономных стратегий неклассического философствования: социально-критическая, _____, аналитическая.

Эталон ответа.

Автономных стратегий неклассического философствования: социально-критическая, экзистенциально-феноменологическая, аналитическая.

3. Заполните пропуск.

_____ — стиль мышления который сформировался в 17–19 веках) в рамках классического рационализма)

Эталон ответа.

Классическая философия — стиль мышления который сформировался в 17–19 веках) в рамках классического рационализма)

4. Заполните пропуск.

Главный базовый принцип неклассической философии — _____ (ориентация на ratio — разум), науку, математику.

Эталон ответа.

Главный базовый принцип неклассической философии — **рационализм** (ориентация на ratio — разум), науку, математику.

5. Заполните пропуск.

_____ — это переходный этап от классики к модерну и постмодерну, при этом она обладает собственными характерными отличительными чертами и уникальностью.

Эталон ответа.

Постклассическая философия — это переходный этап от классики к модерну и постмодерну, при этом она обладает собственными характерными отличительными чертами и уникальностью.

Критерии оценки вопросов открытого и закрытого типа

«**Отлично**» (зачтено) ставится, если доля правильных ответов составляет 80-100%.

«**Хорошо**» (зачтено) ставится, если доля правильных ответов составляет 60-79%.

«**Удовлетворительно**» (зачтено) ставится, если доля правильных ответов составляет 40-59%.

«**Неудовлетворительно**» (не зачтено) ставится, если доля правильных ответов составляет менее 40%.

Критерии оценки практического задания

«**Отлично**» (зачтено) ставится, если практическое задание выполнено полностью, содержание задания отражает все аспекты, указанные в задании

«**Хорошо**» (зачтено) ставится, если практическое задание выполнено в полном объеме, но некоторые аспекты, указанные в задании, раскрыты не полностью.

«**Удовлетворительно**» (зачтено) ставится, если практическое задание выполнено, но допускались ошибки, не отразившиеся на качестве выполненной работы.

«**Неудовлетворительно**» (не зачтено) ставится, если практическое задание не сделано или допущены ошибки, влияющие на качество выполненной работы.

III. КОМПЛЕКТ ОЦЕНОЧНЫХ МАТЕРИАЛОВ ДЛЯ ПРОМЕЖУТОЧНОЙ АТТЕСТАЦИИ

Вопросы, выносимые на зачет

1. Предмет философии. Философия как теоретическое мировоззрение. Функции философии (мировоззренческая, методологическая).
2. Понятие «мировоззрение». «Картина мира» в структуре мировоззрения. Формы мировоззрения (миф, религия, наука, философия).
3. Структура философского знания. Онтология, гносеология, аксиология.
4. Основной вопрос философии (Ф.Энгельс) как основание классификации философского знания.
5. Онтология. Бытие материального и бытие идеального. Субъект и объект.
6. Гносеология. Знание и мнение. Абстрактное и конкретное. Признаки знания (предметность, методичность).
7. Аксиология. Ценностное отношение человека к миру. «Добро», «красота», «справедливость» как аксиологические категории.
8. Основные этапы развития европейской философии. Классическая, неоклассическая и постклассическая философия.
9. Древнегреческая философия: ионийцы и элеаты. Объективная диалектика Гераклита.
10. Древнегреческая философия: Платон. Понятие «эйдос». Мир идей и мир вещей. Конструктивно-логический характер учения об эйдосах.
11. Средневековая европейская философия: патристика и схоластика. Доказательства бытия Бога: онтологический аргумент (Ансельм), космологический аргумент (Аквинский). Спор «Бог или материя».
12. Материя и ее атрибуты (пространство, время, движение, отражение).
13. Сознание как форма отражения. Уровни материального мира и формы отражения (раздражимость, ощущение, восприятие, представление, продуктивный образ и понятие).
14. Философия Дж. Локка. «Первичные» и «Вторичные качества». Сенсуалистическая модель познания.
15. Философия Р.Декарта. «Мыслящая» и «протяженная» субстанция. Рационалистическая модель познания (метод Декарта).
16. Философия Ф.Бэкона. Препятствия на пути познания. «Идолы разума».
17. Философия И.Канта. Феномен и ноумен. Понятие «трансцендентальный субъект».
18. Философия Г.В.Ф.Гегеля. Три формы логического.
19. Феноменология как «новая онтология». Ноэзис и ноэма (Э.Гуссерль).
20. Социальная философия. Человек и исторический процесс: необходимость и свобода. Критерий общественного прогресса (Г.В.Ф.Гегель).
21. Социальная философия: формационная и цивилизационная концепции развития.
22. Философия культуры. Нормативно-ценностный подход к определению культуры. «Восток» и «Запад» как культурные типы.
23. Философия языка. Язык как знаковая система. Понятие «знак».
24. Корреспондентская, прагматическая и конвенциональная концепции истины.
25. Философия науки. Модели развития научного знания: парадигмальная наука (Т.Кун), научно-исследовательская программа (И.Лакатос).
26. Проблема как «знание о незнании». Постановка проблемы в форме антиномии.
27. Проблема соотношения философии и науки по предмету. Позитивизм как философско-методологический принцип.
28. Онтологическая проблема (Парменид). Противопоставление знания и мнения.

29. Гносеологическая проблема (Горгий).
30. Принцип релятивизма истины (Протагор).
31. Принцип агностицизма. Три постулата агностицизма (Горгий).
32. Принцип непротиворечия в гносеологии (Аристотель).
33. Дедукция и индукция как методы познания (Аристотель).
34. Проблема онтологического статуса универсалий (средневековая схоластика).
35. Реализм как философско-онтологический принцип.
36. Номинализм как философско-методологический принцип.
37. Проблема метода (Ф.Бэкон).
38. Рационализм как гносеологический принцип (Р.Декарт).
39. Сенсуализм как гносеологический принцип (Т.Гоббс, Дж.Локк).
40. Принцип активности субъекта в познании. Диалектика субъекта и объекта.
41. Принцип противоречия в гносеологии (Г.В.Ф.Гегель). Диалектика как логика описания внутренне противоречивых систем.
42. Проблема сущности человека.
43. Проблема смысла жизни.
44. Проблема онтологического статуса ценности.
45. Проблема научного метода (Виндельбанд).
46. Метод Сократа. Диалог как метод построения теоретического (общего) понятия.
47. Принцип развития. Понятие «диалектическое противоречие».
48. Проблема истины. Диалектика абсолютной и относительной истины.
49. Проблема свободы. Негативная свобода и свобода творчества.

Критерии оценки зачета

«Зачтено» выставляется обучающемуся, если он знает основные определения, последователен в изложении материала, демонстрирует базовые знания дисциплины.

«Не зачтено» выставляется обучающемуся, если он не знает основных определений, непоследователен и сбивчив в изложении материала, не обладает определенной системой знаний по дисциплине

**Филиал федерального государственного бюджетного образовательного
учреждения высшего образования
«Университет «Дубна» -
Дмитровский институт непрерывного образования**



Фонд оценочных средств

Б1.О.07 Математика

Направление подготовки
40.03.01 Юриспруденция

Уровень высшего образования
бакалавриат

Направленность (профиль) программы
уголовно-правовая

Форма обучения
очно-заочная

Дмитров, 2023

Преподаватель: Шилова З.В.

Фонд оценочных средств разработан в соответствии с требованиями ФГОС ВО по направлению подготовки высшего образования 40.03.01 Юриспруденция.

Фонд оценочных средств рассмотрен на заседании кафедры.
Протокол заседания кафедры №1 № 10 от «31» 05 2023 г.

СОГЛАСОВАНО

Начальник отдела проектирования
и методического сопровождения
образовательных программ
« 31 » 05 2023 г.

 /М.В. Рогова/

Заместитель директора
по учебно-методической работе
« 31 » 05 2023 г.

 /И.В. Курганова/

Представители работодателей:

Осипов А.В., заместитель начальника ОМВД - начальник ОРЛС
ОМВД России по Талдомскому г.о.

Костина Н.В., генеральный директор
ООО «ПЕРВАЯ ЮРИДИЧЕСКАЯ КОМПАНИЯ»



I. ПАСПОРТ ОЦЕНОЧНЫХ СРЕДСТВ

Фонды оценочных средств предназначены для проверки результатов обучения по учебной дисциплине Б1.О.07 Математика основной образовательной программы по направлению подготовки высшего образования – бакалавриат – 40.03.01 Юриспруденция.

Планируемые результаты обучения по дисциплине (модулю)

Формируемые компетенции (код и наименование)	Индикаторы достижения компетенций (код и формулировка)	Планируемые результаты обучения по дисциплине (модулю)	Наименование оценочного материала
УК-1. Способен осуществлять поиск, критический анализ и синтез информации, применять системный подход для решения поставленных задач	УК-1.1. Анализирует задачу, выделяя ее базовую составляющую	Знать: основные алгоритмы решения математических задач	Вопросы закрытого типа 4, 5,6,7,8, вопросы открытого типа 1,2
		Уметь: применять полученные знания для составления алгоритма решения математических задач	Вопросы закрытого типа 5,6,7,8, Вопросы открытого типа 4,5
		Владеть: навыками выполнения алгоритма решения математических задач	Вопросы открытого типа 1,2,3,4,5,6,7
	УК-1.2. Находит и критически анализирует информацию, необходимую для решения поставленной задачи	Знать: основные математические методы	Вопросы закрытого типа 2,3, вопросы открытого типа 3,4
		Уметь: применять полученные знания и методы для решения поставленных задач	Вопросы закрытого типа 2,3, вопросы открытого типа 3,4
		Владеть: навыками математической обработки данных и методами для решения поставленных задач	Вопросы открытого типа 1,2,3,4
	УК-1.3. Рассматривает различные варианты решения задачи, оценивая их достоинства и недостатки	Знать: основные методы решения задач	Вопросы закрытого типа 1, 2,3
		Уметь: умеет выбирать оптимальный метод решения задач, умеет делать оценку методам решения задач	Вопросы закрытого типа 1, 2,3 вопросы открытого типа 1,2,3

		Владеть: навыками выбора оптимального метода решения поставленных задач	Вопросы открытого типа 1,2,3,4,5
--	--	--	----------------------------------

II. КОМПЛЕКТ ОЦЕНОЧНЫХ МАТЕРИАЛОВ ДЛЯ ТЕКУЩЕГО КОНТРОЛЯ УСПЕВАЕМОСТИ

Вопросы закрытого типа №1

1. Дана матрица $A = \begin{pmatrix} 2 & -3 & 4 \\ 5 & -1 & -9 \\ -2 & 7 & 8 \end{pmatrix}$, тогда сумма $a_{23} + a_{31}$ равна:

- 1) -11; 2) -5; 3) 5; 4) 11.

2. Укажите соответствие между матрицей и ее типом.

- | | | |
|----|---|------------------------|
| а) | $\begin{pmatrix} 1 & 0 \\ 0 & 1 \end{pmatrix}$ | 1) верхняя треугольная |
| б) | $\begin{pmatrix} -2 & 1 \\ 0 & 3 \end{pmatrix}$ | 2) нижняя треугольная |
| в) | $\begin{pmatrix} 5 & 0 \\ 2 & -3 \end{pmatrix}$ | 3) симметричная |
| г) | $\begin{pmatrix} 7 & 5 \\ 5 & 2 \end{pmatrix}$ | 4) единичная |

3. Если $A = \begin{pmatrix} 4 & -3 \\ -2 & 5 \end{pmatrix}$, то матрица $-3A$ имеет вид:

- 1) $\begin{pmatrix} 12 & -9 \\ -6 & 15 \end{pmatrix}$; 2) $\begin{pmatrix} -12 & 9 \\ 6 & -15 \end{pmatrix}$; 3) $\begin{pmatrix} -12 & -9 \\ -6 & -15 \end{pmatrix}$; 4) $\begin{pmatrix} 12 & 9 \\ 6 & 15 \end{pmatrix}$.

4. Даны матрицы $A = \begin{pmatrix} -2 & 1 \\ 0 & 4 \\ 3 & 5 \end{pmatrix}$ и $B = \begin{pmatrix} -6 & 7 \\ -4 & 0 \\ 3 & -5 \end{pmatrix}$,

тогда матрица X , являющаяся решением уравнения $3A + 2X = B$, равна:

- | | | | |
|--|--|---|--|
| 1) $X = \begin{pmatrix} -6 & 2 \\ -2 & -6 \\ -3 & -10 \end{pmatrix}$; | 2) $X = \begin{pmatrix} 0 & 4 \\ -4 & -12 \\ -6 & -20 \end{pmatrix}$; | 3) $X = \begin{pmatrix} 0 & 2 \\ -2 & -6 \\ -3 & -10 \end{pmatrix}$; | 4) $X = \begin{pmatrix} -12 & 4 \\ -4 & -12 \\ -6 & -20 \end{pmatrix}$ |
|--|--|---|--|

5. Операция произведения матриц правильно определена для матричного умножения вида:

- | | |
|--|---|
| 1) $\begin{pmatrix} -5 & 4 \\ 2 & 7 \end{pmatrix} \cdot \begin{pmatrix} -1 & 4 \\ 2 & 11 \end{pmatrix}$; | 4) $\begin{pmatrix} 2 & 1 \\ -3 & 10 \end{pmatrix} \cdot \begin{pmatrix} -6 & 7 \end{pmatrix}$; |
| 2) $\begin{pmatrix} -1 & 2 \\ 5 & 7 \end{pmatrix} \cdot \begin{pmatrix} 3 & -2 \\ 5 & 7 \end{pmatrix}$; | 5) $\begin{pmatrix} 5 & 8 \\ 2 & -1 \end{pmatrix} \cdot \begin{pmatrix} 6 & -1 & 4 \\ 2 & -5 & 3 \end{pmatrix}$. |
| 3) $\begin{pmatrix} 3 & 4 & 5 \\ -1 & -2 & 0 \end{pmatrix} \cdot \begin{pmatrix} 7 & 4 \\ 5 & 2 \end{pmatrix}$; | |

6. Даны матрицы $A = \begin{pmatrix} 2 & -3 \\ 5 & 4 \\ 0 & 1 \end{pmatrix}$ и $B = \begin{pmatrix} -1 & 2 & 4 \\ 6 & 7 & 8 \end{pmatrix}$.

Тогда матрица $A \cdot B$ имеет размерность:

- 1) 3×2 ; 2) 2×2 ; 3) 3×3 ; 4) 2×3 .

7. Дана матрица $M = \begin{pmatrix} 1 & -3 \\ 2 & 4 \end{pmatrix}$. Тогда матрица M^2 имеет вид:

- 1) $\begin{pmatrix} 1 & 9 \\ 4 & 16 \end{pmatrix}$; 2) $\begin{pmatrix} 1 & 3 \\ -2 & -2 \end{pmatrix}$; 3) $\begin{pmatrix} -1 & -3 \\ 2 & 2 \end{pmatrix}$; 4) $\begin{pmatrix} -5 & -15 \\ 10 & 10 \end{pmatrix}$.

8. Даны матрицы $A = \begin{pmatrix} -3 & 2 \\ 0 & 1 \end{pmatrix}$ и $B = \begin{pmatrix} 5 \end{pmatrix}$, тогда матрица $C = A \cdot B$ имеет вид:

- 1) $\begin{pmatrix} -1 \\ 7 \end{pmatrix}$; 2) $\begin{pmatrix} -1 & 7 \end{pmatrix}$; 3) $\begin{pmatrix} -15 \\ 17 \end{pmatrix}$; 4) $\begin{pmatrix} -15 & 17 \end{pmatrix}$.

9. Даны матрицы $A = \begin{pmatrix} -5 & 1 \\ 2 & 4 \end{pmatrix}$ и транспонированная матрица

$$B = A^T = \begin{pmatrix} b_{11} & b_{12} \\ b_{21} & b_{22} \end{pmatrix}.$$

Установите соответствие между элементами транспонированной матрицы b_{ij} и элементами матрицы A .

а) b_{11} ; б) b_{12} ; в) b_{21} ; г) b_{22} .

- 1) 5; 2) -5; 3) 4; 4) 1; 5) 2; 6) -2.

10. Определитель $\begin{vmatrix} 21 & \alpha \\ 7 & 3 \end{vmatrix}$ равен нулю при α , равном:

- 1) 9; 2) -9; 3) 17; 4) 7.

11. Установите соответствие между матрицей и её определителем:

а) $\begin{pmatrix} 5 & 20 \\ -4 & -12 \end{pmatrix}$; б) $\begin{pmatrix} 15 & 11 \\ 7 & 15 \end{pmatrix}$; в) $\begin{pmatrix} 3 & -5 \\ -5 & 3 \end{pmatrix}$.

- 1) 0; 2) 20; 3) 148; 4) -16; 5) 28; 6) -140.

12. Корень уравнения $\begin{vmatrix} 2 & 0 & 0 \\ x & 4 & 5 \\ 2 & 1 & x \end{vmatrix} = 14$ равен:

- 1) 4; 2) 3; 3) 2; 4) 1; 5) 5; 6) 0.

13. Определитель $\begin{vmatrix} -1 & 2 & 3 \\ 0 & 4 & 5 \\ -3 & 7 & -2 \end{vmatrix}$ равен:

- 1) -21; 2) -93; 3) -23; 4) 49.

14.

Установите соответствие между определителем матрицы и результатом его вычисления.

а) $\begin{vmatrix} 8 & 2 & 1 \\ 5 & 4 & 0 \\ 3 & 0 & 0 \end{vmatrix}$; б) $\begin{vmatrix} 1 & 5 & 2 \\ 3 & 15 & 4 \\ 2 & 10 & 4 \end{vmatrix}$; в) $\begin{vmatrix} 2 & 7 & 4 \\ 0 & 5 & 1 \\ 0 & 0 & 8 \end{vmatrix}$; г) $\begin{vmatrix} 5 & 3 & 2 \\ 0 & -1 & 4 \\ 0 & 0 & 2 \end{vmatrix}$.

- 1) 12; 2) -12; 3) 0; 4) -10; 5) 80; 6) 10.

15. Ранг квадратной матрицы A третьего порядка равен $r(A) = 2$.

Тогда определитель этой матрицы равен:

- 1) 0; 2) 1; 3) 2; 4) 3.

16. Ранг матрицы $\begin{pmatrix} 2 & 0 & 0 & 0 & 0 \\ 4 & 0 & 0 & 0 & 0 \\ -2 & 0 & 0 & 0 & 0 \\ 6 & 0 & 0 & 0 & 0 \end{pmatrix}$ равен:

- 1) 3; 2) 4; 3) 1; 4) 2.

17. Если $(x_0; y_0; z_0)$ – решение системы $\begin{cases} 2x - y = 11 \\ x + y + z = -1, \\ 3x + 5y = -3 \end{cases}$

тогда $x_0 + y_0 - z_0$ равно:

- 1) -1; 2) 5; 3) 9; 4) 3.

18. Дана система линейных уравнений $\begin{cases} 3x + (2\lambda - 1)y = 1 \\ -x + 5y = 4 \end{cases}$.

Система не имеет решений при λ , равном:

- 1) 7; 2) 8; 3) -8; 4) -7.

19. Среди перечисленных матриц обратную имеет только матрица:

$$A = \begin{pmatrix} 2 & -1 & 3 \\ 4 & 5 & -7 \\ 0 & 0 & 0 \end{pmatrix}, \quad B = \begin{pmatrix} 2 & 6 & 4 \\ 4 & 1 & 8 \\ -3 & -7 & -6 \end{pmatrix},$$

$$C = \begin{pmatrix} -1 & 0 & 0 \\ 0 & 3 & 0 \\ 0 & 0 & -2 \end{pmatrix}, \quad D = \begin{pmatrix} 1 & -5 & 3 \\ 2 & 0 & 7 \\ -3 & 15 & -9 \end{pmatrix}.$$

- 1) A ; 2) B ; 3) C ; 4) D .

20. Дана матрица $A = \begin{pmatrix} 2 & -1 & 0 \\ 3 & 4 & -5 \\ -2 & -1 & 3 \end{pmatrix}$, тогда алгебраическим дополнением элемента a_{23}

является:

- 1) 0; 2) 4; 3) -4; 4) -10.

21. Дана матрица $A = \begin{pmatrix} -2 & 1 \\ 4 & 3 \end{pmatrix}$, тогда матрицей A^{-1} , обратной A , является:

- 1) $\begin{pmatrix} -0,3 & 0,1 \\ 0,4 & 0,2 \end{pmatrix}$; 2) $\begin{pmatrix} -0,3 & -0,1 \\ -0,4 & 0,2 \end{pmatrix}$; 3) $\begin{pmatrix} 0,3 & 0,1 \\ 0,4 & -0,2 \end{pmatrix}$; 4) $\begin{pmatrix} 0,3 & -0,1 \\ -0,4 & -0,2 \end{pmatrix}$

22. Дана система линейных уравнений $\begin{cases} 2x_1 - 3x_2 + x_3 = 1 \\ x_1 - 4x_3 = 5 \\ 3x_1 + x_2 - x_3 = -2 \end{cases}$,

тогда матричная форма записи этой системы имеет вид:

1) $\begin{pmatrix} 2 & -3 & 1 \\ 1 & 0 & -4 \\ 3 & 1 & -1 \end{pmatrix} \begin{pmatrix} x_1 \\ x_2 \\ x_3 \end{pmatrix} = \begin{pmatrix} 1 \\ 5 \\ -2 \end{pmatrix}$;

2) $\begin{pmatrix} 2 & -3 & 1 \\ 1 & 0 & -4 \\ 3 & 1 & -1 \end{pmatrix} \begin{pmatrix} x_1 \\ x_2 \\ x_3 \end{pmatrix} = \begin{pmatrix} 1 \\ 5 \\ -2 \end{pmatrix}$;

3) $\begin{pmatrix} 2 & -3 & 1 \\ 1 & 0 & -4 \\ 3 & 1 & -1 \end{pmatrix} \begin{pmatrix} x_1 & x_2 & x_3 \end{pmatrix} = \begin{pmatrix} 1 & 5 & -2 \end{pmatrix}$;

4) $\begin{pmatrix} 2 & -3 & 1 \\ 1 & 0 & -4 \\ 3 & 1 & -1 \end{pmatrix} \begin{pmatrix} x_1 \\ x_2 \\ x_3 \end{pmatrix} = \begin{pmatrix} 1 & 5 & -2 \end{pmatrix}$.

23. Если $(x_0; y_0)$ – решение системы линейных уравнений $\begin{cases} 3x - 5y = 1 \\ 2x + 7y = -3 \end{cases}$,

то y_0 можно определить по формуле:

1) $y_0 = \frac{\begin{vmatrix} 1 & -5 \\ -3 & 7 \end{vmatrix}}{\begin{vmatrix} 3 & -5 \\ 2 & 7 \end{vmatrix}}$; 2) $y_0 = \frac{\begin{vmatrix} 3 & -5 \\ 2 & 7 \end{vmatrix}}{\begin{vmatrix} 1 & -5 \\ -3 & 7 \end{vmatrix}}$; 3) $y_0 = \frac{\begin{vmatrix} 3 & 1 \\ 3 & -5 \end{vmatrix}}{\begin{vmatrix} 2 & 7 \\ 3 & -5 \end{vmatrix}}$; 4) $y_0 = \frac{\begin{vmatrix} 3 & -5 \\ 2 & 7 \end{vmatrix}}{\begin{vmatrix} 3 & 1 \\ 2 & -3 \end{vmatrix}}$.

24. Установите соответствие между системой линейных уравнений и её расширенной матрицей.

- а) $\begin{cases} 3x_1 + 4x_2 - 2x_3 = -5 \\ 3x_2 + x_3 = -3 \\ -2x_1 + x_2 - 4 = 0 \end{cases}$ 1) $\begin{pmatrix} -3 & 0 & -2 & -2 \\ 3 & 1 & 0 & 1 \\ -2 & 0 & 1 & 5 \end{pmatrix}$
- б) $\begin{cases} 3x_1 - 4x_2 + 2x_3 = 0 \\ 3x_1 + x_3 + 3 = 0 \\ -2x_1 + x_3 = -4 \end{cases}$ 2) $\begin{pmatrix} 0 & -3 & -2 & -2 \\ 3 & 7 & 1 & 1 \\ -2 & 1 & 0 & -4 \end{pmatrix}$
- в) $\begin{cases} -3x_1 - 2x_3 + 2 = 0 \\ 3x_1 + x_2 = 1 \\ -2x_1 + x_3 - 5 = 0 \end{cases}$ 3) $\begin{pmatrix} 3 & -4 & 2 & 0 \\ 3 & 0 & 1 & -3 \\ -2 & 0 & 1 & -4 \end{pmatrix}$

г)
$$\begin{cases} -3x_2 - 2x_3 + 2 = 0 \\ 3x_1 + 7x_2 + x_3 = 1 \\ -2x_1 + x_2 + 4 = 0 \end{cases} \quad 4) \quad \begin{pmatrix} 3 & 4 & -2 & -5 \\ 0 & 3 & 1 & -3 \\ -2 & 1 & 0 & 4 \end{pmatrix}$$

25. Ступенчатым видом матрицы $A = \begin{pmatrix} 1 & -1 & 3 \\ 2 & 4 & 1 \\ 3 & 3 & 4 \end{pmatrix}$,

полученным с помощью элементарных преобразований, является:

1) $\begin{pmatrix} 1 & -1 & 3 \\ 0 & 6 & -5 \\ 0 & 6 & -5 \end{pmatrix}$; 2) $\begin{pmatrix} 1 & -1 & 3 \\ 0 & 6 & -5 \\ 0 & 0 & 0 \end{pmatrix}$; 3) $\begin{pmatrix} 1 & -1 & 3 \\ 0 & 6 & -5 \\ 3 & 0 & 13 \end{pmatrix}$; 4) $\begin{pmatrix} 1 & -1 & 3 \\ 0 & 6 & -5 \end{pmatrix}$.

26. Система уравнений
$$\begin{cases} x_1 - x_3 + 2x_4 + 3x_5 = 5 \\ -5x_1 + x_2 + 4x_3 + x_4 + 2x_5 = 3 \\ -8x_1 + 2x_2 + 7x_3 + x_4 + x_5 = 10 \end{cases}$$

- 1) имеет 5 решений; 3) имеет бесконечно много решений;
2) не имеет решений; 4) имеет единственное решение.

27. Разность между числом базисных и свободных переменных

системы уравнений
$$\begin{cases} 5x_1 - 2x_2 + 3x_3 + x_4 - x_5 = 0 \\ x_2 + 2x_3 - x_4 - x_5 = 0 \\ x_3 - 3x_4 = 0 \end{cases}$$
 равна:

- 1) 1; 2) 2; 3) 3; 4) 0.

28. Дана матрица $A = \begin{pmatrix} -4 & -1 \\ 6 & 3 \end{pmatrix}$, тогда её собственные значения равны:

- 1) $\lambda_1 = -2, \lambda_2 = 3$; 3) $\lambda_1 = 2, \lambda_2 = 3$;
2) $\lambda_1 = -3, \lambda_2 = 2$; 4) $\lambda_1 = -3, \lambda_2 = -2$.

29. Матрице $\begin{pmatrix} 3 & -5 \\ -5 & 7 \end{pmatrix}$ соответствует квадратичная форма:

- 1) $3x_1^2 - 5x_1x_2 + 7x_2^2 = 0$; 3) $3x_1^2 + 5x_1x_2 + 7x_2^2 = 0$;
2) $3x_1^2 - 10x_1x_2 + 7x_2^2 = 0$; 4) $3x_1^2 + 10x_1x_2 + 7x_2^2 = 0$.

30. Квадратичная форма $7x^2 + 10xy + 7y^2$ является:

- 1) неотрицательно определенной; 3) не положительно определенной;
2) отрицательно определенной; 4) положительно определенной.

Эталон ответа

№	1	2	3	4	5	6	7	8	9	10
ответ	1	а-4; б-1; в-2; г-3	2	3	1,2,5	3	4	1	2-а, 5-б, 4-в, 3-г	1
№	11	12	13	14	15	16	17	18	19	20
ответ	2-а, 3-б, 4-в	2	4	2-а, 3-б, 5-в, 4-г	1	3	4	4	3	2
№	21	22	23	24	25	26	27	28	29	30
ответ	1	2	3	4-а, 3-б, 1-в, 2-г	4	3	2	2	2	4

Вопросы закрытого типа №2

1. Вектор, начало которого находится в начале координат, а конец в произвольной точке $M(x; y; z) \in R^3$, называется:
- 1) нормированным; 3) нулевым;
2) единичным; 4) радиусом-вектором.
2. Координатами вектора \vec{a} называются:
- 1) его проекции на оси координат; 3) координаты его конца;
2) его проекции на координатные плоскости; 4) координаты его начала.
3. Даны точки $M_1(1; 2; 3)$ и $M_2(3; -4; 6)$, тогда длина вектора $\vec{M_1M_2}$ равна:
- 1) 1; 2) 3; 3) 5; 4) 7.
4. Направляющие косинусы вектора $\vec{a} = (2; 3; -6)$ равны:
- 1) $\frac{2}{7}; \frac{3}{7}; \frac{6}{7}$; 2) $-\frac{2}{7}; \frac{3}{7}; \frac{6}{7}$; 3) $\frac{2}{7}; -\frac{3}{7}; \frac{6}{7}$; 4) $\frac{2}{7}; \frac{3}{7}; -\frac{6}{7}$.
5. Вектор, идущий из точки $M(4; 3)$ к началу координат, имеет направляющие косинусы, равные:
- 1) $\frac{4}{5}; \frac{3}{5}$; 2) $-\frac{4}{5}; \frac{3}{5}$; 3) $\frac{4}{5}; -\frac{3}{5}$; 4) $-\frac{4}{5}; -\frac{3}{5}$.
6. Векторы $\vec{a} = m\vec{i} + \vec{j} - 2\vec{k}$ и $\vec{b} = 3\vec{i} - 3\vec{j} + m\vec{k}$ коллинеарны при m , равном:
- 1) 0; 2) 1; 3) 2; 4) 3.
7. Вектор $\vec{a} = m\vec{i} + (m - 1)\vec{j}$ является нормированным при m , равных:
- 1) 0 и 1; 2) -1 и 0; 3) -1 и 1; 4) 1 и -2.
8. Если $A(1; 0; 2)$, $B(5; -1; 3)$, $C(3; 1; 2)$ – вершины параллелограмма $ABCD$,

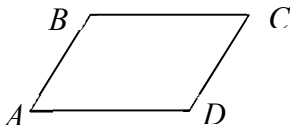

- то координаты точки D равны:
- 1) $(1; -2; 1)$; 2) $(-1; 2; 1)$; 3) $(-1; -2; 1)$; 4) $(1; 2; -1)$.
9. Скалярное произведение векторов $\vec{a} = \vec{i} + 2\vec{j} + 3\vec{k}$ и $\vec{b} = 6\vec{i} + 4\vec{j} - 2\vec{k}$ равно:
- 1) 0; 2) 2; 3) 4; 4) 8.
10. Угол между векторами $\vec{a} = 3\vec{i} + 4\vec{j} + 7\vec{k}$ и $\vec{b} = 2\vec{i} - 5\vec{j} + 2\vec{k}$ равен:
- 1) 0; 2) $\frac{\pi}{6}$; 3) $\frac{\pi}{3}$; 4) $\frac{\pi}{2}$.
11. Векторы $\vec{a} = m\vec{i} + 3\vec{j} + 4\vec{k}$ и $\vec{b} = 4\vec{i} + m\vec{j} - 7\vec{k}$ перпендикулярны при m , равном:
- 1) 1; 2) -7; 3) 3; 4) 4.
12. Если $|\vec{a}| = 7$; $|\vec{b}| = 5$ и $\vec{a} \perp \vec{b}$, то скалярное произведение $(3\vec{a} + 2\vec{b})(4\vec{b} - \vec{a})$ равно:
- 1) 53; 2) 31; 3) 0; 4) 62.
13. Нормы векторов \vec{a} и \vec{b} евклидова пространства равны соответственно $\sqrt{3}$ и $\sqrt{2}$. Если скалярное произведение этих векторов равно 2, то норма вектора $\vec{a} + \vec{b}$ равна:
- 1) 3; 2) 2; 3) 1; 4) 4.
14. Значение выражения $(\vec{i} - 2\vec{j} + 3\vec{k}) \cdot (2\vec{i} + \vec{j} - \vec{k}) - (\vec{i} + 3\vec{j})^2$ равно:
- 1) -13; 2) -7; 3) -6; 4) -2.
15. Даны векторы $\vec{a} = (8; 0; 1)$ и $\vec{b} = (0; -2; 1)$,

тогда их векторное произведение имеет вид:

- 1) $2\vec{i} - 8\vec{j} - 16\vec{k}$; 2) $-8\vec{i} - 2\vec{j} + 2\vec{k}$; 3) \vec{k} ; 4) $16\vec{i} + 8\vec{j} + 2\vec{k}$.
16. Смешанное произведение $\vec{a}\vec{b}\vec{c}$ векторов $\vec{a} = \vec{i} + \vec{j} - \vec{k}$, $\vec{b} = 2\vec{i} + 3\vec{j} + 7\vec{k}$, $\vec{c} = 2\vec{i} + \vec{j} + \vec{k}$ равно:
- 1) 4; 2) 0; 3) 12; 4) 16.
17. Векторы $\vec{a} = (2; 5; -4)$, $\vec{b} = (1; 3; -1)$, $\vec{c} = (1; 1; \lambda)$ компланарны при λ , равном:
- 1) -5; 2) -3; 3) 3; 4) 5.
18. Векторы $\vec{a} = 2\vec{i} - \vec{j}$ и $\vec{b} = \alpha\vec{i} + 4\vec{j}$ линейно зависимы при α , равном:
- 1) -8; 2) -4; 3) -2; 4) 0.
19. Если система векторов $\vec{a} = (-2; -1)$ и $\vec{b} = (4; \alpha)$ образует базис на плоскости, то:
- 1) α обязательно положительно; 3) $\alpha \neq 2$;
 2) $\alpha=2$; 4) α может быть любым действительным числом.
20. Нормальный вектор плоскости $2x - y + 7z - 15 = 0$ имеет координаты:
- 1) $(2; -1; 7)$; 2) $(-1; 7; -15)$; 3) $(-2; 1; -7)$; 4) $(2; 7; -15)$.
21. Градиент скаляра φ - это вектор с координатами:
- 1) $\frac{\partial\varphi}{\partial x}; \frac{\partial\varphi}{\partial y}; \frac{\partial\varphi}{\partial z}$; 3) $\frac{\partial^2\varphi}{\partial x^2}; \frac{\partial^2\varphi}{\partial y^2}; \frac{\partial^2\varphi}{\partial z^2}$;
 2) $\sqrt{\frac{\partial\varphi}{\partial x}}; \sqrt{\frac{\partial\varphi}{\partial y}}; \sqrt{\frac{\partial\varphi}{\partial z}}$; 4) $\left(\frac{\partial\varphi}{\partial x}\right)^2; \left(\frac{\partial\varphi}{\partial y}\right)^2; \left(\frac{\partial\varphi}{\partial z}\right)^2$.
22. Градиент скалярного поля $u = x^2 + y^3 + \frac{z^2}{2} - z + 1$ равен нулевому вектору в точке:
- 1) $(0;0;1)$; 2) $(1;0;0)$; 3) $(0;1;0)$; 4) $(0;0;0)$.
23. Производная функции $z = \sqrt{x^2 + y^2}$ в точке $A(1;1)$ в направлении прямой $y = x$ равна:
- 1) $-\sqrt{2}$; 2) -1; 3) 1; 4) $\sqrt{2}$.
24. Из производных скалярной функции $\varphi = \varphi(x; y; z)$ наибольшее значение имеет производная по направлению вектора:
- 1) $\frac{\partial\varphi}{\partial x}\vec{i}$; 2) $\frac{\partial\varphi}{\partial y}\vec{j}$; 3) $\frac{\partial\varphi}{\partial z}\vec{k}$; 4) $grad\varphi$.
25. Наибольшая крутизна подъёма поверхности $z = \ln(x^2 + y^2)$ в точке $P(3;4)$ равна:
- 1) $\frac{1}{5}$; 2) $\frac{2}{5}$; 3) $\frac{3}{5}$; 4) $\frac{4}{5}$.

Эталон ответа

№	1	2	3	4	5	6	7	8	9	10
Ответ	4	1	4	4	4	4	1	2	4	4
№	11	12	13	14	15	16	17	18	19	20
Ответ	4	1	1	1	1	3	1	1	3	1
№	21	22	23	24	25					
Ответ	1	1	1	4	2					

Вопросы закрытого типа №3

1. Общим уравнением прямой является уравнение:

1) $y = 3x - 5$; 2) $\frac{x}{3} + \frac{y}{5} = 1$; 3) $3x - 5y + 9 = 0$; 4) $\frac{y - 5}{3} = x + 1$

2. Прямая проходит через точки $A(-2, 3)$ и $B(4, 0)$.

Тогда её угловой коэффициент равен:

1) -3 ; 2) $-0,5$; 3) $0,5$; 4) 2 .

3. Уравнение прямой, образующей с осью Ox угол $\frac{\pi}{3}$ и

пересекающей ось Oy в точке $(0; -6)$, имеет вид:

1) $y = \frac{1}{2}x - 6$; 2) $y = \frac{\sqrt{3}}{3}x + 6$; 3) $y = \frac{\sqrt{3}}{2}x + 6$; 4) $y = \sqrt{3}x - 6$.

4. График прямой линии, заданной уравнением $Ax + By + C = 0$,

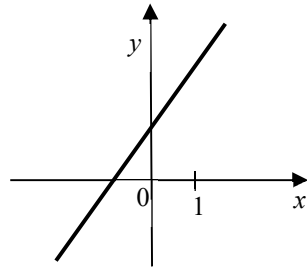

имеет вид:

Правильным утверждением является:

1) $AB > 0$; 2) $BC > 0$; 3) $AB < 0$; 4) $AC = 0$.

5. Расстояние от точки $A(-2, 1)$ до прямой $2x = 3y$ равно:

1) $\frac{1}{\sqrt{13}}$; 2) $-\frac{7}{\sqrt{13}}$; 3) $\frac{7}{\sqrt{13}}$; 4) $\frac{7}{\sqrt{5}}$.

6. В прямоугольной системе координат на плоскости даны точки $A(m, n)$ и $B(n, m)$, причём $m > n > 0$. Сравнивая расстояния от этих точек до начала координат O , получаем, что:

1) $|AO| = |BO|$; 2) $|AO| < |BO|$; 3) $|AO| > |BO|$; 4) $\frac{n \cdot |AO|}{m} = |BO|$

7. Расстояние между параллельными прямыми $3x + 4y - 20 = 0$ и $6x + 8y + 5 = 0$ равно:

1) 4 ; 2) 3 ; 3) $17,5$; 4) $4,5$.

8. Даны точки $K(2, -3)$ и $M(0, 7)$, где M – середина отрезка KN .

Тогда точка N имеет координаты:

1) $(-2, 17)$; 2) $(4, 12)$; 3) $(1, 2)$; 4) $(-2, 12)$.

9. Среди прямых: $l_1: -2x + 6y + 8 = 0$; $l_2: x + 3y + 6 = 0$;

$l_3: 2x + 6y - 4 = 0$; $l_4: -2x + 6y - 7 = 0$

параллельными являются: (несколько правильных вариантов ответа)

1) l_3 и l_4 ; 2) l_2 и l_3 ; 3) l_1 и l_2 ; 4) l_1 и l_4 .

10. Среди прямых $l_1: 3x - y + 5 = 0$; $l_2: x + 3y + 6 = 0$;

$l_3: 2x + 5y - 1 = 0$; $l_4: -2x + 6y - 7 = 0$

перпендикулярными являются:

1) l_3 и l_4 ; 2) l_2 и l_3 ; 3) l_1 и l_2 ; 4) l_1 и l_4 .

11. Точка пересечения прямых $3x - 2y + 1 = 0$ и $2x + 3y - 5 = 0$ имеет координаты:

1) $(\frac{7}{6}; \frac{51}{13})$; 2) $(3; 2)$; 3) $(2; 3)$; 4) $(\frac{7}{13}; \frac{17}{13})$.

12. Тангенс угла между прямыми $2x - 3y + 6 = 0$ и $4x - 3y + 1 = 0$ равен:

1) $\frac{2}{9}$; 2) $\frac{6}{17}$; 3) $-\frac{2}{9}$; 4) $\frac{2}{11}$.

13. Точка M с полярными координатами $(4; \frac{5\pi}{4})$ имеет декартовы координаты:

1) $(-2\sqrt{2}; -2\sqrt{2})$; 2) $(2\sqrt{2}; -2\sqrt{2})$; 3) $(2; -1)$; 4) $(2\sqrt{2}; 2\sqrt{2})$.

14. Уравнение $x^2 + y^2 = a^2 \sin \phi$ в полярных координатах имеет вид:

1) $\rho = a \cos \phi$; 2) $\rho = a^2 \sin \phi$; 3) $\rho = a \sin \phi$; 4) $\rho = a^2 \operatorname{tg} \phi$.

15. Уравнение эллипса имеет вид:

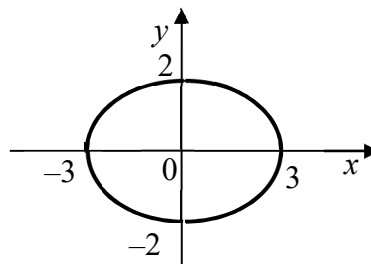

- 1) $\frac{x^2}{9} + \frac{y^2}{4} = 1$; 2) $\frac{x^2}{9} - \frac{y^2}{4} = 1$; 3) $\frac{x^2}{3} + \frac{y^2}{2} = 1$; 4) $\frac{x^2}{3} - \frac{y^2}{2} = 1$.

16. Если уравнение гиперболы имеет вид $\frac{x^2}{16} - \frac{y^2}{9} = 1$, то длина её действительной полуоси равна:

- 1) 3; 2) 4; 3) 9; 4) 16.

17. Уравнение касательной к кривой $x = \sqrt{2} \cos^3 t$, $y = \sqrt{2} \sin^3 t$ в точке $t = \frac{\pi}{4}$ имеет вид:

- 1) $x - y + \frac{\pi}{4} = 0$; 2) $x - y + 1 = 0$; 3) $y = \sqrt{2}x + \frac{\pi}{4}$; 4) $x + y - 1 = 0$.

18. Кривизна линии $y = -x^2 + 3x + 5$ в точке $K(1, -2)$ равна:

- 1) $\frac{2}{\sqrt{3}}$; 2) $\frac{\sqrt{2}}{3}$; 3) $\frac{\sqrt{2}}{2}$; 4) $-\frac{1}{\sqrt{2}}$.

19. Установите соответствие между уравнением плоскости и её положением в пространстве:

а) $3z - 4 = 0$; б) $2x + 3y = 0$; в) $-8x + 5 = 0$.

- 1) параллельна плоскости yoz ; 3) проходит через ось oz ;
2) плоскость xoy ; 4) параллельна плоскости xoy .

20. Нормальный вектор плоскости $2x - 3y + 5z - 7 = 0$ имеет координаты:

- 1) $(5, -3, 2)$; 2) $(2, -3, 5)$; 3) $(2, -3, 5, -7)$; 4) $(-2, 3, -5)$.

21. Точка $M(2; a; -3)$ принадлежит плоскости $x - 3y + z - 2 = 0$ при a равном:

- 1) 1; 2) -3; 3) 3; 4) -1.

Даны точки $A(2; -1; -5)$ и $B(-1; 0; -2)$.

22. Тогда уравнение плоскости, проходящей через точку A перпендикулярно вектору \overline{AB} , имеет вид:

- 1) $x - 3y - 7z + 38 = 0$; 3) $3x - y - 3z + 22 = 0$;
2) $x - y - 7z - 38 = 0$; 4) $3x - y - 3z - 22 = 0$.

23. Расстояние между точками $A(1, 2, 3)$ и $B(k, -2, 4)$

равно $\sqrt{21}$ при k , равном:

- 1) 4; 2) 21; 3) 1; 4) 3.

24. Центр сферы, заданной уравнением $(x + 3)^2 + (y + 2)^2 + (z - 1)^2 = 4$, имеет координаты:

- 1) $(3, 2, -1)$; 2) $(-3, 2, 1)$; 3) $(3, 2, -1, 2)$; 4) $(-3, -2, 1)$.

25. Уравнение касательной плоскости к поверхности

$z = x^2 - 2xy + y^2 - x + 2y$ в точке $K(1, 1, 1)$ имеет вид:

- 1) $x + y + z = 0$; 2) $x - 2y + z = 0$; 3) $2x - 2y + z - 1 = 0$; 4) $x + 2y - z = 0$

Эталон ответа

№	1	2	3	4	5	6	7	8	9	10
ответ	3	2	4	3	3	1	4	1	2, 4	3
№	11	12	3.13	14	15	16	17	18	19	20

ответ	1	2	1	2	1	2	4	3	а-4; б-3; в-1	2
№	21	22	23	24	25					
ответ	4	4	4	4	2					

Вопросы закрытого типа №4

- Область определения функции имеет вид: $y = \frac{2x+1}{\sqrt{x^2-3x+2}}$
 - $x \in (-\infty; 1) \cup (2; +\infty)$;
 - $x \in (-\infty; 1) \cup (1; 2) \cup (2; +\infty)$;
 - $x \in (1; 2)$;
 - $x \in (-\infty; 1] \cup [2; +\infty)$.
- Дана функция $y = \sqrt{x^2 + 5x + 6} + 3$. Тогда областью значений является множество:
 - $(\sqrt{6} + 3)$;
 - $[-3; +\infty)$;
 - $[3; +\infty)$;
 - $(-\infty; -3] \cup [2; +\infty)$
- Из перечисленных функций нечётной является:
 - $y = 2x^3$;
 - $y = 4x^6$;
 - $y = x + 5$;
 - $y = \frac{1}{x-1}$
- Установите соответствие между пределами и их значениями:
 - $\lim_{x \rightarrow 0} \frac{\sin 5x}{x^5}$;
 - $\lim_{x \rightarrow 0} \frac{e^{-3x}-1}{x}$;
 - $\lim_{x \rightarrow 0} \frac{\operatorname{tg}(-x)}{\sqrt[3]{x}}$.
 - 2;
 - ∞ ;
 - 0;
 - 3;
 - 1.
- Значение предела $\lim_{x \rightarrow 0} \frac{\sin 5x}{3x}$ равно:
 - 0;
 - $\frac{5}{3}$;
 - $\frac{3}{5}$;
 - 1.
- Установите соответствие между функцией и её точкой разрыва:
 - $y = \frac{1}{x^2+4x+4}$;
 - $y = \sin \frac{1}{x-8}$;
 - $y = 3^{2x}$;
 - $y = \ln\left(\frac{5}{x+5} - 10\right)$.
 - 2;
 - 0;
 - 8;
 - 5;
 - 2.
- Горизонтальной асимптотой графика функции $y = \frac{3-4x}{2x+3}$ является прямая, определяемая уравнением:
 - $x = -2$;
 - $x = \frac{3}{2}$;
 - $x = -\frac{4}{3}$;
 - $y = -2$.
- Количество целых чисел, принадлежащих области определения функции $y = \frac{\sqrt{36-x^2}}{x-6}$ равно...
- Пусть $f(x) = \sin x$. Тогда сложная функция $g(f(x))$ чётна, если функция $g(x)$ задаётся формулами: (несколько вариантов ответа)
 - $g(x) = 2^x$;
 - $g(x) = x + 7$;
 - $g(x) = \frac{5}{x^6} + 3$;
 - $g(x) = 8x^2$.
- Установите соответствие между пределом и его значением:
 - $\lim_{x \rightarrow \infty} \frac{x^3+2x^2+3}{2x^3+x^2+1}$;
 - $\lim_{x \rightarrow \infty} \frac{x^5+2x^2+3}{x^4+5x^2+1}$;
 - $\lim_{x \rightarrow \infty} \frac{x^2+3x+3}{x^3+7x+1}$;
 - $\lim_{x \rightarrow \infty} \frac{8x^3+2x^2+3}{4x^3+x-3}$.
 - 1;
 - $\frac{1}{2}$;
 - 0;
 - ∞ ;
 - 2.
- Установите соответствие между периодической функцией и значением её периода:
 - $y = \cos \frac{\pi x}{2}$;
 - $y = \operatorname{ctg} 2\pi x$;
 - $y = \sin \frac{2\pi x}{5}$.
 - 4;
 - 2;
 - $\frac{2}{5}$;
 - 5;
 - $\frac{1}{2}$.
- На числовой прямой дана точка $x = 8,3$. Тогда её « ε -окрестностью»

может являться интервал:

- 1) (7,8; 8,8); 2) (7,5; 8,8); 3) (8,3; 8,8); 4) (7,8; 8,3).

13. Множество точек не является графиком некоторой функции на рисунке...



14. Число точек разрыва функции $y = \frac{2}{x+(x+2)^2}$ равно:

- 1) 2; 2) 1; 3) 0; 4) 3.

15. Значение предела $\lim_{x \rightarrow \infty} 5e^{-4} \left(1 + \frac{4}{x}\right)^x$ равно:

- 1) 4; 2) $5e^{-4}$; 3) $20e^{-4}$; 4) 5.

16. Из перечисленных функций ограниченной является:

- 1) $y = \sin x$; 2) $y = \frac{1}{x}$; 3) $y = x + 5$; 4) $y = 2^x$.

17. Значение предела $\lim_{x \rightarrow 3} \frac{x^2-9}{3x^2-10x+3}$ равно:

- 1) $\frac{3}{4}$; 2) 0; 3) $\frac{2}{3}$; 4) 1,5.

18. Вертикальная асимптота к графику функции $y = \frac{x^2-3}{x+2}$ задаётся уравнением:

- 1) $y = 2$; 2) $x = 2$; 3) $y = -2$; 4) $x = -2$.

19. Значение предела $\lim_{x \rightarrow 4} \frac{x^2-6}{x^2-2x}$ равно:

- 1) $\frac{5}{4}$; 2) ∞ ; 3) $\frac{1}{2}$; 4) 0.

20. Наклонная асимптота к графику функции $y = \frac{3x^2-1}{x-2}$ задаётся уравнением:

- 1) $y = 3x$; 2) $y = 3$; 3) $y = 3x + 6$; 4) $y = \frac{1}{2}x + \frac{1}{2}$

21. Значение предела $\lim_{x \rightarrow 2} \frac{\sqrt{x+2}-2}{x-2}$ равно:

- 1) 0; 2) $\frac{1}{4}$; 3) $\frac{1}{2}$; 4) 2.

22. Значение предела $\lim_{x \rightarrow +\infty} (\sqrt{x^2+4x}-x)$ равно:

- 1) 2; 2) 0; 3) ∞ ; 4) $\infty - \infty$.

23.

Установите соответствие между графиком функции и характером точки $x = a$:

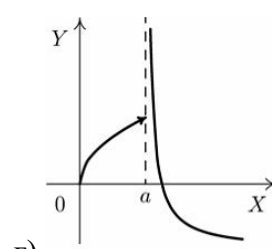
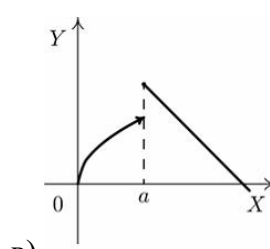
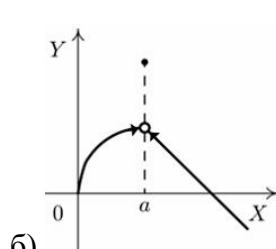
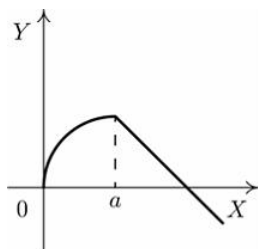

- 1) точка разрыва 2-го рода; 4) точка непрерывности;
2) точка устранимого разрыва; 5) точка разрыва 1-го рода (скачок).
3) точка минимума;

24. Функция $f(x) = \frac{1}{x^2-x-6}$ является непрерывной на отрезке:

- 1) $[-1;3]$; 2) $[-1;2]$; 3) $[-5;0]$ 4) $[-3;4]$.

25. Укажите график нечетной функции:

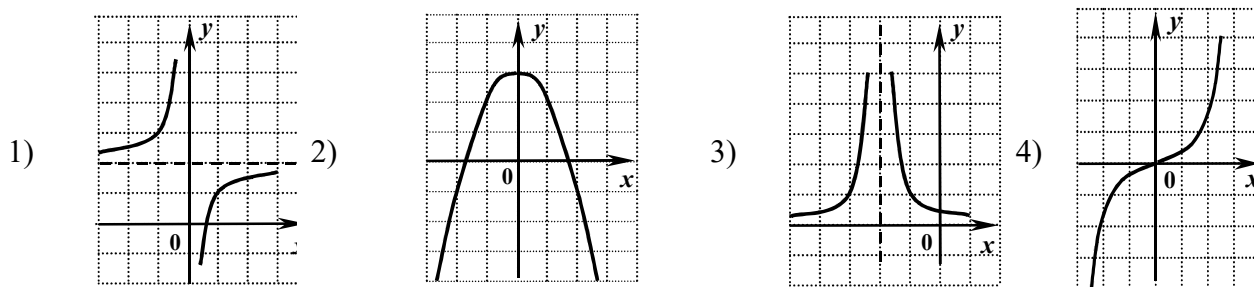

Эталон ответа

№	1	2	3	4	5	6	7	8	9	10
Ответ	1	3	1	а-2; б-4; в-3	2	а-1; б-2; в-3; г-4	4	12	3; 4	а-2; б-3; в-4; г-5
№	11	12	13	14	15	16	17	18	19	20
Ответ	а-1; б-5; в-4	1	2	1	4	1	1	4	1	3
№	21	22	23	24	25					
Ответ	2	1	а-4; б-2; в-5; г-1	2	4					

Вопросы закрытого типа №5

1. Установите правильное соответствие между функцией и её производной:
а) 3^x ; б) $\ln x^3$; в) $\log_3 x$.

1) $\frac{3^x}{\ln 3}$; 2) $3^x \ln 3$; 3) $\frac{1}{x \ln 3}$; 4) $\frac{1}{3 \ln x}$; 5) $\frac{3}{x}$.

2. Производная произведения $x^3 \sin x$ равна:

1) $x^2(3 \sin x + x \cos x)$; 3) $x^2(3 \sin x - x \cos x)$;
2) $3x^2 \cos x$; 4) $x^2(\sin x + x \cos x)$.

3. Производная функции $y = \frac{\ln x}{x}$ равна:

1) $\frac{1-\ln x}{x^2}$; 2) $\frac{1+\ln x}{x^2}$; 3) $-\frac{1}{x^3}$; 4) $\frac{1}{x^2}$.

4. Производная функции $y = \cos^3 x$ равна:

1) $3 \cos^2 x$; 2) $-3 \cos^2 x \sin x$; 3) $-\sin^3 x$; 4) $-3 \sin x$.

5. Производная второго порядка функции $y = \cos 3x$ имеет вид:

1) $-9 \cos 3x$; 2) $9 \cos 3x$; 3) $9 \sin x$; 4) $-3 \sin x$.

6. Функция $y = e^{-x} \sin x$ удовлетворяет соотношению:

1) $y'' - 2y' + 2y = 0$; 3) $y'' + 2y' - 2y = 0$;
2) $y'' - 2y' - 2y = 0$; 4) $y'' + 2y' + 2y = 0$.

7. Угловый коэффициент касательной, проведённой к графику функции $y = \sin 3x + 2x$ в точке $x = 0$, равен:

1) 2; 2) 5; 3) 3; 4) 1.

8. Касательная к кривой $y = \frac{x^2}{2} + \frac{1}{x}$ параллельна оси Ox в точке:

- 1) -1 ; 2) $-0,5$; 3) $0,5$; 4) 1 .
9. Угловым коэффициентом касательной к линии $x = 3 \cos t, y = 4 \sin t$ в точке $(\frac{3\sqrt{2}}{2}; 2\sqrt{2})$ равен:
- 1) $-\frac{5}{3}$; 2) $-\frac{4}{3}$; 3) $-\frac{2}{3}$; 4) $-\frac{1}{3}$.
10. Закон движения материальной точки имеет вид $x(t) = 4 + 10t + e^{7-t}$ — координата точки в момент времени t . Тогда скорость точки при $t = 7$ равна:
- 1) 11 ; 2) 13 ; 3) 75 ; 4) 9 .
11. Материальная точка движется по закону $s = 4 \sin^2 t$. Тогда её ускорение в момент времени $t = 0$ равно:
- 1) 4 ; 2) 6 ; 3) 8 ; 4) -8 .
12. Если точка движется прямолинейно по закону $s = \sqrt{t}$, то ускорение a :
- 1) численно равно скорости v ;
 2) пропорционально скорости v ;
 3) пропорционально квадрату скорости v^2 ;
 4) пропорционально кубу скорости v^3 .
13. Если радиус круга изменяется с постоянной скоростью $v = 2 \text{ м/мин}$, то его площадь изменяется со скоростью:
- 1) $2\pi \text{ м}^2/\text{мин}$; 2) $4\pi \text{ м}^2/\text{мин}$; 3) $6\pi \text{ м}^2/\text{мин}$; 4) $8\pi \text{ м}^2/\text{мин}$.
14. На рисунке представлен график производной некоторой функции. Укажите номер графика этой функции.

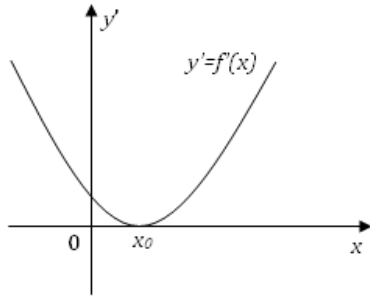

1)

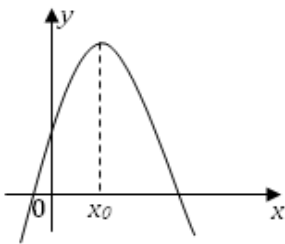

3)

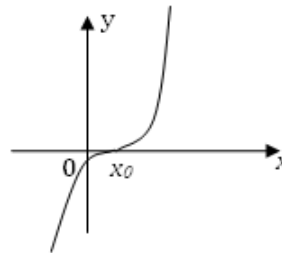

2)

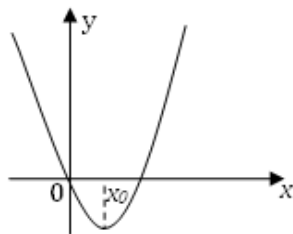

4)

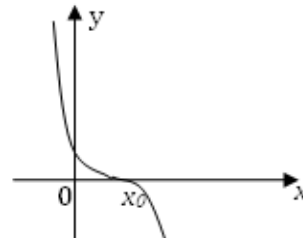

15. Дифференциал функции $y = \frac{1}{0,5x^2}$ в точке $x_0 = 1$ равен:

- 1) $-4d\Delta$; 2) $-2d\Delta$; 3) $-d\Delta$; 4) $d\Delta$.

Эталон ответа

№	1	2	3	4	5	6	7	8	9	10
Ответ	a-2, б-5, в-3	1	1	2	1	4	2	4	2	4
№	11	12	13	14	15					
Ответ	3	4	4	3	1					

Вопросы закрытого типа №6

1.

Установите соответствие между интегралом и его значением.

а) $\int dx$; б) $\int a^x dx$; в) $\int x^\alpha dx$; г) $\int \frac{dx}{1+x^2}$.

- | | |
|--|------------------------------|
| 1) $\frac{x^{\alpha+1}}{\alpha+1} + C$; | 4) $\arctg x + C$; |
| 2) $\alpha x^{\alpha-1} + C$; | 5) $\frac{a^x}{\ln a} + C$; |
| 3) $x + C$; | 6) $\text{arcctg} x + C$. |

2.

Множество первообразных функции $y = \frac{1}{\sqrt[3]{x}}$ имеет вид:

- | | | | |
|------------------------------------|-------------------------------------|-------------------------------------|-------------------------------------|
| 1) $\frac{\sqrt[3]{x^4}}{4} + C$; | 2) $\frac{3}{2\sqrt[3]{x^2}} + C$; | 3) $\frac{2\sqrt[3]{x^2}}{3} + C$; | 4) $\frac{3\sqrt[3]{x^2}}{2} + C$. |
|------------------------------------|-------------------------------------|-------------------------------------|-------------------------------------|

3. Функция $F(x)$ называется первообразной функции $f(x)$, если выполняется равенство:

- | | | | |
|---------------------|-------------------------|-------------------------|---------------------|
| 1) $f'(x) = F(x)$; | 2) $F'(x) = f(x) + C$; | 3) $f(x) = F'(x) + C$; | 4) $F'(x) = f(x)$. |
|---------------------|-------------------------|-------------------------|---------------------|

4. Укажите, какой ответ правильно отражает свойства неопределенного интеграла:

- | | | | |
|---|---|--|---|
| 1) $\int (f(x) + g(x))dx = \int f(x)dx + \int g(x)dx$; | 2) $\int af(x)dx = a \int f(x)dx$; | 3) $\int f(x+b)dx = \int f(x)dx + \int f(b)dx$; | 4) $\int f(x+b)dx = F(x+b) + C$; |
| 1) $\int (f(x) + g(x))dx = \int f(x)dx + \int g(x)dx$; | 2) $a \int f(x)dx = \int af(x)dx$; | 3) $\int f(x+b)dx = F(x+b) + C$; | 4) $\int f(x+b)dx = F(x \cdot a) + C$; |
| 1) $\int (f(x) + g(x))dx = \int f(x)dx + \int g(x)dx$; | 2) $a \int f(x)dx = F(x \cdot a) + C$; | 3) $\int f(x+b)dx = F(x+b) + C$; | 4) $\int f(x+b)dx = F(x) + C$; |

5. Формула интегрирования по частям в неопределенном интеграле имеет вид:

- | | |
|-----------------------------------|-----------------------------------|
| 1) $\int u dv = uv + \int v du$; | 3) $u'v + uv'$; |
| 2) $\int u dv = uv - \int u dv$; | 4) $\int u dv = uv - \int v du$. |

6. Множество первообразных функции $f(x) = \sin 4x$ имеет вид:

- | | | | |
|---------------------|----------------------|--------------------------------|---------------------------------|
| 1) $4 \cos x + C$; | 2) $4 \cos 4x + C$; | 3) $\frac{1}{4} \cos 4x + C$; | 4) $-\frac{1}{4} \cos 4x + C$. |
|---------------------|----------------------|--------------------------------|---------------------------------|

7. Ненулевая функция $y = f(x)$ является нечетной на отрезке $[-5; 5]$. Тогда

$\int_{-5}^5 f(x)dx$ равен:

- | | | | |
|---------------------------|--------------------------|-------------------------------------|-------|
| 1) $10 \int_0^1 f(x)dx$; | 2) $2 \int_0^5 f(x)dx$; | 3) $\frac{1}{10} \int_0^1 f(x)dx$; | 4) 0. |
|---------------------------|--------------------------|-------------------------------------|-------|

8. Если $f(x) \geq g(x)$ на $[a; b]$, то значение определённого интеграла $\int_b^a (g(x) - f(x)) \cdot (3g(x) - 2f(x))^2 dx$:

- 1) неположительное; 3) неотрицательное;
 2) положительное; 4) отрицательное.

9 Площадь криволинейной трапеции D равна:

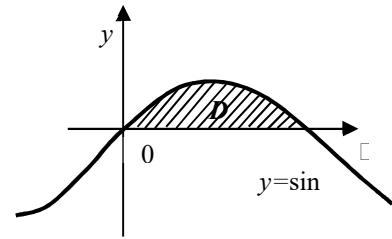

- 1) π ; 2) 2; 3) 1; 4) $\pi - 1$.

10. Неопределённый интеграл $\int x^4 \cos x^5 dx$ равен:

- 1) $\cos x^5 + C$; 2) $\frac{1}{5} \cos x^5 + C$; 3) $-\frac{1}{5} \sin x^5 + C$; 4) $\frac{1}{5} \sin x^5 + C$

11. Определённый интеграл $\int_0^3 (x+1)(x-3) dx$ равен:

- 1) 6; 2) -9; 3) -3; 4) 9.

12. Множество первообразных функции $f(x) = \frac{x+8}{x+2}$ имеет вид:

- 1) $x + 10 \ln|x+2| + C$; 3) $\frac{x^2}{2} + 10x + C$;
 2) $x + 6 \ln|x+2| + C$; 4) $x - 6 \ln|x+2| + C$.

13. Несобственный интеграл $\int_3^{+\infty} (x-2)^{-4} dx$ равен:

- 1) $\frac{1}{3}$; 2) 1; 3) $\frac{1}{4}$; 4) $\frac{1}{2}$.

14. В неопределённом интеграле $\int \frac{\sqrt{1+3 \ln x}}{x} dx$ введена новая переменная $t = 1 + 3 \ln x$. Тогда интеграл принимает вид:

- 1) $3 \int \frac{dt}{\sqrt{t}}$; 2) $3 \int \sqrt{t} dt$; 3) $\frac{1}{3} \int \sqrt{t} dt$; 4) $\int \sqrt{t} dt$.

15. Установите соответствие между неопределёнными интегралами и разложениями подынтегральных функций на элементарные дроби.

а) $\int \frac{5}{x^2(x-1)} dx$

в) $\int \frac{7x+3}{(x-2)(x^2+7)} dx$

б) $\int \frac{5x-1}{(x-3)(x-1)} dx$

г) $\int \frac{9x-8}{(x+1)^2(x^2+36)} dx$

1) $\frac{A}{x-2} + \frac{B}{x^2+7}$;

4) $\frac{A}{x-2} + \frac{Bx+C}{x^2+7}$;

2) $\frac{A}{x^2} + \frac{B}{x} + \frac{C}{x-1}$;

5) $\frac{A}{(x+1)^2} + \frac{B}{x+1} + \frac{Cx+D}{x^2+36}$.

3) $\frac{A}{x-1} + \frac{B}{x-3}$;

16. Установите соответствие между интегралом и его значением.

а) $\int \frac{\sin x}{\cos^2 x} dx$; б) $\int e^x (\sin e^x) dx$; в) $\int \sin^3 x \cos x dx$.

1) $-\cos e^x + C$;

4) $\frac{1}{4} \sin^4 x + C$;

2) $\frac{1}{\cos x} + C$;

5) $4 \sin^4 x + C$

3) $e^x \cdot \cos e^x + C$

17. Укажите все верные утверждения ($C = const$)

(несколько вариантов ответа):

1) $\int (x^3 - 8) \cdot e^{-2x} dx = \int (x^3 - 8) dx \cdot \int e^{-2x} dx$;

3) $\int 4 \ln x dx = 4 \int \ln x dx$;

2) $(\int (5 - 3x^3) dx)' = (5 - 3x^3)$;

4) $\int d(\sin 3x) = (\sin 3x)'$.

18 Если $\int_0^{1/2} f(x)dx = 3$ и $\int_{1/2}^1 f(x)dx = 5$, то интеграл $\int_0^1 2f(x)dx$ равен:

- 1) 16; 2) 8; 3) 4; 4) 2.
19

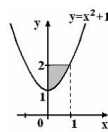

Площадь фигуры, изображенной на рисунке, определяется интегралом:

- 1) $\int_0^1 (1 - x^2)dx$; 2) $\int_0^1 (2 - x^2)dx$; 3) $\int_0^2 (1 - x^2)dx$; 4) $\int_0^1 (x^2 + 1)dx$.

20 Укажите соответствие между определенными интегралами и их значениями:

а) $\int_0^{\pi} \cos x dx$; б) $\int_0^{\pi/2} (-\sin x)dx$; в) $\int_0^{\pi} 2 \cos x dx$; г) $\int_0^{\pi/2} (-2 \sin x)dx$.

- 1) 1; 2) -1; 3) 2; 4) -2; 5) 0.

Эталон ответа

№	1	2	3	4	5	6	7	8	9	10
Ответ	а-3;б-5; в-1;г-4	4	4	2	4	4	2	1	2	4
№	11	12	13	14	15	16	17	18	19	20
Ответ	2	2	1	3	а-2; б-3; в-4; г-5	а-2;б-1; в-4	2, 3	1	1	а-1; б-2; в-3; г-4

Вопросы закрытого типа №7

1. Решением дифференциального уравнения $y' = y + 3$ является функция:

- 1) $y = 3 - e^x$; 2) $y = e^x + 3$; 3) $y = 3e^x$; 4) $y = e^{x+1} - 3$.

2. Функция $y = x^3 + 3x + 1$ является решением дифференциального уравнения $y' = (k - 5)(x^2 + 1)$ при k равном:

- 1) 2; 2) 3; 3) 5; 4) 8.

3. Если $y(x)$ – решение уравнения $y' \cdot y^2 = x^2 + 1$, удовлетворяющее условию $y(1) = 1$, то $y(0)$ принимает значение равное:

- 1) 0; 2) $\sqrt{3}$; 3) $-\sqrt[3]{3}$; 4) -1.

4. Дифференциальными уравнениями первого порядка являются:
(несколько вариантов ответа)

- 1) $(x - 3)dy = 2yudx$; 3) $\frac{y''}{y'} = tg \frac{y}{x}$;
2) $yx = \cos x + 6$; 4) $xyu' + 5x = y^2 + 1$.

5. Порядок дифференциального уравнения $y^3 - 4y' = 2x^5 + y''$ равен:

- 1) 1; 2) 2; 3) 3; 4) 5.

6. Общее решение уравнения $y''' = x + 2$ имеет вид:

- 1) $y = \frac{1}{24}x^4 + \frac{1}{3}x^3 + \frac{1}{2}C_1x^2 + C_2x + C_3$; 3) $y = x^4 + x^3 + C_1x^2 + C_2x + C_3$;
2) $y = \frac{1}{24}x^4 + \frac{1}{6}x^3 + \frac{1}{2}C_1x^2 + C_2x + C_3$; 4) $y = \frac{1}{24}x^4 + \frac{1}{3}x^3 + C$.

7. Установите соответствие между общим решением линейного дифференциального уравнения с постоянными коэффициентами и его характеристическими корнями:

- а) $k_1 = k_2 = 3, k_3 = -2$; в) $k_1 = k_2 = k_3 = 3$;
б) $k_1 = 2 + i, k_2 = 2 - i, k_3 = 1$; г) $k_1 = 2, k_2 = -2, k_3 = 1$.

- 1) $y = C_1 e^{2x} + C_2 e^{-2x} + C_3 e^x$; 4) $y = e^{3x}(C_1 \cos x + C_2 \sin x) + C_3 e^{-2x}$;
 2) $y = C_1 \cos 3x + C_2 \sin 3x + C_3 e^{-2x}$; 5) $y = e^{3x}(C_1 + C_2 x) + C_3 e^{-2x}$;
 3) $y = e^{3x}(C_1 + C_2 x + C_3 x^2)$; 6) $y = e^{2x}(C_1 \cos x + C_2 \sin x) + C_3 e^x$.

8. Установите соответствие между уравнением и его видом:

- а) $(x^2 - 1)y' + y = y^3$; в) $(x^3 + x)y' + xy = 0$;
 б) $y'' + y' = y + x^3$; г) $y' + xy = \cos x$.

- 1) однородное дифференциальное уравнение;
 2) линейное уравнение первого порядка;
 3) уравнение Бернулли;
 4) линейное уравнение второго порядка;
 5) уравнение с разделяющимися переменными.

9. Порядок дифференциального уравнения $y'' - y'(x^2 + 5) = x^5$

можно понизить заменой:

- 1) $y' = z(x)$; 2) $y'' = z(x)$; 3) $y' = z(y)$; 4) $y'' = z(y)$.

10. Функция $u = axu + x^2$ является решением уравнения $u'_x + u'_y + 2y = 0$

при значении a равном:

- 1) -2 ; 2) -1 ; 3) 1 ; 4) 2 .

11. Среди перечисленных уравнений уравнениями первого порядка являются:

(несколько вариантов ответа)

- 1) $2x \frac{d^2 y}{dx^2} + x \frac{dy}{dx} + y = 0$; 3) $x^3 y' + 8y - x + 5 = 0$;
 2) $y^2 \frac{\partial y}{\partial x} + x = 0$; 4) $x \frac{d^2 y}{dx^2} + xy \frac{dy}{dx} + x^2 = y$.

12. Общее решение дифференциального уравнения $\frac{dy}{y^2} = \frac{dx}{1+x^2}$ имеет вид:

- 1) $-\frac{1}{y} = \operatorname{arctg} \frac{1}{x} + C$; 3) $-\frac{1}{y} = \operatorname{arctg} x + C$;
 2) $\frac{1}{y} = -\ln(1 + x^2) + C$; 4) $\frac{1}{y} = \ln(1 + x^2) + C$.

13. Дано дифференциальное уравнение $y'' - 4y' - 5y = 2e^{5x}$.

Общим видом частного решения данного уравнения является:

- 1) $y(x)_{\text{частное}} = C_0 \cos 5x + C_1 \sin 5x$; 3) $y(x)_{\text{частное}} = C_0 x e^{5x}$;
 2) $y(x)_{\text{частное}} = C_0 + C_1 x$; 4) $y(x)_{\text{частное}} = C_0 e^{5x}$.

14. Дано дифференциальное уравнение $y'' + 5y' + 6y = 0$.

Тогда соответствующее ему характеристическое уравнение имеет вид:

- 1) $1 + 5k + 6k^2 = 0$; 2) $k^2 - 5k - 6 = 0$; 3) $k^2 + 5k + 6 = 0$; 4) $k^2 - 5k + 6 = 0$.

15.

Установите соответствие между дифференциальными уравнениями и их характеристическими уравнениями:

а) $y^{IV} - 4y''' - y'' = 0$; б) $y^{IV} - 4y''' - y'' + y' = 0$; в) $y^{IV} - 4y''' - y' + y = 0$.

- 1) $\lambda^4 - 4\lambda^3 - \lambda + 1 = 0$; 4) $\lambda^3 - \lambda^2 - \lambda + 1 = 0$;
 2) $\lambda^4 - 4\lambda^3 - \lambda^2 = 0$; 5) $\lambda^4 - 4\lambda^3 - \lambda^2 + \lambda = 0$;
 3) $\lambda^3 - \lambda^2 - \lambda = 0$;

16. Если $y(x)$ – решение уравнения $y' = e^{x-y}$, удовлетворяющее условию $y(0) = 0$, тогда $y(4)$ равно:

- 1) 0 ; 2) 4 ; 3) -2 ; 4) -4 .

17. Установите соответствие между дифференциальным уравнением и общим видом его частного решения:

- а) $y'' + 3y' + 3y = 7 + 7x$;
 б) $y'' + 3y' = 7 + 7x$;
 в) $y'' - 2 = 5 + 7x$.

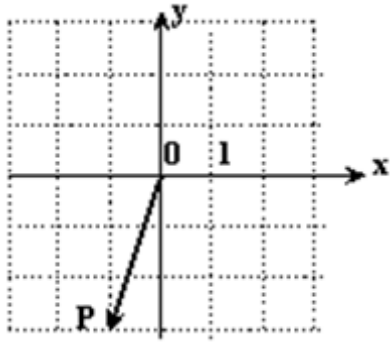

Тогда комплексно-сопряжённое число \bar{z} изображается вектором:

- 1)
- 2)
- 3)
- 4)

6. Даны два комплексных числа $z_1 = 3 - 5i$ и $z_2 = 4 - 3i$.

Тогда действительная часть произведения $z_1 \cdot z_2$ равна:

- 1) 27; 2) -3; 3) 7; 4) -29.

7. Установите соответствие между функцией комплексного переменного и её значением в точке $z_0 = 1 + 2i$:

а) $f(z) = 2z + 1$; в) $f(z) = 7 - 3z$;

б) $f(z) = z - 1$; г) $f(z) = -2 + 2z$.

- 1) $2i$; 4) $2 + 4i$;
 2) $4i$; 5) $4 - 6i$;
 3) $3 + 4i$; 6) $-4i$.

8. Дано комплексное число $z = 1 + i$.

Установите соответствие между операциями над данным числом и результатами их выполнения:

а) $\bar{z} - z$; в) $z \cdot \bar{z}$; б) $\frac{z}{|z|}$; г) $z + 2\bar{z}$.

- 1) 0; 4) $\frac{1}{\sqrt{2}} + \frac{1}{\sqrt{2}}i$;
 2) $-2i$; 5) -2 ;
 3) 2; 6) $3 - i$.

9. Значение функции $f(z) = z^2 - i$ в точке $z_0 = 1 - i$ равно:

- 1) $-3i$; 2) $2 - 3i$; 3) i ; 4) $2 - i$.

10. Расположите комплексные числа в порядке возрастания их модулей:

- 1) -5 ; 2) $-3 + 3i$; 3) $3 - i$; 4) i .

11. Если z_1 и z_2 – корни квадратного уравнения $2z^2 + iz + 1 = 0$, то $z_1 + 3z_2$ равно:

- 1) $-i$; 2) $0,5i$; 3) $-0,5i$; 4) i .

12. Укажите соответствие между областями и их геометрическими интерпретациями:

а) $Re z < 1$; б) $Re z > 1$; в) $Im z > 1$; г) $-1 < Re z < 1$.

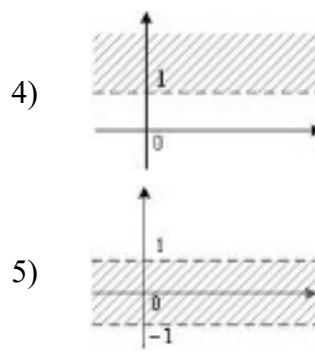
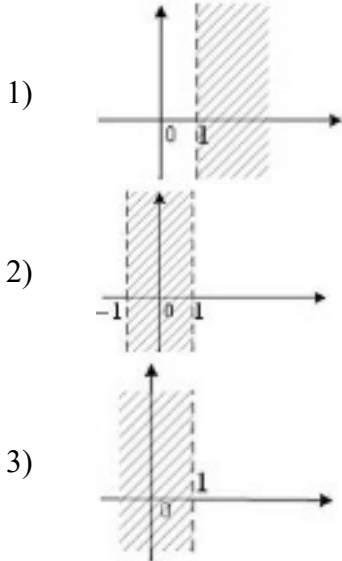

13. Сумма комплексных чисел $z_1 = \frac{5}{3} + \frac{1}{3}i$ и $z_2 = \frac{4}{3} - \frac{4}{3}i$ равна:

- 1) $3 + i$; 2) $3 - i$; 3) $2i$; 4) $3 + i$.

14. Если $f(z) = 4z^2 + 2$, тогда значение производной этой функции в точке $z_0 = 4 + i$ равно:

- 1) $32 + 8i$; 2) $4 + i$; 3) $32 + i$; 4) $8 + 8i$.

15. Укажите корни уравнения $x^2 + 4x + 13 = 0$:

- 1) корней нет; 2) $-2 \pm 3i$; 3) $2 \pm 3i$; 4) $1; -5$.

16. Число i^9 равно:

- 1) $-i$; 2) -1 ; 3) 1 ; 4) i .

17. Умножение комплексных чисел осуществляется по формуле:

- 1) $|z_1||z_2|(\cos(\phi_1 + \phi_2) + i \sin(\phi_1 + \phi_2))$; 3) $|z_1||z_2|(\sin(\phi_1 + \phi_2) + i \cos(\phi_1 + \phi_2))$;

- 2) $|z_1||z_2|(\sin \phi_1 \phi_2 + i \cos \phi_1 \phi_2)$; 4) $|z_1||z_2|(\cos \phi_1 \phi_2 + i \sin \phi_1 \phi_2)$.

18. Деление комплексных чисел осуществляется по формуле:

- 1) $\frac{|z_1|}{|z_2|}(\cos \frac{\phi_1}{\phi_2} + i \sin \frac{\phi_1}{\phi_2})$; 3) $\frac{|z_1|}{|z_2|}(\sin \frac{\phi_1}{\phi_2} + i \cos \frac{\phi_1}{\phi_2})$;

- 2) $\frac{|z_1|}{|z_2|}(\cos(\phi_1 - \phi_2) + i \sin(\phi_1 - \phi_2))$; 4) $\frac{|z_1|}{|z_2|}(\sin(\phi_1 - \phi_2) + i \cos(\phi_1 - \phi_2))$;

19. Возведение в степень n комплексного числа $z = |z|(\cos \phi + i \sin \phi)$ осуществляется по формуле:

- 1) $|z|^n(\cos^n \phi + i \sin^n \phi)$; 3) $|z|^n(\cos \frac{\phi+2\pi k}{n} + i \sin \frac{\phi+2\pi k}{n})$;

- 2) $|z|^n(\cos \phi^n + i \sin \phi^n)$; 4) $|z|^n(\cos n \phi + i \sin n \phi)$.

20. Извлечение корня n -й степени из комплексного числа

$z = |z|(\cos \phi + i \sin \phi)$ осуществляется по формуле:

- 1) $\sqrt[n]{|z|}(\sin \frac{\phi+2\pi k}{n} + i \cos \frac{\phi+2\pi k}{n})$; 3) $\sqrt[n]{|z|}(\cos \frac{\phi+2\pi k}{n} + i \sin \frac{\phi+2\pi k}{n})$;

- 2) $\sqrt[n]{|z|}(\cos \frac{\phi}{n} + i \sin \frac{\phi}{n})$; 4) $\sqrt[n]{|z|}(\cos \sqrt[n]{\phi} + i \sin \sqrt[n]{\phi})$.

Эталон ответа

№	1	2	3	4	5	6	7	8	9	10
Ответ	4	a-3;б-1;	4	2	2	2	a-3;б-1;	a-2;б-4;	1	4-3-2-1

		в-5; г- 2					в-5; г- 2	в-3; г- 6		
№	11	12	13	14	15	16	17	18	19	20
Ответ	2	а-3; б- 1; в-4; г- 2	2	1	2	4	1	2	4	3

Критерии оценки закрытых вопросов

«Отлично» - 90-100% правильных ответов

«Хорошо» - 75-89% правильных ответов

«Удовлетворительно» - 50-74% правильных ответов

«Неудовлетворительно» - 0-49% правильных ответов

Вопросы открытого типа №1

1. Даны матрицы:

$$A = \begin{pmatrix} 1 & 2 & 3 \\ 4 & 1 & 2 \end{pmatrix}, B = \begin{pmatrix} 1 & 2 & 5 \\ 3 & 0 & 1 \end{pmatrix}$$

Найти $A + B$, $3A$.

Решение.

$$A + B = \begin{pmatrix} 1+1 & 2+2 & 3+5 \\ 4+3 & 1+0 & 2+1 \end{pmatrix} = \begin{pmatrix} 2 & 4 & 8 \\ 7 & 1 & 3 \end{pmatrix},$$

$$3A = \begin{pmatrix} 3 \cdot 1 & 3 \cdot 2 & 3 \cdot 3 \\ 3 \cdot 4 & 3 \cdot 1 & 3 \cdot 2 \end{pmatrix} = \begin{pmatrix} 3 & 6 & 9 \\ 12 & 3 & 6 \end{pmatrix}.$$

Ответ. $\begin{pmatrix} 2 & 4 & 8 \\ 7 & 1 & 3 \end{pmatrix}; \begin{pmatrix} 3 & 6 & 9 \\ 12 & 3 & 6 \end{pmatrix}.$

2. Даны матрицы $A = \begin{pmatrix} -2 & 1 & -1 \\ 0 & 3 & 2 \\ 2 & 2 & 1 \end{pmatrix}$ и $B = \begin{pmatrix} 0 & 1 & -1 \\ 2 & -3 & 4 \\ 8 & 12 & -2 \end{pmatrix}$. Найти матрицу

$C = AB + 2A - 3E$, если E – единичная матрица третьего порядка.

Решение. Матрицы A и B – квадратные, третьего порядка, поэтому умножение определено, результат – квадратная матрица третьего порядка.

Найдем $A \cdot B$:

$$A \cdot B = \begin{pmatrix} -2 \cdot 0 + 1 \cdot 2 + (-1) \cdot 8 & (-2) \cdot 1 + 1 \cdot (-3) + (-1) \cdot 12 & -2 \cdot (-1) + 1 \cdot 4 + (-1) \cdot (-2) \\ 0 \cdot 0 + 3 \cdot 2 + 2 \cdot 8 & 0 \cdot 1 + 3 \cdot (-3) + 2 \cdot 12 & 0 \cdot (-1) + 3 \cdot 4 + 2 \cdot (-2) \\ 2 \cdot 0 + 2 \cdot 2 + 1 \cdot 8 & 2 \cdot 1 + 2 \cdot (-3) + 1 \cdot 12 & 2 \cdot (-1) + 2 \cdot 4 + 1 \cdot (-2) \end{pmatrix}$$

$$A \cdot B = \begin{pmatrix} -6 & -17 & 8 \\ 22 & 15 & 8 \\ 12 & 8 & 4 \end{pmatrix}, \quad 2 \cdot A = \begin{pmatrix} -4 & 2 & -2 \\ 0 & 6 & 4 \\ 4 & 4 & 2 \end{pmatrix}, \quad 3E = \begin{pmatrix} 3 & 0 & 0 \\ 0 & 3 & 0 \\ 0 & 0 & 3 \end{pmatrix}.$$

$$C = \begin{pmatrix} -6 + (-4) - 3 & -17 + 2 - 0 & 8 + (-2) - 0 \\ 22 + 0 - 0 & 15 + 6 - 3 & 8 + 4 - 0 \\ 12 + 4 - 0 & 8 + 4 - 0 & 4 + 2 - 3 \end{pmatrix} = \begin{pmatrix} -13 & -15 & 6 \\ 22 & 18 & 12 \\ 16 & 12 & 3 \end{pmatrix}.$$

Ответ. $C = \begin{pmatrix} -13 & -15 & 6 \\ 22 & 18 & 12 \\ 16 & 12 & 3 \end{pmatrix}.$

3. Дана матрица $A = \begin{pmatrix} 1 & -1 \\ 2 & 1 \end{pmatrix}$. Найти ее вторую степень.

Решение. $A^2 = A \cdot A = \begin{pmatrix} 1 & -1 \\ 2 & 1 \end{pmatrix} \cdot \begin{pmatrix} 1 & -1 \\ 2 & 1 \end{pmatrix} = \begin{pmatrix} -1 & -2 \\ 4 & -1 \end{pmatrix}.$

Ответ. $\begin{pmatrix} -1 & -2 \\ 4 & -1 \end{pmatrix}.$

4. Дана матрица A . Найти матрицу, транспонированную по отношению к матрице $A = \begin{pmatrix} -2 & 5 & 1 \\ 9 & 0 & -11 \end{pmatrix}.$

Решение.

$$A = \begin{pmatrix} -2 & 5 & 1 \\ 9 & 0 & -11 \end{pmatrix}, \quad A^T = \begin{pmatrix} -2 & 9 \\ 5 & 0 \\ 1 & -11 \end{pmatrix}.$$

Ответ. $\begin{pmatrix} -2 & 9 \\ 5 & 0 \\ 1 & -11 \end{pmatrix}.$

5. Даны матрицы A и B .

$$A = \begin{pmatrix} 1 & 2 & 3 \\ 2 & 4 & -1 \end{pmatrix}, \quad B = \begin{pmatrix} 1 & -1 & 2 \\ 3 & 2 & 1 \\ 1 & 0 & 4 \end{pmatrix}.$$

Найти AB .

Решение.

$$A \cdot B = \begin{pmatrix} 1 \cdot 1 + 2 \cdot 3 + 3 \cdot 1 & 1 \cdot (-1) + 2 \cdot 2 + 3 \cdot 0 & 1 \cdot 2 + 2 \cdot 1 + 3 \cdot 4 \\ 2 \cdot 1 + 4 \cdot 3 + (-1) \cdot 1 & 2 \cdot (-1) + 4 \cdot 2 + (-1) \cdot 0 & 2 \cdot 2 + 4 \cdot 1 + (-1) \cdot 4 \end{pmatrix} = \begin{pmatrix} 10 & 3 & 16 \\ 13 & 6 & 4 \end{pmatrix}$$

Ответ. $\begin{pmatrix} 10 & 3 & 16 \\ 13 & 6 & 4 \end{pmatrix}.$

6. Найти определитель:

$$\begin{vmatrix} 1 & 3 \\ 4 & 5 \end{vmatrix} = 1 \cdot 5 - 3 \cdot 4 = -7$$

Ответ. $-7.$

7. Найти определитель:

$$\begin{vmatrix} 1 & 2 & 4 \\ -1 & 3 & 2 \\ 2 & 5 & 6 \end{vmatrix} = 1 \cdot 3 \cdot 6 + 2 \cdot 2 \cdot 2 + (-1) \cdot 5 \cdot 4 - 2 \cdot 3 \cdot 4 - 2 \cdot 5 \cdot 1 - (-1) \cdot 2 \cdot 6 = -16$$

Ответ. -16.

8. Дана матрица:

$$A = \begin{pmatrix} 1 & 2 & 4 \\ -1 & 3 & 2 \\ 2 & 5 & 6 \end{pmatrix}.$$

Проверить, что для матрицы существует обратная и найти ее.

Решение.

$\det A = -16 \neq 0$, тогда можем утверждать, что для данной матрицы существует обратная матрица.

$$A_{11} = (-1)^2 \cdot \begin{vmatrix} 3 & 2 \\ 5 & 6 \end{vmatrix} = 8, \quad A_{21} = (-1)^3 \cdot \begin{vmatrix} 2 & 4 \\ 5 & 6 \end{vmatrix} = 8, \quad A_{31} = (-1)^4 \cdot \begin{vmatrix} 2 & 4 \\ 3 & 2 \end{vmatrix} = -8$$

$$A_{12} = (-1)^3 \cdot \begin{vmatrix} -1 & 2 \\ 2 & 6 \end{vmatrix} = 10, \quad A_{22} = (-1)^4 \cdot \begin{vmatrix} 1 & 4 \\ 2 & 6 \end{vmatrix} = -2, \quad A_{32} = (-1)^5 \cdot \begin{vmatrix} 1 & 4 \\ -1 & 2 \end{vmatrix} = -6$$

$$A_{13} = (-1)^4 \cdot \begin{vmatrix} -1 & 3 \\ 2 & 5 \end{vmatrix} = -11, \quad A_{23} = (-1)^5 \cdot \begin{vmatrix} 1 & 2 \\ 2 & 5 \end{vmatrix} = -1, \quad A_{33} = (-1)^6 \cdot \begin{vmatrix} 1 & 2 \\ -1 & 3 \end{vmatrix} = -5.$$

Тогда по формуле:

$$A^{-1} = -\frac{1}{16} \cdot \begin{pmatrix} 8 & 8 & -8 \\ 10 & -2 & -6 \\ -11 & -1 & 5 \end{pmatrix}.$$

Ответ. $A^{-1} = -\frac{1}{16} \begin{pmatrix} 8 & 8 & -8 \\ 10 & -2 & -6 \\ -11 & -1 & 5 \end{pmatrix}.$

9. Дана матрица $A = \begin{pmatrix} 1 & 2 & 2 \\ 2 & 1 & -2 \\ 2 & -2 & 1 \end{pmatrix}$. Найти матрицу обратную данной. Проверить, что

$$AA^{-1} = E.$$

Решение. Вычислим определитель матрицы разложением по первой строке:

$$\begin{aligned} |A| &= \begin{vmatrix} 1 & 2 & 2 \\ 2 & 1 & -2 \\ 2 & -2 & 1 \end{vmatrix} \\ &= (-1)^{1+1} \cdot 1 \cdot \begin{vmatrix} 1 & -2 \\ -2 & 1 \end{vmatrix} + (-1)^{1+2} \cdot 2 \cdot \begin{vmatrix} 2 & -2 \\ 2 & 1 \end{vmatrix} + (-1)^{1+3} \cdot 2 \cdot \begin{vmatrix} 2 & 1 \\ 2 & -2 \end{vmatrix} = \\ &= 1 \cdot (1 - 4) - 2 \cdot (2 + 4) + 2 \cdot (-4 - 2) = -27 \end{aligned}$$

Найдем все алгебраические дополнения.

$$\begin{aligned}
 A_{11} &= (-1)^{1+1} \cdot \begin{vmatrix} 1 & -2 \\ -2 & 1 \end{vmatrix} = -3 & A_{21} &= (-1)^{2+1} \cdot \begin{vmatrix} 2 & 2 \\ -2 & 1 \end{vmatrix} = -6 & A_{31} &= (-1)^{3+1} \cdot \begin{vmatrix} 2 & 2 \\ 1 & -2 \end{vmatrix} \\
 &= -6 & & & & \\
 A_{12} &= (-1)^{1+2} \cdot \begin{vmatrix} 2 & -2 \\ 2 & 1 \end{vmatrix} = -6 & A_{22} &= (-1)^{2+2} \cdot \begin{vmatrix} 1 & 2 \\ 2 & 1 \end{vmatrix} = -3 & A_{32} &= (-1)^{3+2} \cdot \begin{vmatrix} 1 & 2 \\ 2 & -2 \end{vmatrix} \\
 &= 6 & & & & \\
 A_{13} &= (-1)^{1+3} \cdot \begin{vmatrix} 2 & 1 \\ 2 & -2 \end{vmatrix} = -6 & A_{23} &= (-1)^{2+3} \cdot \begin{vmatrix} 1 & 2 \\ 2 & -2 \end{vmatrix} = 6 & A_{33} &= (-1)^{3+3} \cdot \begin{vmatrix} 1 & 2 \\ 2 & 1 \end{vmatrix} \\
 &= -3 & & & &
 \end{aligned}$$

Вычисляем обратную матрицу по формуле:

$$A^{-1} = \frac{1}{|A|} = \begin{pmatrix} A_{11} & A_{21} & \dots & A_{n1} \\ A_{12} & A_{22} & \dots & A_{n2} \\ \dots & \dots & \dots & \dots \\ A_{1n} & A_{2n} & \dots & A_{nn} \end{pmatrix} = -\frac{1}{27} \begin{pmatrix} -3 & -6 & -6 \\ -6 & -3 & 6 \\ -6 & 6 & -3 \end{pmatrix} = \frac{1}{9} \begin{pmatrix} 1 & 2 & 2 \\ 2 & 1 & -2 \\ 2 & -2 & 1 \end{pmatrix}.$$

Сделаем проверку:

$$A \cdot A^{-1} = \frac{1}{9} \begin{pmatrix} 1 & 2 & 2 \\ 2 & 1 & -2 \\ 2 & -2 & 1 \end{pmatrix} \cdot \begin{pmatrix} 1 & 2 & 2 \\ 2 & 1 & -2 \\ 2 & -2 & 1 \end{pmatrix} = \frac{1}{9} \begin{pmatrix} 9 & 0 & 0 \\ 0 & 9 & 0 \\ 0 & 0 & 9 \end{pmatrix} = \begin{pmatrix} 1 & 0 & 0 \\ 0 & 1 & 0 \\ 0 & 0 & 1 \end{pmatrix} = E.$$

Ответ. $A^{-1} = \frac{1}{9} \begin{pmatrix} 1 & 2 & 2 \\ 2 & 1 & -2 \\ 2 & -2 & 1 \end{pmatrix}.$

10. Дана матрица:

$$A = \begin{pmatrix} 2 & 1 & 5 & 3 \\ -1 & 2 & 0 & 1 \\ -4 & 5 & -3 & 2 \end{pmatrix}.$$

Найти ранг матрицы методом окаймляющих миноров.

Рассмотрим миноры первого порядка, они все отличны от 0, поэтому ранг матрицы будет больше или равен 1.

Рассмотрим миноры второго порядка, окаймляющие ненулевые миноры первого порядка: $M_{12} = 5 \neq 0$, поэтому ранг матрицы будет больше или равен 2.

Минор M_{12} окаймляют два минора третьего порядка M_{123} и M_{124} .

$$M_{123}^{123} = \begin{vmatrix} 2 & 1 & 5 \\ -1 & 2 & 0 \\ -4 & 5 & -3 \end{vmatrix} = -12 - 25 + 40 - 3 = 0,$$

$$M_{124}^{123} = \begin{vmatrix} 2 & 1 & 3 \\ -1 & 2 & 1 \\ -4 & 5 & 2 \end{vmatrix} = 8 - 4 - 15 + 24 + 2 - 10 = 5 \neq 0,$$

Поэтому ранг матрицы равен 3.

Ответ. 3.

Вопросы открытого типа №2

1. Решить систему линейных уравнений матричным способом.

$$\begin{cases} 2x_1 + 3x_2 + 2x_3 = 9 \\ x_1 + 2x_2 - 3x_3 = 14 \\ 3x_1 + 4x_2 + x_3 = 16 \end{cases}$$

Решение. Решим систему матричным способом. Запишем матрицу системы и столбец свободных членов. Найдём матрицу обратную матрице системы:

$$A = \begin{pmatrix} 2 & 3 & 2 \\ 1 & 2 & -3 \\ 3 & 4 & 1 \end{pmatrix}, B = \begin{pmatrix} 9 \\ 14 \\ 16 \end{pmatrix}, |A| = \begin{vmatrix} 2 & 3 & 2 \\ 1 & 2 & -3 \\ 3 & 4 & 1 \end{vmatrix} = -6 \quad A^{-1} = -\frac{1}{6} \begin{pmatrix} 14 & 5 & -13 \\ -10 & -4 & 8 \\ -2 & 1 & 1 \end{pmatrix}.$$

Находим решение:

$$X = A^{-1} \cdot B = -\frac{1}{6} \begin{pmatrix} 14 & 5 & -13 \\ -10 & -4 & 8 \\ -2 & 1 & 1 \end{pmatrix} \cdot \begin{pmatrix} 9 \\ 14 \\ 16 \end{pmatrix} = -\frac{1}{6} \begin{pmatrix} 126 + 70 + (-208) \\ -90 + (-56) + 128 \\ -18 + 14 + 16 \end{pmatrix} = -\frac{1}{6} \begin{pmatrix} -12 \\ -18 \\ 12 \end{pmatrix} = \begin{pmatrix} 2 \\ 3 \\ -2 \end{pmatrix}.$$

Ответ. (2; 3; -2).

2. Решить систему линейных уравнений матричным способом.

$$\begin{cases} x_1 + 2x_2 + 4x_3 = 3 \\ -x_1 + 3x_2 + 2x_3 = 3 \\ 2x_1 + 5x_2 + 6x_3 = 4 \end{cases}.$$

Решение. Решим систему матричным способом. Запишем матрицу системы и столбец свободных членов. Найдём матрицу обратную матрице системы:

$$\begin{pmatrix} 1 & 2 & 4 \\ -1 & 3 & 2 \\ 2 & 5 & 6 \end{pmatrix} \cdot \begin{pmatrix} x_1 \\ x_2 \\ x_3 \end{pmatrix} = \begin{pmatrix} 3 \\ 3 \\ 4 \end{pmatrix}, A = \begin{pmatrix} 1 & 2 & 4 \\ -1 & 3 & 2 \\ 2 & 5 & 6 \end{pmatrix}, \Delta = \det A = -16 \neq 0$$

$$A^{-1} = -\frac{1}{16} \begin{pmatrix} 8 & 8 & -8 \\ 10 & -2 & -6 \\ -11 & -1 & 5 \end{pmatrix},$$

$$\begin{pmatrix} x_1 \\ x_2 \\ x_3 \end{pmatrix} = A^{-1} \cdot \begin{pmatrix} 3 \\ 3 \\ 4 \end{pmatrix} = \begin{pmatrix} -\frac{1}{16} \\ -\frac{1}{16} \\ -\frac{1}{16} \end{pmatrix} \cdot \begin{pmatrix} 8 & 8 & -8 \\ 10 & -2 & -6 \\ -11 & -1 & 5 \end{pmatrix} \cdot \begin{pmatrix} 3 \\ 3 \\ 4 \end{pmatrix} = \begin{pmatrix} -\frac{1}{16} \\ -\frac{1}{16} \\ -\frac{1}{16} \end{pmatrix} \cdot \begin{pmatrix} 16 \\ 0 \\ -16 \end{pmatrix} = \begin{pmatrix} -1 \\ 0 \\ 1 \end{pmatrix},$$

Ответ. (-1; 0; 1).

3. Решить систему линейных уравнений методом Крамера.

$$\begin{cases} 2x_1 + 3x_2 + 2x_3 = 9 \\ x_1 + 2x_2 - 3x_3 = 14 \\ 3x_1 + 4x_2 + x_3 = 16 \end{cases}$$

Решение. Решим систему методом Крамера. $\Delta = |A| = -6$.

$$\Delta_1 = \begin{vmatrix} 9 & 3 & 2 \\ 14 & 2 & -3 \\ 16 & 4 & 1 \end{vmatrix} = -12; \quad \Delta_2 = \begin{vmatrix} 2 & 9 & 2 \\ 1 & 14 & -3 \\ 3 & 16 & 1 \end{vmatrix} = -18; \quad \Delta_3 = \begin{vmatrix} 2 & 3 & 9 \\ 1 & 2 & 14 \\ 3 & 4 & 16 \end{vmatrix} = 12.$$

$$x_1 = \frac{\Delta_1}{\Delta} = \frac{-12}{-6} = 2; \quad x_2 = \frac{\Delta_2}{\Delta} = \frac{-18}{-6} = 3; \quad x_3 = \frac{\Delta_3}{\Delta} = \frac{12}{-6} = -2.$$

Ответ. (2; 3; -2).

4. Решить систему линейных уравнений методом Крамера.

$$\begin{cases} x_1 + 2x_2 + 4x_3 = 3 \\ -x_1 + 3x_2 + 2x_3 = 3 \\ 2x_1 + 5x_2 + 6x_3 = 4 \end{cases}$$

Решение. Решим систему методом Крамера.

$$A = \begin{pmatrix} 1 & 2 & 4 \\ -1 & 3 & 2 \\ 2 & 5 & 6 \end{pmatrix}, \Delta = \det A = -16 \neq 0$$

$$x_1 = \frac{\Delta_1}{\Delta} = \left(-\frac{1}{16}\right) \begin{vmatrix} 3 & 2 & 4 \\ 3 & 3 & 2 \\ 4 & 5 & 6 \end{vmatrix} = \frac{16}{-16} = -1.$$

$$x_2 = \frac{\Delta_2}{\Delta} = \left(-\frac{1}{16}\right) \begin{vmatrix} 1 & 3 & 4 \\ -1 & 3 & 2 \\ 2 & 4 & 6 \end{vmatrix} = \frac{0}{-16} = 0.$$

$$x_3 = \frac{\Delta_3}{\Delta} = \left(-\frac{1}{16}\right) \begin{vmatrix} 1 & 2 & 3 \\ -1 & 3 & 3 \\ 2 & 5 & 4 \end{vmatrix} = \frac{12 + 12 - 15 - 18 - 15 + 8}{-16} = \frac{-16}{-16} = 1.$$

Ответ. (-1; 0; 1).

5. Решить систему линейных уравнений методом Крамера.

$$\begin{cases} 2x_1 - x_2 + x_3 = 0; \\ 3x_1 - 2x_2 - x_3 = 5; \\ x_1 + x_2 + x_3 = 6, \end{cases}$$

Решение. Решим систему методом Крамера, так как определитель данной системы

$$\Delta = \begin{vmatrix} 2 & -1 & 1 \\ 3 & -2 & -1 \\ 1 & 1 & 1 \end{vmatrix} = 7 \neq 0,$$

тогда основная матрица системы невырожденная и система имеет единственное решение.

$$\Delta_1 = \begin{vmatrix} 0 & -1 & 1 \\ 5 & -2 & -1 \\ 6 & 1 & 1 \end{vmatrix} = 28; \quad \Delta_2 = \begin{vmatrix} 2 & 0 & 1 \\ 3 & 5 & -1 \\ 1 & 6 & 1 \end{vmatrix} = 35; \quad \Delta_3 = \begin{vmatrix} 2 & -1 & 0 \\ 3 & -2 & 5 \\ 1 & 1 & 6 \end{vmatrix} = -21.$$

$$x_1 = \frac{\Delta_1}{\Delta} = \frac{28}{7} = 4, \quad x_2 = \frac{\Delta_2}{\Delta} = \frac{35}{7} = 5, \quad x_3 = \frac{\Delta_3}{\Delta} = \frac{-21}{7} = -3.$$

Ответ. (4; 5; -3).

6. Решить систему линейных уравнений методом Гаусса.

$$\begin{cases} 2x_1 + 3x_2 + 2x_3 = 9 \\ x_1 + 2x_2 - 3x_3 = 14 \\ 3x_1 + 4x_2 + x_3 = 16 \end{cases}$$

Решение. Решим систему методом Гаусса. Запишем расширенную матрицу системы, и будем применять к ней элементарные преобразования, добиваясь ступенчатого вида. Преобразуем матрицу в эквивалентную ей:

$$\begin{pmatrix} 2 & 3 & 2 & 9 \\ 1 & 2 & -3 & 14 \\ 3 & 4 & 16 & 16 \end{pmatrix} \sim \begin{pmatrix} 1 & 2 & -3 & 14 \\ 2 & 3 & 2 & 9 \\ 3 & 4 & 16 & 16 \end{pmatrix}$$

(для упрощения вычислений мы поменяли местами первую и вторую строки). Вычитаем из остальных двух строк 1-ю строку, умноженную на 2 и на 3:

$$\begin{pmatrix} 1 & 2 & -3 & 14 \\ 0 & -1 & 8 & -19 \\ 0 & -2 & 10 & -26 \end{pmatrix}.$$

Вычитаем из третьей строки вторую, умноженную на 2, далее делим вторую строку на (-1) , а третью на (-6) .

$$\begin{pmatrix} 1 & 2 & -3 & 14 \\ 0 & -1 & 8 & -19 \\ 0 & 0 & -6 & 12 \end{pmatrix} \sim \begin{pmatrix} 1 & 2 & -3 & 14 \\ 0 & 1 & -8 & 19 \\ 0 & 0 & 1 & -2 \end{pmatrix}.$$

Система уравнений приняла треугольный вид:

$$\begin{cases} x_1 + 2x_2 - 3x_3 = 14 \\ x_2 - 8x_3 = 19 \\ x_3 = -2 \end{cases}$$

Она имеет единственное решение. Из последнего уравнения имеем $x_3 = -2$; подставляя это значение во второе уравнение, получаем $x_2 = 3$ и, наконец, из первого уравнения находим $x_1 = 2$.

Ответ. (2; 3; -2).

Вопросы открытого типа №3

1. Даны векторы \vec{a} (3; 1; -1) и \vec{b} (0; 1; 1). Найти модули этих векторов.

Решение. Найдем длины векторов по формуле $|\vec{a}| = \sqrt{a_1^2 + a_2^2 + a_3^2}$. Получим:

$$|\vec{a}| = \sqrt{3^2 + 1^2 + (-1)^2} = \sqrt{11}; \quad |\vec{b}| = \sqrt{0^2 + 1^2 + 1^2} = \sqrt{2}.$$

Ответ. $|\vec{a}| = \sqrt{11}; \quad |\vec{b}| = \sqrt{2}$.

2. Даны векторы \vec{a} (3; 1; -1) и \vec{b} (0; 1; 1). Найти их скалярное произведение. Перпендикулярны ли эти векторы?

Решение. Найдем скалярное произведение векторов, используя формулу $\vec{a} \cdot \vec{b} = a_1b_1 + a_2b_2 + a_3b_3$.

$\vec{a} \cdot \vec{b} = 3 \cdot 0 + 1 \cdot 1 + (-1) \cdot 1 = 0$. Скалярное произведение векторов равно нулю, следовательно, векторы перпендикулярны.

Ответ: $\vec{a} \cdot \vec{b} = 0$, векторы перпендикулярны.

3. Даны векторы \vec{a} (3; 1; -1) и \vec{b} (0; 1; 1). Найти площадь параллелограмма, построенного на векторах $\vec{a} - 2\vec{b}$ и $2\vec{a} + 3\vec{b}$.

Решение. Найдем координаты векторов $\vec{a} - 2\vec{b}$ и $2\vec{a} + 3\vec{b}$.

$$\vec{a} - 2\vec{b} = (3 - 2 \cdot 0; 1 - 2 \cdot 1; -1 - 2 \cdot 1) = (3; -1; -3)$$

$$2\vec{a} + 3\vec{b} = (2 \cdot 3 + 3 \cdot 0; 2 \cdot 1 + 3 \cdot 1; 2 \cdot (-1) + 3 \cdot 1) = (6; 5; 1).$$

Найдем векторное произведение векторов $\vec{a} - 2\vec{b}$ и $2\vec{a} + 3\vec{b}$.

$$(\vec{a} - 2\vec{b}) \times (2\vec{a} + 3\vec{b}) = \begin{vmatrix} \vec{i} & \vec{j} & \vec{k} \\ 3 & -1 & -3 \\ 6 & 5 & 1 \end{vmatrix} = \vec{i} \cdot \begin{vmatrix} -1 & -3 \\ 5 & 1 \end{vmatrix} - \vec{j} \cdot \begin{vmatrix} 3 & -3 \\ 6 & 1 \end{vmatrix} + \vec{k} \cdot \begin{vmatrix} 3 & -1 \\ 6 & 5 \end{vmatrix} = \\ 14\vec{i} - 21\vec{j} + 21\vec{k}.$$

Так как модуль векторного произведения двух векторов равен площади, построенного на них параллелограмма, то

$$S = |(\vec{a} - 2\vec{b}) \times (2\vec{a} + 3\vec{b})| = \sqrt{14^2 + (-21)^2 + 21^2} = \sqrt{1078} = 7\sqrt{22}.$$

Ответ. $S = 7\sqrt{22}$.

4. Даны векторы $\vec{a} = 3\vec{i} - 3\vec{j} + \vec{k}$ и $\vec{b} = -\vec{j} + 7\vec{k}$.

Найти проекцию вектора \vec{a} на \vec{b} .

Решение.

$$\text{пр}_{\vec{b}} \vec{a} = \frac{(\vec{a}, \vec{b})}{|\vec{b}|},$$

так как векторы \vec{a} на \vec{b} заданы координатами в ортонормированном базисе, то:

$$\vec{a} \vec{b} = 3 \cdot 0 + (-3) \cdot (-1) + 1 \cdot 7 = 10.$$

Тогда

$$\text{пр}_{\vec{b}} \vec{a} = \frac{10}{\sqrt{1^2 + 7^2}} = \frac{10}{\sqrt{50}} = \frac{\sqrt{50}}{5}.$$

Ответ. $\sqrt{2}$.

5. Вычислить векторное произведение трех векторов выходящих из точки A , с концами в точках B, C, D , где точки $A(0; 0; 1), B(2; 3; 5), C(6; 2; 3), D(3; 7; 2)$.

Решение. Рассмотрим векторы:

$$\overrightarrow{AB} = 2\vec{i} + 3\vec{j} + 4\vec{k}; \quad \overrightarrow{AC} = 6\vec{i} + 2\vec{j} + 2\vec{k}; \quad \overrightarrow{AD} = 3\vec{i} + 7\vec{j} + \vec{k}$$

Найдем смешанное произведение векторов:

$$(\overrightarrow{AB}, \overrightarrow{AC}, \overrightarrow{AD}) = \begin{vmatrix} 2 & 3 & 4 \\ 6 & 2 & 2 \\ 3 & 7 & 1 \end{vmatrix} = 120,$$

Ответ. 120.

Вопросы открытого типа №4

1. Даны точки $A(1; -2; 8), B(0; 0; 4), C(6; 2; 0)$. Найти площадь и длину высоты BD треугольника с вершинами в точках A, B, C .

Решение. Найдем площадь треугольника ABC :

$$S = \frac{1}{2} |\overrightarrow{AC}| |\overrightarrow{BD}|, \text{ то } |\overrightarrow{BD}| = \frac{2S}{|\overrightarrow{AC}|}.$$



Рис. 1

Найдем координаты векторов и длину вектора:

$$\overrightarrow{AB} = -\vec{i} + 2\vec{j} - 4\vec{k}; \quad \overrightarrow{AC} = 5\vec{i} + 4\vec{j} - 8\vec{k};$$

$$|\overrightarrow{AC}| = \sqrt{5^2 + 4^2 + (-8)^2} = \sqrt{105}.$$

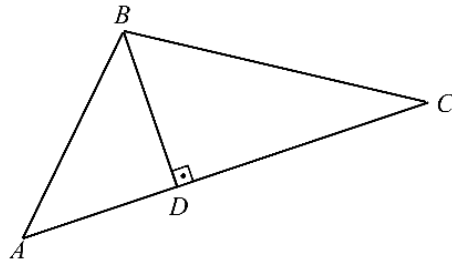
Тогда по формуле найдем площадь треугольника:

$$S = \frac{1}{2} \left| [\overrightarrow{AB}, \overrightarrow{AC}] \right|$$

$$[\overrightarrow{AB}, \overrightarrow{AC}] = \begin{vmatrix} \vec{i} & \vec{j} & \vec{k} \\ -1 & 2 & -4 \\ 5 & 4 & -8 \end{vmatrix} = -28\vec{j} - 14\vec{k}.$$

$$\left| [\overrightarrow{AB}, \overrightarrow{AC}] \right| = \sqrt{(-28)^2 + (-14)^2} = 14\sqrt{5}; \quad S = 7\sqrt{5}.$$

$$|\overrightarrow{BD}| = \frac{14\sqrt{5}}{\sqrt{105}} = \frac{14}{\sqrt{21}} = 2\sqrt{\frac{7}{3}}.$$

Ответ. $7\sqrt{5}, \frac{2\sqrt{21}}{3}$.

2. Вычислить объем треугольной пирамиды с вершинами $A(0; 0; 1), B(2; 3; 5), C(6; 2; 3), D(3; 7; 2)$.

Решение. Рассмотрим векторы:

$$\overrightarrow{AB} = 2\vec{i} + 3\vec{j} + 4\vec{k}; \quad \overrightarrow{AC} = 6\vec{i} + 2\vec{j} + 2\vec{k}; \quad \overrightarrow{AD} = 3\vec{i} + 7\vec{j} + \vec{k}$$

Отметим, что объем пирамиды $ABCD$ равен шестой части объема параллелепипеда, построенного на векторах (см. рис. 2):

$$\overrightarrow{AB}, \overrightarrow{AC}, \overrightarrow{AD}.$$



Рис. 2

Тогда

$$V = \frac{1}{6} |(\vec{AB}, \vec{AC}, \vec{AD})|,$$

$$(\vec{AB}, \vec{AC}, \vec{AD}) = \begin{vmatrix} 2 & 3 & 4 \\ 6 & 2 & 2 \\ 3 & 7 & 1 \end{vmatrix} = 120, \text{ то } V = \frac{1}{6} 120 = 20.$$

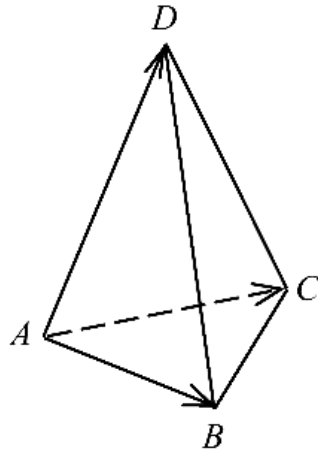
Ответ. 20.

3. Составить уравнение прямой, проходящей через точку $M(-1, 2)$ перпендикулярно вектору $\vec{n}(3; -2)$. Написать уравнение этой же прямой в отрезках.

Решение. Воспользуемся уравнением прямой, проходящей через данную точку перпендикулярно данному вектору:

$$3 \cdot (x - (-1)) + (-2) \cdot (y - 2) = 0,$$

$$3x - 2y + 7 = 0.$$

Получили общее уравнение искомой прямой.

Напишем уравнение в отрезках. Для этого перенесем свободный член общего уравнения в правую часть и разделим обе части на (-7) . Имеем

$$-\frac{3}{7}x + \frac{2}{7}y = 1.$$

Переписав последнее уравнение в виде

$$\frac{1}{7}x + \frac{1}{7}y = 1,$$

Получим уравнение прямой в отрезках. Здесь $a = -\frac{7}{3}$, $b = \frac{7}{2}$. Следовательно, прямая пересекается с осью абсцисс в точке $A(-\frac{7}{3}; 0)$ и с осью ординат в точке $B(0; \frac{7}{2})$ (рис. 3).

Ответ. $3x - 2y + 7 = 0$; $\frac{1}{7}x + \frac{1}{7}y = 1$.



Рис. 3

4. Даны точка $M(-1, 2)$ и вектор $\vec{n}(3; -2)$.

Найти расстояние от точки $N(4; 5)$ до прямой, проходящей через точку M перпендикулярно данному вектору.

Решение. Получим общее уравнение искомой прямой: $3x - 2y + 7 = 0$.

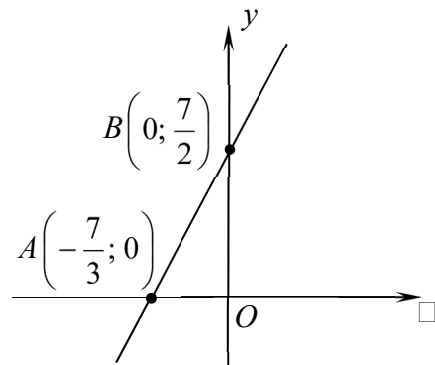
Найдем расстояние от точки $N(-4; 5)$ до прямой $3x - 2y + 7 = 0$.

$$\rho = \frac{|3 \cdot (-4) - 2 \cdot 5 + 7|}{\sqrt{3^2 + (-2)^2}} = \frac{|-15|}{\sqrt{13}} = \frac{15}{\sqrt{13}} = \frac{15\sqrt{13}}{13}.$$

Ответ. $\frac{15\sqrt{13}}{13}$.

5. Составить уравнение прямой на плоскости, проходящей через точку $M(-1; 2)$ перпендикулярно вектору, проходящему через точки $M_1(3; 1)$ и $M_2(4; -2)$.

Решение. Рассмотрим уравнение прямой в виде:

$$A(x - x_0) + B(y - y_0) = 0,$$

где x_0 и y_0 — координаты точки M , а A и B — координаты нормального вектора. Тогда

$$\vec{n} = \overrightarrow{M_1M_2} = (1, -3).$$

Уравнение прямой имеет вид: $1(x + 1) - 3(y - 2) = 0$, т. е. $x - 3y + 7 = 0$.

Ответ. $x - 3y + 7 = 0$.

6. Найти расстояние от точки $M(-1; 2)$ до прямой, проходящей через точки $M_1(3; 1)$ и $M_2(4; -2)$.

Решение. Найдем уравнение этой прямой:

$$\frac{x - x_1}{x_2 - x_1} = \frac{y - y_1}{y_2 - y_1}, \text{ т.е. } \frac{x - 3}{1} = \frac{y - 1}{-3},$$

$$3x + y - 10 = 0.$$

Для нахождения искомого расстояния возьмем координаты точки M $x_0 = -1$ и $y_0 = 2$, тогда имеем:

$$\rho(M, l) = \frac{|3(-1) + 1 \cdot 2 - 10|}{\sqrt{3^2 + 1^2}} = \frac{11}{\sqrt{10}}.$$

Ответ. $\frac{11\sqrt{10}}{10}$.

7. Составить уравнение плоскости, проходящей через точки $M_1(1; 0; -1)$, $M_2(2; -3; 0)$, $M_3(4; 7; 1)$.

Решение. Применим формулу для нахождения уравнения плоскости:

$$\begin{vmatrix} x-1 & y-0 & z-(-1) \\ 2-1 & -3-0 & 0-(-1) \\ 4-1 & 7-0 & 1-(-1) \end{vmatrix} = 0 \text{ или } \begin{vmatrix} x-1 & y & z+1 \\ 1 & -3 & 1 \\ 3 & 7 & 2 \end{vmatrix} = 0.$$

Раскрыв определитель, получаем искомое уравнение плоскости: $13x - y - 16z - 29 = 0$.

Ответ. $13x - y - 16z - 29 = 0$.

Вопросы открытого типа №5

1. Найти область определения функции $y = \frac{10x-11}{\sqrt{x^2-3x+2}}$.

Решение. Найдем решение неравенства: $x^2 - 3x + 2 > 0$. Неравенство имеет решение при $x > 2$ и $x < 1$.

Ответ. $x \in (-\infty; 1) \cup (2; +\infty)$.

2. Найти область определения и множество значений функции:

$$y = \sqrt{x^2 - 5x + 6} - 1.$$

Решение. Найдем решение неравенства: $x^2 - 5x - 6 \geq 0$. Неравенство имеет решение при $x \geq -1$ и $x \leq -6$.

При $x = 2,5$ подкоренное значение принимает отрицательное значение, тогда множество значений функции будет больше или равно -1 .

Ответ. $x \in (-\infty; -6) \cup (-1; +\infty)$; $y \in (-1; +\infty)$.

3. Определить четность, нечетность функций:

а) $y = \sin x + x^3$; б) $y = \cos x + x^6$; в) $y = \frac{-1}{x-2}$.

Решение. Используем свойства четных и нечетных функций, получаем, что:

а) нечетная; б) четная; в) общего вида.

Ответ. а) нечетная; б) четная; в) общего вида.

4. Найти точки разрыва функций:

а) $y = \frac{2}{x^2 - 4x + 4}$; в) $y = \sin \frac{1}{x-1}$;

б) $y = 5^{\frac{1}{10x}}$; г) $y = \ln \left(\frac{1}{x+2} - 1 \right)$

Решение. Используем свойства функций, понятия точек разрыва, получим:

а) $x = 2$; б) $x = 1$; в) $x = 0$; г) $x = -2$ и $x = -1$, функция имеет смысл при $x \in (-2; -1)$.

Ответ. а) 2; б) 1; в) 0; г) $x = -2$ и $x = -1$, функция имеет смысл при $x \in (-2; -1)$.

5. Найти $\lim_{x \rightarrow 2} (5x^2 + 3x - 4)$.

Решение.

$$\begin{aligned} \lim_{x \rightarrow 2} (5x^2 + 3x - 4) &= \lim_{x \rightarrow 2} 5x^2 + \lim_{x \rightarrow 2} 3x - \lim_{x \rightarrow 2} 4 = 5 \left(\lim_{x \rightarrow 2} x \right)^2 + 3 \lim_{x \rightarrow 2} x - 4 = 5 \cdot 2^2 + 3 \cdot 2 - 4 \\ &= 22. \end{aligned}$$

Ответ. 22.

6. Найти $\lim_{x \rightarrow 1} \frac{x^2 + 2x - 3}{x^2 - 1}$.

Решение. Предел числителя и знаменателя дроби $\frac{x^2 + 2x - 3}{x^2 - 1}$ при $x \rightarrow 1$ равен нулю (в таких случаях говорят, что имеем неопределенность вида $\frac{0}{0}$). Для ее раскрытия разложим числитель и знаменатель на множители (в числителе применим формулу разложения квадратного трехчлена на множители, в знаменателе применим формулу разность квадратов) и сократим дробь. Получим:

$$\frac{x^2 + 2x - 3}{x^2 - 1} = \frac{(x-1)(x+3)}{(x-1)(x+1)} = \frac{x+3}{x+1}.$$

Следовательно, $\lim_{x \rightarrow 1} \frac{x^2 + 2x - 3}{x^2 - 1} = \lim_{x \rightarrow 1} \frac{x+3}{x+1} = \frac{1+3}{1+1} = 2$.

Ответ. 2.

7. Найти $\lim_{x \rightarrow \infty} \frac{5x^4 + 3x^2 - 7}{2 - 3x + 10x^4}$.

Решение. Числитель и знаменатель дроби $\frac{5x^4 + 3x^2 - 7}{2 - 3x + 10x^4}$ при $x \rightarrow \infty$ стремятся к ∞ (имеем дело с неопределенностью вида $\frac{\infty}{\infty}$). Для нахождения предела данной дроби разделим числитель и знаменатель дроби на старшую степень x , т.е. на x^4 , получим

$$\lim_{x \rightarrow \infty} \frac{5x^4 + 3x^2 - 7}{2 - 3x + 10x^4} = \lim_{x \rightarrow \infty} \frac{5 + \frac{3}{x^2} - \frac{7}{x^4}}{\frac{2}{x^4} - \frac{3}{x^3} + 10} = \frac{\lim_{x \rightarrow \infty} \left(5 + \frac{3}{x^2} - \frac{7}{x^4}\right)}{\lim_{x \rightarrow \infty} \left(\frac{2}{x^4} - \frac{3}{x^3} + 10\right)} = \frac{5}{10} = \frac{1}{2},$$

так как при $x \rightarrow \infty$ каждая из дробей $\frac{3}{x^2}$, $\frac{7}{x^4}$, $\frac{4}{x^4}$, $\frac{3}{x^3}$ стремится к нулю.

Ответ. 0,5.

Вопросы открытого типа №6

1. Найти производную функции: $y = \frac{3x^2 + 1}{x - 3}$.

Решение. Найдём производные функций, применяя формулы и правила дифференцирования.

$$y' = \frac{(3x^2 + 1)' \cdot (x - 3) - (3x^2 + 1) \cdot (x - 3)'}{(x - 3)^2} = \frac{6x \cdot (x - 3) - (3x^2 + 1) \cdot 1}{(x - 3)^2} = \frac{6x^2 - 18x - 3x^2 - 1}{(x - 3)^2} = \frac{3x^2 - 18x - 1}{(x - 3)^2}.$$

Ответ. $\frac{3x^2 - 18x - 1}{(x - 3)^2}$.

2. Найти производную функции: $y = \ln(2x + \sin x)$.

Решение. Найдём производные функций, применяя формулы и правила дифференцирования.

$$y' = \frac{1}{2x + \sin x} \cdot (2x + \sin x)' = \frac{1}{2x + \sin x} \cdot (2 + \cos x) = \frac{2 + \cos x}{2x + \sin x}$$

Ответ. $\frac{2 + \cos x}{2x + \sin x}$.

3. Найти производную функции: $y = (2^{\operatorname{tg} x} + 3)^3$.

Решение. Найдём производные функций, применяя формулы и правила дифференцирования.

$$y' = 3(2^{\operatorname{tg} x} + 3)^2 \cdot (2^{\operatorname{tg} x} + 3)' = 3(2^{\operatorname{tg} x} + 3)^2 \cdot 2^{\operatorname{tg} x} \ln 2 \cdot (\operatorname{tg} x)' =$$

$$= 3(2^{\operatorname{tg} x} + 3)^2 \cdot 2^{\operatorname{tg} x} \ln 2 \cdot \frac{1}{\cos^2 x} = \frac{3 \ln 2 \cdot (2^{\operatorname{tg} x} + 3) \cdot 2^{\operatorname{tg} x}}{\cos^2 x}.$$

Ответ. $\frac{3 \ln 2 \cdot (2^{\operatorname{tg} x} + 3) \cdot 2^{\operatorname{tg} x}}{\cos^2 x}$.

4. Найти уравнение касательной к графику функции $y = 2x^2 + 1$, параллельной прямой $y = 3 - 2x$

Решение. Касательная и прямая $y = 3 - 2x$ параллельны тогда и только тогда, когда их угловые коэффициенты совпадают, значит, угловой коэффициент касательной $k = -2$. С другой стороны, согласно геометрическому смыслу производной касательной угловой коэффициент касательной k равен значению производной в точке касания:

$$k = y'(x_0) = (2x^2 + 1)'|_{x=x_0} = 4x|_{x=x_0} = 4x_0.$$

Откуда находим точку касания: $4x_0 = -2$, $x_0 = -0,5$.

Уравнение касательной имеет вид: $y = y_0 + y'(x_0)(x - x_0)$, $x_0 = -0,5$.

Найдем y_0 : $y_0 = 2 \cdot (-0,5)^2 + 1 = 1,5$. Тогда уравнение касательной: $y = 1,5 + (-2) \cdot (x + 0,5)$, $y = -2x + 0,5$.

Ответ. $y = -2x + 0,5$.

5. Исследовать функцию $y = \frac{x^3}{1-x^2}$ и построить ее график.

Решение.

1. Функция не определена при $x=1$ и $x=-1$. Область ее определения: $D = (-\infty; -1) \cup (-1; 1) \cup (1; +\infty)$.

2. Функция $y = \frac{x^3}{1-x^2}$ является нечетной, так как $y(-x) = \frac{(-x)^3}{1-(-x)^2} = -\frac{x^3}{1-x^2} = -y(x)$.

Следовательно, график ее симметричен относительно начала координат. Функция не является периодической.

3. Если $x=0$, то $y=0$. График пересекает ось Oy в точке $O(0; 0)$. Если $y=0$, то $x=0$. График пересекает ось Ox в точке $O(0; 0)$.

Функция положительна $y > 0$ в интервалах $(-\infty; -1)$ или $(0; 1)$; отрицательна – в $(-1; 0)$ или $(1; +\infty)$.

4. Точки $x = \pm 1$ – точки разрыва графика функции.

Вертикальные асимптоты могут быть только в точках разрыва. Найдем односторонние пределы функции при $x \rightarrow \pm 1$.

$$\lim_{x \rightarrow -1-0} \frac{x^3}{1-x^2} = +\infty \text{ и } \lim_{x \rightarrow -1+0} \frac{x^3}{1-x^2} = -\infty, \quad \lim_{x \rightarrow 1-0} \frac{x^3}{1-x^2} = +\infty \text{ и } \lim_{x \rightarrow 1+0} \frac{x^3}{1-x^2} = -\infty.$$

Значит, вертикальных асимптот две: $x = -1$, $x = 1$.

5. Горизонтальных асимптот нет, так как

$$\lim_{x \rightarrow -\infty} \frac{x^3}{1-x^2} = \lim_{x \rightarrow -\infty} \frac{1}{\frac{1}{x^3} - x} = +\infty \text{ и } \lim_{x \rightarrow +\infty} \frac{x^3}{1-x^2} = \lim_{x \rightarrow +\infty} \frac{1}{\frac{1}{x^3} - x} = -\infty.$$

Наклонные асимптоты. Уравнение наклонной асимптоты $y = kx + b$.

$$k = \lim_{x \rightarrow \infty} \frac{f(x)}{x} = \lim_{x \rightarrow \infty} \frac{\frac{x^3}{1-x^2}}{x} = \lim_{x \rightarrow \infty} \frac{x^2}{1-x^2} = \lim_{x \rightarrow \infty} \frac{1}{\frac{1}{x^2} - 1} = -1,$$

$$b = \lim_{x \rightarrow \infty} (f(x) - kx) = \lim_{x \rightarrow \infty} \left(\frac{x^3}{1-x^2} - (-1) \cdot x \right) = \lim_{x \rightarrow \infty} \frac{x}{1-x^2} = \lim_{x \rightarrow \infty} \frac{\frac{1}{x}}{\frac{1}{x^2} - 1} = 0.$$

Прямая $y = -x$ – наклонная асимптота.

6. Исследуем функцию на монотонность и экстремум.

$$y' = \left(\frac{x^3}{1-x^2} \right)' = \frac{(x^3)'(1-x^2) - x^3(1-x^2)'}{(1-x^2)^2} = \frac{3x^2 \cdot (1-x^2) - x^3 \cdot (-2x)}{(1-x^2)^2} =$$

$$= \frac{3x^2 - x^4}{(1-x^2)^2} = \frac{x^2 \cdot (3-x^2)}{(1-x^2)^2}$$

Найдем критические точки. Производная функции не существует при $x = \pm 1$, а производная $y' = 0$ при $x_1 = 0$, $x_2 = \pm\sqrt{3}$. Критические точки разбивают числовую прямую на шесть промежутков. На интервалах $(-\sqrt{3}; -1)$, $(-1; 0)$, $(0; 1)$, $(1; \sqrt{3})$ производная $y' > 0$, следовательно, функция на каждом из этих интервалов возрастает. А на промежутках $(-\infty; -\sqrt{3})$, $(\sqrt{3}; +\infty)$, производная $y' < 0$, следовательно, функция убывает на каждом из этих промежутков.



Рис. 4

$x = -\sqrt{3}$ — точка минимума, $x = \sqrt{3}$ — точка максимума.

7. Исследуем функцию на выпуклость, найдем точки перегиба.

$$\begin{aligned}
 y'' &= \left(\frac{3x^2 - x^4}{(1 - x^2)^2} \right)' = \frac{(3x^2 - x^4)'(1 - x^2)^2 - (3x^2 - x^4)((1 - x^2)^2)'}{(1 - x^2)^4} = \\
 &= \frac{(6x - 4x^3)(1 - x^2)^2 - (3x^2 - x^4) \cdot 2(1 - x^2) \cdot (-2x)}{(1 - x^2)^4} = \\
 &= \frac{(6x - 4x^3)(1 - x^2) + 4x(3x^2 - x^4)}{(1 - x^2)^3} = \frac{6x + 2x^3}{(1 - x^2)^3} = \frac{2x(3 + x^2)}{(1 - x^2)^3}.
 \end{aligned}$$

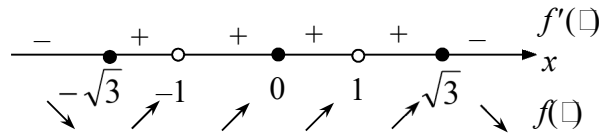
Вторая производная равна нулю в точке $x = 0$ и не существует в точках $x = \pm 1$. На рисунке 5 представлена схема изменения знаков второй производной исследуемой функции.



Рис. 5

Точка $O(0,0)$ — точка перегиба графика функции.

График выпуклый вверх на интервалах: $(-1; 0)$; $(1; \infty)$; выпуклый вниз на интервалах: $(-\infty; -1)$; $(0; 1)$.

8. График функции изображен на рисунке 6.

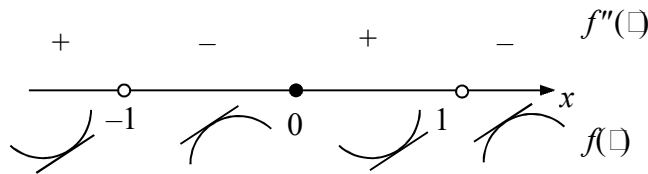

Рис. 6

9. Множество значений функции $E_f = (-\infty; +\infty)$.

Вопросы открытого типа №7

1. Найти неопределенный интеграл и проверить результат дифференцированием:

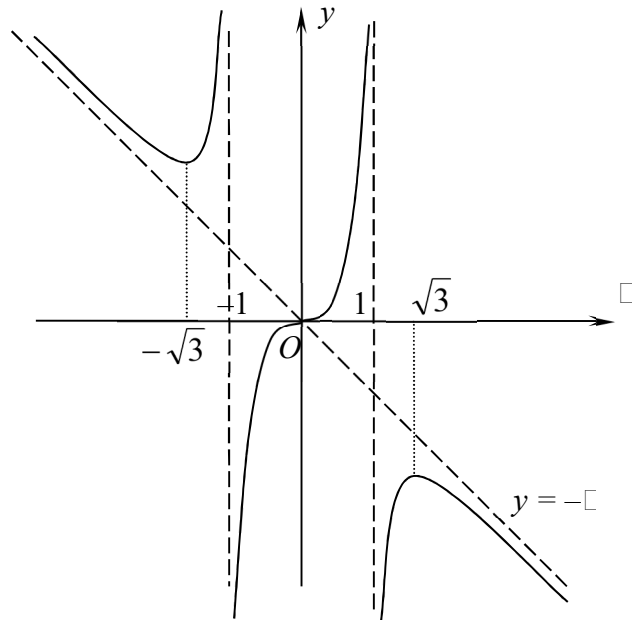
а) $\int \left(2x^3 - \frac{4}{x\sqrt{x}} + \frac{3}{x} - 5 \right) dx$; б) $\int x^2 e^{5x^3+2} dx$; в) $\int (1 - 2x) \cos x dx$.

Решение. Воспользуемся свойствами неопределенного интеграла и приведем данный интеграл к табличному:

$$\int \left(2x^3 - \frac{4}{x\sqrt{x}} + \frac{3}{x} - 5 \right) dx = \int \left(2x^3 - 4x^{-\frac{3}{2}} + \frac{3}{x} - 5 \right) dx = 2 \int x^3 dx - 4 \int x^{-\frac{3}{2}} dx + 3 \int \frac{dx}{x} - 5 \int dx = 2 \cdot \frac{x^4}{4} - 4 \cdot \frac{x^{-\frac{1}{2}}}{-\frac{1}{2}} + 3 \ln|x| - 5x + C = \frac{x^4}{2} + \frac{8}{\sqrt{x}} + 3 \ln|x| - 5x + C.$$

Сделаем проверку:

$$\left(\frac{x^4}{2} + \frac{8}{\sqrt{x}} + 3 \ln|x| - 5x + C \right)' = \frac{1}{2}(x^4)' + 8 \left(x^{-\frac{1}{2}} \right)' + 3(\ln|x|)' - 5(x)' + (C)' = \frac{1}{2} \cdot 4x^3 + 8 \cdot \left(-\frac{1}{2} \right) \cdot x^{-\frac{3}{2}} + \frac{3}{x} - 5 + 0 = 2x^3 - \frac{4}{x\sqrt{x}} + \frac{3}{x} - 5.$$

Ответ. $\int \left(2x^3 - \frac{4}{x\sqrt{x}} + \frac{3}{x} - 5 \right) dx = \frac{x^4}{2} + \frac{8}{\sqrt{x}} + 3 \ln|x| - 5x + C.$

2. Найти неопределенный интеграл и проверить результат дифференцированием:

$$\int x^2 e^{5x^3+2} dx.$$

Решение. Выполним подстановку $t = 5x^3 + 2$, тогда:

$$dt = d(5x^3 + 2) = (5x^3 + 2)' dx = 15x^2 dx,$$

откуда $x^2 dx = \frac{dt}{15}$.

$$\int x^2 e^{5x^3+2} dx = \int e^{5x^3+2} x^2 dx = \int e^t \frac{dt}{15} = \frac{1}{15} \int e^t dt = \frac{e^t}{15} + C = \frac{e^{5x^3+2}}{15} + C.$$

Сделаем проверку:

$$\left(\frac{e^{5x^3+2}}{15} + C \right)' = \frac{1}{15} (e^{5x^3+2})' = \frac{1}{15} \cdot e^{5x^3+2} \cdot (5x^3 + 2)' = \frac{1}{15} \cdot e^{5x^3+2} \cdot 15x^2 = x^2 e^{5x^3+2}.$$

Ответ. $\int x^2 e^{5x^3+2} dx = \frac{e^{5x^3+2}}{15} + C.$

3. Найти неопределенный интеграл и проверить результат дифференцированием:

$$\int (1 - 2x) \cos x dx.$$

Решение. Применим метод интегрирования по частям. Подынтегральное выражение представим в виде произведения функции u и дифференциала dv :

$$u = 1 - 2x \quad dv = \cos x dx$$

тогда $du = -2dx$ $v = \sin x$ Имеем:

$$\int (1-2x) \cos x dx = \underbrace{(1-2x)}_u \cdot \underbrace{\sin x}_v - \int \underbrace{\sin x}_v \cdot \underbrace{(-2)}_{du} dx = \underbrace{(1-2x)}_u \cdot \underbrace{\sin x}_v + 2 \int \sin x dx =$$

$$= (1-2x) \cdot \sin x - 2 \cos x + C.$$

Сделаем проверку:

$$\begin{aligned} & ((1-2x) \cdot \sin x - 2 \cos x + C)' = \\ &= (1-2x)' \cdot \sin x + (1-2x) \cdot (\sin x)' - 2(\cos x)' = \\ &= (-2) \cdot \sin x + (1-2x) \cos x + 2 \sin x = (1-2x) \cos x. \end{aligned}$$

Ответ. $\int (1-2x) \cos x dx = (1-2x) \cdot \sin x - 2 \cos x + C.$

4. Найти неопределенный интеграл $\int \left(5x^4 + x - 2 + \frac{1}{\sqrt[3]{x}}\right) \cdot dx.$

Решение.

$$\begin{aligned} \int \left(5x^4 + x - 2 + \frac{1}{\sqrt[3]{x}}\right) \cdot dx &= \int 5x^4 dx + \int x dx - \int 2 dx + \int \frac{1}{\sqrt[3]{x}} dx = \\ &= 5 \int x^4 dx + \int x dx - 2 \int dx + \int x^{-\frac{1}{3}} dx = 5 \frac{x^5}{5} + \frac{x^2}{2} - 2x + \frac{3}{2} x^{\frac{2}{3}} + C = \\ &= x^5 + \frac{x^2}{2} - 2x + \frac{3}{2} \sqrt[3]{x^2} + C. \end{aligned}$$

Ответ. $x^5 + \frac{x^2}{2} - 2x + \frac{3}{2} \sqrt[3]{x^2} + C.$

5. Найти неопределенный интеграл $\int \frac{2+3x}{x} \cdot dx.$

Решение.

$$\int \frac{2+3x}{x} \cdot dx = \int \frac{2}{x} dx + \int \frac{3x}{x} dx = 2 \int \frac{1}{x} dx + 3 \int dx = 2 \ln x + 3x + C.$$

Ответ. $2 \ln x + 3x + C.$

6. Найти неопределенный интеграл $\int e^{\frac{x}{4}} dx.$

Решение. Выполним замену $x = 4t$, тогда $d\Box = 4dt$, тогда:

$$\int e^{\frac{x}{4}} dx = 4 \int e^t dt = 4e^t + C = 4e^{\frac{x}{4}} + C.$$

Ответ. $4e^{\frac{x}{4}} + C.$

7. Найти неопределенный интеграл $\int x \cdot (x+2)^{10} \cdot dx.$

Решение. Выполним замену $x+2 = t$, тогда $x = t-2$ и $d\Box = dt$, тогда:

$$\begin{aligned} \int x \cdot (x+2)^{10} \cdot dx &= \int (t-2) \cdot t^{10} \cdot dt = \int t^{11} \cdot dt - 2 \cdot \int t^{10} \cdot dt = \frac{t^{12}}{12} - \\ &2 \frac{t^{11}}{11} + C = \frac{(x+2)^{12}}{12} - 2 \frac{(x+2)^{11}}{11} + C. \end{aligned}$$

Ответ. $\frac{(x+2)^{12}}{12} - 2 \frac{(x+2)^{11}}{11} + C.$

8. Найти неопределенный интеграл $\int (2x+1) \cdot e^{3x} \cdot dx.$

Решение. Используем, что здесь $P(\square) = 2\square + 1$ и $k = 3$. Пусть

$$\left| \begin{array}{l} f(x) = 2x + 1 \Rightarrow f'(x) = 2 \\ g'(x) = e^{3x} \Rightarrow g(x) = \int g'(x) dx = \int e^{3x} dx = \frac{e^{3x}}{3} \end{array} \right| \text{(можно положить } C = 0\text{)}.$$

Следовательно, по формуле:

$$\int (2x + 1) \cdot e^{3x} \cdot dx = (2x + 1) \cdot \frac{e^{3x}}{3} - \int 2 \cdot \frac{e^{3x}}{3} \cdot dx = \frac{(2x+1) \cdot e^{3x}}{3} - \frac{2}{3}.$$

$$\int e^{3x} \cdot dx = \frac{(2x+1) \cdot e^{3x}}{3} - \frac{2 \cdot e^{3x}}{9} + C.$$

Ответ. $\frac{(2x+1) \cdot e^{3x}}{3} - \frac{2 \cdot e^{3x}}{9} + C.$

9. Найти неопределенный интеграл $\int \ln x \cdot dx$.

Решение. Используем, что здесь $P(\square) = 1$, тогда:

$$\left| \begin{array}{l} f(x) = \ln x \Rightarrow f'(x) = \frac{1}{x} \\ g'(x) = 1 \Rightarrow g(x) = \int 1 dx = x \end{array} \right|.$$

Следовательно, по формуле:

$$\int \ln x \cdot dx = x \cdot \ln x - \int x \cdot \frac{1}{x} \cdot dx = x \cdot \ln x - \int 1 \cdot dx = x \cdot \ln x - x + C.$$

Ответ. $x \cdot \ln x - x + C.$

10. Найти неопределенный интеграл $\int e^{2x} \cdot \sin x \cdot dx$.

Решение. Используем, что здесь $f(\square) = e^{2\square}$, тогда:

$$\left| \begin{array}{l} f(x) = e^{2x} \Rightarrow f'(x) = 2e^{2x} \\ g'(x) = \sin x \Rightarrow g(x) = \int \sin x dx = -\cos x \end{array} \right|.$$

Следовательно, по формуле:

$$\begin{aligned} \int e^{2x} \cdot \sin x \cdot dx &= e^{2x} \cdot (-\cos x) - \int 2e^{2x} \cdot (-\cos x) \cdot dx = \\ &= -e^{2x} \cdot \cos x + 2 \int e^{2x} \cdot \cos x \cdot dx. \end{aligned}$$

Для получившегося интеграла $\int e^{2x} \cdot \cos x \cdot dx$ еще раз воспользуемся формулой интегрирования по частям:

$$\left| \begin{array}{l} f(x) = e^{2x} \Rightarrow f'(x) = 2e^{2x} \\ g'(x) = \cos x \Rightarrow g(x) = \int \cos x dx = \sin x \end{array} \right|$$

$$\int e^{2x} \cdot \cos x \cdot dx = e^{2x} \cdot \sin x - \int 2e^{2x} \cdot \sin x \cdot dx.$$

Тогда данный интеграл будет равен:

$$\begin{aligned} \int e^{2x} \cdot \sin x \cdot dx &= -e^{2x} \cdot \cos x + 2 \cdot \int e^{2x} \cdot \cos x \cdot dx = \\ &= -e^{2x} \cdot \cos x + 2 \cdot \left(e^{2x} \cdot \sin x - 2 \cdot \int e^{2x} \cdot \sin x \cdot dx \right) = \\ &= -e^{2x} \cdot \cos x + 2 \cdot e^{2x} \cdot \sin x - 4 \cdot \int e^{2x} \cdot \sin x \cdot dx + C, \end{aligned}$$

$$\int e^{2x} \cdot \sin x \cdot dx = -e^{2x} \cdot \cos x + 2 \cdot e^{2x} \cdot \sin x - 4 \cdot \int e^{2x} \cdot \sin x \cdot dx + C$$

$$\int e^{2x} \cdot \sin x \cdot dx + 4 \cdot \int e^{2x} \cdot \sin x \cdot dx = -e^{2x} \cdot \cos x + 2e^{2x} \cdot \sin x + C$$

$$5 \cdot \int e^{2x} \cdot \sin x \cdot dx = -e^{2x} \cdot \cos x + 2e^{2x} \cdot \sin x + C$$

$$\int e^{2x} \cdot \sin x \cdot dx = \frac{-e^{2x} \cdot \cos x + 2e^{2x} \cdot \sin x + C}{5}$$

Ответ. $\frac{-e^{2x} \cdot \cos x + 2e^{2x} \cdot \sin x + C}{5}$.

11. Найти неопределенный интеграл $\int \frac{3x+1}{x^2+2x+10} \cdot dx$.

Решение. Здесь $B = 3, D = 1, p = 2, q = 10$ и $p^2 - 4q < 0$ ($4 - 40 = -36 < 0$), следовательно, данный интеграл равен

$$\frac{3}{2} \ln(x^2 + 2x + 10) + \frac{1 - 0,5 \cdot 2 \cdot 3}{\sqrt{10 - 0,25 \cdot 4}} \cdot \operatorname{arctg} \frac{x + 0,5 \cdot 2}{\sqrt{10 - 0,25 \cdot 4}} + C.$$

Таким образом, $\int \frac{3x+1}{x^2+2x+10} \cdot dx = \frac{3}{2} \ln(x^2 + 2x + 10) - \frac{2}{3} \operatorname{arctg} \frac{x+1}{3} + C$.

Ответ. $\frac{3}{2} \ln(x^2 + 2x + 10) - \frac{2}{3} \operatorname{arctg} \frac{x+1}{3} + C$.

12. Найти неопределенный интеграл $J_3 = \int \frac{dt}{(t^2+1)^3}$.

Решение. Здесь $J_1 = \int \frac{dt}{t^2+1} = \operatorname{arctg} t + C$, тогда:

$$J_2 = \int \frac{dt}{(t^2+1)^2} = \frac{2 \cdot 2 - 3}{2 \cdot 2 - 2} \cdot J_1 + \frac{t}{2 \cdot (2-1)(t^2+1)} = \frac{1}{2} \operatorname{arctg} t + \frac{t}{2 \cdot (t^2+1)} + C,$$

$$J_3 = \frac{3}{4} \cdot J_2 + \frac{t}{4 \cdot (t^2+1)^2} = \frac{t}{4 \cdot (t^2+1)^2} + \frac{3}{4} \cdot \left(\frac{1}{2} \operatorname{arctg} t + \frac{t}{2 \cdot (t^2+1)} \right) + C.$$

Ответ. $\frac{t}{4 \cdot (t^2+1)^2} + \frac{3}{4} \cdot \left(\frac{1}{2} \operatorname{arctg} t + \frac{t}{2 \cdot (t^2+1)} \right) + C$.

13. Найти определенный интеграл: $\int_0^\pi \sin x \, dx$.

Решение.

$$\int_0^\pi \sin x \, dx = -\cos x \Big|_0^\pi = -(\cos \pi - \cos 0) = 2.$$

Ответ. 2.

14. Найти определенный интеграл: $\int_0^3 x^2 \, dx$.

Решение.

$$\int_0^3 x^2 \, dx = \frac{x^3}{3} \Big|_0^3 = 9 - 0 = 9.$$

Ответ. 9.

15. Найти определенный интеграл: $\int_0^2 3x^2 \sqrt{4-x^2} \, dx$.

Решение. Выполним замену $x = 2 \sin t$, тогда $d\Box = 2 \cos t \, dt$. Если $x = 0$, то $t = 0$; при $x = 2$, $t = \frac{\pi}{2}$, тогда:

$$\int_0^2 3x^2 \sqrt{4-x^2} \, dx = 3 \int_0^{\pi/2} 4 \sin^2 t \sqrt{4-4 \sin^2 t} \cdot 2 \cos t \, dt =$$

$$= 48 \int_0^{\pi/2} \sin^2 t \cos^2 t \, dt = 48 \int_0^{\pi/2} \frac{1}{4} \sin^2 2t \, dt =$$

$$= 12 \int_0^{\pi/2} \frac{1}{2} (1 - \cos 4t) dt = 6 \left(t \Big|_0^{\pi/2} - \frac{1}{4} \sin 4t \Big|_0^{\pi/2} \right) = 6 \left(\frac{\pi}{2} - 0 \right) = 3\pi.$$

Ответ. 3π .

16. Найти определенный интеграл: $\int_0^{1/\sqrt{3}} x^2 e^{-3x^2} dx$.

Решение. Преобразуем данный интеграл:

$$\int_0^{1/\sqrt{3}} x^3 e^{-3x^2} dx = \int_0^{1/\sqrt{3}} x^2 \cdot \left(\frac{-1}{6} \right) \cdot (-6x) \cdot e^{-3x^2} dx =$$

$$= -\frac{1}{6} \int_0^{1/\sqrt{3}} x^2 \cdot (-6x e^{-3x^2}) dx.$$

$$\left| \begin{array}{l} f(x) = x^2 \quad \Rightarrow \quad f'(x) = 2x \\ g'(x) = -6x e^{-3x^2} \quad \Rightarrow \quad g(x) = \int (-6x e^{-3x^2}) dx = e^{-3x^2} \end{array} \right|$$

Тогда:

$$-\frac{1}{6} \int_0^{1/\sqrt{3}} x^2 \cdot (-6x e^{-3x^2}) dx = -\frac{1}{6} \cdot \left((x^2 e^{-3x^2}) \Big|_0^{1/\sqrt{3}} - \int_0^{1/\sqrt{3}} 2x e^{-3x^2} dx \right) =$$

$$= -\frac{1}{6} \cdot \left((x^2 e^{-3x^2}) \Big|_0^{1/\sqrt{3}} - \frac{2}{6} \int_0^{1/\sqrt{3}} (-6x \cdot e^{-3x^2}) \cdot dx \right) =$$

$$= -\frac{1}{6} \cdot \left((x^2 e^{-3x^2}) \Big|_0^{1/\sqrt{3}} + \left(\frac{1}{3} e^{-3x^2} \right) \Big|_0^{1/\sqrt{3}} \right) =$$

$$= -\frac{1}{6} e^{-3x^2} \left(x^2 + \frac{1}{3} \right) \Big|_0^{1/\sqrt{3}} = -\frac{1}{6} \cdot \left[e^{-1} \left(\frac{1}{3} + \frac{1}{3} \right) - e^0 \left(0 + \frac{1}{3} \right) \right] = \frac{1}{18} - \frac{2}{18e}.$$

Ответ. $\frac{1}{18} - \frac{2}{18e}$.

17. Найти определенный интеграл: $\int_1^8 \left(3 - \frac{2}{\sqrt[3]{x}} \right) dx$.

Решение. Воспользуемся формулой Ньютона-Лейбница:

$$\int_1^8 \left(3 - \frac{2}{\sqrt[3]{x}} \right) dx = \int_1^8 \left(3 - 2x^{-\frac{1}{3}} \right) dx = \left(3x - 2 \cdot \frac{x^{\frac{2}{3}}}{\frac{2}{3}} \right) \Big|_1^8 =$$

$$= \left(3x - 3\sqrt[3]{x^2} \right) \Big|_1^8 = \left(3 \cdot 8 - 3 \cdot \sqrt[3]{8^2} \right) - \left(3 \cdot 1 - 3 \cdot \sqrt[3]{1^2} \right) = 12.$$

Ответ. 12.

18. Найти определенный интеграл: $\int_1^2 3x\sqrt{5-x^2} dx$.

Решение. Положим $t = 5 - x^2$, тогда $dt = d(5 - x^2) = (5 - x^2)' dx = -2x dx$,

откуда $x dx = -\frac{dt}{2}$. Найдем пределы интегрирования по переменной t :

при $\square = 1$ имеем $t = 5 - \square^2 = 5 - 1^2 = 4$, при $x = 2$ $t = 5 - \square^2 = 5 - 2^2 = 1$.

Тогда

$$\int_1^2 3x\sqrt{5-x^2}dx = \int_1^2 \underbrace{3\sqrt{5-x^2}}_t \underbrace{xdx}_{-\frac{dt}{2}} = \int_4^1 3\sqrt{t} \cdot \left(-\frac{dt}{2}\right) = -\frac{3}{2} \int_4^1 \sqrt{t}dt =$$

$$= -\frac{3}{2} \int_4^1 t^{\frac{1}{2}}dt = -\frac{3}{2} \cdot \left. \frac{t^{\frac{3}{2}}}{\frac{3}{2}} \right|_4^1 = -\sqrt{t^3} \Big|_4^1 = -\sqrt{1^3} - (-\sqrt{4^3}) = -1 + 8 = 7..$$

Ответ. 7.

19. Найти площадь фигуры, ограниченной линиями: $y = -2\square^2 + 6$ и $y = 2 - 2\square$

Решение. График функции $y = -2\square^2 + 6$ есть парабола, ветви которой направлены вниз и вершина расположена в точке с координатами $\square_0 = 0, y_0 = 6$. График функции $y = 2 - 2\square$ есть прямая (рис. 7).



Рис. 7

Найдем абсциссы точек пересечения прямой $y = 4 - 2\square$ с параболой $y = -2\square^2 + 8$. Для этого решим уравнение:

$$2 - 2\square = -2\square^2 + 6 \Leftrightarrow 2\square^2 - 2\square - 4 = 0 \Leftrightarrow \square^2 - \square - 2 = 0 \Leftrightarrow \begin{cases} x = -1 \\ x = 2 \end{cases}.$$

Так как на отрезке $[-1; 2]$ парабола расположена выше прямой (рис. 4), то искомая площадь равна:

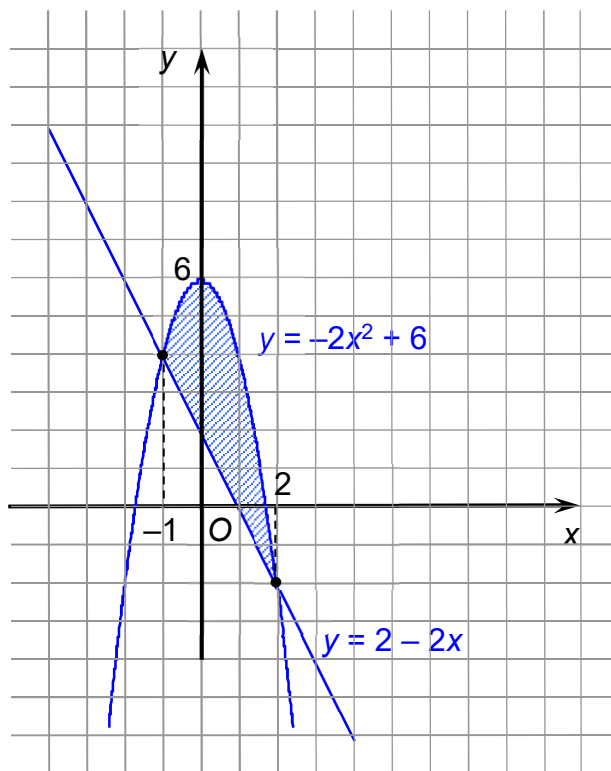
$$S = \int_{-1}^2 ((-2x^2 + 6) - (2 - 2x))dx = \int_{-1}^2 (-2x^2 + 2x + 4)dx =$$

$$\begin{aligned}
&= \left(-2 \cdot \frac{x^3}{3} + 2 \cdot \frac{x^2}{2} + 4x \right) \Big|_{-1}^2 = \left(-\frac{2}{3}x^3 + x^2 + 4x \right) \Big|_{-1}^2 = \\
&= \left(-\frac{2}{3} \cdot 2^3 + 2^2 + 4 \cdot 2 \right) - \left(-\frac{2}{3} \cdot (-1)^3 + (-1)^2 + 4 \cdot (-1) \right) = 9.
\end{aligned}$$

Ответ. 9.

20. Найти площадь фигуры, ограниченной осью Ox и графиком функции $y = x^2 - 2x$ при $x \in [0; 4]$.

Решение. Найдем точки пересечения функции $y = x^2 - 2x$ с осью Ox ($y = 0$) (рис. 8):

$$x^2 - 2x = 0 \Leftrightarrow x(x - 2) = 0 \Leftrightarrow x = 0 \text{ и } x = 2.$$

Найдем площадь данной фигуры:

$$\begin{aligned}
S &= \left| \int_0^2 (x^2 - 2x) \cdot dx \right| + \int_2^4 (x^2 - 2x) \cdot dx = \\
&= \left| \left(\frac{x^3}{3} - x^2 \right) \Big|_0^2 \right| + \left(\frac{x^3}{3} - x^2 \right) \Big|_2^4 = \left| \frac{8}{3} - 4 \right| + \\
&= \left[\left(\frac{64}{3} - 16 \right) - \left(\frac{8}{3} - 4 \right) \right] = \left| \frac{-4}{3} \right| + \frac{20}{3} = 8.
\end{aligned}$$



Рис. 8

Ответ. 8.

21. Найти площадь фигуры, ограниченной параболой $y = \frac{1}{2}x^2 + 1$ и прямой $y = x + 3$.

Решение. Найдем абсциссы точек пересечения графиков данных функций, имеем уравнение: $\frac{1}{2}x^2 + 1 = x + 3$, $x = 1 - \sqrt{5}$ и $x = 1 + \sqrt{5}$, тогда:

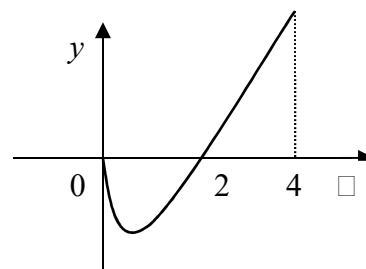
$$S = \int_{1-\sqrt{5}}^{1+\sqrt{5}} (x + 3) \cdot dx - \int_{1-\sqrt{5}}^{1+\sqrt{5}} \left(\frac{1}{2}x^2 + 1 \right) \cdot dx.$$

Используя свойства определенного интеграла, получим:

$$\begin{aligned}
S &= \int_{1-\sqrt{5}}^{1+\sqrt{5}} x \cdot dx + 3 \cdot \int_{1-\sqrt{5}}^{1+\sqrt{5}} dx - \frac{1}{2} \cdot \int_{1-\sqrt{5}}^{1+\sqrt{5}} x^2 dx - \int_{1-\sqrt{5}}^{1+\sqrt{5}} dx = \\
&= -\frac{1}{2} \cdot \int_{1-\sqrt{5}}^{1+\sqrt{5}} x^2 \cdot dx + \int_{1-\sqrt{5}}^{1+\sqrt{5}} x \cdot dx + 2 \cdot \int_{1-\sqrt{5}}^{1+\sqrt{5}} dx = \\
&= -\frac{1}{2} \cdot \frac{x^3}{3} \Big|_{1-\sqrt{5}}^{1+\sqrt{5}} + \frac{x^2}{2} \Big|_{1-\sqrt{5}}^{1+\sqrt{5}} + 2x \Big|_{1-\sqrt{5}}^{1+\sqrt{5}} = \left(\frac{-x^3}{6} + \frac{x^2}{2} + 2x \right) \Big|_{1-\sqrt{5}}^{1+\sqrt{5}} = \\
&= \left(\frac{-(1 + \sqrt{5})^3}{6} + \frac{(1 + \sqrt{5})^2}{2} + 2 \cdot (1 + \sqrt{5}) \right) - \\
&- \left(-\frac{(1 - \sqrt{5})^3}{6} + \frac{(1 - \sqrt{5})^2}{2} + 2 \cdot (1 - \sqrt{5}) \right) = \frac{7}{3} + \frac{5\sqrt{5}}{3} - \left(\frac{7}{3} - \frac{5\sqrt{5}}{3} \right) = \frac{10\sqrt{5}}{3}.
\end{aligned}$$

Ответ. $\frac{10\sqrt{5}}{3}$.

22. Найти объем тела, образованного вращением фигуры, ограниченной линиями $y = \frac{x^2}{2}$, $y = 0$, $x = 0$, $y = 2\sqrt{2}$ вокруг оси Oy (рис. 9).

Решение. Преобразуем уравнение $y = \frac{x^2}{2}$ следующим образом: $x^2 = 2y$, тогда по формуле объем тела вращения будет равен:

$$V_y = \pi \cdot \int_0^{2\sqrt{2}} 2y \cdot dy = \pi \cdot y^2 \Big|_0^{2\sqrt{2}} = 8\pi.$$

Ответ. 8π .



Рис. 9

23. Найти путь, пройденный телом за четвертую секунду, если скорость $v(t) = 10t + 2$ (м/с).

Решение. Если $v(t) = 10t + 2$, то путь, пройденный телом за четвертую секунду (с начала 3-й секунды до начала 4-й секунды), равен по формуле:

$$s = \int_3^4 (10t + 2) \cdot dt = (5t^2 + 2t) \Big|_3^4 = 80 + 8 - 45 - 6 = 37 \text{ (м)}.$$

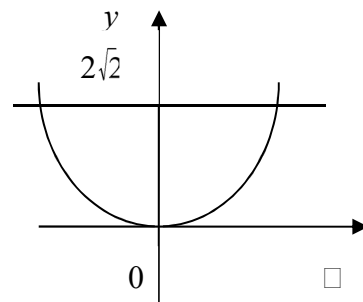
Ответ. 37.

24. Найти несобственные интегралы или установить их расходимость:

a) $\int_1^{+\infty} \frac{dx}{x^2}$; б) $\int_{-\infty}^0 \cos x \, dx$; в) $\int_1^{+\infty} \frac{dx}{x}$.

Решение.

a) $\int_1^{+\infty} \frac{dx}{x^2} = \lim_{b \rightarrow +\infty} \int_1^b \frac{dx}{x^2} = \lim_{b \rightarrow +\infty} \left. -\frac{1}{x} \right|_1^b = -(0 - 1) = 1$, интеграл сходится.

б) $\int_{-\infty}^0 \cos x \, dx = \lim_{a \rightarrow -\infty} \int_a^0 \cos x \, dx = \lim_{a \rightarrow -\infty} \sin x \Big|_a^0 = 0 - \lim_{a \rightarrow -\infty} \sin a$, интеграл расходится, так как при $a \rightarrow -\infty$ предел $\lim_{a \rightarrow -\infty} \sin a$ не существует.

в) $\int_1^{+\infty} \frac{dx}{x} = \lim_{b \rightarrow +\infty} \int_1^b \frac{dx}{x} = \lim_{b \rightarrow +\infty} \ln x \Big|_1^b = \lim_{b \rightarrow +\infty} \ln b = \infty$, интеграл расходится.

Ответ. а) сходится, 1; б) расходится; в) расходится.

25. Найти несобственный интеграл или установить его расходимость:

$$\int_1^{+\infty} \frac{dx}{x\sqrt{x}}.$$

Решение. Найдем интеграл:

$$\int_1^A \frac{dx}{x\sqrt{x}} = \int_1^A x^{-\frac{3}{2}} dx = \left. \frac{x^{-\frac{1}{2}}}{-\frac{1}{2}} \right|_1^A = -\frac{2}{\sqrt{x}} \Big|_1^A = -\frac{2}{\sqrt{A}} - (-2) = -\frac{2}{\sqrt{A}} + 2.$$

Тогда $\int_1^{+\infty} \frac{dx}{x\sqrt{x}} = \lim_{A \rightarrow \infty} \left(-\frac{2}{\sqrt{A}} + 2 \right) = 2$, интеграл сходится.

Ответ. 2.

Критерии оценки вопросов открытого типа

«Отлично» (зачтено) ставится, если практическое задание выполнено полностью, содержание задания отражает все аспекты, указанные в задании

«Хорошо» (зачтено) ставится, если практическое задание выполнено в полном объеме, но некоторые аспекты, указанные в задании, раскрыты не полностью.

«Удовлетворительно» (зачтено) ставится, если практическое задание выполнено, но допускались ошибки, не отразившиеся на качестве выполненной работы.

«Неудовлетворительно» (не зачтено) ставится, если практическое задание не сделано или допущены ошибки, влияющие на качество выполненной работы.

III. КОМПЛЕКТ ОЦЕНОЧНЫХ МАТЕРИАЛОВ ДЛЯ ПРОМЕЖУТОЧНОЙ АТТЕСТАЦИИ

Вопросы, выносимые на зачет

1. Определение и виды матриц. Транспонированная матрица.
2. Сложение матриц. Умножение матрицы на число.
3. Линейная зависимость матриц.
4. Умножение матриц.
5. Элементарные преобразования. Элементарные матрицы.
6. Вырожденные и невырожденные матрицы.
7. Обратная матрица.
8. Ранг матрицы.
9. Основные теоремы о ранге матрицы.
10. Определители II и III порядков.
11. Определитель матрицы n -го порядка.
12. Свойства определителей. Алгебраическое дополнение.
13. Вычисление обратной матрицы с помощью определителя.
14. Определение и виды систем линейных уравнений.
15. Системы линейных уравнений с $m=n$. Правило Крамера.
16. Матричный метод нахождения решений СЛУ.
17. Метод Гаусса решения СЛУ.
18. Определение вектора и линейные операции над векторами.
19. Линейная зависимость векторов.
20. Базис. Системы координат.
21. Деление отрезка в данном отношении.
22. Скалярное произведение векторов, его свойства.
23. Векторное произведение двух векторов.
24. Прямая линия на плоскости. Уравнение прямой на плоскости.
25. Условия параллельности прямых на плоскости.
26. Уравнение плоскости.
27. Условия параллельности плоскостей.
28. Уравнение прямой в пространстве.
29. Кривые второго порядка. Парабола.
30. Кривые второго порядка. Эллипс.
31. Кривые второго порядка. Гипербола.
32. Понятие множества и отображения. Подмножества. Равные множества. Операции над множествами.
33. Действительные числа и их представление в виде бесконечных десятичных дробей. Числовые множества. Ограниченные и неограниченные множества.
34. Понятие функции. Область определения. Область значений. Способы задания функции. Простейшие элементарные функции.
35. Последовательности. Предел последовательности.
36. Определения предела функции в точке. Односторонние пределы. Определение предела функции при $x \rightarrow \infty$, $x \rightarrow \pm\infty$.
37. Бесконечно малые и бесконечно большие функции. Сравнение бесконечно малых и бесконечно больших функций.
38. Первый замечательный предел.
39. Второй замечательный предел.
40. Понятие непрерывности функции в точке. Непрерывность функции на множестве. Точки разрыва. Классификация точек разрыва.

41. Определение производной. Физический и геометрический смысл производной в точке.
42. Правила вычисления производных, связанных с арифметическими операциями над функциями.
43. Производная сложной функции.
44. Понятие множества и отображения. Подмножества. Равные множества. Операции над множествами.
45. Действительные числа и их представление в виде бесконечных десятичных дробей. Числовые множества. Ограниченные и неограниченные множества.
46. Понятие функции. Область определения. Область значений. Способы задания функции. Простейшие элементарные функции.
47. Последовательности. Предел последовательности.
48. Определения предела функции в точке. Односторонние пределы. Определение предела функции при $x \rightarrow \infty$, $x \rightarrow \pm\infty$.
49. Бесконечно малые и бесконечно большие функции. Сравнение бесконечно малых и бесконечно больших функций.
50. Первый замечательный предел.
51. Второй замечательный предел.
52. Понятие непрерывности функции в точке. Непрерывность функции на множестве. Точки разрыва. Классификация точек разрыва.
53. Определение производной. Физический и геометрический смысл производной в точке.
54. Правила вычисления производных, связанных с арифметическими операциями над функциями.
55. Производная сложной функции.
56. Логарифмическая производная. Эластичность функции.
57. Производные элементарных функций.
58. Производные высших порядков.
59. Локальный максимум и локальный минимум функции в точке. Локальные экстремумы. Необходимое условие локального экстремума дифференцируемой функции (теорема Ферма).
60. Правило Лопиталья.
61. Возрастание и убывание функции в точке. Достаточное условие возрастания (убывания) функции в точке. Условия монотонности функции на интервале.
62. Отыскание точек локального экстремума. Достаточные условия экстремума дифференцируемой функции. Наибольшее и наименьшее значение функции на отрезке.
63. Направление выпуклости графика функции. Точки перегиба графика функции. Необходимое условие перегиба графика дважды дифференцируемой функции. Достаточные условия перегиба.
64. Схема исследования графика функции.
65. Понятие первообразной и неопределенного интеграла
66. Свойства неопределенного интеграла.
67. Методы интегрирования: метод замены, по частям, интегрирование рациональных функций.
68. Интегральные суммы. Понятие определенного интеграла.
69. Свойства определенного интеграла. Формула Ньютона-Лейбница.
70. Площадь криволинейной трапеции.
71. Дифференциальные уравнения первого порядка. Общее и частное решения. Теорема Коши.
72. Дифференциальные уравнения с разделяющимися переменными.
73. Понятие об однородной функции. Однородные уравнения первого порядка и их интегрирование.

74. Линейные дифференциальные уравнения первого порядка и их интегрирование.
75. Дифференциальные уравнения второго порядка. Общие и частные решения. Теорема существования и единственности. Задача Коши и краевая задача.
76. Линейные однородные дифференциальные уравнения второго порядка с постоянными коэффициентами. Общее решение однородного уравнения. Структура общего решения.

Задания, выносимые на зачет

1. Найти матрицу, обратную произведению матриц $\begin{pmatrix} 3 & -5 \\ 2 & -4 \end{pmatrix} \cdot \begin{pmatrix} -1 & 6 \\ -2 & 3 \end{pmatrix}$.
2. Найти матрицу, обратную данной: $A = \begin{pmatrix} -3 & 2 & -1 \\ 0 & 4 & 3 \\ 5 & 3 & -2 \end{pmatrix}$.
3. Определить ранг матрицы $A = \begin{pmatrix} 1 & 2 & 1 & 4 \\ 0 & 1 & -1 & 3 \\ 2 & 5 & 1 & 11 \\ 3 & 7 & 2 & 15 \end{pmatrix}$.
4. Перемножить матрицы $A = \begin{pmatrix} 1 & 2 & 3 \\ -2 & 3 & 1 \\ 4 & 2 & 4 \end{pmatrix}$ и $B = \begin{pmatrix} 1 & 1 \\ 2 & 3 \\ -2 & 1 \end{pmatrix}$.
5. Решить матричным способом систему уравнений:

$$\begin{pmatrix} 3 & 3 & 1 & -1 \\ 2 & 2 & 3 & 2 \\ -2 & -1 & 1 & 3 \end{pmatrix} \cdot \begin{pmatrix} x \\ y \\ z \end{pmatrix} = \begin{pmatrix} -4 \\ 5 \\ 7 \end{pmatrix}.$$
6. Решить методом Крамера систему уравнений $\begin{cases} x + 2y + 3z = 6 \\ 2x - 3y - z = -2 \\ 4x + y + 5z = 10 \end{cases}$.
7. Решить систему уравнений методом Гаусса: $\begin{cases} x + 2y + 3z = 5 \\ 2x - 3y - z = 7 \\ 4x + y + 5z = 17 \end{cases}$.
8. Решить методом Крамера систему уравнений $\begin{cases} 2x + y + 4z = 16 \\ 5x - 3y + 2z = 5 \\ x + 3y + 3z = 16 \end{cases}$.
9. Найти угол между векторами $\vec{a}(2,2,0)$ и $\vec{b}(-1,0,1)$.
10. Показать, что векторы $\vec{a}(2, -1, 3)$, $\vec{b}(1, 2, 1)$, $\vec{c}(4, 3, 5)$ компланарны.
11. Даны векторы $\vec{a}(4, 2, 3)$, $\vec{b}(1, -3, 1)$, $\vec{c}(-2, 0, -2)$, $\vec{p}(0, 0, 3)$. Показать, что векторы $\vec{a}, \vec{b}, \vec{c}$ образуют базис и записать в нём вектор \vec{p} .
12. Вычислить синус угла между векторами $\vec{a} = 2\vec{i} + \vec{j} + \vec{k}$, $\vec{b} = \vec{i} - 3\vec{j} + \vec{k}$.
13. Записать векторное уравнение прямой $(\vec{r}, \vec{i} + 2\vec{j}) - 8 = 0$ в общей форме.
14. Через точку $M_0(1, 1)$ провести прямую, параллельную прямой $(\vec{r}, 4\vec{i} + 5\vec{j}) - 7 = 0$.
15. Написать уравнение прямой, проходящей через точки $M_1(3, 3)$ и $M_2(7, 6)$.
16. Вычислить расстояние от точки $M_0(7, 0, 3)$ до плоскости $(\vec{r}, 2\vec{i} + 3\vec{j} - \vec{k}) + 6 = 0$.
17. Найти угол между прямой $\frac{x-3}{2} = \frac{y-3}{3} = \frac{z-1}{1}$ и плоскостью $3x - z = 0$.
18. Определить фокусы эллипса $\frac{x^2}{25} + \frac{y^2}{16} = 1$.

19. Найти предел $\lim_{x \rightarrow 1} \left(\frac{3-2x}{x} \right)^{\frac{1}{x-1}}$.
20. Найти предел $\lim_{x \rightarrow 0} \left(\operatorname{ctg} x - \frac{1}{x} \right)$.
21. Найти предел $\lim_{x \rightarrow 1} \frac{\sqrt{x+3} - 2\sqrt{x}}{x-1}$.
22. Найти предел $\lim_{x \rightarrow 0} \frac{1 - \sqrt{1-x^2}}{x \cdot \operatorname{tg} 2x}$.
23. Найти производную первого порядка функции $y = (x^2 - 1) \cdot \operatorname{arctg} x$.
24. Вычислить предел функции с помощью правила Лопиталя $\lim_{x \rightarrow \pi/4} \frac{1 - \operatorname{tg} x}{0,5 - \sin^2 x}$.
25. Вычислить предел функции с помощью правила Лопиталя $\lim_{x \rightarrow 1} \frac{\ln x^2 - \sin \pi x}{x^2 - 1}$.
26. Найти производную функции $y = \ln \frac{x^2}{1-x^2}$.
27. Найти производную первого порядка функции $y = x \ln x^2$.
28. Найти интервалы вогнутости и выпуклости функции $y = x^2 \ln x$.
29. Исследовать функцию $f(x) = x \ln x$.
30. Найти асимптоты графика функции $y = \frac{x}{x^2 + x - 6}$.
31. Найти наибольшее и наименьшее значение функции $f(x) = 2x^3 e^{-x}$ на отрезке $[-1, 4]$.
32. Вычислить площадь фигуры, ограниченной линиями: $y = x^2$ и $y = 4x$.
33. Вычислить площадь плоской фигуры, ограниченной линиями $y = x$ и $x - y^2 + 2 = 0$
34. Найти общее решение уравнения: $xy' + y = 3$.
35. Найти общее решение уравнения: $y'' + y = e^x$.
36. Найти общее решение уравнения: $y' + \frac{1-2x}{x^2} y = 1$.
37. Найти общее решение уравнения: $x^2 y' + y^2 - 2xy = 0$
38. Найти общее решение уравнения: $xy' = y \ln \frac{y}{x}$.
39. Решить задачу Коши: $2y' \sqrt{x} = y, y(4) = 1$.
40. Найти общее решение уравнения: $xuy' = 2x^2 + y^2$.
41. Найти общее решение уравнения: $y' - \frac{y}{x} = e^{\frac{y}{x}}$.
42. Найти общее решение уравнения: $2xyy' = x^2 + y^2$.
43. Найти общее решение уравнения: $y' \cos x = (y + 1) \sin x$.

Критерии оценки зачета

«Зачтено» выставляется обучающемуся, если он знает основные определения, последователен в изложении материала, демонстрирует базовые знания дисциплины.

«Не зачтено» выставляется обучающемуся, если он не знает основных определений, непоследователен и сбивчив в изложении материала, не обладает определенной системой знаний по дисциплине

**Филиал федерального государственного бюджетного образовательного
учреждения высшего образования
«Университет «Дубна» -
Дмитровский институт непрерывного образования**

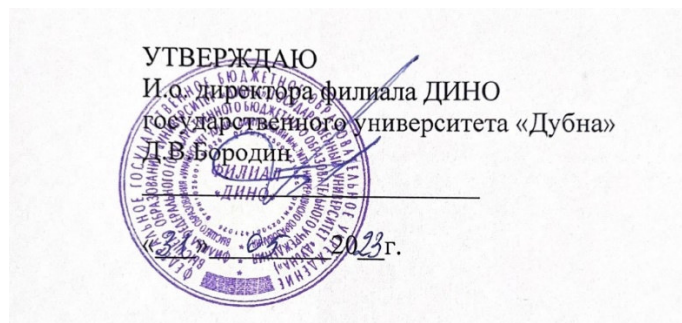

Фонд оценочных средств

Б1.О.08 Экономика организации и предпринимательская деятельность

Направление подготовки
40.03.01 Юриспруденция

Уровень высшего образования
бакалавриат

Направленность (профиль) программы
уголовно-правовая

Форма обучения
очно-заочная

Дмитров, 2023

Преподаватель: Прокофьева Е.В.

Фонд оценочных средств разработан в соответствии с требованиями ФГОС ВО по направлению подготовки высшего образования 40.03.01 Юриспруденция.

Фонд оценочных средств рассмотрен на заседании кафедры.
Протокол заседания кафедры №2 № 10 от «31» 05 2023г.

СОГЛАСОВАНО

Начальник отдела проектирования
и методического сопровождения
образовательных программ
«31» 05 2023г.

 /М.В. Рогова/

Заместитель директора
по учебно-методической работе
«31» 05 2023г.

 /И.В. Курганова/

Представители работодателей:

Осипов А.В., заместитель начальника ОМВД - начальник ОРЛС
ОМВД России по Талдомскому г.о.

Костина Н.В., генеральный директор
ООО «ПЕРВАЯ ЮРИДИЧЕСКАЯ КОМПАНИЯ»



I. ПАСПОРТ ОЦЕНОЧНЫХ СРЕДСТВ

Фонд оценочных средств предназначен для проверки результатов обучения по дисциплине Б1.О.08 Экономика организации и предпринимательская деятельность основной профессиональной образовательной программы по направлению подготовки высшего образования – бакалавриат – 40.03.01 Юриспруденция.

Планируемые результаты обучения по дисциплине (модулю)

Формируемые компетенции (код и наименование)	Индикаторы достижения компетенций (код и формулировка)	Планируемые результаты обучения по дисциплине	Наименование оценочного материала
УК-10. Способен принимать обоснованные экономические решения в различных областях жизнедеятельности	УК-10.1. Анализирует информацию для принятия обоснованных экономических решений, применяет экономические знания при выполнении практических задач в различных областях жизнедеятельности	Знать: систему основных экономических результатов производственно-хозяйственной деятельности организации	Вопросы закрытого типа 1,2,3,4,5,6, вопросы открытого типа 1,2,3
		Уметь: принимать обоснованные экономические решения и проводить расчёты показателей деятельности организаций	Вопросы закрытого типа 4,5,6,7,8,9,10, вопросы открытого типа 3,4
		Владеть: экономическими навыками решения практических задач в различных областях жизнедеятельности	Вопросы закрытого типа 1,2,3,4,5,6, вопросы открытого типа 1,2,3
	УК-10.2. Понимает последствия принимаемых финансово-экономических решений	Знать: Виды предпринимательства и процедуру государственной регистрации предпринимателей	Вопросы закрытого типа 9,10,11,12,13,14, вопросы открытого типа 3,4,5
		Уметь: определять финансовые результаты предпринимательской деятельности	Вопросы закрытого типа 13,14,15,16, вопросы открытого типа 4,5,6,7,8
		Владеть: базовыми принципами функционирования экономики и экономического развития, формами	Вопросы закрытого типа 13,14,15,6,17,18,19, вопросы открытого типа 4,5,6,7,8

		участия государства в экономике	
--	--	------------------------------------	--

II. КОМПЛЕКТ ОЦЕНОЧНЫХ МАТЕРИАЛОВ ДЛЯ ТЕКУЩЕГО КОНТРОЛЯ УСПЕВАЕМОСТИ

Вопросы закрытого типа №1

1. Укажите, какой из нижеперечисленных вариантов наиболее полно соответствует определению предмета экономической теории:

- а) средства производства;
- б) человек и средства производства;
- в) производительные силы и научно-технический прогресс;
- г) взаимодействие производительных сил и производственных отношений.

2. Укажите, какое из положений не имеет отношения к предмету экономической теории:

- а) экономическое благо;
- б) неограниченные ресурсы;
- в) максимизация удовлетворения потребностей;
- г) эффективное использование ресурсов.

3. Какое из определений наиболее полно характеризует предмет экономической науки:

- а) это наука о динамике материальных и духовных потребностей человека;
- б) это наука о мотивации поведения человека;
- в) это наука о производстве и критериях распределения производимых благ;
- г) это наука о наиболее общих законах развития человеческого общества в условиях ограниченности ресурсов;

д) это наука, изучающая поведение людей и групп в производстве, распределении, обмене, потреблении материальных благ в целях удовлетворения потребностей при ограниченных ресурсах.

4. Предметом труда является:

- а) средство, с помощью которого производится продукт;
- б) то, на что направлен труд и из чего в результате получается продукт труда;
- в) совокупность материальных ресурсов;
- г) продукт процесса производства.

5. Главной производительной силой являются:

- а) средства производства;
- б) человек и средства труда;
- в) человек;
- г) предметы и средства труда.

Эталон ответа:

№	1	2	3	4	5
Ответ	г	б	д	б	в

Вопросы закрытого типа №2

1. Производственная программа (или план производства) – это:

- а) это план выпуска готовой продукции**
- б) это план выпуска готовой продукции и сдачи ее на склад в плановом периоде
- в) план приема студентов на производственную практику

2. Разработать производственную программу - это означает:

а) составить план производственной деятельности предприятия, всех его производственных подразделений, установить для каждого из них конкретные задания по показателям производственной программы и срокам их выполнения, обосновать выполнение производственной программы ресурсами с учетом возможности их пополнения

- б) составить план производственной деятельности предприятия
- в) обосновать выполнение производственной программы ресурсами с учетом возможности их пополнения

3. Обоснование производственной программы расчетами производственных мощностей проводится, чтобы:

- а) определить возможность изготовления запланированной продукции
- б) определить возможность изготовления запланированной продукции на имеющемся технологическом оборудовании и степень загрузки этого оборудования**
- в) определить рентабельность производства

4. Разработка производственной программы на планируемый период в натуральном выражении проводится с целью:

- а) определить номенклатуру
- б) определить номенклатуру, количество, технические условия**
- в) определить номенклатуру, количество, технические условия и показатели качества

5. разработка ПП на планируемый период в стоимостном выражении осуществляется с целью:

- а) определить цены, стоимостной объем выпуска
- б) определить цены, стоимостной объем выпуска, товарные запасы
- в) определить цены, стоимостной объем выпуска, товарные запасы, затраты на производство, нормативы привлечения финансовых ресурсов**

Вопросы закрытого типа №3

1. Максимально возможный объем выпуска продукции при заданных номенклатуре и ассортименте на данном оборудовании при определенном режиме работы – это:

- а) баланс производственных мощностей;
- б) производственная программа предприятия;
- в) производственная мощность предприятия.**

2. Мощность на конец периода:

- а) входная мощность;
- б) выходная мощность;**
- в) среднегодовая мощность;
- г) достижимая нормальная производственная мощность.

3. Коэффициент использования производственной мощности определяет:

- а) изменение баланса производственной мощности;
- б) резерв производственной мощности;
- в) условно-постоянные затраты;
- г) норматив использования производственной мощности.**

4. Натуральными измерителями объема производства продукции предприятия являются:

- а) рубли, тысячи рублей;
- б) калорийность, тонны условного топлива;
- в) штуки, тонны, метры.**

5. Производственная мощность предприятия – это:

- а). **Способность к максимальному выпуску продукции при установленном режиме работы предприятия в единицу времени;**
б). Величина основных средств предприятия;
в). Выпуск продукции в единицу времени при данном профиле деятельности предприятия.

Вопросы закрытого типа №4

1. Это стоимость реализации изношенных или выведенных из эксплуатации отдельных объектов основных фондов:
А) рыночная стоимость
Б) ликвидационная стоимость
В) остаточная стоимость
2. Данный метод начисления амортизации применяется к зданиям, сооружениям, передаточным устройствам и нематериальным активам, входящим в восьмую - десятую амортизационные группы, независимо от сроков ввода в эксплуатацию этих объектов:
А) линейный метод
Б) нелинейный метод
В) метод ускоренной амортизации
3. Данный метод представляет собой быстрое перенесение цены объектов основного капитала на себестоимость продукции, производимой с их помощью:
А) линейный метод
Б) нелинейный метод
В) метод ускоренной амортизации
4. Показывает долю стоимости основных фондов, приходящуюся на каждый рубль выпускаемой продукции:
А) фондоемкость продукции
Б) фондовооруженность труда
В) среднегодовая стоимость основных фондов
5. Амортизация основных фондов – это:
А) стоимость оборудования
Б) перенесение стоимости основных фондов на себестоимость продукции
В) содержание основных фондов
6. Разница между первоначальной стоимостью основных фондов и стоимостью износа – это:
А) восстановительная стоимость
Б) ликвидационная стоимость
В) остаточная стоимость

Вопросы закрытого типа №5

1. В кругообороте оборотных средств не предусмотрена стадия:
А) реализации;
Б) снабжения;
В) производства;
Г) складская.

2. В состав оборотных средств предприятия входят:

- А) только производственные запасы;
- Б) незавершенное производство, готовая продукция на складе;
- В) оборотные фонды и фонды обращения;**
- Г) запасы материалов, запасных частей, топлива, готовой продукции на складе.

3. В состав оборотных производственных фондов предприятия входят материально-вещественные элементы:

- А) готовая продукция, денежные средства в кассе, на расчетном счету предприятия;
- Б) прибыль предприятия, задолженность поставщикам;
- В) производственные запасы сырья, материалов, полуфабрикатов, покупных изделий;**
- Г) запасных частей, топлива, незавершенное производство, расходы будущих периодов
станки, агрегаты.

4. В состав оборотных средств предприятия НЕ входят(ит):

- А) расходы будущих периодов;
- Б) производственные запасы;
- В) производственный и хозяйственный инвентарь;**
- Г) готовая продукция на складах предприятия.

5. Длительность финансового цикла сокращает увеличение длительности:

- А) операционного цикла;
- Б) технологического цикла;
- В) оборота кредиторской задолженности;**
- Г) оборота дебиторской задолженности.

Вопросы закрытого типа №6

1. Это минимально необходимое число работников, которые должны ежедневно являться на работу для выполнения задания в установленные сроки:

- А) явочный состав;**
- Б) списочный состав;
- В) среднесписочный состав.

2. Данный коэффициент определяется делением численности работников предприятия (цеха, участка), выбывших или уволенных за данный период времени, на среднесписочную численность за тот же период:

- А) коэффициент текучести кадров;**
- Б) коэффициент стабильности кадров;
- В) коэффициент выбытия кадров;

3. Данный коэффициент определяется отношением количества работников, уволенных по всем причинам за данный период времени, к среднесписочной численности работников за тот же период:

- А) коэффициент текучести кадров;
- Б) коэффициент стабильности кадров;
- В) коэффициент выбытия кадров.**

4. Это количество продукции, произведенное за определенный период в расчете на одного работника, или затраты рабочего времени на единицу продукции:

- А) производительность труда;
- Б) выработка;
- В) трудоемкость.

5. Это затраты рабочего времени на производство единицы продукции:

- А) производительность труда;
- Б) выработка;
- В) **трудоемкость.**

Вопросы закрытого типа №7

1. Форма оплаты труда, при которой заработная плата работника зависит от фактически отработанного времени и тарифной ставки работника, а не от количества выполненных работ:

- А) **повременная заработная плата;**
- Б) дополнительная заработная плата;
- В) основная заработная плата.

2. Форма оплаты труда применяется тогда, когда можно учитывать количественные показатели результата труда и нормировать его путем установления норм выработки, норм времени, нормированного производственного задания:

- А) повременная заработная плата;
- Б) **сдельная заработная плата;**
- В) основная заработная плата.

3. К единовременным поощрительным выплатам не относится:

- А) **вознаграждение по итогам работы за год;**
- Б) денежная компенсация за неиспользованный отпуск;
- В) оплата ежегодных и дополнительных отпусков.

4. К оплате за неотработанное время относится:

- А) **оплата учебных отпусков;**
- Б) оплата труда квалифицированных рабочих;
- В) оплата работы в выходные и праздничные дни;

5. При данной оплате труда определяется размер дневной ставки, а заработок зависит от количества отработанных дней:

- А) простая повременная оплата труда;
- Б) **поденная оплата труда;**
- В) почасовая оплата труда.

Вопросы закрытого типа №8

1. Цена, формируются под влиянием спроса и предложения, но могут испытывать определенное воздействие государства:

- А) свободная цена;
- Б) **регулируемая цена;**
- В) фиксированная цена.

2. Цены, по которым предприятия и организации-потребители оплачивают продукцию предприятиям-производителям или сбытовым (оптовым) организациям:

- А) оптовые цены;
- Б) **оптовые цены предприятия;**
- В) оптовые (отпускные) цены промышленности.

3. Цены, по которым товары реализуются в розничной торговой сети населению, предприятиям и организациям:

- А) оптовые цены;
- Б) закупочные цены;
- В) розничные цены.**

4. Данная стратегия основывается на использовании относительно низких цен для быстрого проникновения на новые для организации рынки:

- А) стратегия исчерпания;
- Б) стратегия ценовой дифференциации;
- В) стратегия проникновения.**

Вопросы закрытого типа №9

1. Разница между выручкой от продажи товаров, продукции, работ, услуг (за минусом НДС, акцизов и аналогичных обязательных платежей) и себестоимостью проданных товаров, продукции, работ и услуг, это:

- А) валовая прибыль;**
- Б) прибыль от обычной деятельности;
- В) прибыль до налогообложения.

2. Прибыль от продаж с учетом прочих доходов и расходов, которые подразделяются на операционные и внереализационные, это:

- А) прибыль от обычной деятельности;
- Б) прибыль от продаж;
- В) прибыль до налогообложения.**

3. Поступления, возникающие как последствия чрезвычайных обстоятельств хозяйственной деятельности:

- А) чрезвычайные доходы;**
- Б) внереализационные доходы;
- В) операционные расходы.

4. Отношение общей суммы прибыли к издержкам производства и реализации продукции:

- А) рентабельность производства;
- Б) рентабельность продукции;**
- В) среднегодовая стоимость основных средств.

5. Отношение денежных средств и быстрореализуемых краткосрочных ценных бумаг к текущей – краткосрочной задолженности:

- А) коэффициент ликвидности;
- Б) общий коэффициент покрытия;
- В) коэффициент абсолютной ликвидности.**

Вопросы закрытого типа №10

1. К предпринимательству не относится деятельность:

- а) Торговля продуктами питания;
- б) Организация регулярных пассажирских перевозок;
- в) Эмиссия ценных бумаг и торговля ими.

2. Субъектами предпринимательства могут быть:

- а) Физические лица;
- б) Физические и юридические лица;
- в) Юридические лица.

3. Какие бывают формы предпринимательства?

- а) Частное, общее, государственное;
 - б) Индивидуальное, партнерское, корпоративное;
 - в) Индивидуальное, совместное.
4. Основой государственного предпринимательства являются:
- а) Унитарные муниципальные предприятия;
 - б) Стратегически важные предприятия и учреждения;
 - в) Банковские структуры.
5. Присущ ли риск предпринимательству?
- а) Да, риск – это неотъемлемая составляющая предпринимательства
 - б) Да, но лишь в условиях кризисов и инфляции
 - в) Нет

Эталон ответа:

№	1	2	3	4	5
Ответ	в	б	б	а	а

Вопросы закрытого типа №11

1. Первоначально развитие предпринимательства в России быстрыми темпами осуществлялось во времена правления:
- А) Петра I;
 - Б) Елизаветы;
 - В) Екатерины II;
 - Г) Александра II.
2. Основным сдерживающим фактором развития предпринимательства в России до XIX века было:
- А) крепостное право;
 - Б) милитаризация экономики;
 - В) монархия политической власти, Г) влияние церкви на государство.
3. Причинами, затруднявшими реализацию предпринимательства как продуктивной, преобразующей деятельности в России советского периода выступали:
- А) ограничение свободы производителей; Б) недостаток финансовых средств;
 - В) отсутствие конкуренции;
 - Г) информационный голод;
 - Д) все выше перечисленное.
4. Цели предпринимательской деятельности сводятся:
- А) к извлечению дохода или прибыли;
 - Б) к извлечению предпринимательского дохода, общественному признанию, к осознанию себя как личности;
 - В) к извлечению предпринимательского дохода, общественному признанию;
 - Г) осознанию своей значимости.
5. Типичными идентификационными признаками предпринимательства являются:
- А) соединение и комбинирование факторов производства;
 - Б) самостоятельность, принятие риска,
 - В) инициативность и творчество, способность преодолевать сопротивление среды;
 - Г) новаторское управление производством; Д) верны все ответы.
6. Утверждение «риск – главная черта предпринимательской деятельности» принадлежит:
- А) Й. Шумпетеру;
 - Б) А. Смиту, Д. Рикардо;
 - В) А. Маршаллу;
 - Г) Р. Кантильону, Й. Тюнену, Ф. Найту.
7. К. Маркс рассматривал «предпринимательство» как:

- А) деятельность функционирующего капиталиста;
- Б) особый фактор производства;
- В) субъекта деятельности, склонного к риску;
- Г) создателя инновационной продукции.

8. Согласно взглядам Й. Шумпетера, основной отличительной функцией предпринимательства является:

- А) соединение факторов производства;
- Б) склонность к риску;
- В) инновационная деятельность;
- Г) максимальное извлечение прибыли на капитал.

9. Понятие «предпринимательство» согласно Ж.- Б. Сейю представляется собой:

- А) фактор экономического роста;
- Б) фактор производства;
- В) когнитивный фактор,
- Г) креативный фактор.

10. Предпринимательство как процесс осуществления производственно-коммерческой деятельности включает:

- А) процесс создания нового, обладающего ценностью;
- Б) процесс, предполагающий принятие на себя финансовой, моральной и социальной ответственности;
- В) процесс, приносящий в результате денежный доход и личное удовлетворение;
- Г) верны все ответы.

11. Предпринимательская способность (предприимчивость) – это:

- а) умение управлять предприятием;
- б) способность человека использовать определённое сочетание ресурсов для производства товаров, принимать эффективные решения, создавать новшества и идти на риск;
- в) верны все ответы.

12. Назовите, кого из перечисленных лиц можно считать предпринимателем?

- А) врач, работающий в муниципальной клинике;
- Б) артист государственного академического театра;
- В) преподаватель;
- Г) врач, открывший свою клинику;
- Д) писатель, за собственные средства издающий книги;

13. Какая из перечисленных функций не относится к предпринимательской деятельности?

- А) ресурсная;
- Б) организаторская;
- В) экономическая;
- Г) творческая.

14. Фактором возрождения предпринимательства в странах с рыночной экономикой можно считать (верно несколько ответов):

- А) технологические;
- Б) экономико-организационные;
- В) политические;
- Г) структурные;
- Д) демографические;
- Е) циклические.

15. Экономические условия функционирования предпринимательства включают (верно несколько ответов):

- А) неопределенность;
- Б) равновесие экономической системы;
- В) риск;

- Г) предсказуемость изменений внешней среды;
- Д) неустойчивость;
- Е) высокая социальная напряженность общества.

16. Общественные экономические выгоды вследствие реализации предпринимательства как вида продуктивной деятельности заключаются в (верны несколько ответов):

- А) расширении видового многообразия выпускаемой продукции (товаров и услуг);
- Б) изменение отраслевой структуры национальной экономики;
- В) помощь экономике в достижении равновесия;
- Г) активизация инвестиционной деятельности;
- Д) умеренные, предсказуемые темпы инфляции;
- Е) формирование среднего класса, способного активизировать предпринимательскую инициативу;
- Ж) смена политического режима страны.

Эталон ответа:

№	1	2	3	4	5	6	7	8	9	10	11	12	13	14	15	16
Ответ	а	а	д	б	д	г	а	в	б	г	в	г	в	а,б,в	а,в,д	а,б,в,г,е

Вопросы закрытого типа №12

1. Укажите вид предпринимательства, который предусматривает постоянные торгово-обменные операции по купле-продаже товаров.

- а) коммерческое;
- б) финансовое;
- в) производственное;

2. Формы предпринимательства бывают:

- а) индивидуальное, совместное;
- б) индивидуальное, партнерское, корпоративное;
- в) частное, общее, государственное.

3. Различают следующие виды предпринимательской деятельности.

- а) производственное;
- б) коммерческое;
- в) финансовое;
- г) все ответы верны.

4. Основой государственного предпринимательства являются:

- а) унитарные муниципальные предприятия;
- б) стратегически важные предприятия и учреждения;
- в) банковские структуры.

5. Основу акционерного предпринимательства составляет:

- а) четкое разграничение ответственности между акционерами;
- б) обязательное вхождение в состав акционерного общества доли государственной собственности;
- в) акционерная собственность на средства производства.

Эталон ответа:

№	1	2	3	4	5
Ответ	а	б	г	а	в

Вопросы закрытого типа №13

1. Юридическое лицо считается созданным с момента:

- а) внесения соответствующей записи в Единый государственный реестр юридических лиц;
- б) получения документов о регистрации юридического лица в Едином реестре;
- в) утверждения устава данного юридического лица.
2. Специальной мерой юридической ответственности предпринимателя является:
- а) дисквалификация;
- б) штраф;
- в) лишение свободы.
3. Какой государственный орган уполномочен регистрировать индивидуальных предпринимателей?
- а) Федеральная налоговая служба РФ;
- б) Министерство юстиции РФ;
- в) Министерство внутренних дел РФ.
4. Разрешение государства заниматься теми или иными действиями, включая определенные виды предпринимательской деятельности, называется:
- а) лицензированием;
- б) государственным регулированием;
- в) предпринимательской дееспособностью.
5. Какая из указанных категорий не является субъектом малого и среднего предпринимательства?
- а) ассоциация;
- б) фермерское хозяйство;
- в) потребительский кооператив.

Эталон ответа:

№	1	2	3	4	5
Ответ	а	а	а	а	а

Вопросы закрытого типа №14

На каждый из предложенных вопросов можно дать один или несколько правильных ответов.

1. Согласны ли Вы с таким утверждением: "Цель должна формулироваться так, чтобы учесть влияние всех не зависящих от меня факторов"?
- а) да;
- б) нет.
2. Следует ли, формулируя цель, называть способы ее достижения?
- а) да;
- б) нет.
3. Достижимость цели означает следующее:
- а) вы уверены хотя бы в теоретической возможности получения нужного результата;
- б) другие люди смогут поверить в Вашу способность добиться нужного результата;
- в) цель должна быть достигнута к определенному сроку.
4. В процессе анализа среди внешних факторов выявляются:
- а) благоприятные возможности;
- б) слабые стороны;
- в) угрозы.
5. В описание стратегии достижения цели включаются:
- а) оценка стоимости;
- б) оценка необходимых ресурсов.
- Выберите правильные ответы.
6. Формирование группы (ядра фирмы) начинается с того, что:
- а) назначается руководитель;
- б) один человек – лидер – начинает осуществлять свои идеи;

- в) в группе появляются исполнители идей;
- г) каждый член группы предлагает свою идею.

7.К учредительным документам юридического лица относятся:

- а) выписка из первого собрания участников;
- б) устав;
- в) решение о создании юридического лица;
- г) правила внутреннего трудового распорядка.

8.Государственную регистрацию субъектов предпринимательской деятельности осуществляют органы:

- а) Федеральной антимонопольной службы;
- б) Федеральной налоговой службы;
- в) Министерство экономики Московской области;
- г) Министерство юстиции РФ.

9.Для учреждения общества с ограниченной ответственностью необходимыми учредительными документами являются:

- а) Устав;
- б) учредительный договор;
- в) Устав и учредительный договор;
- г) Устав или учредительный договор.

10.Постановления Правительства Российской Федерации не должны противоречить:

- а) Трудовому кодексу Российской Федерации;
- б) законам субъекта Федерации;
- в) конституциям (уставам) субъектов Федерации.

11.Расставьте перечисленные нормативные правовые акты по юридической силе:

- а) Постановление Правительства Российской Федерации «Об утверждении порядка регистрации безработных граждан»;
- б) Указ Президента Российской Федерации «Об ответственности за нарушение трудовых прав граждан»;
- в) закон Московской области «О социальном партнерстве».

Эталон ответа:

№	1	2	3	4	5	6	7	8	9	10	11
Ответ	б	а	в	аб	а	г	бв	б	а	а	бав

Вопросы закрытого типа №15

1. Сделка и другие действия граждан или юридических лиц с финансовыми средствами независимо от формы и способа их осуществления, связанные с переходом права собственности и иных прав, включая операции, связанные с использованием финансовых средств в качестве средства платежа:

- а) финансовый контракт;
- б) финансовая спекуляция;
- в) финансовая операция.

2. Предложение денежной массы определяется по формуле:

- а) $Mп=S + D$;
- б) $Mп=D + R$;
- в) $Mп=P + Q$.

3. Массовый экспорт товаров по ценам ниже среднемировых, связанный с отставанием падения покупательной способности денег от понижения их валютного курса, в целях вытеснения конкурентов на внешних рынках:

- а) джампинг;
- б) лизинг;

в) демпинг.

4. Наиболее длительный период лизингового контракта (среди всех видов лизинга) характерен для:

- а) финансового лизинга;
- б) оперативного лизинга;
- в) лизинга с неполной окупаемостью.

Эталон ответа:

№	1	2	3	4
Ответ	в	б	в	а

Вопросы закрытого типа №16

1. Стороной трудового отношения является:

- а) филиал юридического лица;
- б) индивидуальный предприниматель;
- в) представительство юридического лица.

2. Минимальный возраст работника для заключения трудового договора, установленный в Трудовом кодексе:

- а) 14 лет;
- б) 15 лет;
- в) 16 лет;
- г) 18 лет.

3. Работодатель в соответствии с трудовым законодательством обязан:

- а) обеспечить безубыточную работу организации;
- б) своевременно уплачивать налоги с заработной платы работника;
- в) соблюдать законы и иные нормативные акты о труде, условия коллективного и

трудового договора.

4. Работник, заключивший трудовой договор, обязан:

- а) соблюдать трудовую дисциплину;
- б) выходить на работу в выходные дни, если этого требуют интересы производства;
- в) выполнять любую работу по указанию работодателя.

5. Социальное партнерство – это:

а) система взаимоотношений между работниками, работодателями, органами государственной власти и местного самоуправления;

- б) вид политического соглашения;
- в) забота государства об улучшении жизни народа.

6. Предметом регулирования трудового права с участием профсоюзов являются:

- а) отношения по приему в члены профсоюза;
- б) отношения по взиманию членских взносов и их расходованию на нужды своих

членов;

в) отношения по разрешению коллективного трудового спора.

7. Сторонами коллективного договора выступают:

- а) коллектив работников (его представители) и работодатель (его представители);
- б) трудовой коллектив, работодатель и местные органы власти;
- в) трудовой коллектив, работодатель и представитель государства.

8. В коллективном договоре можно предусмотреть:

- а) дополнительные выплаты со стороны местных органов власти;
- б) основания увеличения заработной платы в связи с инфляцией;
- в) особый порядок увольнения в данной организации.

Эталон ответа:

№	1	2	3	4	5	6	7	8
Ответ	в	в	в	а	а	в	а	б

Вопросы закрытого типа №17

1. Характерной особенностью реализаций отношений на рынке являются:

- а) распределение и перераспределение финансовых ресурсов;
- б) первичный и вторичный продажу эмитированных ценных бумаг;
- в) финансирование финансово-кредитных учреждений;
- г) финансирования государственных социальных программ;

2. Структура рынка зависит от таких признаков (возможно несколько правильных ответов):

- а) срока обращения финансовых ресурсов;
- б) инвестиционного состава;
- в) характера движения финансовых ресурсов;
- г) все ответы верны;

3. Признак рынка, в зависимости от срока обращения делится на:

- а) рынок ценных бумаг;
- б) рынок денег, рынок капитала;
- в) рынок прямого финансирования и рынок не прямого финансирования;
- г) первичный и вторичный рынок;

4. В зависимости с позиции, которой рассматриваются финансовые сделки выделяют такие виды признаков финансового рынка:

- а) по принципу оборачиваемости, по характеру движения, формой организации;
- б) первичный рынок, вторичный рынок;
- в) рынок краткосрочных займов, валютный рынок, рынок краткосрочных финансовых ресурсов;
- г) рынок ценных бумаг, рынок долгосрочных финансовых займов;

5. Казначейские обязательства, депозитные сертификаты, коммерческие бумаги, банковские акцепты, соглашения об обратном выкупе являются:

- а) Финансовыми объектами рынка;
- б) Финансовыми средствами рынка;
- в) Финансовыми инструментами рынка;
- г) Финансовыми предметами рынка;

Эталон ответа:

№	1	2	3	4	5
Ответ	а	г	б	а	в

Вопросы закрытого типа №18

1. На какие виды подразделяются риски по уровню финансовых потерь?

- А) допустимый, критический и катастрофический;
- б) недопустимый, допустимый и критический;
- в) критический, катастрофический и недопустимый.

2. Что такое последствия риска?

- А) скорее положительными;
- б) как положительными, так и отрицательными;
- в) только отрицательными.

3. Как называются риски, которые практически всегда несут в себе потери?

- А) критическими;
- б) спекулятивными;
- в) чистыми.

4. В основе какой из ниже предложенных операции лежит обмен финансовыми активами или обязательствами для улучшения их структуры и снижения возможных потерь:

- а) своп;
- б) хеджирование;
- в) репо.

5. Как называются риски, которые обусловлены деятельностью самого предприятия и его контактной аудиторией?

- А) внешними;
- б) внутренними;
- в) чистыми.

Эталон ответа:

№	1	2	3	4	5
Ответ	а	б	в	а	б

1. К прямым налогам относятся:

- а) налог на землю;
- б) акцизный сбор;
- в) пошлины;
- г) налог на добавленную стоимость.

2. При помощи налога на прибыль можно регулировать:

- а) трудовые ресурсы по видам деятельности;
- б) темпы экономического роста на макроуровне;
- в) распределение и перераспределение валового дохода;
- г) уровень заработной платы.

3. Преимущество подоходного налогообложения:

- а) зависимость размера налогов от размера полученной прибыли (дохода);
- б) простота начисления;
- в) увеличение средств на потребление;
- г) антистимулятор экономической активности;

4. Недостатки подоходного налогообложения характеризуются:

- а) невозможность влияния на принятие решений на микроуровне;
- б) социально-экономические недостатки;
- в) сложность исчисления;
- г) политические недостатки.

Эталон ответа:

№	1	2	3	4
Ответ	а	б	а	в

Вопросы закрытого типа №19

1. Анализ соотношения между совокупным доходом и совокупными издержками с целью определения прибыльности при различных уровнях производства – это:

- а) анализ безубыточности;
- б) анализ возможностей производства и сбыта;
- в) анализ деятельности предприятия;
- г) анализ среды.

2. Анализ финансовой устойчивости ориентирован на:

- а) оценку надежности предприятия с точки зрения его платежеспособности;
- б) оценку конкурентоспособности предприятия;
- в) создание и использование инструментария, позволяющего найти лучшее сочетание цены продукта, объема его выпуска и реально планируемых продаж;

- г) характеристику платежеспособности предприятия.
3. Анализ финансовой устойчивости ориентирован на:
- а) выработку политики увеличения и рационального распределения прибыли;
 - б) определение политики предприятия в расширении производства;
 - в) оценку надежности предприятия с точки зрения его платежеспособности;
 - г) формирование политики в области ценных бумаг.
4. Бизнес-план имеет следующие два направления:
- а) внутреннее и внешнее;
 - б) долгосрочное и краткосрочное;
 - в) стратегическое и тактическое;
 - г) техническое и экономическое.

Эталон ответа:

№	1	2	3	4
Ответ	а	а	в	а

Вопросы открытого типа №1

1. Допишите определение.

_____ – это совокупность объективных условий, в которых осуществляется деятельность организации.

Эталон ответа

Среда организации – это совокупность объективных условий, в которых осуществляется деятельность организации.

2. Допишите определение предпринимательства.

Основы _____ предпринимательства - диалектическая взаимосвязь производительных сил, производственных отношений и хозяйственного механизма, действующих в условиях частной собственности на средства производства, свободы предпринимательства и свободной конкуренции.

Эталон ответа

Основы **свободного** предпринимательства - диалектическая взаимосвязь производительных сил, производственных отношений и хозяйственного механизма, действующих в условиях частной собственности на средства производства, свободы предпринимательства и свободной конкуренции.

3. Заполните пропуск.

Экономической основой индивидуального предпринимательства является _____ собственность.

Э

талон ответа:

Экономической основой индивидуального предпринимательства является **частная** собственность.

4. Заполните пропуск.

Экономической основой государственного предпринимательства является _____ собственность.

Эталон ответа:

Экономической основой государственного предпринимательства является **государственная** собственность.

5. Заполните пропуск

Имущество _____ предприятия является неделимым и ни при каких условиях не может быть распределено по вкладам, долям и паям, в том числе между работниками.

Эталон ответа:

Имущество **унитарного** предприятия является неделимым и ни при каких условиях не может быть распределено по вкладам, долям и паям, в том числе между работниками

Вопросы открытого типа №2

1. Верно ли утверждение.

В Российской Федерации все виды экономической деятельности кодифицированы в соответствие с классификатором видов экономической деятельности (ОКВЭД), который входит в состав Единой системы классификации и кодирования технико-экономической и социальной информации (ЕСКК).

Эталон ответа:

Верно.

2. Верно ли утверждение.

В соответствии с международной практикой в ОКВЭД учитываются такие классификационные признаки, как форма собственности, организационно-правовая форма и ведомственная подчиненность хозяйствующих субъектов.

Эталон ответа:

Верно.

3. Допишите определение.

_____ - это юридическое или физическое лицо, осуществляющее деятельность по оказанию платных услуг в сфере недвижимости.

Эталон ответа:

Риелтор - это юридическое или физическое лицо, осуществляющее деятельность по оказанию платных услуг в сфере недвижимости.

4. Допишите определени.

_____ - это юридическое или физическое лицо, представляющее интересы производителя или потребителя.

Эталон ответа:

Посредник - это юридическое или физическое лицо, представляющее интересы производителя или потребителя.

5. Верно ли утверждение. ▲

Предпринимательская деятельность на рынке страхования осуществляется в соответствии с федеральным законом "Об организации страхового дела в Российской Федерации".

Эталон ответа:

Верно.

6. Какие слова пропущены в схеме?

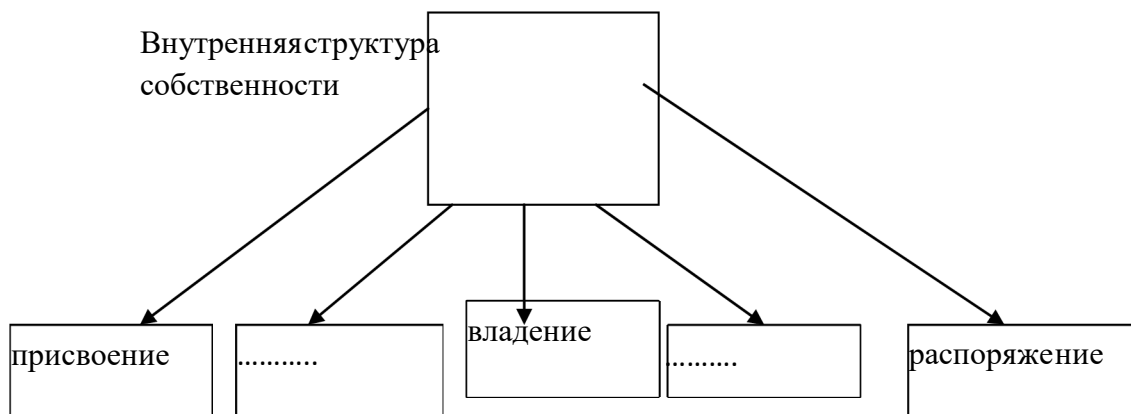

Эталон ответа:

отчуждение, пользование.

Вопросы открытого типа №3

1. Определите вид юридической ответственности.

Наступает за совершение трудовых и иных служебных правонарушений, налагается руководителем предприятия или учреждения – _____.

Эталон ответа:

Наступает за совершение трудовых и иных служебных правонарушений, налагается руководителем предприятия или учреждения – **Дисциплинарная.**

2. Определите вид юридической ответственности.

Наступает за причинение вреда имущественным и личным неимущественным правам других лиц, налагается судом или предусмотрена договором (например, в виде пени или неустойки) – _____.

Эталон ответа:

Наступает за причинение вреда имущественным и личным неимущественным правам других лиц, налагается судом или предусмотрена договором (например, в виде пени или неустойки) – **Материальная.**

3. Определите вид юридической ответственности.

Наступает за совершение общественно опасных деяний, назначается исключительно судом – _____;

Эталон ответа:

Наступает за совершение общественно опасных деяний, назначается исключительно судом – **Уголовная**;

4. Определите вид юридической ответственности.

Наступает за нарушение правил государственного управления, налагается компетентными в данной сфере государственного управления должностными лицами – _____;

Эталон ответа:

Наступает за нарушение правил государственного управления, налагается компетентными в данной сфере государственного управления должностными лицами – **Административная**.

5. Вставить слово, пропущенное в схеме

Виды юридической ответственности			
дисциплинарная	административная	?.....	уголовная

Эталон ответа:

Виды юридической ответственности			
дисциплинарная	административная	гражданско-правовая	уголовная

Вопросы открытого типа №4

1. Допишите определение.

_____ - ссуда в денежной или товарной форме, предоставляемая кредитором заемщику на условиях возвратности, чаще всего с выплатой заемщиком процента за пользование ссудой.

Эталон ответа:

Кредит - ссуда в денежной или товарной форме, предоставляемая кредитором заемщику на условиях возвратности, чаще всего с выплатой заемщиком процента за пользование ссудой.

2. Допишите определение.

_____ – цена пользования заемным капиталом, выраженная в процентах годовых.

Эталон ответа:

Процентная ставка – цена пользования заемным капиталом, выраженная в процентах годовых.

3. Допишите определение.

_____ - разница между ценой продукции и её себестоимостью, а в целом по предприятию представляет разницу между выручкой от реализации продукции и себестоимостью реализованной продукции.

Эталон ответа:

Прибыль - разница между ценой продукции и её себестоимостью, а в целом по предприятию представляет разницу между выручкой от реализации продукции и себестоимостью реализованной продукции.

4. Заполните пропуск.

Облигации, являясь объектом купли-продажи на рынке ценных бумаг, имеют рыночную цену, которая в момент эмиссии может быть равна _____.

Эталон ответа:

Облигации, являясь объектом купли-продажи на рынке ценных бумаг, имеют рыночную цену, которая в момент эмиссии может быть равна номиналу.

Вопросы открытого типа №5

1. Допишите определение.

_____ – кредитная организация, которая имеет исключительное право осуществлять следующие банковские операции: привлечение во вклады средств физических и юридических лиц, размещение указанных средств от своего имени и за свой счет, открытие и ведение банковских счетов физических и юридических лиц.

Эталон ответа:

Банк – кредитная организация, которая имеет исключительное право осуществлять следующие банковские операции: привлечение во вклады средств физических и юридических лиц, размещение указанных средств от своего имени и за свой счет, открытие и ведение банковских счетов физических и юридических лиц.

2. Допишите определение.

_____ – это форма движения ссудного капитала.

Эталон ответа:

Кредит – это форма движения ссудного капитала.

3. Допишите определение.

_____ — это совокупность рынков, институтов и инструментов, которые используются для совершения финансовых операций.

Эталон ответа:

Финансовая система — это совокупность рынков, институтов и инструментов, которые используются для совершения финансовых операций.

4. Допишите пропущенные функции кредита.

_____, воспроизводственная, _____.

Эталон ответа:

Перераспределительная, воспроизводственная, стимулирующая.

5. Допишите пропущенные формы кредита.

Производственная форма кредита включает: _____ кредит, _____ кредит.

Эталон ответа:

Производственная форма кредита включает: коммерческий кредит, экспортный кредит.

Подберите каждому термину соответствующее определение, совместив левую часть таблицы (цифра) и правую (буква).

1	Кредитная организация (КО)	А	Кредитная организация, осуществляющая широкий круг банковских операций на основании лицензии
2	Ассоциация банков	Б	Организация, созданная для привлечения денежных средств или размещения их от своего имени на условиях возвратности, платности и срочности
3	Банковская группа	В	Образование платежных средств, их выпуск в оборот и изъятие из оборота
4	Банк	Г	Организация, создаваемая не для извлечения прибыли, а для защиты и представления интересов своих членов

5	Небанковская кредитная организация	Д	Юридическое лицо, функции которого состоят в выполнении банковских операций для получения прибыли и имеющее специальную лицензию Банка России
6	Стабилизационное кредитование	Е	Банк, выступающий официальным проводником денежно-кредитной политики государства
7	Функции банков	Ж	Образование, не являющееся юридическим лицом кредитных организаций, в котором одна кредитная организация оказывает существенное влияние на решение других КО
8	Центральный банк	З	Кредитная организация, имеющая право осуществлять банковские операции
9	Государственное регулирование банковской деятельности	И	Форма рефинансирования
10	Универсальный банк	К	Воздействие на кредитные организации со стороны ЦБ или иных руководящих органов

Эталон ответа:

11З, 2Г, 3Ж, 4Д, 5Б, 6И, 7В, 8Е, 9К, 10А.

Вопросы открытого типа №6

1. Допишите определение.

_____ – возможность наступления незапланированного события, в результате которого субъект, принявший решение, направленное на достижение конкретной цели, не получает ожидаемого эффекта от осуществляемой деятельности и несет полные или частичные потери, недополучает ожидаемый доход, несет расходы сверх запланированного уровня или получает незапланированный дополнительный доход.

Эталон ответа:

Риск – возможность наступления незапланированного события, в результате которого субъект, принявший решение, направленное на достижение конкретной цели, не получает ожидаемого эффекта от осуществляемой деятельности и несет полные или частичные потери, недополучает ожидаемый доход, несет расходы сверх запланированного уровня или получает незапланированный дополнительный доход.

2. Допишите определение.

_____ – это передача определенных рисков страховой компании.

Эталон ответа:

Страхование – это передача определенных рисков страховой компании.

3. Допишите определение.

_____ – фактический убыток, понесенный страхователем в результате уничтожения (гибели), утраты или повреждения застрахованного имущества.

Эталон ответа:

Ущерб – фактический убыток, понесенный страхователем в результате уничтожения (гибели), утраты или повреждения застрахованного имущества.

4. Допишите определение.

_____ - процесс использования механизмов уменьшения рисков.

Эталон ответа:

Хеджирование - процесс использования механизмов уменьшения рисков.

5. Заполните пропуск.

Как называются риски, которые могут нести в себе как потери, так и дополнительную прибыль _____.

Эталон ответа:

Как называются риски, которые могут нести в себе как потери, так и дополнительную прибыль спекулятивными.

Вопросы открытого типа №7

1. Допишите определение.

_____ - это обязательный, индивидуально безвозмездный платеж, взимаемый с организаций и физических лиц в форме отчуждения принадлежащих им на праве собственности, хозяйственного ведения или оперативного управления денежных средств в целях финансового обеспечения деятельности государства и (или) муниципальных образований.

Эталон ответа:

Налог - это обязательный, индивидуально безвозмездный платеж, взимаемый с организаций и физических лиц в форме отчуждения принадлежащих им на праве собственности, хозяйственного ведения или оперативного управления денежных средств в целях финансового обеспечения деятельности государства и (или) муниципальных образований.

2. По уровням налоговой системы налоги бывают.

_____, _____, _____.

Эталон ответа:

Федеральные, региональные, местные.

3. Допишите определение налога.

_____ – налоги, поступающие в бюджеты разных уровней в зависимости от государственного устройства.

Эталон ответа:

Общие – налоги, поступающие в бюджеты разных уровней в зависимости от государственного устройства.

4. Допишите определение налога.

_____ – налоги, имеющие строго определенную целевую направленность и предназначенные для формирования централизованных целевых фондов.

Эталон ответа:

Целевые – налоги, имеющие строго определенную целевую направленность и предназначенные для формирования централизованных целевых фондов.

Вопросы открытого типа №8

1. Допишите определение.

Анализ соотношения между совокупным доходом и совокупными издержками с целью определения прибыльности при различных уровнях производства – анализ безубыточности.

Эталон ответа:

Анализ соотношения между совокупным доходом и совокупными издержками с целью определения прибыльности при различных уровнях производства – анализ безубыточности.

2. Заполните пропуски.

Бизнес-план имеет следующие два направления _____ и _____.

Эталон ответа:

Бизнес-план имеет следующие два направления внутреннее и внешнее.

3. Допишите определение.

_____ – объем реализованных на рынке товаров (услуг) в течение определенного периода времени.

Эталон ответа:

Емкость рынка – объем реализованных на рынке товаров (услуг) в течение определенного периода времени.

4. Заполните пропуски, Используя модель Альтмана можно спрогнозировать банкротство на один год можно с точностью до (значение в процентах) _____.

Эталон ответа:

Используя модель Альтмана можно спрогнозировать банкротство на один год можно с точностью до (значение в процентах) 90.

Критерии оценки вопросов открытого и закрытого типа

«Отлично» (зачтено) ставится, если доля правильных ответов составляет 80-100%.

«Хорошо» (зачтено) ставится, если доля правильных ответов составляет 60-79%.

«Удовлетворительно» (зачтено) ставится, если доля правильных ответов составляет 40-59%.

«Неудовлетворительно» (не зачтено) ставится, если доля правильных ответов составляет менее 40%.

Примерные темы рефератов (по выбору студента)

1. Сбыт продукции, финансовая деятельность предприятия и результативность.
2. Регулирование предпринимательской деятельности предприятий.
3. Организация материально-технического обеспечения деятельности предприятия.
4. Организационно-правовые и социально-экономические методы регулирования системы трудовых отношений на предприятии.
5. Проблемы структурной перестройки производства на предприятии.
6. Производственная программа предприятия и методы ее обоснования ресурсами и производственными мощностями.
7. Производственный потенциал предприятия, методы его определения и формирования.
8. Сущность производительности труда и факторы, влияющие на ее рост.
9. Пути улучшения эффективности использования оборотных фондов.
10. Пути улучшения использования основных производственных фондов и производственных мощностей.
11. Оптимальный размер предприятия и факторы, его определяющие.
12. Формы и системы оплаты труда на предприятиях различных форм собственности.
13. Пути снижения себестоимости продукции и роста эффективности производства.
14. Сущность и источники прибыли предприятия, ее распределение и использование.
15. Ценообразование и система цен на продукцию (услуги) в рыночной экономике.
16. Предприятие как основное звено рыночной экономики; главные принципы его деятельности.
17. Совершенствование организации труда на предприятии.
18. Показатели состояния, эффективности использования и воспроизводства основных фондов.
19. Организация внутрипроизводственных экономических отношений и их влияние на результаты производственной деятельности предприятия.
20. Источники образования прибыли и пути повышения рентабельности производства.
21. Определение оптимальной численности и качественного состава персонала предприятия.
22. Роль и особенности функционирования малых предприятий в современных условиях.
23. Особенности организационно-правовых форм предприятий в современных условиях.
24. Факторы роста эффективности производства и снижение издержек.
25. Управление качеством продукции и его значение в обеспечении спроса и предложения.
26. Предпринимательская деятельность: виды, содержание и регулирование.
27. Формы стимулирования труда работников и порядок расчета фонда заработной платы.
28. Организация работы маркетинговых служб на предприятии, их функции и экономическая роль.
29. Совершенствование методов измерения и прогнозирования роста производительности труда в рыночных условиях.
30. Методы планирования рабочих мест и формы рациональной организации труда на предприятии.

Критерии оценки рефератов:

«Отлично» - выполнены все требования к написанию и защите реферата: обозначена проблема и обоснована её актуальность, сделан краткий анализ различных точек зрения на рассматриваемую проблему и логично изложена собственная позиция, сформулированы

выводы, тема раскрыта полностью, выдержан объём, соблюдены требования к внешнему оформлению, даны правильные ответы на дополнительные вопросы.

«Хорошо» - основные требования к реферату и его защите выполнены, но при этом допущены недочёты. В частности, имеются неточности в изложении материала; отсутствует логическая последовательность в суждениях; не выдержан объём реферата; имеются упущения в оформлении; на дополнительные вопросы при защите даны неполные ответы.

«Удовлетворительно» - имеются существенные отступления от требований к реферированию. В частности: тема освещена лишь частично; допущены фактические ошибки в содержании реферата или при ответе на дополнительные вопросы; во время защиты отсутствует вывод.

«Неудовлетворительно» - тема реферата не раскрыта, обнаруживается существенное непонимание проблемы.

..III. КОМПЛЕКТ ОЦЕНОЧНЫХ МАТЕРИАЛОВ ДЛЯ ПРОМЕЖУТОЧНОЙ АТТЕСТАЦИИ

Вопросы, выносимые на зачет

Тема 1.1. «Основы экономики. Базовые экономические понятия»

1. Развитие предмета экономики: экономия и хрематистика, политическая экономия, экономикс. Нормативная и позитивная экономика. Микро- и макроэкономика.
2. Экономические потребности и экономические блага (субституты и комплементы, экономические и неэкономические, потребительские и производственные, частные и общественные).
3. Экономические ресурсы, или факторы производства (труд, земля, капитал, предпринимательские способности). Понятие ограниченности, редкости ресурсов.
4. Кругооборот и оборот капитала. Физический и моральный износ. Амортизация
5. Экономический выбор, кривая производственных возможностей, альтернативная стоимость, или издержки упущенных возможностей. Производство как источник экономических благ.
6. Спрос и предложение. Равновесная цена. Основы потребительского поведения.

Тема 1.2. «Рынок факторов производства»

1. Факторы производства. Закон убывающей предельной производительности фактора. Производственная функция.
2. Рынок труда: спрос и предложение, заработная плата (номинальная, реальная, минимальная). Дифференциация в оплате труда. Роль профсоюзов на рынке труда.
3. Рынок земли: спрос и предложение, земельная рента (абсолютная и дифференциальная). Цена земли. Арендная плата.
4. Рынок капитала: спрос и предложение, ставка процента, принцип дисконтирования и принятие инвестиционных решений.
5. Предпринимательские способности и предпринимательский доход.

Тема 1.3. «Элементы бухгалтерского учета»

1. Хозяйственные средства предприятия и их источники Активы и пассивы. Бухгалтерские счета. Издержки производства: внутренние (неявные), внешние (явные), бухгалтерские, экономические, альтернативные, постоянные, переменные, совокупные (общие), средние, предельные. Модель кривых издержек. Правило минимизации издержек.
2. Доход фирмы. Прибыль: бухгалтерская, экономическая, нормальная. Правило максимизации прибыли. Баланс предприятия. Счет прибылей и убытков.
3. Основные показатели финансовой отчетности.
4. Аудит.

Тема 1.4. «Правовые формы деловых предприятий»

1. Юридические лица и их регистрация.
2. Формы предпринимательской деятельности.
3. Экономическая природа, цели фирмы. Экономические и организационно -правовые формы предприятий.
4. Банкротство коммерческого предприятия.

Тема 1.5. «Исследование рынков. Маркетинг»

1. Рынок покупателя и концепция маркетинга.
2. Исследование рынка: рыночный потенциал, доля рынка, сегментирование рынка и позиционирование товара.
3. Комплекс маркетинговых мероприятий.
4. Роль сбыта в эффективности бизнеса.

5. Реклама и ее использование.

Тема 1.6. «Предпринимательство. Бизнес. Рынок и конкуренция»

1. Понятие и основные типы рыночных структур. Особенности рынка совершенной конкуренции. Поведение фирмы в краткосрочном и длительном периодах. Ценообразование.
2. Антимонопольная политика.
3. Бизнес -планирование и бизнес -проекты.
4. Предпринимательский риск.

Тема 1.7. «Биржи и биржевая деятельность»

1. Товарная биржа и ее операции
2. Фондовая биржа. Виды ценных бумаг и операции с ними
3. Процедура торгов и формирование цен сделок на биржах.

Тема 1.8. «Макроэкономика и необходимость государственного регулирования»

1. Предмет макроэкономики, основные цели. Национальное богатство. Виды и инструменты макроэкономической политики.
2. Экономическая политика в условиях инфляции и безработицы
3. Денежно -кредитная политика. Политика дешевых и дорогих денег
4. Функции налоговой системы. Федеральные и местные налоги
5. Социальная политика и ее основные направления. Социальная благотворительность.
6. Неравенство доходов и его причины. Программы поддержания уровня доходов

Тема 1.9. «Налогообложение в России»

1. Налоги для предпринимателя
2. Налоги для физического лица
3. Налоговая декларация и ее заполнение

Тема 1.10. «Банки и банковское дело»

1. Активные и пассивные операции коммерческих банков
2. Рейтинг надежности банков
3. Виды процентных ставок.
4. Кредит: сущность, формы, принципы.
5. Платежеспособность банка. Банкротство банка
6. Портфель банка и управление им.

Тема 1.11. «Внешнеэкономические связи и отношения»

1. Международная торговля
 2. Совместные предприятия
 3. Свободные экономические зоны
 4. Международные научно-технические связи
 5. Валютные отношения
 6. Государственное регулирование внешнеэкономической деятельности
- Международное экономическое сотрудничество.

Критерии оценки зачета

«Зачтено» выставляется обучающемуся, если он знает основные определения, последователен в изложении материала, демонстрирует базовые знания дисциплины.

«Не зачтено» выставляется обучающемуся, если он не знает основных определений, непоследователен и сбивчив в изложении материала, не обладает определенной системой знаний по дисциплине.

Вопросы, выносимые на зачет

1. История российского предпринимательства.
2. Понятие и содержание предпринимательства.
3. Деловые интересы в предпринимательстве. Субъекты бизнеса.
4. Предприятие в системе бизнеса.
5. Конкуренция в бизнесе.
6. Концепции бизнеса.
7. Виды предпринимательской деятельности: производственная, коммерческая, финансовая. Характеристика производственной деятельности.
8. Характеристика и сущность коммерческой деятельности.
9. Сущность и задачи финансовой деятельности.
10. Организационно-правовые формы бизнеса: общества, товарищества, кооперативы, хозяйственное партнерство.
11. Процедура государственной регистрации предпринимательской деятельности. Предпринимательский договор, понятие, виды, этапы составления.
12. Юридическая ответственность. Основания привлечения предпринимателя к юридической ответственности. Виды юридической ответственности. Нормативные акты.
13. Финансовое обеспечение предпринимательской деятельности в организации.
14. Формирование имущества и источники финансирования предпринимательской деятельности.
15. Основные показатели эффективности предпринимательской деятельности.
16. Финансовые результаты предпринимательской деятельности.
17. Себестоимость продукции.
18. Выручка и прибыль предпринимателя.
19. Государственная и муниципальная поддержка предпринимательской деятельности в России.
20. Финансовая система и финансовый рынок.
21. Структура кредитной системы, сущность, виды и формы кредита.
22. Взаимоотношения предпринимателей с финансовой системой.
23. Понятие и сущность рисков в предпринимательстве.
24. Классификация рисков.
25. Система управления рисками: процесс управления рисками на предприятии, методы управления рисками, управление информационными рисками, методы финансирования рисков.
26. Понятие и виды налогов.
27. Система налогообложения предпринимательской деятельности.
28. Взаимоотношения предпринимателей с налоговой системой.
29. Основы налогового регулирования предпринимательской деятельности.
30. Система налогов и сборов РФ.
31. Налоговые режимы для малого бизнеса.
32. Методические основы разработки бизнес-плана.
33. Состав бизнес-плана.
34. Структура бизнес-плана.
35. Разработка бизнес-плана в системе ProjectExpert.

Задания, выносимые на зачет

1. Провести анализ и оценку внутренней и внешней среды ОАО «ЛУКОЙЛ» с помощью SWOT- анализа.
2. Проведите анализ деятельности компании ПАО «Татнефть» с помощью PEST-анализа.

3. Составьте перечень документов для регистрации ООО с 2 и более учредителями.
4. Составьте протокол общего собрания учредителей ООО «Бета».
5. Проанализируйте ситуацию. 14 октября 2018 года Попов обратился в налоговый орган с заявлением о государственной регистрации в качестве индивидуального предпринимателя. 19 октября Попов получил письменный отказ в регистрации. Несмотря на это, Попов снял в аренду павильон на рынке и торговал одеждой. Какое правонарушение совершено Поповым?
6. Проанализируйте ситуацию. К юристу за консультацией обратился специалист Министерства образования и науки РФ. Он пояснил, что работой своей доволен, но хотел бы заняться индивидуальным предпринимательством, чтобы улучшить своё материальное положение. Гражданин просит оказать ему помощь в оформлении всех необходимых документов для регистрации индивидуального предпринимательства. Дайте ответ этому гражданину. Может ли данный гражданин быть зарегистрирован в качестве ИП. Ответ обоснуйте со ссылкой на закон.
7. Начинающий предприниматель получил в банке кредит на $K=50000$ руб. сроком на $T=1$ год при годовой процентной ставке $C=10\%$ в год. Чему равна плата P за кредит?
8. Вкладчик разместил сумму размером 2400 рублей в банк. Определите, какую сумму получит вкладчик через 3 года, если процентная ставка составляет 19% в год.
9. Вкладчик взял в кредит 3000 рублей и должен вернуть через пять лет. Найти процентную ставку кредита, если известно, что нужно отдать банку 8100 руб.
10. Выручка от реализации продукции составила 2830 тыс.руб., затраты на производство и реализацию продукции - 2926 тыс.руб., прибыль от реализации имущества - 307 тыс.руб., прибыль от внереализационных операций - 23 тыс.руб., убытки от содержания, жилого фонда 203 тыс.руб. Определите уровень рентабельности производства.
11. Решите задачу. Определить ущерб страхователя и величину страхового возмещения по системе предельной ответственности при следующих исходных данных. Средняя урожайность пшеницы за предыдущие пять лет – 24 ц с 1 га, площадь посева – 300 га. Из-за происшедшего страхового случая урожай составил 12 ц с 1 га. Рыночная стоимость 1 ц пшеницы – 250 д/е. Ответственность страховщика – 70% от причиненного ущерба.
12. Решите задачу. Имущество предприятия стоимостью 14 млн д/е застраховано в двух страховых организациях: у страховщика № 1 на страховую сумму 10 млн д/е, у страховщика № 2 – 4 млн д/е. Ущерб по страховому случаю составил 9 млн д/е. Определить, в каком объеме возместит ущерб страхователю каждая страховая организация.

Критерии оценки зачета

«**Зачтено**» выставляется обучающемуся, если он знает основные определения, последователен в изложении материала, демонстрирует базовые знания дисциплины.

«**Не зачтено**» выставляется обучающемуся, если он не знает основных определений, непоследователен и сбивчив в изложении материала, не обладает определенной системой знаний по дисциплине.

**Филиал федерального государственного бюджетного образовательного
учреждения высшего образования
«Университет «Дубна» -
Дмитровский институт непрерывного образования**

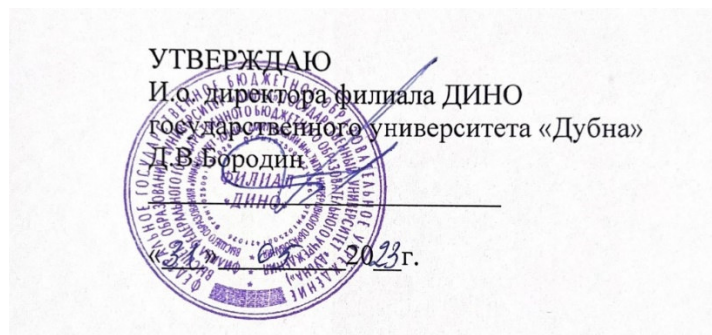

Фонд оценочных средств

Б1.О.09 Управление проектами

Направление подготовки
40.03.01 Юриспруденция

Уровень высшего образования
бакалавриат

Направленность (профиль) программы
уголовно-правовая

Форма обучения
очно-заочная

Дмитров, 2023

Преподаватель: Александра В.А.

Фонд оценочных средств разработан в соответствии с требованиями ФГОС ВО по направлению подготовки высшего образования 40.03.01 Юриспруденция.

Фонд оценочных средств рассмотрен на заседании кафедры.
Протокол заседания кафедры №2 № 10 от «31» 05 2023г.

СОГЛАСОВАНО

Начальник отдела проектирования
и методического сопровождения
образовательных программ
«31» 05 2023г.

 /М.В. Рогова/

Заместитель директора
по учебно-методической работе
«31» 05 2023г.

 /И.В. Курганова/

Представители работодателей:

Осипов А.В., заместитель начальника ОМВД - начальник ОРЛС
ОМВД России по Талдомскому г.о.

Костина Н.В., генеральный директор
ООО «ПЕРВАЯ ЮРИДИЧЕСКАЯ КОМПАНИЯ»



I. ПАСПОРТ ОЦЕНОЧНЫХ СРЕДСТВ

Фонд оценочных средств предназначен для проверки результатов обучения по дисциплине Б1.О.09 Управление проектами основной профессиональной образовательной программы по направлению подготовки высшего образования – бакалавриат – 40.03.01 Юриспруденция.

Планируемые результаты обучения по дисциплине (модулю)

Формируемые компетенции (код и наименование)	Индикаторы достижения компетенций (код и формулировка)	Планируемые результаты обучения по дисциплине	Наименование оценочного материала
УК-2. Способен определять круг задач в рамках поставленной цели и выбирать оптимальные способы их решения, исходя из действующих правовых норм, имеющихся ресурсов и ограничений	УК-2.1. Формулирует в рамках поставленной цели совокупность взаимосвязанных задач и определяет ожидаемые результаты решения выделенных задач	Знать: различные способы решения конкретных задач в рамках цели проекта	Вопросы закрытого типа 1,2,3,4,5,6,7,8,9,10, Вопросы открытого типа 1,2,3,4,5,6
		Уметь: классифицировать различные способы решения конкретных задач в рамках цели проекта	Вопросы закрытого типа 9,10,11,12,13,14,15,16,17, 18,19,20, Вопросы открытого типа 5,6,7,8,9,10,11,12
		Владеть: навыками анализа различных способов решения конкретных задач в рамках цели проекта	Вопросы открытого типа 10,11,12,13,14,15,16,17
	УК-2.2. Проектирует решение конкретной задачи, выбирает оптимальный способ ее решения, исходя из действующих правовых норм и имеющихся ресурсов и ограничений	Знать: действующие правовые нормы, основы ресурсного планирования, основные понятия ограничений и допущений проекта	Вопросы закрытого типа 21,22,23,24,25,26,27,28,29, Вопросы открытого типа 18,19,20,21,22,23,24,25
		Уметь: выбирать необходимые действующие правовые нормы, применять методы ресурсного планирования, формулировать проектные ограничения; проводить предварительный анализ полученных материалов	Вопросы закрытого типа 30,31,32,33,34,35,36,37,38

		<p>Владеть: навыками определения способа решения конкретной задачи, на основе правильного выбора действующих правовых норм, имеющиеся ресурсы и ограничений</p>	<p>Вопросы закрытого типа 39,40,41,42,43,44,45,46,47,48,49,50,51,52 Вопросы открытого типа 20,21,22,23,24,25</p>
--	--	--	--

II. КОМПЛЕКТ ОЦЕНОЧНЫХ МАТЕРИАЛОВ ДЛЯ ТЕКУЩЕГО КОНТРОЛЯ УСПЕВАЕМОСТИ

Вопросы закрытого типа

1. Основные направления и цели осуществления будущего проекта описываются в разделе бизнес-плана — анализ:

- а) положения дел в отрасли
- б) рынка
- в) продукции

2. Проекты, имеющие высокую прибыльность и дающие конкурентоспособную продукцию, финансируются:

- а) с дополнительным регрессом на заемщика
- б) без права регресса на заемщика
- в) с полным регрессом на заемщика

3. Процесс разработки основной документации по проекту, технических требований, оценок, укрупненных календарных планов, процедур контроля и управления — это ... планирование:

- а) базисное
- б) стратегическое
- в) концептуальное

4. Существо предлагаемого проекта — это раздел бизнес-плана проекта, который описывает продукцию и:

- а) технологии
- б) потребность в финансах
- в) лицензию

5. Традиционный инструмент проектирования и изображения организационных структур:

- а) матрицы ответственности
- б) сетевые матрицы
- в) иерархический график

6. Для организаций, регулярно реализующих один или несколько проектов, применяется тип организационной структуры управления проектами:

- а) «выделенная»
- б) «всеобщее управление проектами»
- в) «адхократическая»

7. Проект, характеризующийся тем, что имеет только одного постоянного сотрудника — руководителя проекта, выполняющего функции коммуникационного центра проекта, является ... матричной структурой:

- а) единичной
- б) сильной
- в) слабой

8. Комплекс инженерно-консультационных услуг коммерческого характера по подготовке и обеспечению непосредственно процесса производства, обслуживанию сооружений, эксплуатации хозяйственных объектов и реализации продукции:

- а) инжиниринг
- б) консалтинг
- в) франчайзинг

9. Ресурсами для выполнения работ по проекту типа «мощность» являются люди и:

- а) финансовые средства
- б) средства труда только однократного применения
- в) машины

10. В сильной матричной структуре в проекты привлекается столько % всех организационных ресурсов предприятия:

- а) 10-20
- б) 50-95
- в) 30-40

11. Отношение высоколиквидных активов к текущим пассивам — это коэффициент ... ликвидности:

- а) абсолютной
- б) относительной
- в) промежуточной

12. Анализ и оценка экономической эффективности организационных структур может проводиться с использованием методологии:

- а) сетевого планирования
- б) попроцессного учета затрат ABC/ABM
- в) организации технологических и управленческих процессов

13. Влияние реализации проекта на деятельность других аналогичных предприятий учитывается при оценке эффективности проекта:

- а) отраслевой
- б) бюджетной
- в) участия предприятий

14. Горизонтальная линейная диаграмма, на которой задачи проекта представляются протяженными во времени отрезками, характеризующимися датами начала и окончания, задержками и, возможно, другими временными параметрами, — это диаграмма:

- а) Бранта
- б) предшествования-следования
- в) Ганта

15. Насколько спрос чувствителен к изменению цены, показывает ... спроса:

- а) эластичность
- б) адекватность
- в) изменчивость

16. Метод контроля фактического выполнения работ по проекту, в котором работа делится на части, каждая из которых подразумевает определенную степень завершенности работы, является методом по:

- а) узлам
- б) контрольным точкам
- в) вехам

17. При оценке коммерческой эффективности проекта в качестве оттока рассматривается(-ются):

- а) поступления после обязательных выплат
- б) собственный капитал
- в) заемные средства

18. Методы сетевого планирования основываются на методах оценки и пересмотра планов и:

- а) построения стрелочных диаграмм
- б) структурной декомпозиции работ
- в) критического пути

19. Генеральная цель проекта, четко выраженная причина его существования — это его:

- а) концепция
- б) миссия
- в) стратегия

20. Функции контроля за реализацией проекта выполняет банк-кредитор и:

- а) подрядчик
- б) специализированная компания
- в) лизинговая организация

21. Денежные потоки, поступающие от каждого участника в проект, называются:

- а) доходами
- б) вкладами
- в) притоками

22. Областями применения концепции открытого проекта становятся большие экономические, социальные и социально-экономические проекты ... уровня:

- а) районного
- б) государственного
- в) муниципального

23. Областями применения концепции открытого проекта становятся большие экономические, социальные и социально-экономические проекты ... уровня:

- а) муниципального
- б) местного
- в) межгосударственного

24. Управление проектом — управление процессом его:

- а) планирования
- б) реализации
- в) разработки

25. Проекты организационной направленности — это такие некоммерческие проекты:

- а) средние
- б) большие
- в) малые

26. Метод контроля фактического выполнения работ по проекту, который отслеживает только моменты завершения детальных работ, является методом ... контроля:

- а) простого
- б) детального
- в) сложного

27. Работы по реализации проекта проводят в фазе жизненного цикла проекта:

- а) разработка
- б) выполнение
- в) концептуальная

Эталон ответа

№	1	2	3	4	5	6	7	8	9	10	11	12	13
Ответ	а	б	в	а	в	б	в	а	в	б	а	б	а
№	14	15	16	17	18	19	20	21	22	23	24	25	26
Ответ	в	а	в	б	в	б	б	в	б	в	б	в	а
№	27												
Ответ	б												

28. Основные направления и цели осуществления будущего проекта описываются в разделе бизнес-плана — анализ:

- а) положения дел в отрасли
- б) рынка
- в) продукции

29. Проекты, имеющие высокую прибыльность и дающие конкурентоспособную продукцию, финансируются:

- а) с дополнительным регрессом на заемщика
- б) без права регресса на заемщика
- в) с полным регрессом на заемщика

30. Процесс разработки основной документации по проекту, технических требований, оценок, укрупненных календарных планов, процедур контроля и управления — это ... планирование:

- а) базисное
- б) стратегическое
- в) концептуальное

31. Существо предлагаемого проекта — это раздел бизнес-плана проекта, который описывает продукцию и:

- а) технологии
- б) потребность в финансах
- в) лицензию

32. Проект, характеризующийся тем, что имеет только одного постоянного сотрудника — руководителя проекта, выполняющего функции коммуникационного центра проекта, является ... матричной структурой:

- а) единичной
- б) сильной
- в) слабой

33. Комплекс инженерно-консультационных услуг коммерческого характера по подготовке и обеспечению непосредственно процесса производства, обслуживанию сооружений, эксплуатации хозяйственных объектов и реализации продукции:

- а) инжиниринг
- б) консалтинг
- в) франчайзинг

34. Ресурсами для выполнения работ по проекту типа «мощность» являются люди и:

- а) финансовые средства
- б) средства труда только однократного применения
- в) машины

35. В сильной матричной структуре в проекты привлекается столько % всех организационных ресурсов предприятия:

- а) 10-20
- б) 50-95
- в) 30-40

36. Анализ и оценка экономической эффективности организационных структур может проводиться с использованием методологии:

- а) сетевого планирования
- б) попроцессного учета затрат ABC/ABM
- в) организации технологических и управленческих процессов

37. Влияние реализации проекта на деятельность других аналогичных предприятий учитывается при оценке эффективности проекта:

- а) отраслевой
- б) бюджетной
- в) участия предприятий

38. При оценке коммерческой эффективности проекта в качестве оттока рассматривается(-ются):

- а) поступления после обязательных выплат
- б) собственный капитал
- в) заемные средства

39. Метод контроля фактического выполнения работ по проекту, в котором работа делится на части, каждая из которых подразумевает определенную степень завершенности работы, является методом по:

- а) узлам
- б) контрольным точкам
- в) вехам

40. Штрафы за несоблюдением законодательно установленных нормативов относятся к ... функции государственного управления:

- а) регулирующей
- б) контролирующей
- в) нормативно-методической

41. Методы сетевого планирования основываются на методах оценки и пересмотра планов и:

- а) построения стрелочных диаграмм
- б) структурной декомпозиции работ
- в) критического пути

42. Функции контроля за реализацией проекта выполняет банк-кредитор и:

- а) подрядчик
- б) специализированная компания
- в) лизинговая организация

43. Проекты организационной направленности — это такие некоммерческие проекты:

- а) средние
- б) большие
- в) малые

44. Работы по реализации проекта проводят в фазе жизненного цикла проекта:

- а) разработка
- б) выполнение
- в) концептуальная

45. Основной результат стадии разработки проекта

- а) сводный план осуществления проекта
- б) концепция проекта
- в) достижение цели и получение ожидаемого результата проекта
- г) инженерная проектная документация

46. Календарный план – это ...

а) документ, устанавливающий полный перечень работ проекта, их взаимосвязь, последовательность и сроки выполнения, продолжительности, а также исполнителей и ресурсы, необходимые для выполнения работ проекта

- б) сетевая диаграмма
- в) план по созданию календаря
- г) документ, устанавливающий основные ресурсные ограничения проекта

47. Планирование проекта – это ...

а) непрерывный процесс определения наилучшего способа действий для достижения поставленных целей проекта с учетом складывающейся обстановки

- б) разовое мероприятие по созданию сводного плана проекта

в) это стадия процесса управления проектом, результатом которой является санкционирование начала проекта

48. Какой из нижеперечисленных резервов не является параметром сетевого графика проекта

- а) независимый
- б) гарантийный
- в) неполный
- г) полный

49. Что из нижеперечисленного не является видом организационной структуры управления проектом

- а) функциональная
- б) матричная
- в) стратегическая
- г) проектная

50. Выбрать термин, для которого дано определение: «участники проекта, задействованные в его реализации»

- а) инвестор проекта
- б) координационный совет
- в) куратор проекта
- г) команда проекта

51. Выбрать термин, для которого дано определение: «член команды управления проектом, лично отвечающий за все результаты проекта»

- а) инвестор проекта
- б) координационный совет
- в) куратор проекта
- г) руководитель проекта

52. К способам снижения проектного риска относится

- а) мотивирование
- б) планирование
- в) диверсификация
- г) контроль

№	28	29	30	31	32	33	34	35	36	37	38	39	40
Ответ	а	б	в	а	в	а	в	б	б	а	б	в	б
№	41	42	43	44	45	46	47	48	49	50	51	52	
Ответ	в	б	в	б	а	а	а	в	в	г	г	в	

1. ... — это комплекс взаимосвязанных мероприятий, направленных на решение поставленных задач с четко определенными целями в течение заданного периода времени и при установленном бюджете.

2. ... проекта – это утверждение, формулирующее общие результаты, которых хотелось бы добиться в процессе выполнения проекта.

3. ... проекта – это комплексное выполнение всех описанных в проекте действий, которые направлены на достижение его целей.

4. На календарное планирование в проекте накладываются ограничение по ... исполнения проекта и по количеству ресурсов.

5. Опорный ... — это запланированная стоимость и ожидаемые сроки выполнения работ.

6. Критический ... в проекте - максимальная по продолжительности последовательность взаимосвязанных операций во всей системе операций.

7. В систему управления проектами включаются такие функциональные компоненты, как система управления ..., система управления персоналом и система календарно-ресурсного планирования.

8. К ... управления проекта относятся управленческий аппарат заказчика, управленческий аппарат исполнителя, команда проекта.

9. Стратегия уклонение от ... предусматривает полное исключение воздействия риска на проект за счет изменений характера проекта или плана управления проектом.

10. ... — это неопределенное событие или условие, которое может повлиять на стоимость, сроки, содержание и качество проекта.

11. ... вероятности и последствий — это инструмент для качественного анализа рисков.

12. Стратегия ... риска предусматривает передачу ответственности за негативные последствия третьей стороне.

13. Отношение высоколиквидных активов к текущим пассивам — это коэффициент ... ликвидности.

14. ... линейная диаграмма, на которой задачи проекта представляются протяженными во времени отрезками, характеризующимися датами начала и окончания, задержками и, возможно, другими временными параметрами, — это диаграмма Ганта.

15. Насколько спрос чувствителен к изменению цены, показывает ... спроса.

16. Генеральная цель проекта, четко выраженная причина его существования — это его ...

17. ... проектом — управление процессом его реализации.

18. ... является неким эмбрионом, зерном, латентно содержащим в себе концепцию проекта, получающим из внешней среды необходимые ресурсы и вырастающим в результате этого в иерархическую, «древовидную» структуру

19. Метод контроля фактического выполнения работ по проекту, который отслеживает только моменты завершения детальных работ, является методом ... контроля.

20. ... проекта — это физические и юридические лица, непосредственно задействованные в проекте или чьи интересы могут быть затронуты в ходе выполнения проекта.

21. ... декомпозиция проекта — это наглядное изображение в виде графиков и схем всей иерархической структуры работ проекта.

22. Жизненный ... проекта — это временной промежуток между началом реализации и окончанием проекта

23. Проект, который имеет лишь одного постоянного сотрудника — управляющего проектом, является ... матричной структурой.

24. ... — это временное добровольное объединение участников проекта, основанное на взаимном соглашении и направленное на осуществление прибыльного, но капиталоемкого проекта

25. Состояния, которые проходит проект в процессе своей реализации — это ... проекта.

Эталон ответа:

1. Проект
2. Цель
3. Реализация
4. времени
5. план
6. путь
7. документами
8. субъектам
9. риска
10. Риск
11. Матрица
12. передачи
13. абсолютной
14. Горизонтальная
15. эластичность
16. миссия
17. Управление
18. Цель

19. простого
20. Участники
21. Структурная
22. цикл
23. слабой
24. Консорциум
25. фазы

Критерии оценки вопросов открытого и закрытого типа

«Отлично» (зачтено) ставится, если доля правильных ответов составляет 80-100%.

«Хорошо» (зачтено) ставится, если доля правильных ответов составляет 60-79%.

«Удовлетворительно» (зачтено) ставится, если доля правильных ответов составляет 40-59%.

«Неудовлетворительно» (не зачтено) ставится, если доля правильных ответов составляет менее 40%.

III. КОМПЛЕКТ ОЦЕНОЧНЫХ МАТЕРИАЛОВ ДЛЯ ПРОМЕЖУТОЧНОЙ АТТЕСТАЦИИ

Вопросы, выносимые на зачет

1. Понятие и основные параметры проекта. Цель и стратегия проекта. Результат проекта.
2. Классификация проектов.
3. Проектный цикл. Структуризация проектов.
4. Участники проектов.
5. Окружающая среда проекта.
6. Сущность и принципы управления проектами. История развития управления проектами.
7. Функции и подсистемы управления проектами. Методы управления проектами.
8. Разработка концепции проекта. Формирование идеи проекта. Предварительные исследования по проекту.
9. Проектный анализ. Оценка реализуемости проекта.
10. Техничко-экономическое обоснование проекта.
11. Бизнес-план проекта.
12. Создание коммуникационной системы проекта.
13. Принципы построения организационных структур управления проектами. Последовательность разработки и создания организационных структур управления проектами.
14. Современные средства организационного моделирования проектов.
15. Состав и порядок разработки проектной документации. Управление разработкой проектной документации.
16. Автоматизация проектных работ. Анализ программного обеспечения для управления проектами.
17. Принципы оценки эффективности проектов. Исходные данные для расчета эффективности.
18. Показатели эффективности проекта. Учет риска и неопределенности при оценке эффективности проекта.
19. Процесс планирования проекта.
20. Структура разбиения работ. Ошибки планирования.
21. Детальное планирование.
22. Ресурсное планирование.
23. Сметное и календарное планирование.
24. Документирование плана проекта.

Критерии оценки:

«Зачтено» выставляется обучающемуся, если: он знает основные определения, последователен в изложении материала, демонстрирует базовые знания дисциплины, владеет необходимыми умениями и навыками при выполнении практических заданий.

«Не зачтено» выставляется обучающемуся, если: он не знает основных определений, непоследователен и сбивчив в изложении материала, не обладает определенной системой знаний по дисциплине, не в полной мере владеет необходимыми умениями и навыками при выполнении практических заданий.

Вопросы, выносимые на зачет с оценкой

1. Определение термина «проект».
2. Определение термина «задача».
3. Определение термина «программа».
4. Определение «куратор проекта».
5. Определение «управляющий совет проекта (проектный комитет)».
6. Определение «команда проекта».
7. Сущность управления временем проекта.
8. Календарный план.
9. Перечень процессов управления сроками проекта.
10. Два основных метода контроля стоимости.
11. Правило 0/100 %.
12. Правило 50/50 %.
13. Правило процента выполнения.
14. Контроль в заранее определенных точках проекта.
15. Комбинация методов характерных точек и процента выполнения.
16. Эффективность проекта.
17. Эффективность участия в проекте.
18. Эффективность проекта в целом.
19. Мегапроекты.
20. Управление содержанием проекта.
21. Управление сроками проекта.
22. Управление стоимостью проекта.
23. Управление качеством проекта.
24. Управление человеческими ресурсами проекта.
25. Управление взаимодействием в проекте.
26. Управление рисками проекта.
27. Управление контрактами проекта.
28. Процессы инициации.
29. Процессы планирования.
30. Процессы исполнения.
31. Процессы управления и контроля.
32. Процессы завершения.
33. Жизненный цикл проекта.
34. Классификация проектов.
35. Концепция проекта.
36. Перечислите основные составляющие проектного анализа.
37. Процессы планирования, их место и роль среди процессов управления проектами.
38. Виды планов (стратегические, текущие, оперативные).
39. Перечислите основные процессы планирования.
40. Перечислите вспомогательные процессы планирования.

Критерии оценки экзамена

«Отлично» - теоретическое содержание курса освоено полностью, без пробелов, умения сформированы, все предусмотренные программой учебные задания выполнены, качество их выполнения оценено высоко.

«Хорошо» - теоретическое содержание курса освоено полностью, без пробелов, некоторые умения сформированы недостаточно, все предусмотренные программой учебные задания выполнены, некоторые виды заданий выполнены с ошибками.

«Удовлетворительно» - теоретическое содержание курса освоено частично, но пробелы не носят существенного характера, необходимые умения работы с освоенным

материалом в основном сформированы, большинство предусмотренных программой обучения учебных заданий выполнено, некоторые из выполненных заданий содержат ошибки.

«Неудовлетворительно» - теоретическое содержание курса не освоено, необходимые умения не сформированы, выполненные учебные задания содержат грубые ошибки.

**Филиал федерального государственного бюджетного образовательного
учреждения высшего образования
«Университет «Дубна» -
Дмитровский институт непрерывного образования**



Фонд оценочных средств

Б1.О.10 Русский язык и культура речи

Направление подготовки
40.03.01 Юриспруденция

Уровень высшего образования
бакалавриат

Направленность (профиль) программы
уголовно-правовая

Форма обучения
очно-заочная

Дмитров, 2023

Преподаватель: Федурко Ю.В.

Фонд оценочных средств разработан в соответствии с требованиями ФГОС ВО по направлению подготовки высшего образования 40.03.01 Юриспруденция.

Фонд оценочных средств рассмотрен на заседании кафедры.
Протокол заседания кафедры №1 № 10 от «31» 05 2023 г.

СОГЛАСОВАНО

Начальник отдела проектирования
и методического сопровождения
образовательных программ
« 31 » 05 2023 г.

 /М.В. Рогова/

Заместитель директора
по учебно-методической работе
« 31 » 05 2023 г.

 /И.В. Курганова/

Представители работодателей:

Осипов А.В., заместитель начальника ОМВД - начальник ОРЛС
ОМВД России по Талдомскому г.о.

Костина Н.В., генеральный директор
ООО «ПЕРВАЯ ЮРИДИЧЕСКАЯ КОМПАНИЯ»



I. ПАСПОРТ ОЦЕНОЧНЫХ СРЕДСТВ

Фонд оценочных средств предназначен для проверки результатов обучения по дисциплине Б1.О.10 Русский язык и культура речи основной профессиональной образовательной программы по направлению подготовки высшего образования – бакалавриат – 40.03.01. Юриспруденция.

Планируемые результаты обучения по дисциплине (модулю)

Формируемые компетенции (код и наименование)	Индикаторы достижения компетенций (код и формулировка)	Планируемые результаты обучения по дисциплине	Наименование оценочного материала
УК-4. Способен осуществлять деловую коммуникацию в устной и письменной формах на государственном языке Российской Федерации и иностранном(ых) языке(ах)	УК-4.1. Выбирает стиль делового общения на государственном языке РФ и иностранном языке в зависимости от цели и условий партнерства; адаптирует речь, стиль общения и язык жестов к ситуациям взаимодействия	Знать: нормы современного русского литературного языка; функциональные стили; стилевые черты, языковые особенности научного и официально-делового стилей	Вопросы закрытого типа 1, 2, 3, 4, 5, 6, 8, 11, 12, 18, 20 Вопросы открытого типа 1, 2, 6, 9, 15, 16
		Уметь: отбирать языковые средства, характерные для академической и деловой речи	Вопросы закрытого типа 1, 2, 3, 4, 5, 6, 8, 11, 12, 18, 20 Вопросы открытого типа 1, 2, 6, 9, 15, 16
		Владеть: навыком построения речи в рамках академического и профессионального взаимодействия с соблюдением принципа отбора языковых средств	Вопросы закрытого типа 1, 2, 3, 4, 5, 6, 8, 11, 12, 18, 20 Вопросы открытого типа 1, 2, 6, 9, 15, 16
	УК-4.2. Аргументирует свою точку зрения при деловом общении и в публичных выступлениях	Знать: особенности научной (академической) и деловой (профессиональной) коммуникации; виды, формы и жанры научного и делового общения; правила речевого поведения в различных жанрах устной и письменной академической и	Вопросы закрытого типа 7, 10, 13, 14, 17 Вопросы открытого типа 9, 13, 14, 17, 18, 19, 20

		профессиональной коммуникации	
		Уметь: выбирать коммуникативные технологии и жанры академической и деловой речи в соответствии с ситуацией	Вопросы закрытого типа 7, 10, 13, 14, 17 Вопросы открытого типа 9, 13, 14, 17, 18, 19, 20
		Владеть: навыками создания речи в рамках отдельных жанров научной (академической) и деловой (профессиональной) коммуникации с соблюдением правил речевого поведения и правил оформления	Вопросы закрытого типа 7, 10, 13, 14, 17 Вопросы открытого типа 9, 13, 14, 17, 18, 19, 20
	УК-4.3. Выполняет перевод профессиональных деловых текстов с иностранного языка на государственный язык РФ и с государственного языка РФ на иностранный язык	Знать: особенности письменной речи в рамках профессиональной коммуникации на государственном языке РФ и иностранном языке	Вопросы закрытого типа 10, 14, 17 Вопросы открытого типа 9, 14, 19
		Уметь: отбирать языковые средства для перевода профессиональных деловых текстов с иностранного языка на государственный язык РФ и с государственного языка РФ на иностранный язык	Вопросы открытого типа 10, 20
		Владеть: навыком языковой сочетаемости лексических единиц и стилистическими нормами русского языка в рамках делового и профессионального общения	Вопросы закрытого типа 10, 14, 17 Вопросы открытого типа 9, 14, 19

II. КОМПЛЕКТ ОЦЕНОЧНЫХ МАТЕРИАЛОВ ДЛЯ ТЕКУЩЕГО КОНТРОЛЯ УСПЕВАЕМОСТИ

Вопросы закрытого типа

1. Укажите, верно ли грамматическое построение предложения

Завершив первый этап работы, пришлось переделывать его несколько раз.

Варианты ответа:

да

нет

Ответ:

нет

2. Верно ли построено предложение: В контейнерах обнаружены контрабандные шкуры медведя, певчих птиц?

Варианты ответа:

да

нет

Ответ:

нет

3. Нарушена ли норма сочетаемости слов в словосочетании близлежащий город?

Варианты ответа:

да

нет

Ответ:

нет

4. Есть ли в составе словосочетания наши конференсье существительное женского рода?

Варианты ответа:

да

нет

Ответ:

нет

5. Относятся ли ссылки на действующие законодательные акты к сильным аргументам в споре?

Варианты ответа:

да

нет

Ответ:

да

6. Есть ли в предложении Прочитав «Слово о полку Игореве», наше государство невольно представляется русским княжеством ошибка в употреблении деепричастного оборота?

Варианты ответа:

да

нет

Ответ:

да

7. Относится ли деловое письмо к жанрам научного стиля?

Варианты ответа:

да
нет

Ответ:

нет

8. Верно ли подобрано существительное в словосочетании установить оклад?

Варианты ответа:

да
нет

Ответ:

да

9. Относится ли прощание к этикетным жанрам?

Варианты ответа:

да
нет

Ответ:

да

10. Будет ли уместна формула речевого этикета будьте добры, если не сложно при обращении с коллективной просьбой через электронный сервис?

Варианты ответа:

да
нет

Ответ:

нет

11. Укажите, верно ли грамматическое построение предложения

Завершив первый этап работы, я приступил к анализу данных.

Варианты ответа:

да
нет

Ответ:

да

12. Нарушена ли норма сочетаемости слов в словосочетании ближайший вывод?

Варианты ответа:

да
нет

Ответ:

да

13. Относятся ли примеры из художественной литературы к сильным аргументам в споре?

Варианты ответа:

да
нет

Ответ:

нет

14. Относится ли заявление к жанрам официально-делового стиля?

Варианты ответа:

да
нет
Ответ:
да

15. Верно ли подобран глагол в словосочетании вынести выговор?

Варианты ответа:

да
нет
Ответ:
нет

16. Относится ли интервью к этикетным жанрам?

Варианты ответа:

да
нет
Ответ:
нет

17. Является ли официальной речевая формула позвольте представиться?

Варианты ответа:

да
нет
Ответ:
да

18. Верно ли построено предложение: Получение прибыли бенефициарами оказалось выше интересов любой другой заинтересованной стороны?

Варианты ответа:

да
нет
Ответ:
да

19. Есть ли в составе словосочетания ваши фамилии существительное женского рода?

Варианты ответа:

да
нет
Ответ:
да

20. Есть ли в предложении Узнав о задолженности, главный бухгалтер позвонил директору ошибка в употреблении деепричастного оборота?

Варианты ответа:

да
нет
Ответ:
нет

Вопросы открытого типа

1. Вставьте пропущенное слово.

«Братья наши меньшие» - перифраза, к слову, _____.

Ответ:

животные

2. Вставьте пропущенное слово.

_____ стиль реализуется в таких жанрах, как реферат, монография, диссертация.

Ответ:

Научный

3. Вставьте пропущенное слово.

Частичное удовлетворение интересов обеих сторон конфликта называется _____.

Ответ:

компромисс

4. Подберите к выражению, которое в официальных документах называет человека, соответствующее существительное:

Лицо (физическое или юридическое), на которое законом возложена обязанность уплачивать налоги это _____.

Ответ:

налогоплательщик

5. Раскройте скобки, выбрав правильный вариант:

Председателю собрания следует

(предоставить / представить) слово директору управляющей компании.

Ответ:

предоставить

6. Вставьте пропущенное слово.

Выражения типа оглянулся назад, патриот своей Родины являются примером такой стилистической ошибки, как _____.

Ответ:

плеоназм

7. Вставьте пропущенное слово.

К аспектам культуры речи относятся нормативный и _____.

Ответ:

этический

8. Вставьте пропущенное слово.

Исследователями выделены две основные функции публицистического стиля - информативная и _____.

Ответ:

воздействующая

9. Раскройте скобки, выбрав правильный предлог:

(Вследствие / Ввиду) предполагаемой модернизации предприятия необходимо пересмотреть штатное расписание.

Ответ:

Ввиду

10. Вставьте пропущенное слово.

_____ (от греч. polemikos - «военный, враждебный») – это агрессивное столкновение спорящих сторон, имеющее цель доказать любыми способами свою позицию.

Ответ:

Полемика

11. Вставьте пропущенное слово.

«Люди в белых халатах» - перифраза к слову _____.

Ответ:

врачи

12. Вставьте пропущенное слово.

Вид поведения в конфликте, в котором человек стремится добиться удовлетворения своих интересов в ущерб интересам другого, называется _____.

Ответ:

соревнование

13. Вставьте пропущенное слово.

_____ стиль характеризуется логичностью и точностью изложения, доказательностью, однозначностью, объективностью.

Ответ:

Научный

14. Подберите к выражению, которое в официальных документах называет человека, соответствующее существительное:

Лицо (физическое или юридическое), заинтересованное в выполнении исполнителем работ, оказании им услуг или приобретении у продавца какого-либо продукта – это _____.

Ответ:

Заказчик

15. Раскройте скобки, выбрав правильный вариант:

(Развод / Расторжение) брака производится в судебном порядке при наличии у супругов общих несовершеннолетних детей.

Ответ:

Расторжение

16. Вставьте пропущенное слово.

Выражения типа оглянулся назад, патриот своей Родины являются примером такой стилистической ошибки, как _____.

Ответ:

плеоназм

17. Вставьте пропущенное слово.

К аспектам культуры речи относятся _____ и этический.

Ответ:

нормативный

18. Вставьте пропущенное слово.

Исследователями выделены две основные функции публицистического стиля - _____ и воздействующая.

Ответ:

информативная

19. Раскройте скобки, выбрав правильный предлог:

Трудовой договор был прекращен (ввиду / вследствие) нарушения его условий.

Ответ:

вследствие

20. Вставьте пропущенное слово.

_____ (от лат. discussio — «рассмотрение, исследование») — обсуждение спорного вопроса, проблемы; разновидность продуктивного спора, направленного на достижение истины.

Дискуссия

Критерии оценки вопросов закрытого и открытого типа

«Отлично» (зачтено) ставится, если доля правильных ответов составляет 80-100%.

«Хорошо» (зачтено) ставится, если доля правильных ответов составляет 60-79%.

«Удовлетворительно» (зачтено) ставится, если доля правильных ответов составляет 40-59%.

«Неудовлетворительно» (не зачтено) ставится, если доля правильных ответов составляет менее 40%.

Примерные темы рефератов (по выбору студента)

1. Роль М.В. Ломоносова в истории русского языка (XVIII в.).
2. Роль Н.М. Карамзина в истории русского языка (XIX в.).
3. Роль А.С. Шишкова в истории русского языка (XIX в.).
4. А.С. Пушкин – создатель современного русского литературного языка.
5. Роль А.С. Грибоедова в истории русского литературного языка.
6. Выдающиеся ученые-лингвисты конца XIX в.
7. Выдающиеся ученые-лингвисты конца XX в.
8. Взаимодействие невербальных и вербальных средств передачи информации.
9. Нейролингвистическое программирование в различных сферах деятельности.
10. Заимствования в современном русском языке – от молодежной речи до делового общения.
11. Эсперанто – язык, объединяющий мир.
12. Язык рекламных текстов.
13. Современные направления в исследовании русского языка.
14. Национально-культурная специфика речевого поведения.

Критерии оценки вопросов закрытого типа

«Отлично» (зачтено) ставится, если доля правильных ответов составляет 80-100%.

«Хорошо» (зачтено) ставится, если доля правильных ответов составляет 60-79%.

«Удовлетворительно» (зачтено) ставится, если доля правильных ответов составляет 40-59%.

«Неудовлетворительно» (не зачтено) ставится, если доля правильных ответов составляет менее 40%.

Критерии оценки реферата

«Отлично» («зачтено») - выполнены все требования к написанию и защите реферата: обозначена проблема и обоснована её актуальность, сделан краткий анализ различных точек зрения на рассматриваемую проблему и логично изложена собственная позиция, сформулированы выводы, тема раскрыта полностью, выдержан объём, соблюдены требования к внешнему оформлению, даны правильные ответы на дополнительные вопросы.

«Хорошо» («зачтено») – основные требования к реферату и его защите выполнены, но при этом допущены недочёты. В частности, имеются неточности в изложении материала; отсутствует логическая последовательность в суждениях; не выдержан объём реферата; имеются упущения в оформлении; на дополнительные вопросы при защите даны неполные ответы.

«Удовлетворительно» («зачтено») – имеются существенные отступления от требований к реферированию. В частности: тема освещена лишь частично; допущены фактические ошибки в содержании реферата или при ответе на дополнительные вопросы; во время защиты отсутствует вывод.

«Неудовлетворительно» («не зачтено») – тема реферата не раскрыта, обнаруживается существенное непонимание проблемы.

III. КОМПЛЕКТ ОЦЕНОЧНЫХ МАТЕРИАЛОВ ДЛЯ ИТОГОВОЙ АТТЕСТАЦИИ

Перечень вопросов, выносимых на зачет

1. Язык как знаковая система. Роль и место русского языка в современном обществе и мире.
2. Речь – как продукт речевой деятельности. Ее формы. Общение, его виды и правила.
3. Язык и культура. Русский литературный и национальный язык.
4. Язык и речь в сравнении.
5. Понятие языковой нормы. Виды языковых норм. Динамичность и изменчивость нормы.
6. Грамматические нормы. Лексические нормы. Синтаксические нормы.
7. Нарушение норм. Нелитературные формы русского языка. Нормы и художественная речь.
8. Русский национальный язык и русский литературный язык. Русский алфавит
9. Источники кодификации русского языка. Наука «лексикография».
10. Виды словарей.
11. Основные коммуникативные качества речи: точность, уместность, логичность, понятность, богатство, чистота, выразительность).
12. Функциональные стили русского языка. Понятие функционального стиля. Взаимодействие функциональных стилей.
13. Функции и особенности устной публичной речи. Подготовка речи: выбор темы, цели и композиции. Словесное оформление публичного выступления.
14. Основные характеристики дискуссии.
15. Основные характеристики диспута.
16. Понятие «аргументации». Тезис, аргументы в публичной речи. Типы аргументов.
17. Научный стиль и его особенности. Письменные жанры. Аннотация, научная статья, реферат. Оформление научной работы.
18. Разговорная речь в системе функциональных разновидностей русского языка. Специфика разговорного стиля и устной речи.
19. Официально - деловой стиль, его жанровое разнообразие. Языковые формулы официальных документов. Требования к оформлению документации. Виды деловой документации. Язык и стиль деловых документов.
20. Оратор и его аудитория. Приёмы, используемые оратором при выступлении перед публикой. Подготовка речи: выбор темы, цели и композиции. Словесное оформление публичного выступления.
21. Стилистические ошибки, вызванные бедностью языка, шаблонами, словами-паразитами, нелитературной лексикой, бедностью синтаксиса, отсутствием вкуса и меры, чрезмерной красотой и эмоциональностью, разностильностью, неблагозвучием.
22. Этические нормы речевой культуры. Речевое поведение и речевой портрет человека. Принципы гармонии речевого события. Законы эффективности речи. Принципы коммуникативного сотрудничества.
23. Использование технических средств в коммуникации.

Критерии оценки зачета с оценкой

«Отлично» («зачтено») - теоретическое содержание курса освоено полностью, без пробелов, умения сформированы, все предусмотренные программой учебные задания выполнены, качество их выполнения оценено высоко.

«Хорошо» («зачтено») - теоретическое содержание курса освоено полностью, без пробелов, некоторые умения сформированы недостаточно, все предусмотренные программой учебные задания выполнены, некоторые виды заданий выполнены с ошибками.

«Удовлетворительно» («зачтено») - теоретическое содержание курса освоено частично, но пробелы не носят существенного характера, необходимые умения работы с освоенным материалом в основном сформированы, большинство предусмотренных программой обучения учебных заданий выполнено, некоторые из выполненных заданий содержат ошибки.

«Неудовлетворительно» («не зачтено») - теоретическое содержание курса не освоено, необходимые умения не сформированы, выполненные учебные задания содержат грубые ошибки.

**Филиал федерального государственного бюджетного образовательного
учреждения высшего образования
«Университет «Дубна» -
Дмитровский институт непрерывного образования**

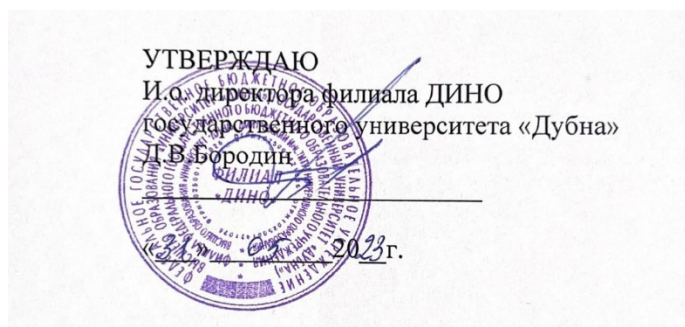

Фонд оценочных средств

Б1.О.11 История государства и права России

Направление подготовки
40.03.01 Юриспруденция

Уровень высшего образования
бакалавриат

Направленность (профиль) программы
уголовно-правовая

Форма обучения
очно-заочная

Дмитров, 2023

Преподаватель: Прохорова Е.Р.

Фонд оценочных средств разработан в соответствии с требованиями ФГОС ВО по направлению подготовки высшего образования 40.03.01 Юриспруденция.

Фонд оценочных средств рассмотрен на заседании кафедры.
Протокол заседания кафедры №1 № 10 от «31» 05 2023 г.

СОГЛАСОВАНО

Начальник отдела проектирования
и методического сопровождения
образовательных программ
« 31 » 05 2023 г.

 /М.В. Рогова/

Заместитель директора
по учебно-методической работе
« 31 » 05 2023 г.

 /И.В. Курганова/

Представители работодателей:

Осипов А.В., заместитель начальника ОМВД - начальник ОРЛС
ОМВД России по Талдомскому г.о.

Костина Н.В., генеральный директор
ООО «ПЕРВАЯ ЮРИДИЧЕСКАЯ КОМПАНИЯ»



I. ПАСПОРТ ОЦЕНОЧНЫХ СРЕДСТВ

Фонд оценочных средств предназначен для проверки результатов обучения по дисциплине Б1.О.11 История государства и права России основной профессиональной образовательной программы по направлению подготовки высшего образования – бакалавриат – 40.03.01 Юриспруденция.

Планируемые результаты обучения по дисциплине (модулю)

Формируемые компетенции (код и наименование)	Индикаторы достижения компетенций (код и формулировка)	Планируемые результаты обучения по дисциплине	Наименование оценочного материала
ОПК-1. Способен анализировать основные закономерности формирования, функционирования и развития права	ОПК-1.1. Способен выделять и анализировать закономерности формирования и особенности функционирования государственно-правовых явлений на различных исторических этапах их развития	Знать: основные принципы и закономерности возникновения, функционирования и развития государства и права, а также связанных с ними форм сознания на различных этапах развития общества	Вопросы закрытого типа 1, 2, 3, 5, 8, 9, 10, 14, 17, 20 Вопросы открытого типа 1, 2, 5, 9, 10, 13, 14, 15, 16, 18, 20
		Уметь: выделять и анализировать закономерности формирования и особенности функционирования государственно-правовых явлений на различных исторических этапах их развития	Вопросы закрытого типа 1, 2, 3, 5, 8, 9, 10, 14, 17, 20 Вопросы открытого типа 1, 2, 5, 9, 10, 13, 14, 15, 16, 18, 20
		Владеть: навыками анализа закономерностей формирования и особенностей функционирования государственно-правовых явлений на различных исторических этапах их развития	Вопросы закрытого типа 1, 2, 3, 5, 8, 9, 10, 14, 17, 20 Вопросы открытого типа 1, 2, 5, 9, 10, 13, 14, 15, 16, 18, 20
	ОПК-1.2. Способен проводить аналитические исследования в сфере права	Знать: методологию и основные подходы к изучению закономерностей функционирования государства и права, соответствующую терминологию, а также роль права в обществе, в политической, экономической и других	Вопросы закрытого типа 2, 7, 9, 13, 20 Вопросы открытого типа 5, 8, 13, 17, 18

		сферах общественных отношений	
		Уметь: анализировать юридическую технику и содержание правовых актов, правильно интерпретировать их смысл, учитывая исторический опыт юридической практики России	Вопросы закрытого типа 2, 3, 6, 7, 9, 13, 18 Вопросы открытого типа 1, 2, 5, 6, 9, 15, 19
		Владеть: навыками анализа и формулировки выводов на основе полученных знаний относительно существующих проблем, тенденций развития и функционирования государства и права	Вопросы закрытого типа 2, 3, 6, 7, 9, 13, 18 Вопросы открытого типа 1, 2, 5, 6, 9, 15, 19

II. КОМПЛЕКТ ОЦЕНОЧНЫХ МАТЕРИАЛОВ ДЛЯ ТЕКУЩЕГО КОНТРОЛЯ УСПЕВАЕМОСТИ

Вопросы закрытого типа

1. Выберите правильный вариант ответа.

Верно ли, что образование Древнерусского государства относится к IX в.?

Варианты ответа:

верно

неверно

Ответ:

верно

2. Выберите правильный вариант ответа.

Верно ли, что теория, созданная в XVIII в. немецкими учеными в России, согласно которой создателями Древнерусского государства были князья - выходцы из Скандинавии называется антинорманской?

Варианты ответа:

верно

неверно

Ответ:

неверно

3. Выберите правильный вариант ответа.

Верно ли, что реформы, проводимые в Киевской Руси княгиней Ольгой в X в., князем Владимиром в XI в., князем Владимиром Мономахом в XI в. носили правовой характер?

Варианты ответа:

верно

неверно

Ответ:

верно

4. Выберите правильный вариант ответа.

Завоевание Руси Золотой Ордой произошло в первой половине XIII в.?

Варианты ответа:

верно

неверно

Ответ:

верно

5. Выберите правильный вариант ответа.

Верно ли, что двумя княжествами с республиканской формой правления на Руси были Киевское и Владимирское?

Варианты ответа:

верно

неверно

Ответ:

неверно

6. Выберите правильный вариант ответа.

Верно ли, что недоносительство о готовящемся государственном преступлении в Псковской и Новгородской судных грамотах наказывалось тюремным заключением?

Варианты ответа:

верно

неверно

Ответ:

верно

7. Выберите правильный вариант ответа.

Верно ли, что источниками Судебника 1497 г. явились княжеская уставная грамота, договоры, обычаи Русская Правда, Псковская судная грамота, текущее законодательство московских великих князей?

Варианты ответа:

верно

неверно

Ответ:

верно

8. Выберите правильный вариант ответа.

Верно ли, что периодом истории государства и права России, в который развивается абсолютная монархия была вторая половина XVI – начало XVII вв.?

Варианты ответа:

верно

неверно

Ответ:

неверно

9. Выберите правильный вариант ответа.

Верно ли, что в начале XVIII в. завершился процесс слияние правового статуса вотчины и поместья – по Указу о единонаследии 1714 г. поместья были уравниены с вотчинами и назвались недвижимом имуществом?

Варианты ответа:

верно

неверно

Ответ:

верно

10. Выберите правильный вариант ответа.

Верно ли, что правительственные учреждения, созданные в России в начале XVIII века, назывались министерствами?

Варианты ответа:

верно

неверно

Ответ:

неверно

11. Выберите правильный вариант ответа.

Верно ли, что Сенат, учрежденный Петром I, формировался из приближенных царя, имевших заслуги в реформистской деятельности?

Варианты ответа:

верно

неверно

Ответ:

верно

12. Выберите правильный вариант ответа.

Верно ли, что для надзора за деятельностью Правительствующего Сената была введена должность обер-прокурора?

Варианты ответа:

верно

неверно

Ответ:

верно

13. Выберите правильный вариант ответа.

Верно ли, что 17 октября 1905 г. принят Манифест об усовершенствовании государственного порядка, провозгласивший свободу совести, слова, собраний и союзов?

Варианты ответа:

верно

неверно

Ответ:

верно

14. Выберите правильный вариант ответа.

Верно ли, что в революции 1905-1907 годов решающую роль сыграла партия большевиков?

Варианты ответа:

верно

неверно

Ответ:

неверно

15. Выберите правильный вариант ответа.

Верно ли, что в ходе восстания к 25 октября 1917 г. все ключевые пункты в Петрограде были заняты отрядами Петроградского гарнизона и рабочей Красной гвардии?

Варианты ответа:

верно

неверно

Ответ:

верно

16. Выберите правильный вариант ответа.

Верно ли суждение о том, что после разгона Учредительного собрания единственным высшим органом власти в стране стал Всероссийский съезд Советов рабочих и солдатских депутатов?

Варианты ответа:

верно

неверно

Ответ:

верно

17. Выберите правильный вариант ответа.

Верно ли, что законы в Российской империи делились на общие, местные, особенные, специальные?

Варианты ответа:

верно

неверно

Ответ:

верно

18. Выберите правильный вариант ответа.

Верно ли, что Высшим органом государственной власти в советской республике являлся Съезд Советов рабочих солдатских, крестьянских и казачьих депутатов ВЧК?

Варианты ответа:

верно

неверно

Ответ:

неверно

19. Выберите правильный вариант ответа.

Верно ли, что первая советская Конституция была принята в 1917 году?

Варианты ответа:

верно

неверно

Ответ:

неверно

20. Верно ли, что Конституция СССР 1936 г. закрепляла новую избирательную систему – всеобщее, равное и прямое избирательное право при тайном голосовании?

Варианты ответа:

верно

неверно

Ответ:

верно

Вопросы открытого типа

1. Вставьте пропущенное слово.

Центральным источником права Киевской Руси является _____ Правда.

Ответ:

Русская

2. Вставьте пропущенное слово.

_____ редакция представляет собой первый результат деятельности древнерусских князей по систематизации права. Она включает в себя 43 статьи и является наиболее древней частью документа, относящейся к XI в. Данная редакция состоит из Правды Ярослава (ст. 1-18), Правды Ярославичей (ст. 19-41) и двух самостоятельных установлений - Покона Вирного (ст. 42) и Урока Мостников (ст. 43).

Ответ:

Краткая

3. Вставьте пропущенное слово.

Субъектом права, за убийство которого взимался штраф как за уничтожение имущества, либо господину передавался в качестве компенсации точно такой же субъект – _____.

Ответ:

холоп

4. Вставьте пропущенное слово.

_____ княжество заняло лидирующее политическое положение во времена Золотой Орды?

Ответ:
Московское

5. Вставьте пропущенное слово.

Первой юридический акт, регулирующий прикрепление крестьян к земле («_____ день») содержался в Судебнике 1497 г.

Ответ:
Юрьев

6. Вставьте пропущенное слово.

Термин, обозначающий преступление по Судебнику 1497 г – _____ дело.

Ответ:
лихое

7. Вставьте пропущенное слово.

_____ дума – высший государственный орган, состоявший из представителей боярской аристократии.

Ответ:
Боярская

8. Вставьте пропущенное слово.

_____ соборы – это периодически созываемые царями всероссийские совещания для обсуждения либо разрешения важнейших вопросов внутренней и внешней политики. Соборы включали представителей поместного дворянства, посадских верхов и Боярскую Думу.

Ответ:
Земские

9. Вставьте пропущенное слово.

_____ Уложение 1649 года явилось новым этапом в развитии юридической техники. Оно стало первым печатным памятником Русского права. До него публикация законов ограничивалась оглашением их на торговых площадях и в храмах, о чем обычно специально указывалось в самих документах. Появление печатного закона в значительной мере исключало возможность совершать злоупотребления воеводами и приказными чинами, ведавшими судопроизводством.

Ответ:
Соборное

10. Вставьте пропущенное слово.

Созданные в 1802 году _____ отличались от прежних коллегий, образованных еще при Петре тем, что теперь министры несли персональную ответственность за состояние дел в своем ведомстве.

Ответ:
министерства

11. Вставьте пропущенное слово.

В ходе проведения военной реформы в 1874 году вводится _____ воинская повинность.

Ответ:
всеобщая

12. Вставьте пропущенное слово.

_____ реформа — одна из либеральных «великих реформ» Александра II, предусматривавшая создание системы местного самоуправления в сельской местности — земских учреждений или просто земства.

Ответ:

Земская

13. Вставьте пропущенное слово.

Революция 1905 г. привела к превращению неограниченной самодержавной власти в _____ монархию. Однако пережитки неограниченного самодержавия сохранились во многих областях жизни. При обсуждении в апреле 1906 г. проекта Основных законов Российской империи, в которых был определен характер царской власти, Николай II с неохотой согласился на исключение термина «неограниченная».

Ответ:

конституционную

14. Вставьте пропущенное слово.

_____ правительство — высший исполнительно-распорядительный и законодательный орган государственной власти в России в период между февралём и октябрём 1917 года.

Ответ:

Временное

15. Вставьте пропущенное слово.

_____ — законодательные акты высших советских учреждений, прежде всего Совета Народных комиссаров (высшего исполнительного органа) и ВЦИК (высшего законодательного органа между сессиями Съезда Советов), изданные в период с 1917 по 1924 год. Такие акты, изданные после 1924 года, в советских источниках называются Решениями или Указами.

Ответ:

Декреты

16. Вставьте пропущенное слово.

Совет _____ Комиссаров (СНК) — высший исполнительный и распорядительный орган государственной власти — правительство Советского государства в 1917-1946 годах.

Ответ:

Народных

17. Вставьте пропущенное слово.

III съезд Советов (январь 1918 г.) стал объединительным для Советов рабочих, солдатских, крестьянских и казачьих депутатов. Большинство на нем принадлежало партии большевиков. Съезд принял программный документ, отвергнутый Учредительным собранием, — _____ прав трудящегося и эксплуатируемого народа.

Ответ:

Декларацию

18. Вставьте пропущенное слово.

30 декабря 1922 года РСФСР вместе с Украиной (УССР), Белоруссией (БССР) и республиками Закавказья (ЗСФСР) образовали Союз Советских Социалистических Республик (_____).

Ответ:

СССР

19. Вставьте пропущенное слово.

Конституция СССР 1936 г. закрепляла имущественные отношения, сложившиеся к этому времени. Она определяла систему форм собственности в СССР: _____ и колхозно-кооперативная.

Ответ:

государственная

20. Вставьте пропущенное слово.

Новая _____ России была принята 12 декабря 1993 г.

Ответ:

Конституция

Критерии оценки вопросов открытого и закрытого типа

«Отлично» (зачтено) ставится, если доля правильных ответов составляет 80-100%.

«Хорошо» (зачтено) ставится, если доля правильных ответов составляет 60-79%.

«Удовлетворительно» (зачтено) ставится, если доля правильных ответов составляет 40-59%.

«Неудовлетворительно» (не зачтено) ставится, если доля правильных ответов составляет менее 40%.

Примерные темы рефератов (по выбору студента)

1. Возникновение государственности у восточных славян.
2. Образование Древнерусского государства.
3. «Повесть временных лет» как историко-правовой источник.
4. Правовое положение отдельных социальных групп населения в Древней Руси.
5. Каноническое право в Древнерусском государстве.
6. Суд в Древнерусском государстве.
7. Предпосылки образования Русского централизованного государства.
8. Развитие формы государственного единства в период сословно-представительной монархии.
9. Развитие права феодального землевладения в XVI—XVII вв.
10. Становление абсолютизма в России.
11. Реформы Петра I.
12. Процессуальное законодательство Петра I.
13. Реформы Екатерины II в области местного управления.
14. Становление политического сыска в России.
15. Основные источники права XVIII в.
16. Карательный аппарат в России в XIX в.
17. Реформы П.А. Столыпина.
18. Национальная политика царизма в конце XIX - начале XX в.
19. Всероссийское Учредительное собрание.
20. II Всероссийский съезд Советов рабочих и солдатских депутатов.
21. Источники права в первые годы советской власти
22. Военный коммунизм.
23. Финансовая система Советского государства в 1918–1924 гг.
24. Изменение формы государственного единства в период Великой Отечественной войны.
25. Организация управления хозяйством в середине 1950-х - начале 1960-х гг.
26. Кодификационные работы в 1950 - 1980 гг.
27. Конституция СССР 1977 г.
28. Систематизация права в период замедления темпов общественного развития.
29. Разрушение формы государственного единства в конце 1980-х - начале 1990-х

Критерии оценки рефератов:

«Отлично» - выполнены все требования к написанию и защите реферата: обозначена проблема и обоснована её актуальность, сделан краткий анализ различных точек зрения на рассматриваемую проблему и логично изложена собственная позиция, сформулированы выводы, тема раскрыта полностью, выдержан объём, соблюдены требования к внешнему оформлению, даны правильные ответы на дополнительные вопросы.

«Хорошо» - основные требования к реферату и его защите выполнены, но при этом допущены недочёты. В частности, имеются неточности в изложении материала; отсутствует логическая последовательность в суждениях; не выдержан объём реферата; имеются упущения в оформлении; на дополнительные вопросы при защите даны неполные ответы.

«Удовлетворительно» - имеются существенные отступления от требований к реферированию. В частности: тема освещена лишь частично; допущены фактические ошибки в содержании реферата или при ответе на дополнительные вопросы; во время защиты отсутствует вывод.

«Неудовлетворительно» - тема реферата не раскрыта, обнаруживается существенное непонимание проблемы.

III. КОМПЛЕКТ ОЦЕНОЧНЫХ МАТЕРИАЛОВ ДЛЯ ПРОМЕЖУТОЧНОЙ АТТЕСТАЦИИ

Вопросы, выносимые на зачет

1. Предмет и периодизация истории отечественного государства и права.
2. Образование Древнерусского государства.
3. Государственный строй Древней Руси (IX – XII вв.).
4. Общественный строй Древней Руси (IX – XII вв.).
5. Возникновение и развитие древнерусского права (IX – XII вв.).
6. Правовое положение населения по Русской Правде.
7. Обязательственное право по Русской Правде.
8. Семейное право по Русской Правде.
9. Уголовное право по Русской Правде.
10. Становление и развитие судебных органов в Древней Руси (IX - XII вв.).
11. Особенности судебного процесса в Древнерусском государстве.
12. Развитие права в период феодальной раздробленности (XII – XIV вв.).
13. Предпосылки образования Русского централизованного государства. Московское княжество.
14. Гражданское право по Судебнику 1497 г.
15. Уголовное право по Судебнику 1497 г.
16. Процессуальное право по Судебнику 1497 г.
17. Судебник 1550 г. Общая характеристика.
18. Общественный строй Русского централизованного государства (XV – первая половина XVI в.).
19. Государственный строй Русского централизованного государства (XV – первая половина XVI в.).
20. Общественный строй в период сословно-представительной монархии в России (вторая половина XVI – первая половина XVII в.).
21. Государственный строй в период сословно-представительной монархии в России (вторая половина XVI – первая половина XVII в.).
22. Гражданское право по Соборному Уложению 1649 г.
23. Семейное право России в период сословно-представительной монархии (вторая половина XVI – первая половина XVII в.).
24. Уголовное право по Соборному Уложению 1649 г.
25. Формы феодальной земельной собственности по Соборному Уложению 1649 г.
26. Причины возникновения абсолютной монархии в России.
27. Сословная реформа Петра I.
28. Военная реформа Петра I.
29. Реформа системы государственного управления в России в первой четверти XVIII в.
30. Гражданское право в России в первой четверти XVIII в.
31. Уголовное и процессуальное право в России в первой четверти XVIII в.
32. Семейное право в России в первой половине XVIII в.
33. Реформа системы государственного управления в России в первой четверти XVIII в.
34. Общественный строй в Российской империи в первой половине XIX в.
35. Судостроительство в Российской империи в первой половине XIX в.
36. Кодификация законодательства и развитие права в России в первой половине XIX в.
37. Система преступлений и наказаний по «Уложению о наказаниях уголовных и

исправительных» 1845 г.

38. Правовое положение крестьян накануне реформы 1861 г. Отмена крепостного права в России.
39. Судебная реформа 1864 г.
40. Реформа полиции и политического сыска (60-е – начало 80-х гг. XIX в.).
41. Земская и городская реформы (1864, 1870 гг.).
42. Контрреформы 80-х – 90-х гг. XIX в. в России.

Критерии оценки:

«Зачтено» выставляется обучающемуся, если: он знает основные определения, последователен в изложении материала, демонстрирует базовые знания дисциплины, владеет необходимыми умениями и навыками при выполнении практических заданий.

«Не зачтено» выставляется обучающемуся, если: он не знает основных определений, непоследователен и сбивчив в изложении материала, не обладает определенной системой знаний по дисциплине, не в полной мере владеет необходимыми умениями и навыками при выполнении практических заданий.

Вопросы, выносимые на экзамен

1. Предмет и периодизация истории отечественного государства и права.
2. Образование Древнерусского государства.
3. Государственный строй Древней Руси (IX – XII вв.).
4. Общественный строй Древней Руси (IX – XII вв.).
5. Возникновение и развитие древнерусского права (IX – XII вв.).
6. Правовое положение населения по Русской Правде.
7. Обязательственное право по Русской Правде.
8. Семейное право по Русской Правде.
9. Уголовное право по Русской Правде.
10. Становление и развитие судебных органов в Древней Руси (IX - XII вв.).
11. Особенности судебного процесса в Древнерусском государстве.
12. Развитие права в период феодальной раздробленности (XII – XIV вв.).
13. Предпосылки образования Русского централизованного государства. Московское княжество.
14. Гражданское право по Судебнику 1497 г.
15. Уголовное право по Судебнику 1497 г.
16. Процессуальное право по Судебнику 1497 г.
17. Судебник 1550 г. Общая характеристика.
18. Общественный строй Русского централизованного государства (XV – первая половина XVI в.).
19. Государственный строй Русского централизованного государства (XV – первая половина XVI в.).
20. Общественный строй в период сословно-представительной монархии в России (вторая половина XVI – первая половина XVII в.).
21. Государственный строй в период сословно-представительной монархии в России (вторая половина XVI – первая половина XVII в.).
22. Гражданское право по Соборному Уложению 1649 г.
23. Семейное право России в период сословно-представительной монархии (вторая половина XVI – первая половина XVII в.).
24. Уголовное право по Соборному Уложению 1649 г.
25. Формы феодальной земельной собственности по Соборному Уложению 1649 г.

26. Причины возникновения абсолютной монархии в России.
27. Сословная реформа Петра I.
28. Военная реформа Петра I.
29. Реформа системы государственного управления в России в первой четверти XVIII в.
30. Гражданское право в России в первой четверти XVIII в.
31. Уголовное и процессуальное право в России в первой четверти XVIII в.
32. Семейное право в России в первой половине XVIII в.
33. Реформа системы государственного управления в России в первой четверти XIX в.
34. Общественный строй в Российской империи в первой половине XIX в.
35. Судостроительство в Российской империи в первой половине XIX в.
36. Кодификация законодательства и развитие права в России в первой половине XIX в.
37. Система преступлений и наказаний по «Уложению о наказаниях уголовных и исправительных» 1845 г.
38. Правовое положение крестьян накануне реформы 1861 г. Отмена крепостного права в России.
39. Судебная реформа 1864 г.
40. Реформа полиции и политического сыска (60-е – начало 80-х гг. XIX в.).
41. Земская и городская реформы (1864, 1870 гг.).
42. Контрреформы 80-х – 90-х гг. XIX в. в России.
43. Развитие права в России в 1900 - 1914 гг.
44. Изменения в системе органов государственной власти и управления в России в годы Первоймировой войны.
45. Революция 1917 г. в России.
46. Разработка и принятие Конституции РСФСР 1918 г. Её структура и основные положения.
47. Оправдание и освящение человека. Благодать Божия и свобода человека в деле спасения.
48. Конституция СССР 1936 г. Изменения в государственном механизме, государственном устройстве и избирательном праве.
49. Разработка и принятие Конституции СССР 1977 г. Трактовка в ней концепции «развитого социализма», идеи общенародного государства. Структура органов власти и управления.
50. Договор о создании Союза Советских Суверенных Республик от 23 июля 1991 г.: изменение характера взаимоотношений Союза ССР и республик.

Критерии оценки экзамена

«Отлично» - теоретическое содержание курса освоено полностью, без пробелов, умения сформированы, все предусмотренные программой учебные задания выполнены, качество их выполнения оценено высоко.

«Хорошо» - теоретическое содержание курса освоено полностью, без пробелов, некоторые умения сформированы недостаточно, все предусмотренные программой учебные задания выполнены, некоторые виды заданий выполнены с ошибками.

«Удовлетворительно» - теоретическое содержание курса освоено частично, но пробелы не носят существенного характера, необходимые умения работы с освоенным материалом в основном сформированы, большинство предусмотренных программой обучения учебных заданий выполнено, некоторые из выполненных заданий содержат ошибки.

«Неудовлетворительно» - теоретическое содержание курса не освоено, необходимые умения не сформированы, выполненные учебные задания содержат грубые ошибки.

**Филиал федерального государственного бюджетного образовательного
учреждения высшего образования
«Университет «Дубна» -
Дмитровский институт непрерывного образования**

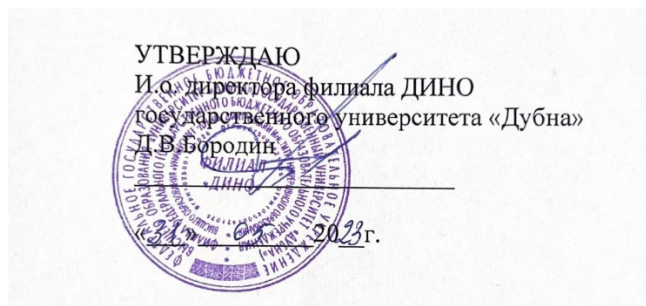

Фонд оценочных средств

Б1.О.12 История государства и права зарубежных стран

Направление подготовки
40.03.01 Юриспруденция

Уровень высшего образования
бакалавриат

Направленность (профиль) программы
уголовно-правовая

Форма обучения
очно-заочная

Дмитров, 2023

Преподаватель: Прохорова Е.Р.

Фонд оценочных средств разработан в соответствии с требованиями ФГОС ВО по направлению подготовки высшего образования 40.03.01 Юриспруденция.

Фонд оценочных средств рассмотрен на заседании кафедры.
Протокол заседания кафедры №1 № 10 от «31» 05 2023 г.

СОГЛАСОВАНО

Начальник отдела проектирования
и методического сопровождения
образовательных программ
« 31 » 05 2023 г.

 /М.В. Рогова/

Заместитель директора
по учебно-методической работе
« 31 » 05 2023 г.

 /И.В. Курганова/

Представители работодателей:

Осипов А.В., заместитель начальника ОМВД - начальник ОРЛС
ОМВД России по Талдомскому г.о.

Костина Н.В., генеральный директор
ООО «ПЕРВАЯ ЮРИДИЧЕСКАЯ КОМПАНИЯ»



I. ПАСПОРТ ОЦЕНОЧНЫХ СРЕДСТВ

Фонд оценочных средств предназначен для проверки результатов обучения по дисциплине Б1.О.12 История государства и права зарубежных стран основной профессиональной образовательной программы по направлению подготовки высшего образования – бакалавриат – 40.03.01 Юриспруденция.

Планируемые результаты обучения по дисциплине (модулю)

Формируемые компетенции (код и наименование)	Индикаторы достижения компетенций (код и формулировка)	Планируемые результаты обучения по дисциплине	Наименование оценочного материала
ОПК-1. Способен анализировать основные закономерности формирования, функционирования и развития права	ОПК-1.1. Способен выделять и анализировать закономерности формирования и особенности функционирования государственно-правовых явлений на различных исторических этапах их развития	Знать: основные этапы развития государства и права зарубежных стран	Вопросы закрытого типа 2, 5, 9, 13, 14, 15, 16, 20 Вопросы открытого типа 3, 4, 11, 12, 19, 20
		Уметь: анализировать основные этапы развития государства и права зарубежных стран	Вопросы закрытого типа 2, 5, 9, 13, 14, 15, 16, 20 Вопросы открытого типа 3, 4, 11, 12, 19, 20
		Владеть: навыками анализа исторических фактов, оценки государственно-правовых явлений	Вопросы закрытого типа 1, 3, 4, 6, 7, 10, 11, 12, 17, 18, 19 Вопросы открытого типа 1, 2, 5, 6, 7, 8, 9, 10, 13, 14, 15, 16, 17, 18
	ОПК-1.2. Способен проводить аналитические исследования в сфере права	Знать: основные факты истории государства и права зарубежных стран; принципы формирования государственной и правовой системы зарубежных стран; сущность, содержание, структуру и тенденции развития современного государства и права зарубежных стран	Вопросы закрытого типа 1, 3, 4, 6, 7, 10, 11, 12, 17, 18, 19 Вопросы открытого типа 1, 2, 5, 6, 7, 8, 9, 10, 13, 14, 15, 16, 17, 18
	Уметь: юридически правильно квалифицировать ключевые события	Вопросы закрытого типа 1, 3, 4, 6, 7, 10, 11, 12, 17, 18, 19	

		<p>истории государства и права зарубежных стран; ориентироваться в перспективах государственного и правового развития на основе осмысления как исторического опыта, так и анализа, и оценки современной государственной и правовой системы зарубежных стран</p>	<p>Вопросы открытого типа 1, 2, 5, 6, 7, 8, 9, 10, 13, 14, 15, 16, 17, 18</p>
		<p>Владеть: навыками анализа и формулировки выводов на основе полученных знаний относительно существующих проблем, тенденций развития и функционирования государства и права</p>	<p>Вопросы закрытого типа 2, 5, 9, 13, 14, 15, 16, 20 Вопросы открытого типа 3, 4, 11, 12, 19, 20</p>

II. КОМПЛЕКТ ОЦЕНОЧНЫХ МАТЕРИАЛОВ ДЛЯ ТЕКУЩЕГО КОНТРОЛЯ УСПЕВАЕМОСТИ

Вопросы закрытого типа

1. Выберите правильный вариант ответа.

Верно ли, что договора самозаклада по Законам Хаммурапи заключались сроком на 3 года?

Варианты ответа:

верно

неверно

Ответ:

верно

2. Выберите правильный вариант ответа.

Верно ли, что государственно-общественный строй в Древнем Египте в период Нового царства представлял собой древневосточную республику в форме демократии?

Варианты ответа:

верно

неверно

Ответ:

неверно

3. Выберите правильный вариант ответа.

Верно ли, что для брахманов не существовало смертной казни?

Варианты ответа:

верно

неверно

Ответ:

верно

4. Выберите правильный вариант ответа.

Верно ли, что институт брака в Древней Индии: представлял из себя имущественную сделку в рамках традиций индуизма?

Варианты ответа:

верно

неверно

Ответ:

верно

5. Выберите правильный вариант ответа.

Верно ли, что феодальный иммунитет – это свобода феодалов от повинностей?

Варианты ответа:

верно

неверно

Ответ:

верно

6. Выберите правильный вариант ответа.

Верно ли, что Ганзейский устав регулировал отношения, связанные с уголовным правом?

Варианты ответа:

верно

неверно

Ответ:
неверно

7. Выберите правильный вариант ответа.

Верно ли, что для средневекового права в Западной Европе был характерен партикуляризм права?

Варианты ответа:

верно
неверно

Ответ:
верно

8. Выберите правильный вариант ответа.

Верно ли, что основу административно-территориальной системы управления в Византии составляли образцы управления варварских племен?

Варианты ответа:

верно
неверно

Ответ:
неверно

9. Выберите правильный вариант ответа.

Верно ли, что характерной чертой Салической Правды является сохранение пережитков раннефеодального строя?

Варианты ответа:

верно
неверно

Ответ:
верно

10. Выберите правильный вариант ответа.

Верно ли, что преступление против интересов общины («против прав Аллаха») называется хадд?

Варианты ответа:

верно
неверно

Ответ:
верно

11. Выберите правильный вариант ответа.

Верно ли, что преступления против религии рассматривались в королевских судах?

Варианты ответа:

верно
неверно

Ответ:
неверно

12. Выберите правильный вариант ответа.

Верно ли, что особая форма феодально-военной диктатуры в Японии, при которой власть в центре и на местах концентрируется в руках крупного феодала - главы могущественного клана это сёгунат?

Варианты ответа:

верно
неверно
Ответ:
верно

13. Выберите правильный вариант ответа.

Верно ли, что единство закона, законность, свобода, юридическое равенство – это общие принципы средневекового права?

Варианты ответа:

верно
неверно
Ответ:
неверно

14. Выберите правильный вариант ответа.

Верно ли, что конституционное право становится ядром правовых систем Нового времени?

Варианты ответа:

верно
неверно
Ответ:
верно

15. Выберите правильный вариант ответа.

Верно ли, что государство как объект права был поставлен в центр правовых систем Нового времени?

Варианты ответа:

верно
неверно
Ответ:
неверно

16. Выберите правильный вариант ответа.

Верно ли, что движение аболиционизма было за немедленную отмену рабства?

Варианты ответа:

верно
неверно
Ответ:
верно

17. Выберите правильный вариант ответа.

Верно ли, что в США существует следующая система наказаний: смертная казнь, лишение свободы, пробация, штраф?

Варианты ответа:

верно
неверно
Ответ:
верно

18. Выберите правильный вариант ответа.

Верно ли, что в компетенцию Верховных судов штатов не входит право толкования Конституции?

Варианты ответа:

верно
неверно
Ответ:
неверно

19. Выберите правильный вариант ответа.

Верно ли, что по форме правления Франция является президентской республикой?

Варианты ответа:

верно
неверно
Ответ:
неверно

20. Выберите правильный вариант ответа.

Верно ли, что традиционной формой правления в странах Арабского Востока была монархия, причем монархии чаще всего имели абсолютно-теократический характер?

Варианты ответа:

верно
неверно
Ответ:
верно

Вопросы открытого типа

1. Вставьте пропущенное слово.

Принцип _____ – это соответствия тяжести преступления и причинения виновному такого же вреда в уголовном праве.

Ответ:
талиона

2. Вставьте пропущенное слово.

Самые тяжкие преступления в Древнем Египте против _____ и жрецов.

Ответ:
фараона

3. Вставьте пропущенное слово.

Юриспруденция как наука зарождается в рамках _____ права.

Ответ:
римского

4. Вставьте пропущенное слово.

Афинское государство с 462 г. до н. э. по форме государственного правления и политическому режиму представляло собой форму народовластия в виде рабовладельческой _____.

Ответ:
демократии

5. Вставьте пропущенное слово.

_____ – это древнейшая процедура приобретения полного права собственности по Законам XII таблиц.

Ответ:
Манципация

6. Вставьте пропущенное слово.

Основания возникновения обязательств по римскому праву: _____ и деликты.

Ответ:

договора

7. Вставьте пропущенное слово.

_____ – акты, закрепляющие отношения личной зависимости в период раннего средневековья.

Ответ:

Коммендации

8. Вставьте пропущенное слово.

В инквизиционном процессе не использовалось принцип _____ невинности.

Ответ:

презумпции

9. Вставьте пропущенное слово.

По Салической Правде денежное взыскание (компенсация) за убийство называлось _____.

Ответ:

вергельд

10. Вставьте пропущенное слово.

«Великая _____ вольностей» была провозглашена в период раннефеодальной монархии в Англии.

Ответ:

хартия

11. Вставьте пропущенное слово.

Источники средневекового обычного права назывались _____.

Ответ:

кутюмы

12. Вставьте пропущенное слово.

_____ прецедент является основным источником права в англосаксонской системе права.

Ответ:

Судебный

13. Вставьте пропущенное слово.

_____ выполнял высший контроль за судебной системой в Англии в Новое время.

Ответ:

Парламент

14. Вставьте пропущенное слово.

_____ о правах 1689 года установил верховенство парламента в области законодательной власти и финансовой политики и ознаменовал установление конституционной монархии.

Ответ:

Билль

15. Вставьте пропущенное слово.

_____ – это вид систематизации права являлся основной формой ревизии и упорядочения многочисленных законов в Великобритании.

Ответ:

Консолидация

16. Вставьте пропущенное слово.

_____ – это Федеральный съезд ФРГ, являющийся собственно парламентом.

Ответ:

Бундестаг

17. Вставьте пропущенное слово.

Форма правления в современной Англии – это парламентарная _____.

Ответ:

монархия

18. Вставьте пропущенный год (цифрами).

Китайская Народная Республика была провозглашена 1 октября _____ года после победы Коммунистической партии Китая (КПК) в гражданской войне.

Ответ:

1949

19. Вставьте пропущенное слово.

Отказ от западного конституционализма в африканских странах капиталистической ориентации характеризовался установлением _____ методов правления.

Ответ:

авторитарных

20. Вставьте пропущенное слово.

Во второй половине XX в. с дальнейшим развитием капиталистических отношений, требующих _____ участников гражданского оборота были устранены сохранявшиеся в гражданском праве ряда стран ограничения для лиц определенных национальностей и рас.

Ответ:

равенства

Критерии оценки вопросов открытого и закрытого типа

«Отлично» (зачтено) ставится, если доля правильных ответов составляет 80-100%.

«Хорошо» (зачтено) ставится, если доля правильных ответов составляет 60-79%.

«Удовлетворительно» (зачтено) ставится, если доля правильных ответов составляет 40-59%.

«Неудовлетворительно» (не зачтено) ставится, если доля правильных ответов составляет менее 40%.

Примерные темы рефератов (по выбору студента)

1. Рабство в странах Древнего Востока и его особенности.
2. Зарождение первых государственных центров на Древнем Востоке.
3. Государство и храм на Древнем Востоке: проблема взаимоотношений.
4. Древневосточная деспотия как форма рабовладельческих государств стран Древнего Востока.
5. Общественный и государственный строй древнего Египта.
6. Общественный и государственный строй Древнего Вавилона.
7. Законник царя Хаммурапи.

8. Варново-кастовый строй Древней Индии.

Реклама | Buzzoola

9. Государственный механизм Древней Индии.

10. Законы Ману – памятник древнеиндийского права.

11. Роль религии в государственно-правовых системах стран Древнего Востока.

12. Общественный и государственный строй Древнего Китая.

13. Государственное устройство Афинской рабовладельческой демократии в V-IV вв.

до н.э.

14. Эволюция форм правления в античном мире.

15. Древнегреческий полис.

16. Право Древней Греции.

17. Общественное и государственное устройство Спарты.

18. Общественный и государственный строй Римской республики.

19. Особенности общественного и государственного устройства Римской империи в период принципата.

20. Особенности общественного и государственного устройства Римской империи в период домината.

21. Уголовное право и судопроизводство в Древнем Риме.

22. Византия: общество и государство.

23. Особенности византийского права.

24. Свод Юстиниана: общая характеристика позднеимперского права.

25. Арабский халифат: общество, государство, право.

26. Франкское королевство: общественный и государственный строй раннефеодальной монархии.

27. Варварские правды как источники раннефеодального права.

28. Салическая правда как правовой памятник.

29. Сеньориальная монархия во Франции.

30. Раннефеодальная Англия после нормандского завоевания: специфика общественного и государственного строя.

31. Роль норманнов в государственной истории средневековой Европы.

32. Великая хартия Вольностей в Англии 1215 г.

33. Английское «общее право».

34. Английское «право справедливости».

35. Сословно-представительная монархия во Франции: специфика общественного строя и государственного механизма.

36. Генеральные Штаты во Франции.

37. Сословно-представительная монархия в Англии: общественный, государственный строй и основы права.

38. Сравнительная характеристика сословно-представительных учреждений в средневековых государствах Западной Европы.

39. Формирование феодального государства и права в славянских странах Центральной и Юго-Восточной Европы.

40. Абсолютная монархия во Франции.

41. Абсолютная монархия в Англии: общественное устройство и государственный механизм.

42. Политическая децентрализация в Германии. Золотая булла 1356 г.

43. «Священная Римская империя германской нации»: особенности государства и права.

44. Влияние папства и католической церкви на государственные процессы в средневековой Европе.

45. Эволюция средневекового канонического права.

46. Английская буржуазная революция.

47. Становление буржуазного государства в Англии.
48. американская революция: предпосылки, характер, политические течения, своеобразие.
49. Конституция США 1787 г.
50. Великая Французская революция 1789-1794 гг. и образование буржуазного государства.
51. Якобинская диктатура во Франции.
52. Декларация прав человека и гражданина 26 августа 1789 г. Во Франции.
53. Консульство и империя Наполеона Бонапарта: государственный строй и политический режим.
54. Гражданский кодекс наполеона Бонапарта.
55. Уголовный кодекс Наполеона Бонапарта.
56. Гражданская война в США (1861-1865 гг.) и ее государственно-правовые последствия.
57. Парижская коммуна: государственно-правовая специфика.
58. Конституционные основы и государственный механизм III Республики во Франции.
59. Образование Германской империи.
60. Германское Уголовное Уложение 1871 г.
61. Германское Гражданское Уложение 1900 г.
62. Революция Мейдзи и образование буржуазного государства в Японии.
63. Формирование буржуазного государства в Болгарии и Сербии.
64. Особенности континентальной системы права в Новое время.
65. особенности англо-саксонской системы права в Новое время.
66. Колониальные империи: специфика государственного строя.
67. Влияние первой мировой войны на эволюцию государственного строя стран Европы.
68. Распад полиэтнических империй в начале XX в. И становление новых национальных государств в Европе.
69. «Новый курс» Ф. Рузвельта в США.
70. Государственный механизм нацистской диктатуры в Германии.
71. Государственный механизм нацистской диктатуры в Италии.
72. Государственный механизм милитаристской Японии.
73. Государственный механизм IV Республики во Франции.
74. Государственный механизм V Республики во Франции.
75. Изменения в государственном строе Великобритании в XX в.
76. Основные трансформации в государственном строе и праве США в послевоенный период.
77. Формирование государственного строя ФРГ.
78. Основные черты государственности и правовых систем европейских стран – членов Варшавского договора.
79. Формирование государственности Республики Индия.
80. Основные этапы развития государственного строя КНР.
81. Крах колониальной системы и формирование государственности развивающихся стран Африки.
82. Демократизация японского государства во второй половине XX в.
83. Основные черты государственности стран Латинской Америки.
84. Государственно-правовые аспекты объединения ФРГ и ГДР.
85. Основные черты буржуазного гражданского права XX в.
86. Основные черты буржуазного уголовного права и процесса в XX в.
87. Трансформации государственного строя стран Центральной и Юго-Восточной Европы в конце 80-х-начале 90-х гг.
88. «Строительство объединенной Европы»: государственно-правовые аспекты.

Критерии оценки рефератов:

«Отлично» - выполнены все требования к написанию и защите реферата: обозначена проблема и обоснована её актуальность, сделан краткий анализ различных точек зрения на рассматриваемую проблему и логично изложена собственная позиция, сформулированы выводы, тема раскрыта полностью, выдержан объём, соблюдены требования к внешнему оформлению, даны правильные ответы на дополнительные вопросы.

«Хорошо» - основные требования к реферату и его защите выполнены, но при этом допущены недочёты. В частности, имеются неточности в изложении материала; отсутствует логическая последовательность в суждениях; не выдержан объём реферата; имеются упущения в оформлении; на дополнительные вопросы при защите даны неполные ответы.

«Удовлетворительно» - имеются существенные отступления от требований к реферированию. В частности: тема освещена лишь частично; допущены фактические ошибки в содержании реферата или при ответе на дополнительные вопросы; во время защиты отсутствует вывод.

«Неудовлетворительно» - тема реферата не раскрыта, обнаруживается существенное непонимание проблемы.

III. КОМПЛЕКТ ОЦЕНОЧНЫХ МАТЕРИАЛОВ ДЛЯ ПРОМЕЖУТОЧНОЙ АТТЕСТАЦИИ

Вопросы, выносимые на экзамен

1. Истории государства и права зарубежных стран: предмет изучения, место в системе юридических наук, значение истории ГИПЗС.
2. Догосударственное общество и формы его управления.
3. Общая характеристика социального и государственного устройства государств Древнего Востока.
4. Государство древнего Египта и его характерные черты.
5. Древнее государство Месопотамии. Особенности возникновения, развития, организации власти.
6. Право Древней Месопотамии. Источники права. Законы Хаммурапи.
7. Государство Древней Индии. Особенности общественного и государственного строя.
8. Право Древней Индии. Источники права. Законы Ману.
9. Древний Китай. Периоды его развития и особенности государственного управления.
10. Право Древнего Китая.
11. Общая характеристика государства в странах античного мира.
12. Государство в Афинах. Становление и развитие демократических форм правления.
13. Государство Спарта. Особенности государственного строя. Кризис политической системы.
14. Основные черты древнегреческого (афинского права).
15. Государство в Древнем Риме. Периодизация истории римского государства. «Период царей».
16. Государство в Древнем Риме: становление республиканской формы правления.
17. Государство в Древнем Риме: падение республики и становление империи.
18. Основные черты древнеримского права.
19. «Законы XII таблиц»: история составления и источники, вещное право, обязательства из договоров и деликтов.
20. Государство франков: особенности общественного и государственного строя.
21. «Салическая правда» как памятник раннефеодального права. Правовое положение основных групп населения. Вещное право. Преступления и наказания. Суд и процесс в государстве франков.
22. Средневековое государство во Франции: сеньориальная монархия (IX-XIII вв.).
23. Средневековое государство во Франции: сословно- представительная монархия (XIV- XV вв.).
24. Средневековое государство во Франции: абсолютная монархия (XV-XVII вв.).
25. Особенности права средневековой Франции.
26. Средневековое государство в Англии: раннефеодальная монархия (IX-XI вв.).
27. Средневековое государство в Англии: сеньориальная (XI- XII вв.) и сословно- представительная (XIII-XV вв.) монархии.
28. Образование и развитие английского парламентаризма.
29. Средневековое государство в Англии: абсолютная монархия (XV- XVII вв.) Особенности английского абсолютизма.
30. Особенности права средневековой Англии.
31. Средневековое государство в Германии: раннефеодальная монархия (IX-XII вв.).
32. Средневековое государство в Германии в период территориальной раздробленности (XIII-XVIII вв.).
33. Особенности права средневековой Германии. «Каролина».
34. Арабский халифат.
35. Мусульманское право.

36. Средневековое государство в Японии (X-XVII вв.).
37. Англия в Новое время: революция XVII в., характеристика основных этапов. Революционное законодательство.
38. Англия в Новое время: становление конституционной монархии и её особенности (XVIII-XIX вв.).
39. Франция в Новое время: революция конца XVIII в., ее основные этапы. Первый этап революции – конституционная монархия. Декларация прав человека и гражданина 1789 г. Конституция 1791 г.
40. Франция в Новое время: провозглашение республики и развитие революции (1792-1793 гг.). Якобинская диктатура. Организация революционной власти.
41. Франция в Новое время: термидорианский переворот и конституция 1795 г. Государственный переворот Бонапарта и конституция 1799 г. Первая империя и конституция 1804 г.
42. Франция в Новое время: реставрация монархии. Хартия 1814 г. Июльская революция 1830 г. Хартия 1830 г. Вторая республика и конституция 1848 г.
43. Гражданский кодекс Наполеона (1804 г.): его источники и система, статус физических лиц, институт собственности и его защита, обязательственное право. Регулирование брачно-семейных отношений. Наследственное право.
44. Уголовный кодекс Наполеона (1810 г.): источники и система, основные виды преступных деяний и наказаний по УК.
45. Германия в Новое время: Падение «Священной Римской империи». Объединение германских государств в первой половине XIX в. Конституция 1849 г.
46. Германия в Новое время: конституция Пруссии 1850 г. Борьба Пруссии за гегемонию. Образование Германской империи. Конституция 1911 г.
47. Особенности права Германии в Новое время. Гражданский кодекс 1896 г.
48. Образование США. Война за независимость английских колоний. Декларация независимости 1776 г. Образование конфедерации.
49. Образование США: Конституция 1787 г., ее основные принципы. Государственный строй США по Конституции. «Билль о правах».
50. Япония в Новое время: формирование буржуазного государства в результате «революция Мэйдзи».
51. Общая характеристика права нового типа. Формирование англосаксонской и континентальной правовых систем.
52. Эволюция государственного строя США в новейшее время.
53. Германия в новейшее время. Революция 1918 г. Падение кайзеровской империи. Провозглашение Веймарской республики. Конституция 1919 г.
54. Германия в новейшее время: Установление нацистской диктатуры, характеристика государственных органов власти и управления.
55. Франция в новейшее время. Изменения в государственном строе и политическом режиме после I мировой войны. Становление IV Республики. Конституции 1946 г. и 1958 г. Государственный строй V Республики.
56. Англия в новейшее время: эволюция государственно-политической системы.
57. Государственно-политическое устройство Японии в новейшее время. Конституция 1947г.
58. Государственно-политическое устройство Китая в новейшее время
59. Основные тенденции развития права в XX в.

Критерии оценки экзамена

«Отлично» - теоретическое содержание курса освоено полностью, без пробелов, умения сформированы, все предусмотренные программой учебные задания выполнены, качество их выполнения оценено высоко.

«Хорошо» - теоретическое содержание курса освоено полностью, без пробелов, некоторые умения сформированы недостаточно, все предусмотренные программой учебные задания выполнены, некоторые виды заданий выполнены с ошибками.

«Удовлетворительно» - теоретическое содержание курса освоено частично, но пробелы не носят существенного характера, необходимые умения работы с освоенным материалом в основном сформированы, большинство предусмотренных программой обучения учебных заданий выполнено, некоторые из выполненных заданий содержат ошибки.

«Неудовлетворительно» - теоретическое содержание курса не освоено, необходимые умения не сформированы, выполненные учебные задания содержат грубые ошибки.

**Филиал федерального государственного бюджетного образовательного
учреждения высшего образования
«Университет «Дубна» -
Дмитровский институт непрерывного образования**

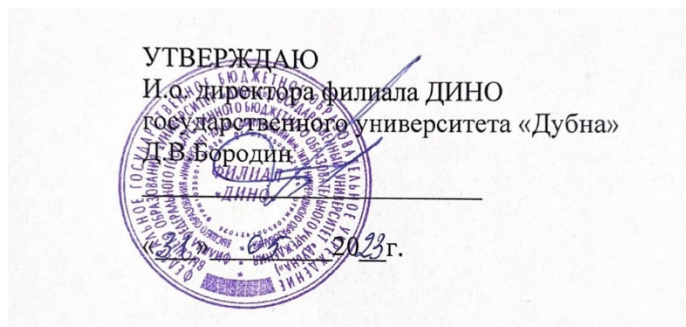

Фонд оценочных средств

Б1.О.13 Иностранный язык в сфере юриспруденции

Направление подготовки
40.03.01 Юриспруденция

Уровень высшего образования
бакалавриат

Направленность (профиль) программы
уголовно-правовая

Форма обучения
очно-заочная

Дмитров, 2023

Преподаватель: Федурко Ю.В.

Фонд оценочных средств разработан в соответствии с требованиями ФГОС ВО по направлению подготовки высшего образования 40.03.01 Юриспруденция.

Фонд оценочных средств рассмотрен на заседании кафедры.
Протокол заседания кафедры №1 № 10 от «31» 05 2023 г.

СОГЛАСОВАНО

Начальник отдела проектирования
и методического сопровождения
образовательных программ
« 31 » 05 2023 г.

 /М.В. Рогова/

Заместитель директора
по учебно-методической работе
« 31 » 05 2023 г.

 /И.В. Курганова/

Представители работодателей:

Осипов А.В., заместитель начальника ОМВД - начальник ОРЛС
ОМВД России по Талдомскому г.о.

Костина Н.В., генеральный директор
ООО «ПЕРВАЯ ЮРИДИЧЕСКАЯ КОМПАНИЯ»



I. ПАСПОРТ ОЦЕНОЧНЫХ СРЕДСТВ

Фонд оценочных средств предназначен для проверки результатов обучения по дисциплине Б1.О.13 Иностранный язык в сфере юриспруденции основной профессиональной образовательной программы по направлению подготовки высшего образования – бакалавриат – 40.03.01 Юриспруденция.

Планируемые результаты обучения по дисциплине (модулю)

Формируемые компетенции (код и наименование)	Индикаторы достижения компетенций (код и формулировка)	Планируемые результаты обучения по дисциплине (модулю)	Наименование оценочного материала
ОПК-5. Способен логически верно, аргументированно и ясно строить устную и письменную речь с единообразным и корректным использованием профессиональной юридической лексики	ОПК-5.1. Способен оперировать юридическими понятиями и категориями в устной и письменной речи	Знать: юридические понятия и категории при изложении устной и письменной речи на иностранном языке	Вопросы открытого типа 1,2,3,4,5,6,7,8,9,10
		Уметь: аргументировать свою позицию, корректно используя профессиональную юридическую лексику на иностранном языке	Вопросы открытого типа 1,2,3,4,5,6,7,8,9,10
		Владеть: понятийным и терминологическим аппаратом юридической науки и практики на иностранном языке	Вопросы открытого типа 1,2,3,4,5,6,7,8,9,10
	ОПК-5.2. Способен единообразно и аргументированно строить письменную речь с использованием профессиональной юридической лексики	Знать: приемы и способы использования профессиональной юридической лексики при составлении юридических документов на иностранном языке	Вопросы открытого типа 7,11,12,13,14
		Уметь: письменно аргументировать правовую позицию по делу на иностранном языке	Вопросы открытого типа 7,11,12,13,14
		Владеть: юридической техникой составления	Вопросы открытого типа 7,11,12,13,14

		правовых актов на иностранном языке	
ОПК-6. Способен участвовать в подготовке проектов нормативных правовых актов и иных юридических документов	ОПК-6.1. Способен использовать юридические термины и юридические конструкции в процессе участия в деятельности по подготовке нормативных правовых актов и иных юридических документов	Знать: основные грамматические конструкции и термины, используемые в устной и письменной речи в рамках юридического дискурса	Вопросы закрытого типа 1,2,3
		Уметь: использовать различные языковые приемы в рамках профессионального взаимодействия на иностранном языке	Вопросы закрытого типа 1,2,3
		Владеть: навыками грамотной устной и письменной речи на иностранном языке в рамках профессионального взаимодействия	Вопросы закрытого типа 1,2
	ОПК-6.2. Способен применять инструментарий юридической техники при подготовке проектов нормативных правовых актов и иных юридических документов	Знать: особенности дискурсивного использования лексических единиц, грамматических и синтаксических конструкций, применяемых при подготовке проектов нормативных правовых актов и иных юридических документов	Вопросы закрытого типа 4
		Уметь: читать и переводить иноязычные тексты профессиональной направленности, используя основные виды чтения (ознакомительное, изучающее, поисковое/просмотровое) в зависимости от поставленной коммуникативной	Вопросы закрытого типа 4

		<p>задачи; понимать содержание и извлекать необходимую информацию из текстов профессиональной направленности</p>	
		<p>Владеть: навыками чтения и перевода специальной литературы с целью извлечения профессиональной информации, навыком продуцирования устных и письменных высказываний в форме нормативных правовых актов и иных юридических документов</p>	<p>Вопросы закрытого типа 4</p>

II. КОМПЛЕКТ ОЦЕНОЧНЫХ МАТЕРИАЛОВ ДЛЯ ТЕКУЩЕГО КОНТРОЛЯ УСПЕВАЕМОСТИ

Вопросы закрытого типа

1. Выберите верное слово или словосочетание

1. ... is simply a one-owner firm. a) a partnership b) a sole proprietorship c) a corporation
2. A sole proprietor is responsible for all personal and business a) debts and losses b) banks c) enterprises
3. ... are firms owned jointly by two or more persons. a) enterprises b) proprietorships c) partnerships
4. ... is an entity formed and owned by a group of people called stock-holders. a) a partnership b) a sole proprietorship c) a corporation
5. ... of the corporation are variety of skills, abilities, and ideas. a) services b) advantages c) profits

Эталон ответа

1	2	3	4	5
b	a	c	a	b

2. Выберите верный вариант:

1. My brother is a designer. He is *autonomous owner / sole proprietor/engineer*
2. Any profits and *losses / loses / disadvantages* are his or her responsibility as well.
3. In a private company everyone can buy *actions / shares / papers*
4. This company's shares are *listed / posted / given* on the Stock Exchange.
5. If you have a complaint about the product, please contact our *Quality Assurance / Quality Assistance / Quality Assembly manager*.
6. This decision can be taken by the *CEO / GEO/ CPT*
7. I *relate / report / replay* directly to the head of Legal Department.

Эталон ответа

1. My brother is a designer. He is *a sole proprietor*.
2. Any profits and *losses* are his or her responsibility as well.
3. In a private company everyone can buy *shares*.
4. This company's shares are *listed* on the Stock Exchange.
5. If you have a complaint about the product, please contact our *Quality Assurance manager*.
6. This decision can be taken by the *CEO*.
7. I *report* directly to the head of Legal Department.

3. Прочитайте текст. Выполните задания после текста, выбрав правильный ответ

Successful complaint handling means successful management

Complaint handling – is one of the most important parts of work in many corporations. Complaints can often be handled 'on the spot', that is, at the time of purchase. If it is just a matter of changing or exchanging goods, the sales assistant can deal with it. Some problems are more complicated: damaged goods, a request for a refund or a complaint about staff rudeness. At this point a Senior Manager is usually called in. But sometimes the matter still cannot be solved and then the legal actions can be taken.

The policy of the big chain stores is: 'Accept that things can go wrong and put them right.' They sell a billion items a year and they know that not all their goods are going to be perfect. They accept, therefore, that most (if not all) customer complaints are justified.

What if a store refuses to listen to a customer's complaint (whether justified or unjustified)? The store then has an unhappy customer, but has done nothing to make that customer happy again.

That customer will not come back. But if the store listens politely, checks the problem, and then offers a replacement or a refund, with an apology if needed, the customer will remain loyal.

A recent survey shows that customer complaints are increasing. The commonest complaint is about staff who are unhelpful, usually because they know little about the product they are selling. The second thing that makes customers angry is having to wait too long to be served. Recently, many retailers have cut running costs by employing fewer staff, so there simply aren't enough sales assistants or staff at the checkout desks. But maybe now we have a generation of customers who know their rights and not afraid to demand them.

Выберите подходящее выражение, отражающее смысл текста.

1. What can be offered on the spot by a sales assistant if a customer complains?

- A. a full refund of the purchase price and a compensation
- B. a replacement of the original item
- C. an apology for impolite behavior and a present from the shop

2. A complaint would be referred to the Senior Manager if ...

- A. a customer needs a refund.
- B. a customer has been overcharged.
- C. a customer has been rude to staff.

3. The big chain stores accept a customer's complaint because

- A. they believe 'the customer is always right'.
- B. they accept that there will always be some damaged or faulty goods.
- C. only a small percentage of imperfect goods are returned.

4. According to the text, a store can keep its customers happy by

- A. answering all customers' calls
- B. referring them to Head Office in serious cases.
- C. always taking notice of their complaints.

5. According to the text, why does it often take so long to get served?

- A. Staff don't know enough to answer customers' questions.
- B. There are not enough checkout desks in most stores.
- C. Stores have reduced the number of sales staff.

6. The writer believes there are more customer complaints these days because

- A. people are more aware of their rights than they used to be.
- B. young people are more likely to complain than older people.
- C. stores don't listen to what their customers are telling them

Эталон ответа

1	2	3	4	5	6
b	a	b	c	c	a

4. Подберите к каждому предложению похожее по смыслу.

1. We stopped to visit suppliers in London.

- A. We do not visit them anymore.
- B. We interrupted our journey so we could visit them.
- C. We ended our journey by visiting them.

2. Have you tried sending goods by train?
 A. Have you ever got any goods by train?
 B. Have you attempted to send goods by train?
 C. Have you studied the possibility of sending goods by train?
3. We remembered to send the ads with the goods to our partners.
 A. We sent ads and I recall sending it.
 B. We told you to send ads with the goods.
 C. We did not forget to send the ads with the goods to our partners.
4. Sometimes I have to call customers and find out if they are satisfied with our work or not.
 A. I think it is a good policy to check that the customer is happy with our work.
 B. I really enjoy calling customers to check that they are happy with our work.
 C. It is my duty to call customers, to check that they are happy with our work.

Эталон ответа

1	2	3	4
b	b	c	c

Вопросы открытого типа

1. Заполните пропуски в тексте словами, выделенными курсивом

Big transport company, part-time, drafting contracts and starting claims in a court, to start my own business, report, lawyer, Financial Management, Chief Accountant, business trips, third, Economics and Management, responsible, hardworking, stress-resistant.

My name is Sofia. I am 34 years old. I work as a _____ in a _____. My duties are _____ and _____. Every week I _____ to the Chief Accountant. I never go on _____, I work in the office. A person of my profession should be _____, _____ and _____. Now I am studying _____. I am in the _____ year. I study _____. My favorite course is _____. When I get my diploma I plan _____.

Эталон ответа

My name is Sofia. I am 34 years old. I work as an lawyer in a big transport company. My duties are drafting contracts and starting claims in a court in case of any disputes with the clients. Every week I report to the Head of Legal Department. I never go on business trips, I work in the office. A person of my profession should be responsible, hard-working and stress-resistant. Now I am studying Economics and Management. I am in the third year. I study part-time. My favorite course is Financial Management. When I get my diploma I plan to start my own business.

2. Подберите пары антонимов

success, constitute, limited, borrow, save, corporate, dependent, large-scale, agree, decisive, profit, buy, legal, advantage, diversified, end unlimited, loss, sell, unified, begin, disadvantage, illegal, failure, sole, spend, independent, reconstitute, disagree, lend, indecisive, small-scale

Эталон ответа

Success - failure, constitute- reconstitute, limited - unlimited, borrow - lend save - spend, corporate - sole, dependent - independent, large-scale - small-scale, agree - disagree, decisive -

indecisive, profit - loss, buy - sell, legal - illegal, advantage - disadvantage, diversified - unified, end – begin.

3. Определите название отдела по его функционалу.

Customer Service, Production Department, Quality Assurance Department, Sales Department, Public Relations, Human Resources, Logistics Department, Legal Department, Marketing Department, Financial Department, IT Department, Research and Development Department.

1. _____ deals with manufacturing the product or providing service.
2. _____ deals with transportation of goods and raw materials.
3. _____ deals with sales of the product.
4. _____ ensures the quality of the product.
5. _____ deals with the financial side of business.
6. _____ manages legal affairs.
7. _____ deals with market research.
8. _____ maintains the computer network.
9. _____ deals with the new business ideas.
10. _____ deals with recruiting.
11. _____ deals with the promoting the product on the market.
12. _____ with technical support.

Эталон ответа

1. **Production department** deals with manufacturing the product or providing service.
2. **Logistics department** deals with transportation of goods and raw materials.
3. **Sales department** deals with sales of the product.
4. **Quality Assurance department** ensures the quality of the product.
5. **Financial department** deals with the financial side of business.
6. **Legal department** manages legal affairs.
7. **Marketing department** deals with market research.
8. **IT department** maintains the computer network.
9. **Research and development department (R&D)** deals with the new business ideas.
10. **Human resources** department deals with recruiting.
11. **Public Relations department (PR)** deals with the promoting the product on the market.
12. **Customer Service** deals with technical support.

4. Заполните пропуски следующими глаголами:

answer, arrange, check, collect, deal, maintain

1. The Quality Assurance department _____ that the products have no defects.
2. The Logistics department _____ the transportation of goods and materials.
3. The Customer Service department _____ specific questions about the product.
4. The Market research department _____ and analyses the information about the needs of customers.
5. The Finance department _____ the accounting.
6. The IT department _____ the computer network.

Эталон ответа

1. Checks
2. Arranges
3. Answers
4. Collects

5. Deals with
6. Maintains

5. Заполните пропуски производными от слов в скобках, переведите предложения.

1. This idea is good but ... of such a scheme will be difficult. (implement)
2. They challenge the very ... of the government. (legitimate)
3. They need to spend less on (administrative)
4. I am not ... to approve payments. (authorize)
5. Lloyd George was threatening to (resignation)
6. Many civil servants are sure that they can ... better than the politicians. (government)
7. There is a lot of ... involved in getting an import license. (bureaucrat)
8. She is a ... in Eastern European affairs. (special)
9. It is the Prime Minister's ... residence. (officer)

Эталон ответа

1. This idea is good but implementation of such a scheme will be difficult.
2. They challenge the very legitimacy of the government.
3. They need to spend less on administration.
4. I am not authorized to approve payments.
5. Lloyd George was threatening to resign.
6. Many civil servants are sure that they can govern better than the politicians.
7. There is a lot of bureaucracy involved in getting an import license.
8. She is a specialist in Eastern European affairs.
9. It is the Prime Minister's official residence.

6. Совместите слово и его объяснение.

1. registration
2. government
3. bureaucrat
4. administrator
5. resign
6. legitimate
7. official
8. empire

- a. an official who works in a bureaucracy, especially one who you think follows rules and procedures too strictly;
- b. the departments, ministries, and committees that carry out the decisions of the political leaders of a country;
- c. the recording of something such as a person's name or the details of an event in an official list;
- d. this person helps to organize and supervise the way that a country, company, or institution functions;
- e. a number of nations that are controlled by one country;
- f. a person who holds a position of authority in an organization;
- g. allowed or justified by law;
- h. to announce formally that you are leaving a job.

Эталон ответа

1	2	3	4	5	6	7	8
----------	----------	----------	----------	----------	----------	----------	----------

c	b	a	d	h	g	f	e
---	---	---	---	---	---	---	---

7. Прочитайте определения гражданского и уголовного права. Определите, к какой отрасли права относятся ситуации, представленные ниже.

- criminal law – the law that punishes acts against a person or against property that people consider to be harmful to the whole community. The state prosecutes criminals.

- civil law – the law concerning the rights and duties of private individuals and companies rather than criminal matters.

1. Mr. Bellerby is opening a new factory. He needs to visit a lawyer to get a contract for all of his employees to sign.

2. Mrs. Robson is thinking about what she wants to happen to her house and possessions after her death. She needs to visit a lawyer to get the correct document, which is called a ‘will’.

3. The police are taking Mr. Dean to the police station because they say he stole a car. He needs a lawyer to come and visit him there to tell him what to do.

4. Mr. Flynn owns a restaurant. He has a contract with a company to deliver fruit and vegetables to his restaurant. The company didn’t deliver them on the agreed date, so Mr. Flynn lost money because he could not open his restaurant that day. Mr. Flynn needs to see a lawyer about asking the delivery company to give him the money he lost.

5. Mr. Allen is a bank manager. The bank is saying that some money is missing. Mr. Allen has new car and expensive clothes. The police are coming to ask Mr. Allen some questions. He needs a lawyer immediately.

Эталон ответа

Уголовное право – право, которое касается действия против человека или против собственности, которые люди считают вредными для всего общества. Государство преследует преступников.

Гражданское право – право, касающееся прав и обязанностей частных лиц и компаний, а не уголовных дел.

Civil law – 1, 2, 4.

Criminal law – 3, 5.

8. Прочитайте пункт договора. Заполните пропуски предложениями, данными в рамке.

Into Of Under In On

The Company agrees that remuneration payable _____(1) this contract _____(2) employment shall be paid _____(3) the Employee’s bank account _____(4) the last Friday of each month. _____(5) the event of a public holiday falling on a Friday the payment will be made on the following Monday.

Эталон ответа

The Company agrees that remuneration payable UNDER this contract OF employment shall be paid INTO the Employee’s bank account ON the last Friday of each month. IN the event of a public holiday falling on a Friday the payment will be made on the following Monday.

9. Прочитайте пункт договора. Заполните пропуски словами, данными в рамке.

Reimbursed Accordance Remuneration Incurred Force
--

In addition to the _____(1) specified above in Clause 5 the Employee is entitled to be _____(2) by the Employer for all costs _____(3) in the performance of his/her duties in _____(4) with the terms of this agreement and with the rules and practices of the Employers business which are at the time in _____(5).

Эталон ответа

In addition to the REMUNERATION specified above in Clause 5 the Employee is entitled to be REIMBURSED by the Employer for all costs INCURRED in the performance of his/her duties in ACCORDANCE with the terms of this agreement and with the rules and practices of the Employers business which are at the time in FORCE.

В дополнение к вознаграждению, указанному выше в пункте 5, Работник имеет право на возмещение Работодателем всех расходов, понесенных им при исполнении им своих обязанностей, в соответствии с условиями настоящего соглашения и правилами, и практикой бизнеса Работодателя, которые на данный момент находятся в силе.

10. Совместите начало и окончание предложения.

1. To start a claim means to ...
2. To pay a fee means to ...
3. To serve a claim upon someone means to ...
4. To respond to a claim means to ...
5. To hear a case means to ...
6. To find in favour of someone means to ...
7. To give judgement means to ...
8. To make an order means to ...
9. A bailiff is a person who ...

1. ... confirm that you have received the claim and say what you will do next.
2. ... start a claim in the civil court.
3. ...listen to the details of the claim and listen to what the claimant and the defendant say about their dispute.
4. ... pay the court an amount of money for issuing a claim.
5. ... can legally take a person's property when that person doesn't pay money that he or she owes.
6. ... officially announce the result of the case. The judge may give reasons for the decision.
7. ... send the claim to the defendant's address and make sure that he or she receives it.
8. ... decide that this person has won the case.
9. ... officially state what someone has to do and how and when he or she must do it.

Эталон ответа

1. To start a claim means to start a claim in the civil court.
2. To pay a fee means to pay the court an amount of money for issuing a claim.
3. To serve a claim upon someone means to send the claim to the defendant's address and make sure that he or she receives it.
4. To respond to a claim means to confirm that you have received the claim and say what you will do next.
5. To hear a case means to listen to the details of the claim and listen to what the claimant and the defendant say about their dispute.
6. To find in favour of someone means to decide that this person has won the case/
7. To give judgement means to officially announce the result of the case. The judge may give reasons for the decision.

8. A bailiff is a person who can legally take a person's property when that person doesn't pay money that he or she owes.

9. To make an order means to officially state what someone has to do and how and when he or she must do it.

11. Заполните пропуски в предложениях словами из рамки

fee, bailiff, serve, respond, order, find, issues, find, hear

1. The claimant _____ a claim in the County Court.

2. The claimant has to pay a _____. The amount depends on the amount of money that the claimant is claiming.

3. The court _____ the claim upon the defendant. This means that they send it to the defendant's address and make sure that the defendant receives it.

4. The defendant has 14 days from the day he or she receives the claim to _____ to it. The defendant can admit the claim, which means to agree to the claim is right and pay the money that the claimant wants or the defendant can defend the claim.

5. If the defendant decides to defend the claim, a judge will _____ the case in the County Court.

6. The judge will give his or her judgment. The judge will _____ in favour of the claimant or the defendant.

7. The parties must follow the terms of the _____ that the judge makes and they must make sure that they obey any instructions about time limits.

8. If the order says that the defendant must pay money to the claimant then the claimant can use the services of _____ to collect that money if the defendant does not pay.

Эталон ответа

1. The claimant ISSUES a claim in the County Court.

2. The claimant has to pay a FEE. The amount depends on the amount of money that the claimant is claiming.

3. The court SERVES the claim upon the defendant. This means that they send it to the defendant's address and make sure that the defendant receives it.

4. The defendant has 14 days from the day he or she receives the claim to RESPOND to it. The defendant can admit the claim, which means to agree to the claim is right and pay the money that the claimant wants or the defendant can defend the claim.

5. If the defendant decides to defend the claim, a judge will HEAR the case in the County Court.

6. The judge will give his or her judgment. The judge will FIND in favour of the claimant or the defendant.

7. The parties must follow the terms of the ORDER that the judge makes and they must make sure that they obey any instructions about time limits.

8. If the order says that the defendant must pay money to the claimant then the claimant can use the services of A BAILIFF to collect that money if the defendant does not pay.

12. Совместите прилагательное и существительное

- | | |
|------------------|---------------|
| 1. illegible | a. address |
| 2. logical | b. style |
| 3. capital | c. signature |
| 4. mailing | d. sirs |
| 5. complimentary | e. letterhead |

- | | | | |
|-----|------------|----|----------|
| 6. | indented | f. | order |
| 7. | attractive | g. | stamp |
| 8. | postage | h. | closure |
| 9. | dear | i. | greeting |
| 10. | customary | j. | letter |

Эталон ответа:

1	2	3	4	5	6	7	8	9	10
c	f	j	a	h	b	e	g	d	i

13. Совместите словосочетание и его перевод.

1. To sign a letter	A. Неправильно написать имя
1. To refer to a letter	B. Поддерживать контакт
2. To enclose documents	C. Иметь значение для кого-то
3. To keep in touch with	D. Сказать слово по буквам
4. To match a style	E. Подписать письмо
5. To misspell a name	F. Расположить адрес
6. To matter to somebody	G. Прилагать документы
7. To set out an address	H. Принимать форму
8. To spell a word	I. Соответствовать стилю
II. To take the form	J. Ссылаться на письмо

Эталон ответа

1	2	3	4	5	6	7	8	9	10
e	j	g	b	i	a	c	f	d	h

14. Заполните пропуски.

Have you ever had to organise a conference? It is not an easy thing to do, __ (1) __ there is so much to think about. Before you can decide where to hold the conference, you __ (2) __ to ask a number of important questions. __ (3) __ is the purpose of the conference? How __ (4) __ people will attend? Where __ (5) __ the people coming from? Do you need presentation facilities such __ (6) __ big screens, computers, etc.? When you have __ (7) __ these questions, you can decide the kind of conference centre which is best for you. There are two choices. Purpose-built conference centres will provide everything you need, although __ (8) __ may be other conferences going on at __ (9) __ same time. __ (10) __ the other hand, hotels are usually very comfortable, but may not have all the necessary equipment.

1. A because B until C so
2. A must B have C got
3. A How B What C Why
4. A much B many C more
5. A are B do C will
6. A for B that C as
7. A answer B answering C answered
8. A it B there C they
9. A its B a C the
10. A On B By C At

Эталон ответа

1	2	3	4	5	6	7	8	9	10
a	b	b	c	a	c	c	b	c	a

Критерии оценки вопросов открытого и закрытого типа

«**Отлично**» (зачтено) ставится, если доля правильных ответов составляет 80-100%.

«**Хорошо**» (зачтено) ставится, если доля правильных ответов составляет 60-79%.

«**Удовлетворительно**» (зачтено) ставится, если доля правильных ответов составляет 40-59%.

«**Неудовлетворительно**» (не зачтено) ставится, если доля правильных ответов составляет менее 40%.

III. КОМПЛЕКТ ОЦЕНОЧНЫХ МАТЕРИАЛОВ ДЛЯ ИТОГОВОЙ АТТЕСТАЦИИ

Задания, выносимые на зачет с оценкой

1. Прочитайте и переведите текст. Выполните задания после текста.

Working in Law

There are two types of lawyer who practise in England. They are called barristers and solicitors. In the USA and most other countries, lawyers don't make this division – a lawyer is simply known as an attorney at law, or an attorney. In both England and the USA, it is not possible to take a special exam to be a judge. If you decide that you want to be a judge, you must get a lot of experience as a lawyer first, then apply to be a judge and wait to see if you are chosen.

Most law students in England become solicitors. When they finish their university studies they do a one year legal practice course and then a two-year training contract with a law firm. After that, they are qualified solicitors. Many solicitors work for a legal practice, which is usually a partnership of solicitors who work together. Solicitors practise in many areas of law, although each solicitor usually chooses to specialise in one particular area. They represent their clients both in and out of court. The process of making a claim in the civil court is called litigation. Barristers are self-employed lawyers and don't work in partnerships in the way that solicitors do. They are specialists in advocacy, which is the skill of speaking for someone in court. We call this pleading a case. They also give opinions on areas of law to solicitors and the solicitors' clients. It is not just barristers who have the right of audience in court – solicitors are also allowed to represent their clients in court and many solicitors appear in court every day.

Определите, истинно (TRUE – T) или ложно (FALSE – F) выражение.

- a. There are two types of lawyer practising in England.
- b. Last year I finished my training contract and I started working for a large international law firm. I am now a qualified lawyer.
- c. Only barristers can speak on behalf of clients in court.
- d. Many solicitors work together in partnerships but barristers don't.
- e. In the USA and England lawyers can take a special exam to be a judge.

Эталон ответа

В Англии практикуют два типа юристов. Их называют барристерами и солиситорами. В США и большинстве других стран юристы так не разделяются — юриста просто называют присяжным поверенным или поверенным. И в Англии, и в США нельзя сдавать специальный экзамен на судью. Если вы решите, что хотите стать судьей, вы должны сначала получить большой опыт работы юристом, а затем подать заявление на должность судьи и подождать, пока вас выберут.

Большинство студентов-юристов в Англии становятся солиситорами. Когда они заканчивают учебу в университете, они проходят годичный курс юридической практики, а затем заключают двухлетний контракт на обучение в юридической фирме. После этого они становятся квалифицированными юристами. Многие солиситоры работают в юридической практике, которая обычно представляет собой партнерство солиситоров, работающих вместе. Адвокаты практикуют во многих областях права, хотя каждый солиситор обычно предпочитает специализироваться в одной конкретной области. Они представляют своих клиентов как в суде, так и вне его. Процесс предъявления иска в гражданский суд называется судебным разбирательством. Барристеры — это юристы, работающие не по найму, и они не работают в партнерстве так, как это делают солиситоры. Они специалисты по защите интересов, что означает умение выступать от имени кого-либо в суде. Мы называем это рассмотрением дела. Они также дают заключения по областям права солиситорам и их клиентам. Право на аудиенцию в суде имеют не только барристеры — солиситорам также разрешено представлять своих клиентов в суде, и многие солиситоры появляются в суде каждый день.

- a. T

- b. F
- c. F
- d. T
- e. F

2. Прочитайте и переведите определения гражданского и уголовного права. Определите, к какой отрасли права относятся ситуации, представленные ниже.

- criminal law – the law that punishes acts against a person or against property that people consider to be harmful to the whole community. The state prosecutes criminals.

- civil law – the law concerning the rights and duties of private individuals and companies rather than criminal matters.

1. Mr. Bellerby is opening a new factory. He needs to visit a lawyer to get a contract for all of his employees to sign.

2. Mrs. Robson is thinking about what she wants to happen to her house and possessions after her death. She needs to visit a lawyer to get the correct document, which is called a ‘will’.

3. The police are taking Mr. Dean to the police station because they say he stole a car. He needs a lawyer to come and visit him there to tell him what to do.

4. Mr. Flynn owns a restaurant. He has a contract with a company to deliver fruit and vegetables to his restaurant. The company didn’t deliver them on the agreed date, so Mr. Flynn lost money because he could not open his restaurant that day. Mr. Flynn needs to see a lawyer about asking the delivery company to give him the money he lost.

5. Mr. Allen is a bank manager. The bank is saying that some money is missing. Mr. Allen has a new car and expensive clothes. The police are coming to ask Mr. Allen some questions. He needs a lawyer immediately.

Эталон ответа

Уголовное право – право, которое касается действия против человека или против собственности, которые люди считают вредными для всего общества. Государство преследует преступников.

Гражданское право – право, касающееся прав и обязанностей частных лиц и компаний, а не уголовных дел.

Civil law – 1, 2, 4.

Criminal law – 3, 5.

3. Переведите на английский язык таблицу по отраслям права.

Конституционное	Регулирует социально-значимые общественные отношения.
Административное	Связано с осуществлением исполнительной власти и проступками.
Гражданское	Регулирует имущественные и связанные с ними неимущественные отношения субъектов права.
Земельное	Предметом регулирования являются правовые отношения, связанные с землей.

Семейное	Посвящено рассмотрению проблем, связанных с брачно-семейными правоотношениями.
Трудовое	Рассматривает отношения, возникающие в процессе трудовой деятельности.
Уголовное	Предусматривает порядок отнесения деяний к преступлениям.
Финансовое	Регулирует отношения, складывающиеся в процессе финансовой деятельности государства.
Международное	Регулирует межгосударственные отношения, принципы поведения государств на международной арене.

Эталон ответа

Constitutional	Regulates socially significant public relations.
Administrative	It is associated with the exercise of executive power and misconduct.
Civil	Regulates property and related non-property relations of subjects of law.
Land	The subject of regulation is the legal relations connected with the land.
Family	It is devoted to the consideration of problems related to marriage and family legal relations.
Employment	Considers the relations arising in the course of labor activity.
Criminal	Provides a procedure for classifying acts as crimes.
Financial	Regulates the relations developing in the course of financial activity of the state.
International	Regulates interstate relations, the principles of behavior of states in the international arena.

Критерии оценки зачета с оценкой

«Отлично» - теоретическое содержание курса освоено полностью, без пробелов, умения сформированы, все предусмотренные программой учебные задания выполнены, качество их выполнения оценено высоко.

«Хорошо» - теоретическое содержание курса освоено полностью, без пробелов, некоторые умения сформированы недостаточно, все предусмотренные программой учебные задания выполнены, некоторые виды заданий выполнены с ошибками.

«Удовлетворительно» - теоретическое содержание курса освоено частично, но пробелы не носят существенного характера, необходимые умения работы с освоенным материалом в основном сформированы, большинство предусмотренных программой обучения учебных заданий выполнено, некоторые из выполненных заданий содержат ошибки.

«Неудовлетворительно» - теоретическое содержание курса не освоено, необходимые умения не сформированы, выполненные учебные задания содержат грубые ошибки.

**Филиал федерального государственного бюджетного образовательного
учреждения высшего образования
«Университет «Дубна» -
Дмитровский институт непрерывного образования**



Фонд оценочных средств

Б1.О.14 Теория государства и права

Направление подготовки
40.03.01 Юриспруденция

Уровень высшего образования
бакалавриат

Направленность (профиль) программы
уголовно-правовая

Форма обучения
очно-заочная

Дмитров, 2023

Преподаватель: Докучаева К.С.

Фонд оценочных средств разработан в соответствии с требованиями ФГОС ВО по направлению подготовки высшего образования 40.03.01 Юриспруденция.

Фонд оценочных средств рассмотрен на заседании кафедры.
Протокол заседания кафедры №1 № 10 от «31» 05 2023 г.

СОГЛАСОВАНО

Начальник отдела проектирования
и методического сопровождения
образовательных программ
«31» 05 2023 г.

 /М.В. Рогова/

Заместитель директора
по учебно-методической работе
«31» 05 2023 г.

 /И.В. Курганова/

Представители работодателей:

Осипов А.В., заместитель начальника ОМВД - начальник ОРЛС
ОМВД России по Талдомскому г.о.

Костина Н.В., генеральный директор
ООО «ПЕРВАЯ ЮРИДИЧЕСКАЯ КОМПАНИЯ»



ПАСПОРТ ОЦЕНОЧНЫХ СРЕДСТВ

Фонд оценочных средств предназначен для проверки результатов обучения по дисциплине Б1.О.14 Теория государства и права основной профессиональной образовательной программы по направлению подготовки высшего образования – бакалавриат – 40.03.01 «Юриспруденция».

Планируемые результаты обучения по дисциплине

Формируемые компетенции (код и наименование)	Индикаторы достижения компетенций (код и формулировка)	Планируемые результаты обучения по дисциплине	Наименование оценочного материала
ОПК-1. Способен анализировать основные закономерности формирования, функционирования и развития права	ОПК-1.1. Способен выделять и анализировать закономерности формирования и особенности функционирования государственно-правовых явлений на различных исторических этапах их развития	Знать: основные принципы и закономерности возникновения, функционирования и развития государства и права	Вопросы закрытого типа 1,3,12 Вопросы открытого типа 1,5,7,9
		Уметь: выделять и анализировать закономерности формирования и особенности функционирования государственно-правовых явлений на различных исторических этапах их развития	Вопросы закрытого типа 2,6,13,15,17 Вопросы открытого типа 5,7,8,9
		Владеть: навыками анализа и формулировки выводов на основе полученных знаний относительно существующих проблем, тенденций развития и функционирования государства и прав	Вопросы закрытого типа 4,5,8,9,20 Вопросы открытого типа 3,14,12
	ОПК-1.2. Способен проводить аналитические исследования в сфере права	Знать: методологию и основные подходы к изучению закономерностей функционирования государства и права, соответствующую терминологию, а также роль права в обществе, в	Вопросы закрытого типа 5,6,11,15 Вопросы открытого типа 2,3,10,11,13,14,18,19

		политической, экономической и других сферах общественных отношений	
		Уметь: проводить исследования в сфере теории государства и права	Вопросы закрытого типа 1,2,3,11,12,20 Вопросы открытого типа 3,6,10,15
		Владеть: навыками анализа теории государства и права	Вопросы закрытого типа 7,10,14,16,18,19 Вопросы открытого типа 2,4,10,11,16,17

II. КОМПЛЕКТ ОЦЕНОЧНЫХ МАТЕРИАЛОВ ДЛЯ ТЕКУЩЕГО КОНТРОЛЯ УСПЕВАЕМОСТИ

Вопросы закрытого типа

1. Верно ли, что аналитическая функция заключается в исследовании действующего законодательства и развивающейся юридической практики.

Варианты ответа:

верно

неверно

Ответ:

верно

2. Верно ли, что теория государства и права относится к общественным гуманитарным наукам.

Варианты ответа:

верно

неверно

Ответ:

верно

3. Верно ли, что эвристическая функция связана с развитием теории государства и права как науки, с открытием новых закономерностей функционирования государства и права.

Варианты ответа:

верно

неверно

Ответ:

верно

4. Верно ли, что власть – это особый вид общественных отношений, присущий всем этапам развития человеческого общества.

Варианты ответа:

верно

неверно

Ответ:

верно

5. Верно ли, что легитимная государственная власть – это власть, установленная в соответствии с процедурой, предусмотренной нормами права.

Варианты ответа:

верно

неверно

Ответ:

верно

6. Верно ли, что идеологию в обществе можно разделить на два вида: 1) религиозную; 2) светскую.

Варианты ответа:

верно

неверно

Ответ:

верно

7. Верно ли, что источник права – это то, из чего возникает и развивается право.

Варианты ответа:

верно

неверно

Ответ:

верно

8. Верно ли, что Конституция – основной закон в государстве, закрепляющий конституционный строй, права и свободы человека и гражданина, определяющий форму правления и государственного устройства, учреждающий органы государственной власти.

Варианты ответа:

верно

неверно

Ответ:

верно

9. Верно ли, что нормы права – элементарные частицы системы права. Они предназначены для регулирования общественных отношений.

Варианты ответа:

верно

неверно

Ответ:

верно

10. Верно ли, что институт права – это элемент системы права, представляющий собой совокупность норм права, регулирующих однородную группу общественных отношений.

Варианты ответа:

верно

неверно

Ответ:

верно

11. Верно ли, что существуют два основных метода правового регулирования:

1) императивный; 2) диспозитивный.

Варианты ответа:

верно

неверно

Ответ:

верно

12. Верно ли, что одним из главных принципов правотворческого процесса является законность.

Варианты ответа:

верно

неверно

Ответ:

верно

13. Верно ли, что момент вступления в силу законов- по истечении 10 дней после дня официального опубликования.

Варианты ответа:

верно

неверно

Ответ:

верно

14. Верно ли, что права человека- юридически обеспеченные возможности личности иметь, пользоваться и приобретать материальные, социальные и духовные блага для удовлетворения своих интересов и потребностей.

Варианты ответа:

верно

неверно

Ответ:

верно

15. Верно ли, что либеральная модель права- это право выше государства.

Варианты ответа:

верно

неверно

Ответ:

верно

16. Верно ли, что правоспособность- способность лица иметь субъективные права и юридические обязанности.

Варианты ответа:

верно

неверно

Ответ:

верно

17. Верно ли, что монархия- форма государственного правления, при которой власть передается по наследству, осуществляется бессрочно и не зависит от избирателей.

Варианты ответа:

верно

неверно

Ответ:

верно

18. Верно ли, что государство- организация публичной власти, содействующая преимущественному осуществлению конкретных интересов в пределах определенной территории.

Варианты ответа:

верно

неверно

Ответ:

верно

19. Верно ли, что законность- система требований, направленных на соблюдение всеми субъектами права законов и подзаконных актов.

Варианты ответа:

верно

неверно

Ответ:

верно

20. Верно ли, что в юридической литературе имеется три модели во взаимоотношениях государства и права:

- тоталитарная

- либеральная

- прагматическая.

Варианты ответа:

верно

неверно

Ответ:

верно

Вопросы открытого типа

1. Вставьте пропущенное слово

Принцип.....- требует рассмотрения государственных и правовых явлений в их развитии и исторической взаимосвязи.

Ответ:

историзма

2. Вставьте пропущенное слово

В зависимости от характера санкции правовых норм подразделяются на позитивные и

Ответ:

негативные

3. Вставьте пропущенное слово

Юридическое содержание правоотношения – это права и обязанности

Ответ:

субъектов

4. Вставьте пропущенное слово

Политический ... – это категория, характеризующая способы и методы осуществления государственной власти.

Ответ:

режим

5. Вставьте пропущенное слово

Звено государственного аппарата, участвующее в осуществлении функций государства и наделенное для этого государственно-властными полномочиями, - это ... государственной власти.

Ответ:

орган

6. Вставьте пропущенное слово

Предмет государства и права – это наиболее общие закономерности возникновения, развития и функционирования государства и права, система основных понятий юриспруденции.

Ответ:

теории

7. Вставьте пропущенное слово

Юридическим основанием возникновения, изменения и прекращения всех правоотношений является юридический

Ответ:

факт

8. Вставьте пропущенное слово

Учение о бытии, в котором исследуются основы, принципы бытия, его структура, закономерности- это

Ответ:

онтология

9. Вставьте пропущенное слово

Основные направления деятельности государства по решению стоящих перед ним задач – это ... государства.

Ответ:

функции

10. Вставьте пропущенное слово

Норма – это общеобязательное, формально определенное правило поведения, установленное или санкционированное государством и обеспечиваемое мерами государственного принуждения в целях регулирования общественных отношений.

Ответ:

права

11. Вставьте пропущенное слово

Судебные- это акты применения права.

Ответ:

приговоры

12. Вставьте пропущенное слово

Догма.....- это совокупность взаимосвязанных категорий юридической науки, отражающих явление и процессы правовой действительности.

Ответ:

права

13. Вставьте пропущенное слово

Метод включает совокупность различных форм воздействия на индивидуальное и общественное сознание (психологических, нравственных, моральных стимулов и т. д.).

Ответ:

убеждения

14. Вставьте пропущенное слово

В юридическом понимании право разделяется на объективное и

Ответ:

субъективное

15. Вставьте пропущенное слово

Каждый из элементов структуры нормы права имеет свое название: гипотеза, диспозиция и

Ответ:

санкция

16. Вставьте пропущенное слово

Правовой – это устойчивое правило поведения юридического характера, сложившееся в результате длительного повторения людьми определенных действий, применение которых обеспечивается государством.

Ответ:

обычай

17. Вставьте пропущенное слово

Судебный – это судебное решение, используемое в качестве образца при аналогичных обстоятельствах.

Ответ:

прецедент

18. Вставьте пропущенное слово

Методы правового – это приемы воздействия норм права на общественные отношения.

Ответ:

регулирования

19. Вставьте пропущенное слово

Диспозитивный метод регулирования предусматривает возможность субъектам права определять свое поведение в рамках норм права.

Ответ:

правового

20. Вставьте пропущенное слово

По юридической издаваемых государством нормативных правовых актов предлагается подразделить правотворчество на законотворчество и подзаконное противотворчество.

Ответ:

силе

Критерии оценки вопросов открытого и закрытого типа

«Отлично» (зачтено) ставится, если доля правильных ответов составляет 80-100%.

«Хорошо» (зачтено) ставится, если доля правильных ответов составляет 60-79%.

«Удовлетворительно» (зачтено) ставится, если доля правильных ответов составляет 40-59%.

«Неудовлетворительно» (не зачтено) ставится, если доля правильных ответов составляет менее 40%.

Примерные темы рефератов (по выбору студента)

1. Акт применения права: понятие, признаки, отличие от нормативно-правовых актов.
2. Основания возникновения, применения и прекращения правоотношений.
3. Проблема эффективности механизма государства: правовые аспекты.
4. Бюрократия как принцип организации и функционирования аппарата государства.
5. Основные пути формирования права: факторы, влияющие на генезис права.
6. Реализация права как процесс и как результат.
7. Взаимодействия права и морали: история и современность.
8. Парламентские группы как элемент механизма государства.
9. Роль права в обеспечении законности и правопорядка в государстве.
10. Военная демократия и ее роль в возникновении государства.
11. Права человека и гражданина: генезис, эволюция и современные трактовки.
12. Система государственных органов: принципы формирования и функционирования.
13. Государственная власть как разновидность социальной: специфика, природа, способы осуществления.
14. Правовое регулирование рыночных отношений.
15. Система национального права и международное право.
16. Государство и гражданское общество: соотношение и взаимосвязь.
17. Правовые системы современности: общее и особенное.
18. Современные подходы к пониманию государства: общее и особенное.
19. Государство и право как социальные институты: природа и характер взаимодействия.
20. Правовые формы и способы ограничения государственной власти: конституционализм и парламентаризм.
21. Содержание правоотношений: взаимосвязь его элементов.
22. Законность в условиях демократического и недемократического государственного режима.
23. Правомерное поведение в структуре человеческого поведения: природа, объективная и субъективная стороны.
24. Сравнительный анализ причин происхождения государства и права в различных теориях.
25. Законодательный процесс: понятие, субъекты, назначение.
26. Правоотношения как форма и вид общественных отношений: понятие, природа, признаки, специфика.
27. Сущность, особенности и организация первобытной общественной власти.
28. Источники права: основания классификации и специфика.
29. Правопорядок и демократия: взаимосвязь и соотношение.
30. Типология государств: основания, различные подходы, современные трактовки.
31. Классификация правоотношений.
32. Правосознание и правовая культура.
33. Формы взаимодействия государства и общественных организаций.
34. Механизм взаимодействия законодательной и исполнительной властей в президентской и парламентской республиках.
35. Природа и сущность государства на Западе и Востоке: сравнительный анализ.
36. Юридическая ответственность и государственное принуждение.
37. Механизмы правового воздействия и правового регулирования: понятие, признаки, элементы.
38. Причины правового нигилизма и пути его устранения.
39. Юридическая ответственность: основания и разновидности.
40. Национальные особенности в становлении, развитии и функционировании государственно-правовых систем.

41. Причины правонарушений и пути их устранения.
42. Юридические факты: понятие и классификация.
43. Объективное и субъективное в праве.
44. Пробелы в праве и способы их восполнения.
45. Юридический и социальный статусы личности: соотношение и взаимосвязь.

Критерии оценки рефератов:

«Отлично» - выполнены все требования к написанию и защите реферата: обозначена проблема и обоснована её актуальность, сделан краткий анализ различных точек зрения на рассматриваемую проблему и логично изложена собственная позиция, сформулированы выводы, тема раскрыта полностью, выдержан объём, соблюдены требования к внешнему оформлению, даны правильные ответы на дополнительные вопросы.

«Хорошо» - основные требования к реферату и его защите выполнены, но при этом допущены недочёты. В частности, имеются неточности в изложении материала; отсутствует логическая последовательность в суждениях; не выдержан объём реферата; имеются упущения в оформлении; на дополнительные вопросы при защите даны неполные ответы.

«Удовлетворительно» - имеются существенные отступления от требований к реферированию. В частности: тема освещена лишь частично; допущены фактические ошибки в содержании реферата или при ответе на дополнительные вопросы; во время защиты отсутствует вывод.

«Неудовлетворительно» - тема реферата не раскрыта, обнаруживается существенное непонимание проблемы.

III. КОМПЛЕКТ ОЦЕНОЧНЫХ МАТЕРИАЛОВ ДЛЯ ПРОМЕЖУТОЧНОЙ АТТЕСТАЦИИ

Вопросы, выносимые на зачет

1. Предмет общей теории государства и права, ее место и роль в системе общественных и юридических наук.
2. Методы общей теории государства и права. Понятие, виды, характеристика.
3. Власть и природа социальных норм в догосударственном обществе.
4. Основные причины и закономерности возникновения государства.
5. Своеобразие образования государств у афинского, германского, римского и славянского народов.
6. Вопрос об Азиатском способе производства и специфика возникновения государства на его основе.
7. Теории происхождения государств: теологическая, договорная, психологическая, патриархальная, насилия. Их оценка.
8. Сущность государства. Классовое и общечеловеческое в государстве.
9. Государственная власть и ее свойства.
10. Основные признаки государства (понятие государства).
11. Типы государства. Понятие и различные концепции типологии государств.
12. Государство и общество. Их соотношение.
13. Механизм государства. Понятие и структура.
14. Орган государства: понятие, виды и характеристика.
15. Теория разделения властей и механизм государства.
16. Понятие формы государства. Соотношение ее с типом государства.
17. Форма правления государства: понятие и значение. Виды форм правления государства и их характеристика.
18. Форма государственного устройства. Понятие, значение и виды.
19. Политический (государственный) режим как элемент формы государства. Понятие, значение и виды.
20. Функции государства: понятие и классификация.
21. Экономические и социальные функции государства.
22. Функции и роль государства в политической и духовной сфере жизни общества.
23. Внешние функции государства, их виды и характеристика.
24. Правовые формы осуществления функций государства.
25. Понятие политической системы общества. Виды политической системы.
26. Государство и политическая система общества: их соотношение.
27. Понятие правового государства.
28. Политические и идейно-нравственные предпосылки формирования правового государства в России.
29. Экономические и социальные предпосылки формирования правового государства.
30. Правовое государство и права граждан.
31. Сущность права. Его признаки и понятие.
32. Соотношение экономики, политики, права.
33. Правовые системы современности.
34. Функции права: понятие и классификация.
35. Право и правовая система, их соотношение.
36. Право и личность. Правовой статус личности как основа ее свободы.
37. Понятие социальных норм, их виды, характеристика, соотношение.
38. Право и нравственность. Их единство, различие и взаимодействие.
39. Понятие нормы права. Ее признаки. Виды правовых норм.

40. Структура правовой нормы. Норма права и статья закона, их соотношение при различных подходах к структуре.
41. Источники (формы) права. Понятие и виды.
42. Нормативный акт как форма (источник) российского права. Понятие и классификация.
43. Закон как форма права. Понятие, виды. Право и закон, их соотношение.
44. Действие нормативных актов во времени, в пространстве и по кругу лиц. Проблема обратной силы закона.
45. Понятие и виды систематизации нормативных актов.
46. Система права. Понятие и структура. Отрасль права. Правовой институт.
47. Правосознание. Понятие и структура.
48. Роль правосознания в правотворчестве и реализации права.
49. Правообразование как процесс формирования права. Правообразование и правотворчество. Виды правотворчества.
50. Правоотношение. Понятие и виды.
51. Структура правоотношения. Характеристика элементов правоотношения.
52. Субъекты права. Понятие и виды. Характеристика отдельных видов.
53. Юридические факты. Понятие, виды и значение а правовом регулировании. Фактический (юридический) состав.
54. Формы (способы) реализации норм права.
55. Применение права. Понятие и стадии правоприменительного процесса.
56. Пробелы в праве и способы их преодоления при правоприменении.
57. Толкование права. Понятие, способы, виды, значение.
58. Законность и правопорядок. Понятие и соотношение.
59. Правонарушение. Понятие, признаки и состав.
60. Понятие и виды юридической ответственности.

Критерии оценки зачета

«Зачтено» выставляется обучающемуся, если он знает основные определения, последователен в изложении материала, демонстрирует базовые знания дисциплины.

«Не зачтено» выставляется обучающемуся, если он не знает основных определений, непоследователен и сбивчив в изложении материала, не обладает определенной системой знаний по дисциплине

Вопросы, выносимые на экзамен

1. Предмет и методы теории государства и права.
2. Место и роль теории государства и права в системе юридических наук.
3. Значение теории государства и прав в системе общественных наук.
4. Общая характеристика социальной власти и норм первобытного общества.
5. Причины разложения первобытнообщинных отношений и возникновения государства.
6. Пути и формы возникновения государства.
7. Характеристика основных теорий происхождения государства.
8. Основные теории происхождения права. Способы возникновения права.
9. Типология государства и права: понятие, сущность, значение, основные подходы.
10. Формационный подход к типологии государства. Характеристика основных типов государства.
11. Формационный подход к типологии права. Характеристика основных типов права.

12. Цивилизационный подход к типологии государства и права: достоинства и недостатки.
13. Понятие и основные признаки права.
14. Сущность права.
15. Естественно-правовая и позитивистская концепции правопонимания.
16. Нормативистская, социологическая и психологическая теории правопонимания.
17. Классовая (марксистская) и историческая концепции понимания права.
18. Принципы права.
19. Функции права: понятие, классификация.
20. Социальная ценность права.
21. Соотношение экономики, политики и права.
22. Понятие системы нормативного регулирования общественных отношений.

Нормативное и ненормативное регулирование

23. Понятие и признаки социальных норм. Соотношение социальных и технических норм. Техничко-правовые нормы.
24. Виды социальных норм и их краткая характеристика.
25. Роль права в системе социального регулирования. Соотношение права с различными видами социальных норм.
26. Понятие и признаки нормы права.
27. Классификация правовых норм.
28. Структура нормы права. Виды гипотез, диспозиций, санкций.
29. Соотношение нормы права и статьи нормативного правового акта. Способы изложения норм права в статьях нормативных правовых актов.
30. Логическая норма права и норма – предписание.
31. Понятие, структурные элементы и основные черты системы права. Соотношение системы права и правовой системы.
32. Предмет и метод правового регулирования как основания деления права на отрасли.
33. Отрасль права. Краткая характеристика основных отраслей права.
34. Правовой институт: понятие и виды. Факультативные элементы системы права: подотрасль, субинститут.
35. Система права и система законодательства: соотношение и взаимосвязь.
36. Частное и публичное право.
37. Понятие источника права. Общая характеристика известных источников права: правовой обычай, юридический прецедент, нормативный договор, правовая доктрина и др.
38. Нормативный правовой акт: понятие, признаки и виды.
39. Иерархия нормативных правовых актов. Понятие юридической силы нормативных актов.
40. Действие нормативных правовых актов во времени.
41. Действие нормативных правовых актов в пространстве и по кругу лиц.
42. Понятие и виды правотворчества.
43. Принципы правотворчества.
44. Правотворческий процесс: виды, стадии.
45. Этапы и стадии законотворческого процесса.
46. Систематизация нормативных правовых актов: понятие, значение, виды.
47. Юридическая техника.
48. Понятие, признаки, предпосылки возникновения правовых отношений. Виды правоотношений.
49. Структура правоотношения: субъекты, объект, содержание правоотношения.
50. Субъективное юридическое право и его структура. Субъективная юридическая обязанность и ее основные формы.
51. Правосубъектность: правоспособность, дееспособность, деликтоспособность.

52. Юридический факт и фактический состав. Виды юридических фактов.
53. Понятие и формы реализации права.
54. Понятие и стадии применения права.
55. Акты применения права: понятие, особенности, виды, структура.
56. Пробелы в праве, пути их устранения и преодоления. Аналогия закона и права.
57. Юридические коллизии и способы их разрешения.
58. Толкование права: понятие, способы (приемы). Толкование права по объему.
59. Виды толкования права по субъектам.
60. Акты толкования норм права (интерпретационные акты): понятие, виды.

Критерии оценки экзамена

«Отлично» - теоретическое содержание курса освоено полностью, без пробелов, умения сформированы, все предусмотренные программой учебные задания выполнены, качество их выполнения оценено высоко.

«Хорошо» - теоретическое содержание курса освоено полностью, без пробелов, некоторые умения сформированы недостаточно, все предусмотренные программой учебные задания выполнены, некоторые виды заданий выполнены с ошибками.

«Удовлетворительно» - теоретическое содержание курса освоено частично, но пробелы не носят существенного характера, необходимые умения работы с освоенным материалом в основном сформированы, большинство предусмотренных программой обучения учебных заданий выполнено, некоторые из выполненных заданий содержат ошибки.

«Неудовлетворительно» - теоретическое содержание курса не освоено, необходимые умения не сформированы, выполненные учебные задания содержат грубые ошибки.

**Филиал федерального государственного бюджетного образовательного
учреждения высшего образования
«Университет «Дубна» -
Дмитровский институт непрерывного образования**



Фонд оценочных средств

Б1.О.15 Конституционное право

Направление подготовки
40.03.01 Юриспруденция

Уровень высшего образования
бакалавриат

Направленность (профиль) программы
уголовно-правовая

Форма обучения
очно-заочная

Преподаватель: Хорькова О.А.

Фонд оценочных средств разработан в соответствии с требованиями ФГОС ВО по направлению подготовки высшего образования 40.03.01 Юриспруденция.

Фонд оценочных средств рассмотрен на заседании кафедры.
Протокол заседания кафедры №1 № 10 от «31» 05 2023 г.

СОГЛАСОВАНО

Начальник отдела проектирования
и методического сопровождения
образовательных программ
« 31 » 05 2023 г.

 /М.В. Рогова/

Заместитель директора
по учебно-методической работе
« 31 » 05 2023 г.

 /И.В. Курганова/

Представители работодателей:

Осипов А.В., заместитель начальника ОМВД - начальник ОРЛС
ОМВД России по Талдомскому г.о.

Костина Н.В., генеральный директор
ООО «ПЕРВАЯ ЮРИДИЧЕСКАЯ КОМПАНИЯ»



I. ПАСПОРТ ОЦЕНОЧНЫХ СРЕДСТВ

Фонд оценочных средств предназначен для проверки результатов обучения по дисциплине Б1.О.15 Конституционное право основной профессиональной образовательной программы по направлению подготовки высшего образования – бакалавриат – 40.03.01 Юриспруденция.

Планируемые результаты обучения по дисциплине (модулю)

Формируемые компетенции (код и наименование)	Индикаторы достижения компетенций (код и формулировка)	Планируемые результаты обучения по дисциплине	Наименование оценочного материала
ОПК-2. Способен применять нормы материального и процессуального права при решении задач профессиональной деятельности	ОПК-2.1. Способен выявлять и анализировать юридические факты в рамках конкретных видов правоотношений	Знать: нормы конституционного права, необходимых для решения задач, свойственных профессиональной деятельности	Вопросы закрытого типа 1,2,6 Вопросы открытого типа 8,10,34,40
		Уметь: давать нормативно-правовую оценку жизненных ситуаций в рамках конкретных видов правоотношений	Вопросы закрытого типа 8,9,10 Вопросы открытого типа 1,18,21,36
		Владеть: навыками соблюдения, исполнения, использования и применения норм конституционного права, а также принятия на их основе качественных правоприменительных актов	Вопросы закрытого типа 13,14,15,16 Вопросы открытого типа 2,19,22,30,37
	ОПК-2.2. Демонстрирует знания основных положений документального оформления в рамках решения задач профессиональной деятельности	Знать: основные положения документального оформления в рамках решения задач профессиональной деятельности	Вопросы закрытого типа 21,27,29,37 Вопросы открытого типа
		Уметь: применять нормы конституционного права для решения профессиональных задач	Вопросы закрытого типа 22,26,28,32,36,40 Вопросы открытого типа 6,17,29
		Владеть: навыками документального	Вопросы закрытого типа 21,27,29,37

		оформления в рамках решения задач профессиональной деятельности	Вопросы открытого типа 7,16,23,35
ОПК-4. Способен профессионально толковать нормы права	ОПК-4.1. Способен применять приемы и способы толкования норм права, давать квалифицированные разъяснения по содержанию и применению норм права	Знать: требования действующего законодательства по обеспечению и защите прав и свобод человека и гражданина в соответствующей области права	Вопросы закрытого типа 5,11,12 Вопросы открытого типа 4,5,15,26
		Уметь: толковать нормы конституционного права	Вопросы закрытого типа 3,17,25,30,35 Вопросы открытого типа 3,14,25,33,39
		Владеть: навыком давать квалифицированные разъяснения по содержанию и применению норм конституционного права	Вопросы закрытого типа 4,18,25,34 Вопросы открытого типа 9,11,12,27,38
	ОПК-4.2. Способен документально оформлять результаты толкования норм права по направлению профессиональной деятельности	Знать: основные требования конституционного законодательства	Вопросы закрытого типа 5,12,20,24,31,33,39 Вопросы открытого типа 5,11,24,31
		Уметь: толковать нормы конституционного права в рамках профессиональной деятельности	Вопросы закрытого типа 4,7,17,18,19,23 Вопросы открытого типа 4,13,20,32
		Владеть: навыком документально оформлять результаты толкования норм конституционного права по направлению профессиональной деятельности	Вопросы закрытого типа 31,34,35,38 Вопросы открытого типа 4,5,11,13,20,24,31,32

II. КОМПЛЕКТ ОЦЕНОЧНЫХ МАТЕРИАЛОВ ДЛЯ ТЕКУЩЕГО КОНТРОЛЯ УСПЕВАЕМОСТИ

Вопросы закрытого типа

1. Верно ли, что в предмет Конституционного права входят общественные отношения в области экономики с участием государственных корпораций, их взаимодействия с иностранными компаниями и заключения международных соглашений в различных сферах сотрудничества.

Варианты ответа:

верно

неверно

Ответ

неверно

2. Верно ли, что общепризнанные принципы и нормы международного права являются источниками конституционного права России.

Варианты ответа:

верно

неверно

Ответ:

верно

3. Верно ли, что конституционное право является ведущей отраслью в системе права РФ.

Варианты ответа:

верно

неверно

Ответ:

верно

4. Верно ли, что если международным договором Российской Федерации установлены иные правила, чем предусмотренные законом, то применяются нормы Конституции РФ.

Варианты ответа:

верно

неверно

Ответ

неверно

5. Верно ли, что признание, соблюдение и защита прав и свобод человека и гражданина - обязанность государства.

Варианты ответа:

верно

неверно

Ответ:

верно

6. Верно ли, что по характеру содержащихся предписаний конституционно-правовые нормы можно разделить на постоянные и временные.

Варианты ответа:

верно

неверно

Ответ

неверно

7. Верно ли, что РФ – светское государство (ст. 14 Конституции РФ). Это означает, что религиозные объединения запрещены государством.

Варианты ответа:

верно

неверно

Ответ:

неверно

8. Верно ли, что Конституция Российской Федерации закрепляет основы конституционного строя и государства РФ, а также гарантирует права и свободы человека и гражданина.

Варианты ответа:

верно

неверно

Ответ:

верно

9. Верно ли, что принцип народовластия означает, что носителем и единственным источником государственной власти в РФ является глава государства.

Варианты ответа:

верно

неверно

Ответ:

неверно

10. Верно ли, что под конституционным строем понимается устройство общества и государства, закрепленное нормами конституционного права.

Варианты ответа:

верно

неверно

Ответ:

верно

11. Верно ли, что защита отечества является конституционной обязанностью, а не правом гражданина.

Варианты ответа:

верно

неверно

Ответ:

верно

12. Верно ли, что в Российской Федерации не признается двойное гражданство.

Варианты ответа:

верно

неверно

Ответ:

неверно

13. Верно ли, что объём прав, свобод и обязанностей, других элементов правового статуса человека не зависит от того, находится ли личность в отношениях гражданства с государством, в котором проживает.

Варианты ответа:

верно

неверно

Ответ:

неверно

14. Верно ли, что к естественным правам человека Конституция РФ относит право на жизнь, на личную неприкосновенность.

Варианты ответа:

верно

неверно

Ответ:

верно

15. Верно ли, что иностранный гражданин - это физическое лицо, не являющееся гражданином РФ и не имеющее доказательств наличия гражданства (подданства) иностранного государства.

Варианты ответа:

верно

неверно

Ответ:

неверно

16. Верно ли, что конституционной обязанностью граждан РФ является получение основного общего образования.

Варианты ответа:

верно

неверно

Ответ:

верно

17. Верно ли, что признаком правового государства является верховенство закона.

Варианты ответа:

верно

неверно

Ответ:

верно

18. Верно ли, что республики в составе РФ не вправе устанавливать свои государственные языки.

Варианты ответа:

верно

неверно

Ответ:

неверно

19. Верно ли, что границы между субъектами Российской Федерации могут быть изменены с их взаимного согласия.

Варианты ответа:

верно

неверно

Ответ:

верно

20. Верно ли, что Президент РФ относится к органам исполнительной власти.

Варианты ответа:

верно

неверно

Ответ: неверно

21. Верно ли, что под государственным суверенитетом понимается деление государственной власти РФ на законодательную, исполнительную и судебную, что обеспечивает демократический режим правления.

Варианты ответа:

верно

неверно

Ответ:

неверно

22. Верно ли, что если избранным становится кандидат, который получил простое большинство голосов, т. е. больше, чем его конкуренты по отдельности, то это мажоритарная система относительного большинства.

Варианты ответа:

верно

неверно

23. Верно ли, что принцип разделения властей означает, что каждая из ветвей власти действует самостоятельно и не вмешивается в полномочия другой.

Варианты ответа:

верно

неверно

Ответ:

верно

24. Верно ли, что в России применяется только мажоритарная избирательная система.

Варианты ответа:

верно

неверно

Ответ:

неверно

25. Верно ли, что согласно Конституции РФ, одно и то же лицо не может занимать должность Президента Российской Федерации более двух сроков.

Варианты ответа:

верно

неверно

Ответ:

верно

26. Верно ли, что государственную власть в Российской Федерации осуществляют Президент Российской Федерации и Государственная Дума.

Варианты ответа:

верно

неверно

Ответ:

неверно

27. Верно ли, что во взаимоотношениях с федеральными органами государственной власти все субъекты Российской Федерации между собой равноправны.

Варианты ответа:

верно

неверно

Ответ:

неверно

28. Верно ли, что высшим коллегиальным органом исполнительной власти в РФ является Совет Федерации.

Варианты ответа:

верно

неверно

Ответ:

неверно

29. Верно ли, что в Совет Федерации входят по два представителя от каждого субъекта Федерации: по одному от представительного и исполнительного органов государственной власти.

Варианты ответа:

верно

неверно

Ответ:

верно

30. Верно ли, что Федеральное собрание состоит из Кабинета Министров и Государственной Думы.

Варианты ответа:

верно

неверно

Ответ:

неверно

31. Верно ли, что Федеральные конституционные законы, федеральные законы вступают в силу по истечении 10 дней после дня их официального опубликования, если самими законами не установлено иное.

Варианты ответа:

верно

неверно

Ответ:

верно

32. Верно ли, что согласно Конституции РФ, Президентом РФ может быть избран гражданин РФ не моложе 35 лет, постоянно проживающий в РФ не менее 10 лет.

Варианты ответа:

верно

неверно

Ответ:

неверно

33. Верно ли, что Правительство РФ возглавляет Генеральный Министр РФ.

Варианты ответа:

верно

неверно

Ответ:

неверно

34. Верно ли, что Конституция РФ устанавливает запрет судьям судов Российской Федерации открывать и иметь счета (вклады), хранить наличные денежные средства и ценности в иностранных банках, расположенных за пределами территории РФ.

Варианты ответа:

верно

неверно

Ответ:

верно

35. Верно ли, что в состав Конституционного Суда РФ входит 15 судей.

Варианты ответа:

верно

неверно

Ответ:

неверно

36. Верно ли, что Верховный Суд РФ является высшим судебным органом по гражданским делам, разрешению экономических споров, уголовным, административным и иным делам, подсудным судам общей юрисдикции и арбитражным судам.

Варианты ответа:

верно

неверно

Ответ:

верно

37. Верно ли, что Правительство РФ имеет право издавать такие нормативные акты как постановления и протоколы.

Варианты ответа:

верно

неверно

Ответ:

неверно

38. Верно ли, что Генеральная прокуратура является высшим звеном системы органов прокуратуры в РФ.

Варианты ответа:

верно

неверно

Ответ:

верно

39. Верно ли, что местное самоуправление является одним из институтов законодательной власти.

Варианты ответа:

верно

неверно

Ответ:

неверно

40. Верно ли, что основной функцией Прокуратуры РФ является осуществление правосудия.

Варианты ответа:

верно

неверно

Ответ:

неверно

Вопросы открытого типа

1. Вставьте пропущенное слово

Избирательное право — это совокупность правовых норм, которые определяют круг лиц, имеющих право избирать и быть в органы государственной власти и местного самоуправления, участвовать в голосовании на референдуме, а также регулирующие порядок организации и проведения выборов и референдума и определение их результатов.

Ответ:

избранными

2. Вставьте пропущенное слово

Территория, на которой проживает определенное число избирателей, имеющих право избрать одного депутата в Государственную Думу, — это одномандатный избирательный

Ответ:

округ

3. Вставьте пропущенное слово

..... — это способ народного формирования публичной власти в стране.

Ответ:

Выборы

4. Вставьте пропущенное слово

Согласно ст. 2 Конституции защита прав и свобод человека является обязанностью

Ответ:

государства

5. Вставьте пропущенное слово

Граждане Российской Федерации имеют право участвовать в управлении делами государства как непосредственно, так и через своих.....

Ответ:

представителей

6. Вставьте пропущенное слово

Основным законом страны установлено, что государственную власть в Российской Федерации осуществляют Президент Российской Федерации, Федеральное Собрание (Совет ... и Государственная Дума), Правительство Российской Федерации, суды Российской Федерации.

Ответ:

Федерации

7. Вставьте пропущенное слово

..... является гарантом прав и свобод человека и гражданина.

Ответ:

Президент

8. Вставьте пропущенное слово

В соответствии со ст. 94 Конституции РФ, Федеральное - парламент Российской Федерации - является представительным и законодательным органом Российской Федерации.

Ответ:

Собрание

9. Вставьте пропущенное слово

Во всех случаях, когда Президент Российской Федерации не в состоянии выполнять свои обязанности, их временно исполняет Правительства Российской Федерации.

Ответ:

Председатель

10. Вставьте пропущенное слово

Согласно Конституции РФ, исполнительную власть Российской Федерации осуществляет Российской Федерации под общим руководством Президента.

Ответ:

Правительство

11. Вставьте пропущенное слово

Исполнительную власть Российской Федерации осуществляет Российской Федерации под общим руководством Президента Российской Федерации.

Ответ: Правительство

12. Вставьте пропущенное слово

Кандидатуры для назначения на должности судей Верховного Суда Российской Федерации Совету Федерации представляет ... РФ.

Ответ:

Президент

13. Вставьте пропущенное слово

Итоговое решение по существу большинства вопросов, отнесенных к компетенции КС РФ именуется.....

Ответ:

постановлением

14. Вставьте пропущенное слово

..... РФ - это единая централизованная система органов и учреждений с подчинением нижестоящих прокуроров вышестоящим и Генеральному прокурору Российской Федерации

Ответ:

Прокуратура

15. Вставьте пропущенное слово

В статье 12 Основного закона установлено, что органы местного самоуправления не входят в систему органов власти.

Ответ:

государственной

16. Вставьте пропущенное слово

Правосудие в Российской Федерации осуществляется только

Ответ:

судом

17. Вставьте пропущенное слово

..... суд РФ призван защищать Конституцию страны как ее основной закон; осуществлять конституционный контроль и защиту прав и свобод человека и гражданина.

Ответ:

Конституционный

18. Вставьте пропущенное слово

Прокуратура Российской Федерации - единая федеральная централизованная система органов, осуществляющих надзор за соблюдением Конституции Российской Федерации и исполнением

Ответ:

законов

19. Вставьте пропущенное слово

Форма осуществления народом своей власти, обеспечивающее самостоятельное и под свою ответственность решение населением непосредственно и (или) через органы местного самоуправления вопросов местного значения исходя из интересов населения с учетом исторических и иных местных традиций называется - местное

Ответ:

самоуправление

20. Вставьте пропущенное слово

Общее число сенаторов Российской Федерации определяется исходя из числа представителей от Российской Федерации.

Ответ:

субъектов

21. Вставьте пропущенное слово

... — это основной закон государства, определяющий его устройство, формирование органов власти, определяет и закрепляет права человека и т.п.

Ответ:

Конституция

22. Вставьте пропущенное слово

Народовластие является важнейшим признаком конституционного государства и основой строя РФ.

Ответ:

конституционного

23. Вставьте пропущенное слово

Суверенный характер Российского государства составляет основу конституционного РФ.

Ответ:

строю

24. Вставьте пропущенное слово

Конституционное право РФ является основой всей системы РФ.

Ответ:

права

25. Вставьте пропущенное слово

Основы конституционного ... РФ – устои государства, его основные принципы, которые призваны обеспечить России характер конституционного государства.

Ответ:

строю

26. Вставьте пропущенное слово

В соответствии со ст. 10 Конституции РФ государственная власть в РФ осуществляется на основе разделения на законодательную, исполнительную и

Ответ:

судебную

27. Вставьте пропущенное слово

Российская Федерация сформирована на национально-территориальной основе и состоит из государственных образований, которые по Конституции являются ее

Ответ:

субъектами

28. Вставьте пропущенное слово

В Конституции выделено шесть видов субъектов РФ:, края, области, города федерального значения, автономная область и автономные округа.

Ответ:

республики

29. Вставьте пропущенное слово

Светский характер российского государства определяет, что в России никакая ... не может устанавливаться в качестве государственной или обязательной.

Ответ:

религия

30. Вставьте пропущенное слово

Российское государство по форме государственного устройства является

Ответ:

федеративным

31. Вставьте пропущенное слово

Конституция гарантирует государственную защиту прав и человека и гражданина.

Ответ:

свобод

32. Вставьте пропущенное слово

Соблюдение Конституции и законов является конституционной граждан.

Ответ:

обязанностью

33. Вставьте пропущенное слово

.....РФ – это устойчивая правовая связь лица с РФ, выражающаяся в совокупности их взаимных прав и обязанностей.

Ответ:

Гражданство

34. Вставьте пропущенное слово

Закрепленные в Конституции РФ права гражданина на участие в политической жизни государства, называются ...

Ответ:

политическими

35. Вставьте пропущенное слово

Граждане Российской Федерации имеют право участвовать в управлении делами ... как непосредственно, так и через своих представителей.

Ответ:

государства

36. Вставьте пропущенное слово

.... Российской Федерации означает верховенство, независимость и самостоятельность государственной власти, полноту законодательной, исполнительной и судебной власти государства на его территории и независимость в международном общении.

Ответ:

Суверенитет

37. Вставьте пропущенное слово

Российская Федерация состоит из, краев, областей, городов федерального значения, автономной области, автономных округов - равноправных субъектов Российской Федерации.

Ответ:

республик

38. Вставьте пропущенное слово

Основной функцией и содержанием депутатского мандата является представительство. В Государственной Думе депутат представляет.....

Ответ: народ

39. Вставьте пропущенное слово

... - это процедура прямого участия народа в принятии решений по важнейшим вопросам государственной жизни.

Ответ:

Референдум

40. Вставьте пропущенное слово

В соответствии со ст. 71 Конституции РФ в ведении Российской Федерации находятся вопросы ... и изменения Конституции РФ и федеральных законов, контроль за их соблюдением.

Ответ:

принятия

Критерии оценки вопросов открытого и закрытого типа

«Отлично» (зачтено) ставится, если доля правильных ответов составляет 80-100%.

«Хорошо» (зачтено) ставится, если доля правильных ответов составляет 60-79%.

«Удовлетворительно» (зачтено) ставится, если доля правильных ответов составляет 40-59%.

«Неудовлетворительно» (не зачтено) ставится, если доля правильных ответов составляет менее 40%.

Примерные темы рефератов (по выбору студента)

1. Основы конституционного строя России
2. Принципы (базовые начала) конституционного строя Российской Федерации
3. Формы демократии
4. Прямая демократия
5. Представительная демократия
6. Становление России как федеративного государства
7. Правовой статус субъектов РФ
8. Структура конституционно-правового статуса личности
9. Принципы правового статуса личности
10. Классификация конституционных прав и свобод
11. Личные права и свободы
12. Политические права и свободы
13. Социально-экономические и культурные права и свободы
14. Конституционные обязанности человека и гражданина
15. Конституционные гарантии прав человека и гражданина
16. Понятие и признаки государственного органа РФ
17. Система органов государственной власти в РФ
18. Правовой статус Президента РФ
19. Компетенция Президента РФ
20. Законодательный процесс в РФ
21. Система органов законодательной (представительной) власти в субъектах РФ
22. Органы законодательной власти в Московской области
23. История органов прокуратуры
24. Генеральная прокуратура РФ

25. Специализированные прокуратуры

26. Прокуратуры субъектов РФ

Критерии оценки рефератов:

«Отлично» - выполнены все требования к написанию и защите реферата: обозначена проблема и обоснована её актуальность, сделан краткий анализ различных точек зрения на рассматриваемую проблему и логично изложена собственная позиция, сформулированы выводы, тема раскрыта полностью, выдержан объём, соблюдены требования к внешнему оформлению, даны правильные ответы на дополнительные вопросы.

«Хорошо» - основные требования к реферату и его защите выполнены, но при этом допущены недочёты. В частности, имеются неточности в изложении материала; отсутствует логическая последовательность в суждениях; не выдержан объём реферата; имеются упущения в оформлении; на дополнительные вопросы при защите даны неполные ответы.

«Удовлетворительно» - имеются существенные отступления от требований к реферированию. В частности: тема освещена лишь частично; допущены фактические ошибки в содержании реферата или при ответе на дополнительные вопросы; во время защиты отсутствует вывод.

«Неудовлетворительно» - тема реферата не раскрыта, обнаруживается существенное непонимание проблемы.

III. КОМПЛЕКТ ОЦЕНОЧНЫХ МАТЕРИАЛОВ ДЛЯ ПРОМЕЖУТОЧНОЙ АТТЕСТАЦИИ

Вопросы, выносимые на экзамен

1. Предмет и метод конституционного права РФ как отрасли права.
2. Место конституционного права в системе права РФ.
3. Источники конституционного права России.
4. Конституционно-правовые нормы и институты.
5. Конституционно-правовые отношения.
6. Субъекты конституционного права.
7. Субъекты конституционного правоотношения.
8. Понятие и виды конституционно-правовой ответственности.
9. Понятие конституции как Основного закона государства и общества.
10. Функции конституции.
11. Виды и форма конституций.
12. История конституционного развития России.
13. Особенности конституций России советского периода.
14. Юридические свойства Конституции РФ 1993 г.
15. Порядок пересмотра Конституции России 1993 г.
16. Понятие и содержание толкования Конституции России 1993 г.
17. Структура Конституции России 1993 г. и ее характеристика.
18. Понятие конституционного строя и его основ.
19. Классификация основ конституционного строя.
20. Понятие и содержание принципов конституционного строя России.
21. Понятие, виды и содержание конституционных гарантий.
22. Политические основы Российского государства: понятие и их содержание.
23. Понятие и содержание экономических основ конституционного строя России.
24. Понятие и содержание социальных основ конституционного строя России.
25. Понятие и содержание культурных основ конституционного строя России.
26. Правовые основы конституционного строя современного Российского государства: понятие и содержание.
27. Понятие и содержание народовластия в современной России.
28. Формы непосредственной демократии в России и их особенности.
29. Особенности и характерные черты представительной демократии в России.
30. Человек, его права и свободы как высшая ценность.
31. Российская Федерация — правовое государство.
32. Международные и российские правовые акты о правах человека и гражданина.
33. Понятие и структура основ правового статуса личности.
34. Принципы правового статуса человека и гражданина.
35. Понятие и принципы гражданства России.
36. Основания приобретения, прекращения и изменения гражданства РФ.
37. Понятие и система конституционных прав и свобод человека и гражданина.
38. Личные права и свободы человека и гражданина в России: понятие и виды.
39. Понятие и виды политических прав и свобод гражданина России.
40. Социальные права и свободы человека и гражданина в РФ.
41. Экономические права и свободы человека и гражданина в РФ.
42. Основные обязанности граждан РФ и их виды.
43. Гарантии и особенности ограничения конституционных прав и свобод граждан в России.
44. Механизм защиты прав человека и гражданина в России.
45. Правовое положение иностранцев и лиц без гражданства в России.

46. Сущность принципа разделения властей как конституционного принципа организации государственного управления в России.
47. Понятие и содержание суверенитета.
48. Принципы организации и деятельности органов государственной власти в России.
49. Понятие и признаки органа государственной власти в России.
50. Система органов государственной власти России.
51. Конституционно-правовой статус Президента России: особенности должностного положения, функции, порядок выборов.
52. Правовые акты Президента РФ: виды, особенности и их правовая сила.
53. Основания и условия прекращения полномочий президента России.
54. Институт полномочных представителей Президента России.
55. Система органов законодательной власти в России.
56. Государственная Дума как субъект конституционного права России.
57. Законодательный процесс в РФ: понятие и стадии.
58. Правовой статус Правительства России в системе субъектов конституционного права.
59. Система федеральных органов исполнительной власти России.
60. Виды органов исполнительной власти России и виды их нормативных актов.
61. Принципы формирования и деятельности органов исполнительной власти России.
62. Система и виды судебных органов России.
63. Особенности правового статуса Конституционного суда России и его функции.
64. Правовой статус и задачи Прокуратуры России и система ее органов.
65. Основные принципы избирательного права в РФ и их характеристика.
66. Характеристика избирательной системы России.
67. Основные теории возникновения местного самоуправления.
68. Принципы и функции местного самоуправления в России.
69. Конституционные гарантии местного самоуправления в РФ.
70. Международно-правовые акты о местном самоуправлении.
71. Модели местного самоуправления за рубежом.
72. Правовые основы местного самоуправления России.
73. Принципы территориальной организации местного самоуправления в России.
74. Модели территориальных образований.
75. Системы органов местного самоуправления.
76. Ответственность органов и должностных лиц местного самоуправления.

Критерии оценки экзамена

«Отлично» - теоретическое содержание курса освоено полностью, без пробелов, умения сформированы, все предусмотренные программой учебные задания выполнены, качество их выполнения оценено высоко.

«Хорошо» - теоретическое содержание курса освоено полностью, без пробелов, некоторые умения сформированы недостаточно, все предусмотренные программой учебные задания выполнены, некоторые виды заданий выполнены с ошибками.

«Удовлетворительно» - теоретическое содержание курса освоено частично, но пробелы не носят существенного характера, необходимые умения работы с освоенным материалом в основном сформированы, большинство предусмотренных программой обучения учебных заданий выполнено, некоторые из выполненных заданий содержат ошибки.

«Неудовлетворительно» - теоретическое содержание курса не освоено, необходимые умения не сформированы, выполненные учебные задания содержат грубые ошибки.

**Филиал федерального государственного бюджетного образовательного
учреждения высшего образования
«Университет «Дубна» -
Дмитровский институт непрерывного образования**



Фонд оценочных средств

Б1.О.17 Гражданское право

Направление подготовки
40.03.01 Юриспруденция

Уровень высшего образования
бакалавриат

Направленность (профиль) программы
уголовно-правовая

Форма обучения
очно-заочная

Дмитров, 2023

Преподаватель: Кудрявцева Е.А.

Фонд оценочных средств разработан в соответствии с требованиями ФГОС ВО по направлению подготовки высшего образования 40.03.01 Юриспруденция.

Фонд оценочных средств рассмотрен на заседании кафедры.
Протокол заседания кафедры №1 № 10 от «31» 05 2023 г.

СОГЛАСОВАНО

Начальник отдела проектирования
и методического сопровождения
образовательных программ
«31» 05 2023 г.

 /М.В. Рогова/

Заместитель директора
по учебно-методической работе
«31» 05 2023 г.

 /И.В. Курганова/

Представители работодателей:

Осипов А.В., заместитель начальника ОМВД - начальник ОРЛС
ОМВД России по Талдомскому г.о.

Костина Н.В., генеральный директор
ООО «ПЕРВАЯ ЮРИДИЧЕСКАЯ КОМПАНИЯ»



I. ПАСПОРТ ОЦЕНОЧНЫХ СРЕДСТВ

Фонд оценочных средств предназначен для проверки результатов обучения по дисциплине Б1.О.17 Гражданское право основной профессиональной образовательной программы по направлению подготовки высшего образования – бакалавриат – 40.03.01 Юриспруденция.

Планируемые результаты обучения по дисциплине (модулю)

Формируемые компетенции (код и наименование)	Индикаторы достижения компетенций (код и формулировка)	Планируемые результаты обучения по дисциплине	Наименование оценочного материала
ОПК-2. Способен применять нормы материального и процессуального права при решении задач профессиональной деятельности	ОПК-2.1. Способен выявлять и анализировать юридические факты в рамках конкретных видов правоотношений	Знать: нормы гражданского права при решении задач профессиональной деятельности юриста	Вопросы закрытого типа 1,10,19 Вопросы открытого типа 3,12,21,22
		Уметь: соблюдать, исполнять, использовать и применять нормы гражданского права при решении задач профессиональной деятельности юриста	Вопросы закрытого типа 2,11,20 Вопросы открытого типа 1,10,19
		Владеть: навыками принятия законных правоприменительных решений и грамотного формирования правоприменительных актов в сфере гражданско-правовых отношений	Вопросы закрытого типа 3,12,21,22 Вопросы открытого типа 2,11,20
	ОПК-2.2. Демонстрирует знания основных положений документального оформления в рамках решения задач профессиональной деятельности	Знать: особенности правотворческой техники, методы и средства разработки проектов гражданско-правовых нормативных актов	Вопросы закрытого типа 1,11,21 Вопросы открытого типа 10,20,22
		Уметь: использовать основные положения документального оформления в рамках решения задач профессиональной деятельности	Вопросы закрытого типа 10,20,22 Вопросы открытого типа 2,3,19

		Владеть: навыками разработки проектов гражданско-правовых актов	Вопросы закрытого типа 2,3,19 Вопросы открытого типа 1,11,21
ОПК-4. Способен профессионально толковать нормы права	ОПК-4.1. Способен применять приемы и способы толкования норм права, давать квалифицированные разъяснения по содержанию и применению норм права	Знать: виды и способы толкования норм гражданского права	Вопросы закрытого типа 4,13,23 Вопросы открытого типа 6,15,25,26
		Уметь: анализировать и уяснять смысл, содержание и значение гражданско-правовых актов, использовать различные приемы толкования нормативных правовых актов гражданско-правового характера	Вопросы закрытого типа 5,14,24 Вопросы открытого типа 4,13,23
		Владеть: навыками работы с гражданско-правовыми актами, актами правоприменительной и судебной практики, актами толкования норм гражданского права	Вопросы закрытого типа 6,15,25,26 Вопросы открытого типа 5,14,24
	ОПК-4.2. Способен документально оформлять результаты толкования норм права по направлению профессиональной деятельности	Знать: основные положения, сущность и содержание понятий и категорий гражданского права	Вопросы закрытого типа 4,14,25,26 Вопросы открытого типа 6,15,23
		Уметь: использовать методы и средства разработки проектов гражданско-правовых актов	Вопросы закрытого типа 13,15,24 Вопросы открытого типа 4,14,25,26
		Владеть: навыками разработки проектов гражданско-правовых актов	Вопросы закрытого типа 6,15,23 Вопросы открытого типа 13,15,24

<p>ОПК-6. Способен участвовать в подготовке проектов нормативных правовых актов и иных юридических документов</p>	<p>ОПК-6.1. Способен использовать юридические термины и юридические конструкции в процессе участия в деятельности по подготовке нормативных правовых актов и иных юридических документов</p>	<p>Знать: юридические термины нормативных актов и иных юридических документов в гражданском праве</p>	<p>Вопросы закрытого типа 7,16,27 Вопросы открытого типа 9,18,29,30</p>
		<p>Уметь: определить юридическую конструкцию нормативных актов и иных юридических документов в гражданском праве</p>	<p>Вопросы закрытого типа 8,17,28 Вопросы открытого типа 7,16,27</p>
		<p>Владеть: навыками самостоятельного участия в деятельности по подготовке нормативных актов и иных юридических документов в гражданском праве</p>	<p>Вопросы закрытого типа 9,18,29,30 Вопросы открытого типа 8,17,28</p>
	<p>ОПК-6.2. Способен применять инструментарий юридической техники при подготовке проектов нормативных правовых актов и иных юридических документов</p>	<p>Знать: инструментарий юридической техники в гражданском праве</p>	<p>Вопросы закрытого типа 8,17,28 Вопросы открытого типа 7,16,27</p>
		<p>Уметь: определить инструментарий юридической техники в гражданском праве</p>	<p>Вопросы закрытого типа 9,18,29,30 Вопросы открытого типа 8,17,28</p>
		<p>Владеть: навыками подготовки проектов нормативных правовых актов и иных юридических документов в гражданском праве</p>	<p>Вопросы закрытого типа 7,16,27 Вопросы открытого типа 9,18,29,30</p>

II. КОМПЛЕКТ ОЦЕНОЧНЫХ МАТЕРИАЛОВ ДЛЯ ТЕКУЩЕГО КОНТРОЛЯ УСПЕВАЕМОСТИ

Вопросы закрытого типа

1. Верно ли, что непродуктивный товар надлежащего качества в месте его покупки покупатель вправе обменять с момента передачи ему товара в течение: тридцати дней.

Варианты ответа:

верно

неверно

Ответ:

неверно

2. Верно ли, что право собственности на предприятие переходит к покупателю с момента государственной регистрации перехода указанного права.

Варианты ответа:

верно

неверно

Ответ:

верно

3. Верно ли, что заготовителями по договору контрактации не могут быть граждане.

Варианты ответа:

верно

неверно

Ответ:

верно

4. Верно ли, что гражданское право регулирует все экономические отношения, возникающие в обществе.

Варианты ответа:

верно

неверно

Ответ:

неверно

5. Верно ли, что метод юридического равенства сторон является методом регулирования гражданским правом общественных отношений.

Варианты ответа:

верно

неверно

Ответ:

верно

6. Верно ли, что принцип гласности относится к основным принципам гражданского права.

Варианты ответа:

верно

неверно

Ответ:

неверно

7. Верно ли, что казенное предприятие может быть ликвидировано по решению руководителя предприятия.

Варианты ответа:

верно

неверно

Ответ:

неверно

8. Верно ли, что государство, государственные и муниципальные образования являются самостоятельными участниками гражданского оборота.

Варианты ответа:

верно

неверно

Ответ:

верно

9. Верно ли, что государство обладает целевой правоспособностью.

Варианты ответа:

верно

неверно

Ответ:

верно

10. Верно ли, что договор дарения, по которому даритель обязуется безвозмездно передать одаряемому вещь в собственность, является реальным договором.

Варианты ответа:

верно

неверно

Ответ:

неверно

11. Верно ли, что предложение о заключении договора розничной купли-продажи, содержащееся в каталогах, рекламе, описаниях товаров, обращенное к неопределенному кругу лиц, признается дисконтом.

Варианты ответа:

верно

неверно

Ответ:

неверно

12. Верно ли, что начальный и конечный сроки выполнения работы являются существенными условиями для договора подряда.

Варианты ответа:

верно

неверно

Ответ:

верно

13. Верно ли, что нормы гражданского права носят охранительный характер.

Варианты ответа:

верно

неверно

Ответ:

неверно

14. Верно ли, что аналогия гражданского права это применение аналогичных норм другой отрасли права.

Варианты ответа:

верно

неверно

Ответ:

неверно

15. Верно ли, что урегулированные нормами гражданского права общественные отношения это гражданские правоотношения.

Варианты ответа:

верно

неверно

Ответ:

верно

16. Верно ли, что моментом создания юридического лица является момент внесения записи о создании этого лица в ЕГРЮЛ.

Варианты ответа:

верно

неверно

Ответ:

верно

17. Верно ли, что согласно Конституции РФ и Гражданского кодекса РФ в РФ признаются государственная, муниципальная, частная собственность.

Варианты ответа:

верно

неверно

Ответ:

верно

18. Верно ли, что опосредованное участие государства в гражданском обороте предполагает участие, через специально создаваемые юридические лица.

Варианты ответа:

верно

неверно

Ответ:

верно

19. Верно ли, что провозная плата по договору перевозки транспортом общего пользования определяется перевозчиком.

Варианты ответа:

верно

неверно

Ответ:

неверно

20. Верно ли, что заключение договора перевозки груза подтверждается распиской перевозчика.

Варианты ответа:

верно

неверно

Ответ:

неверно

21. Верно ли, что договор займа может быть как возмездным, так и безвозмездным.

Варианты ответа:

верно

неверно

Ответ:

верно

22. Верно ли, что форма кредитного договора всегда письменная.

Варианты ответа:

верно

неверно

Ответ:

верно

23. Верно ли, что несовершеннолетние в возрасте от 14 до 18 лет имеют неполную дееспособность.

Варианты ответа:

верно

неверно

Ответ:

неверно

24. Верно ли, что физические и нравственные страдания это негативные последствия.

Варианты ответа:

верно

неверно

Ответ:

неверно

25. Верно ли, что правоспособность физических лиц наступает с момента рождения.

Варианты ответа:

верно

неверно

Ответ:

верно

26. Верно ли, что в зависимости от основания гражданско-правового обязательства различают ответственность исковую и несудебную.

Варианты ответа:

верно

неверно

Ответ:

неверно

27. Верно ли, что государство может заключать любые сделки.

Варианты ответа:

верно

неверно

Ответ:

неверно

28. Верно ли, что соглашение сторон о заключении основного договора в будущем, на обусловленных к моменту его заключения условиях называется соглашением сторон о намерениях.

Варианты ответа:

верно

неверно

Ответ:

неверно

29. Верно ли, что разъяснение и уяснение правового акта это толкование правового акта.

Варианты ответа:

верно

неверно

Ответ:

верно

30. Верно ли, что юридические факты, наступление которых зависит от воли и сознания людей называются действиями.

Варианты ответа:

верно

неверно

Ответ:

верно

Вопросы открытого типа

1. Вставьте пропущенное слово

..... договора составляет энергия, передаваемая по проводам в виде электрического тока или по трубопроводам в виде горячей воды или пара, т.е. электрическая или тепловая энергия.

Ответ:

Предмет

2. Вставьте пропущенное слово

По договору розничной купли-продажи продавец, осуществляющий предпринимательскую деятельность по продаже товаров в розницу, обязуется передать товар, предназначенный для личного, семейного, домашнего или иного использования, не связанного с предпринимательской деятельностью.

Ответ:

покупателю

3. Вставьте пропущенное слово

Основная поставщика — передать покупателю товар, количество, качество и комплектность которого соответствует договору.

Ответ:

обязанность

4. Вставьте пропущенное слово

Гражданское (как отрасль) – это система юридических норм, составляющих основное содержание частного права и регулирующих имущественные и личные неимущественные отношения, основанные на независимости и имущественной самостоятельности их участников, методом юридического равенства сторон, в целях наделения частных лиц возможностями самоорганизации их деятельности по удовлетворению своих потребностей и интересов.

Ответ:

право

5. Вставьте пропущенное слово

Личные отношения – возникают по поводу различных не материальных благ, которые не имеют экономического содержания и неразрывно связаны с личностью правообладателя.

Ответ:

неимущественные

6. Вставьте пропущенное слово

Принцип участников гражданско-правовых отношений означает, что участники гражданских правоотношений не имеют никакой принудительной власти по отношению друг к другу.

Ответ:

равенства

7. Вставьте пропущенное слово

Способность и возможность лица самостоятельно и свободно формировать и проявлять свою волю это — воли.

Ответ:

автономия

8. Вставьте пропущенное слово

..... — закон и иной нормативно-правовой акт, содержащий нормы гражданского права.

Ответ:

Источник

9. Вставьте пропущенное слово

..... лицо — организация, имеющая в собственности обособленное имущество и отвечающая по своим обязательствам этим имуществом.

Ответ:

Юридическое

10. Вставьте пропущенное слово

Срок договора аренды определяется соглашением

Ответ:

сторон

11. Вставьте пропущенное слово

..... в договоре аренды транспортных средств являются только транспортные средства — устройства, предназначенные для перевозки грузов, пассажиров и багажа.

Ответ:

Объектами

12. Вставьте пропущенное слово

По договору проката арендодатель, осуществляющий сдачу имущества в аренду в качестве постоянной предпринимательской деятельности, обязуется предоставить движимое имущество за плату во временное владение и пользование.

Ответ:

арендатору

13. Вставьте пропущенное слово

..... гражданского права – установленные законом, либо признанные государством формы выражения гражданско-правовых норм.

Ответ:

Источники

14. Вставьте пропущенное слово

..... гражданского правоотношения – имущественные и связанные с ними личные неимущественные отношений.

Ответ:

Объекты

15. Вставьте пропущенное слово

..... правоотношения – отношения, которые никаким сроком не ограничены.

Ответ:

Бессрочные

16. Вставьте пропущенное слово

..... сделка противоречит обязательным требованиям закона, недействительна с момента заключения, независимо от признания ее такой судом.

Ответ:

Ничтожная

17. Вставьте пропущенное слово

Законодательно очерченная граница деятельности управомоченных лиц по реализации прав — это осуществления субъективных гражданских прав.

Ответ:

предел

18. Вставьте пропущенное слово

Гражданско-правовая ответственность государства, государственных и муниципальных образований является

Ответ:

самостоятельной

19. Вставьте пропущенное слово

Сторонами договора аренды предприятия являются

Ответ:

предприниматели

20. Вставьте пропущенное слово

По договору финансовой аренды (договору) арендодатель обязуется приобрести в

собственность указанное арендатором имущество у определенного им продавца и предоставить арендатору это имущество за плату во временное владение и пользование.

Ответ:

лизинга

21. Вставьте пропущенное слово

В случае отмены дарения одаряемый обязан подаренную вещь, если она сохранилась в натуре к моменту отмены дарения.

Ответ:

возвратить

22. Вставьте пропущенное слово

Пожертвования не могут делаться коммерческими

Ответ:

организациями

23. Вставьте пропущенное слово

..... устанавливается над малолетними, а также над гражданами, признанными судом недееспособными вследствие психического расстройства.

Ответ:

Опека

24. Вставьте пропущенное слово

..... юридического лица - это способ прекращения его деятельности без перехода прав и обязанностей в порядке правопреемства к другим лицам.

Ответ:

Ликвидация

25. Вставьте пропущенное слово

..... товарищество - товарищество участники которого (полные товарищи) в соответствии с заключенным между ними договором занимаются предпринимательской деятельностью от имени товарищества и несут ответственность по его обязательствам принадлежащим им имуществом.

Ответ:

Полное

26. Вставьте пропущенное слово

..... общество - хозяйственное общество, уставный капитал которого разделен на определенное число акций, участники общества не отвечают по его обязательствам и несут риск убытков, связанных с деятельностью общества, в пределах стоимости принадлежащих им акций.

Ответ:

Акционерное

27. Вставьте пропущенное слово

Опосредованное участие государства в гражданском обороте предполагает участие через создаваемые юридические лица.

Ответ:

специально

28. Вставьте пропущенное слово

Информация, имеющая действительную или потенциальную ценность в силу неизвестности ее третьим лицам при условии, что к ней нет свободного доступа на законном основании, называется служебной или тайной.

Ответ:

коммерческой

29. Вставьте пропущенное слово

Выдача компетентным органом государственного управления лицензии на право заниматься строительной деятельностью регулируется гражданским и правом.

Ответ:

административным

30. Вставьте пропущенное слово

Доходы, полученные учреждением от деятельности, приносящей доходы, и имущество, приобретенное за счет этих доходов, поступают в самостоятельное учреждения.

Ответ:

распоряжение

Критерии оценки вопросов открытого и закрытого типа

«**Отлично**» (зачтено) ставится, если доля правильных ответов составляет 80-100%.

«**Хорошо**» (зачтено) ставится, если доля правильных ответов составляет 60-79%.

«**Удовлетворительно**» (зачтено) ставится, если доля правильных ответов составляет 40-59%.

«**Неудовлетворительно**» (не зачтено) ставится, если доля правильных ответов составляет менее 40%.

Примерные темы рефератов (по выбору студента)

1. Дееспособность граждан
2. Договор купли-продажи
3. Договор дарения
4. Виды наследования в РФ
5. Договор страхования
6. Общие положения гражданского права
7. Общие положения представительства
8. Договор мены
9. Договор аренды
10. Право собственности

Критерии оценки рефератов:

«**Отлично**» - выполнены все требования к написанию и защите реферата: обозначена проблема и обоснована её актуальность, сделан краткий анализ различных точек зрения на рассматриваемую проблему и логично изложена собственная позиция, сформулированы выводы, тема раскрыта полностью, выдержан объём, соблюдены требования к внешнему оформлению, даны правильные ответы на дополнительные вопросы.

«**Хорошо**» - основные требования к реферату и его защите выполнены, но при этом допущены недочёты. В частности, имеются неточности в изложении материала; отсутствует логическая последовательность в суждениях; не выдержан объём реферата; имеются упущения в оформлении; на дополнительные вопросы при защите даны неполные ответы.

«**Удовлетворительно**» - имеются существенные отступления от требований к реферированию. В частности: тема освещена лишь частично; допущены фактические ошибки в содержании реферата или при ответе на дополнительные вопросы; во время защиты отсутствует вывод.

«**Неудовлетворительно**» - тема реферата не раскрыта, обнаруживается существенное непонимание проблемы.

III. КОМПЛЕКТ ОЦЕНОЧНЫХ МАТЕРИАЛОВ ДЛЯ ПРОМЕЖУТОЧНОЙ АТТЕСТАЦИИ

Вопросы, выносимые на зачет

1. Предмет гражданского права.
2. Метод гражданско-правового регулирования.
3. Система гражданского права.

4. Принципы гражданского права.

5. Наука и учебная дисциплина гражданского права: понятие, предмет, метод, состав и задачи.

6. Понятие, виды и общая характеристика источников российского гражданского права.

7. Действие гражданского законодательства во времени, пространстве и по кругу лиц.

Аналогия закона и права.

8. Понятие и специфические черты гражданско-правовых отношений.

9. Классификация гражданско-правовых отношений.

10. Структура гражданско-правовых отношений.

11. Правоспособность граждан: понятие, конституционные черты, содержание.

12. Дееспособность граждан. Дифференциация граждан по объему их дееспособности.

Эмансипация.

13. Виды дееспособности граждан

14. Ограниченно дееспособные граждане. Полностью недееспособные граждане.

15. Опекa, попечительство и патронаж: понятие, назначение и роль в реализации гражданских прав и исполнении обязанностей.

16. Признание гражданина безвестно отсутствующим: основания, порядок и правовые последствия. Последствия явки гражданина, признанного безвестноотсутствующим.

17. Объявление гражданина умершим: основания, порядок и правовые последствия.

Последствия явки гражданина, объявленного умершим.

18. Акты гражданского состояния.

19. Понятие и признаки юридического лица.

20. Правоспособность и дееспособность юридических лиц. Органы юридического лица.

21. Порядок создания юридических лиц.

22. Реорганизация юридических лиц.

23. Ликвидация юридических лиц.

24. Банкротство юридических лиц.

25. Виды и организационные формы юридических лиц.

26. Филиалы и представительства юридических лиц.

27. Хозяйственные товарищества как организационно-правовая форма юридических лиц.

28. Хозяйственные общества как организационно-правовая форма юридических

29. Государственные и муниципальные унитарные предприятия как организационно-правовая форма юридических лиц.

30. Общая характеристика некоммерческих юридических лиц.

31. Участие России, ее субъектов и муниципальных образований в отношениях регулируемых гражданским правом.

32. Понятие защиты гражданских прав. Формы и средства защиты.

33. Способы защиты гражданских прав.

34. Самозащита гражданских прав.

35. Понятие, сущность, черты и принципы гражданско-правовой ответственности.

36. Виды и формы гражданско-правовой ответственности.

37. Основания (условия) гражданско-правовой ответственности.

38. Вина как условие гражданско-правовой ответственности. Случаи ответственности независимо от вины.

39. Возмещение убытков как форма гражданско-правовой ответственности.

40. Основания освобождения от гражданско-правовой ответственности.

41. Понятие и виды объектов гражданских прав.

42. Вещи как объекты гражданского права. Понятие и юридическая классификация.

43. Деньги и ценные бумаги как объекты гражданского правагражданских правоотношений.

44. Юридический факт как основание возникновения, изменения и прекращения

45. Понятие и признаки сделок в гражданском праве.
 46. Виды сделок в гражданском праве.
 47. Условия действительности сделок.
 48. Форма сделок.
 49. Правовые последствия нарушения формы сделок.
 50. Понятие и виды недействительности сделок. Общие и дополнительные последствия признания недействительности сделок.
 51. Понятие и способы осуществления гражданских прав и исполнения обязанностей.
 52. Пределы осуществления гражданских прав.
 53. Осуществление гражданских прав и исполнение обязанностей через представителя.
- Понятие и виды представительства.
54. Доверенность: понятие, форма и срок действия доверенности. Передоверие.
- Прекращение доверенности и его последствия.
55. Сроки в гражданском праве: понятие, значение, место в системе юридических фактов.
 56. Виды сроков в гражданском праве.
 57. Понятие, виды, значение и характер сроков исковой давности.
 58. Начало течения сроков исковой давности. Определение и исчисление сроков в гражданском праве.
 59. Перерыв сроков исковой давности.
 60. Приостановление сроков исковой давности.
 61. Восстановление сроков исковой давности. Применение сроков исковой давности в судебной практике.
 62. Требования, на которые исковая давность не распространяется. Сроки исковой давности по недействительной сделке.
 63. Понятие права собственности.
 64. Субъекты, объекты и содержания права собственности.
 65. Приобретение и прекращение права собственности.
 66. Понятие и способы приватизации государственного и муниципального имущества в РФ.
 67. Право общей собственности: понятие и виды.
 68. Ограниченные вещные права: понятие и особенности.
 69. Право хозяйственного ведения имуществом: понятие, личность правообладателя, основание возникновения и прекращения, содержание.
 70. Право оперативного управления имуществом: понятие, личность правообладателя, основание возникновения и прекращения, содержание.
 71. Защита права собственности и других вещных прав.

Критерии оценки:

«Зачтено» выставляется обучающемуся, если: он знает основные определения, последователен в изложении материала, демонстрирует базовые знания дисциплины, владеет необходимыми умениями и навыками при выполнении практических заданий.

«Не зачтено» выставляется обучающемуся, если: он не знает основных определений, непоследователен и сбивчив в изложении материала, не обладает определенной системой знаний по дисциплине, не в полной мере владеет необходимыми умениями и навыками при выполнении практических заданий.

Вопросы, выносимые на зачет с оценкой

1. Предмет гражданского права.
2. Метод гражданско-правового регулирования.
3. Система гражданского права.

4. Принципы гражданского права.

5. Наука и учебная дисциплина гражданского права: понятие, предмет, метод, состав и задачи.

6. Понятие, виды и общая характеристика источников российского гражданского права.

7. Действие гражданского законодательства во времени, пространстве и по кругу лиц.

Аналогия закона и права.

8. Понятие и специфические черты гражданско-правовых отношений.

9. Классификация гражданско-правовых отношений.

10. Структура гражданско-правовых отношений.

11. Правоспособность граждан: понятие, конституционные черты, содержание.

12. Дееспособность граждан. Дифференциация граждан по объему их дееспособности. Эмансипация.

13. Виды дееспособности граждан

14. Ограниченно дееспособные граждане. Полностью недееспособные граждане.

15. Опекa, попечительство и патронаж: понятие, назначение и роль в реализации гражданских прав и исполнении обязанностей.

16. Признание гражданина безвестно отсутствующим: основания, порядок и правовые последствия. Последствия явки гражданина, признанного безвестно отсутствующим.

17. Объявление гражданина умершим: основания, порядок и правовые последствия.

Последствия явки гражданина, объявленного умершим.

18. Акты гражданского состояния.

19. Понятие и признаки юридического лица.

20. Правоспособность и дееспособность юридических лиц. Органы юридического лица.

21. Порядок создания юридических лиц.

22. Реорганизация юридических лиц.

23. Ликвидация юридических лиц.

24. Банкротство юридических лиц.

25. Виды и организационные формы юридических лиц.

26. Филиалы и представительства юридических лиц.

27. Хозяйственные товарищества как организационно-правовая форма юридических лиц.

28. Хозяйственные общества как организационно-правовая форма юридических

29. Государственные и муниципальные унитарные предприятия как организационно-правовая форма юридических лиц.

30. Общая характеристика некоммерческих юридических лиц.

31. Участие России, ее субъектов и муниципальных образований в отношениях регулируемых гражданским правом.

32. Понятие защиты гражданских прав. Формы и средства защиты.

33. Способы защиты гражданских прав.

34. Самозащита гражданских прав.

35. Понятие, сущность, черты и принципы гражданско-правовой ответственности.

36. Виды и формы гражданско-правовой ответственности.

37. Основания (условия) гражданско-правовой ответственности.

38. Вина как условие гражданско-правовой ответственности. Случаи ответственности независимо от вины.

39. Возмещение убытков как форма гражданско-правовой ответственности.

40. Основания освобождения от гражданско-правовой ответственности.

41. Понятие и виды объектов гражданских прав.

42. Вещи как объекты гражданского права. Понятие и юридическая классификация.

43. Деньги и ценные бумаги как объекты гражданского права гражданских правоотношений.

44. Юридический факт как основание возникновения, изменения и прекращения

45. Понятие и признаки сделок в гражданском праве.
 46. Виды сделок в гражданском праве.
 47. Условия действительности сделок.
 48. Форма сделок.
 49. Правовые последствия нарушения формы сделок.
 50. Понятие и виды недействительности сделок. Общие и дополнительные последствия признания недействительности сделок.
 51. Понятие и способы осуществления гражданских прав и исполнения обязанностей.
 52. Пределы осуществления гражданских прав.
 53. Осуществление гражданских прав и исполнение обязанностей через представителя.
- Понятие и виды представительства.
54. Доверенность: понятие, форма и срок действия доверенности. Передоверие.
- Прекращение доверенности и его последствия.
55. Сроки в гражданском праве: понятие, значение, место в системе юридических фактов.
 56. Виды сроков в гражданском праве.
 57. Понятие, виды, значение и характер сроков исковой давности.
 58. Начало течения сроков исковой давности. Определение и исчисление сроков в гражданском праве.
 59. Перерыв сроков исковой давности.
 60. Приостановление сроков исковой давности.
 61. Восстановление сроков исковой давности. Применение сроков исковой давности в судебной практике.
 62. Требования, на которые исковая давность не распространяется. Сроки исковой давности по недействительной сделке.
 63. Понятие права собственности.
 64. Субъекты, объекты и содержания права собственности.
 65. Приобретение и прекращение права собственности.
 66. Понятие и способы приватизации государственного и муниципального имущества в РФ.
 67. Право общей собственности: понятие и виды.
 68. Ограниченные вещные права: понятие и особенности.
 69. Право хозяйственного ведения имуществом: понятие, личность правообладателя, основание возникновения и прекращения, содержание.
 70. Право оперативного управления имуществом: понятие, личность правообладателя, основание возникновения и прекращения, содержание.
 71. Защита права собственности и других вещных прав.
 72. Понятие и система обязательственного права.
 73. Понятия и виды обязательств.
 74. Стороны обязательств. Множественность лиц в обязательстве и ее виды. Перемена лиц в обязательстве и ее формы.
 75. Объекты и содержание обязательств.
 76. Прекращение обязательств.
 77. Исполнение обязательств: понятие, предмет и значение. Условия надлежащего исполнения обязательств.
 78. Общая характеристика способов обеспечения исполнения обязательств.
 79. Залог в системе способов обеспечения исполнения обязательств: понятие, предмет, виды и основание возникновения.
 80. Поручительство и банковская гарантия как способы обеспечения исполнения обязательств.
 81. Неустойка как способ обеспечения исполнения обязательств. Формы неустойки. Соотношение неустойки и убытков.

82. Понятие и виды гражданско-правовых договоров. Элементы договора.
83. Содержание договора. Существенные условия договора.
84. Публичный договор, договор присоединения, предварительный договор.
85. Заключение договора (оферта, акцепт, момент заключения). Изменение и расторжение договора: понятие, основания, порядок и последствия.
86. Понятие и виды личных имущественных прав и нематериальных благ, их система.
87. Гражданско-правовая защита личных неимущественных прав и нематериальных благ.
88. Защита чести, достоинства, и деловой репутации граждан (юридических лиц).
89. Наследование по закону. Виды очередей наследников по закону.
90. Наследование по завещанию. Коммориенты.
91. Принятие наследства и отказ от наследства.
92. Понятие, субъекты и объекты авторского права.
93. Права авторов и их защита.
94. Авторские договоры и договоры на передачу смежных прав.
95. Права, предоставляемые патентообладателю и авторам, не ставшим патентообладателями. Лицензионный договор.
96. Изобретения, полезные модели, промышленные образцы. Охранные документы: порядок их выдачи, срок действия

Критерии оценки зачета с оценкой

«Отлично» - теоретическое содержание курса освоено полностью, без пробелов, умения сформированы, все предусмотренные программой учебные задания выполнены, качество их выполнения оценено высоко.

«Хорошо» - теоретическое содержание курса освоено полностью, без пробелов, некоторые умения сформированы недостаточно, все предусмотренные программой учебные задания выполнены, некоторые виды заданий выполнены с ошибками.

«Удовлетворительно» - теоретическое содержание курса освоено частично, но пробелы не носят существенного характера, необходимые умения работы с освоенным материалом в основном сформированы, большинство предусмотренных программой обучения учебных заданий выполнено, некоторые из выполненных заданий содержат ошибки.

«Неудовлетворительно» - теоретическое содержание курса не освоено, необходимые умения не сформированы, выполненные учебные задания содержат грубые ошибки.

Вопросы, выносимые на экзамен

1. Предмет гражданского права.
2. Метод гражданско-правового регулирования.
3. Система гражданского права.
4. Принципы гражданского права.
5. Наука и учебная дисциплина гражданского права: понятие, предмет, метод, состав и задачи.
6. Понятие, виды и общая характеристика источников российского гражданского права.
7. Действие гражданского законодательства во времени, пространстве и по кругу лиц. Аналогия закона и права.
8. Понятие и специфические черты гражданско-правовых отношений.
9. Классификация гражданско-правовых отношений.
10. Структура гражданско-правовых отношений.
11. Правоспособность граждан: понятие, конституционные черты, содержание.
12. Дееспособность граждан. Дифференциация граждан по объему их дееспособности. Эмансипация.
13. Виды дееспособности граждан

14. Ограниченно дееспособные граждане. Полностью недееспособные граждане.
15. Опека, попечительство и патронаж: понятие, назначение и роль в реализации гражданских прав и исполнении обязанностей.
16. Признание гражданина безвестно отсутствующим: основания, порядок и правовые последствия. Последствия явки гражданина, признанного безвестноотсутствующим.
17. Объявление гражданина умершим: основания, порядок и правовые последствия. Последствия явки гражданина, объявленного умершим.
18. Акты гражданского состояния.
19. Понятие и признаки юридического лица.
20. Правоспособность и дееспособность юридических лиц. Органы юридического лица.
21. Порядок создания юридических лиц.
22. Реорганизация юридических лиц.
23. Ликвидация юридических лиц.
24. Банкротство юридических лиц.
25. Виды и организационные формы юридических лиц.
26. Филиалы и представительства юридических лиц.
27. Хозяйственные товарищества как организационно-правовая форма юридических лиц.
28. Хозяйственные общества как организационно-правовая форма юридических лиц.
29. Государственные и муниципальные унитарные предприятия как организационно-правовая форма юридических лиц.
30. Общая характеристика некоммерческих юридических лиц.
31. Участие России, ее субъектов и муниципальных образований в отношениях регулируемых гражданским правом.
32. Понятие защиты гражданских прав. Формы и средства защиты.
33. Способы защиты гражданских прав.
34. Самозащита гражданских прав.
35. Понятие, сущность, черты и принципы гражданско-правовой ответственности.
36. Виды и формы гражданско-правовой ответственности.
37. Основания (условия) гражданско-правовой ответственности.
38. Вина как условие гражданско-правовой ответственности. Случаи ответственности независимо от вины.
39. Возмещение убытков как форма гражданско-правовой ответственности.
40. Основания освобождения от гражданско-правовой ответственности.
41. Понятие и виды объектов гражданских прав.
42. Вещи как объекты гражданского права. Понятие и юридическая классификация.
43. Деньги и ценные бумаги как объекты гражданского права гражданских правоотношений.
44. Юридический факт как основание возникновения, изменения и прекращения.
45. Понятие и признаки сделок в гражданском праве.
46. Виды сделок в гражданском праве.
47. Условия действительности сделок.
48. Форма сделок.
49. Правовые последствия нарушения формы сделок.
50. Понятие и виды недействительности сделок. Общие и дополнительные последствия признания недействительности сделок.
51. Понятие и способы осуществления гражданских прав и исполнения обязанностей.
52. Пределы осуществления гражданских прав.
53. Осуществление гражданских прав и исполнение обязанностей через представителя. Понятие и виды представительства.
54. Доверенность: понятие, форма и срок действия доверенности. Передоверие. Прекращение доверенности и его последствия.

55. Сроки в гражданском праве: понятие, значение, место в системе юридических фактов.
56. Виды сроков в гражданском праве.
57. Понятие, виды, значение и характер сроков исковой давности.
58. Начало течения сроков исковой давности. Определение и исчисление сроков в гражданском праве.
59. Перерыв сроков исковой давности.
60. Приостановление сроков исковой давности.
61. Восстановление сроков исковой давности. Применение сроков исковой давности в судебной практике.
62. Требования, на которые исковая давность не распространяется. Сроки исковой давности по недействительной сделке.
63. Понятие права собственности.
64. Субъекты, объекты и содержания права собственности.
65. Приобретение и прекращение права собственности.
66. Понятие и способы приватизации государственного и муниципального имущества в РФ.
67. Право общей собственности: понятие и виды.
68. Ограниченные вещные права: понятие и особенности.
69. Право хозяйственного ведения имуществом: понятие, личность правообладателя, основание возникновения и прекращения, содержание.
70. Право оперативного управления имуществом: понятие, личность правообладателя, основание возникновения и прекращения, содержание.
71. Защита права собственности и других вещных прав.
72. Понятие и система обязательственного права.
73. Понятия и виды обязательств.
74. Стороны обязательств. Множественность лиц в обязательстве и ее виды. Перемена лиц в обязательстве и ее формы.
75. Объекты и содержание обязательств.
76. Прекращение обязательств.
77. Исполнение обязательств: понятие, предмет и значение. Условия надлежащего исполнения обязательств.
78. Общая характеристика способов обеспечения исполнения обязательств.
79. Залог в системе способов обеспечения исполнения обязательств: понятие, предмет, виды и основание возникновения.
80. Поручительство и банковская гарантия как способы обеспечения исполнения обязательств.
81. Неустойка как способ обеспечения исполнения обязательств. Формы неустойки. Соотношение неустойки и убытков.
82. Понятие и виды гражданско-правовых договоров. Элементы договора.
83. Содержание договора. Существенные условия договора.
84. Публичный договор, договор присоединения, предварительный договор.
85. Заключение договора (оферта, акцепт, момент заключения). Изменение и расторжение договора: понятие, основания, порядок и последствия.
86. Понятие и виды личных имущественных прав и нематериальных благ, их система.
87. Гражданско-правовая защита личных неимущественных прав и нематериальных благ.
88. Защита чести, достоинства, и деловой репутации граждан (юридических лиц).
89. Понятие и элементы договора купли-продажи.
90. Содержание договора купли-продажи.
91. Договор розничной купли-продажи.
92. Договор поставки.

93. Поставка товаров для государственных нужд.
94. Договор продажи недвижимости.
95. Договор продажи предприятия.
96. Договор мены.
97. Понятие и элементы договора дарения.
98. Содержание договора дарения.
99. Понятие и элементы договора аренды.
100. Содержание договора аренды.
101. Прекращение договора аренды.
102. Отдельные виды договоров аренды.
103. Понятие, возникновение и содержание жилищных правоотношений.
104. Прекращение жилищных правоотношений. Выселение.
105. Понятие, элементы и содержание договора безвозмездного пользования имуществом.
106. Общие положения о договоре подряда.
107. Понятие кредитных и расчетных отношений.
108. Договоры займа и кредита.
109. Договор страхования.
110. Понятие и виды обязательств по оказанию услуг.
111. Договор комиссии.
112. Договор хранения.
113. Значение и понятие обязательств из причинения вреда.
114. Условия возникновения обязательств из причинения вреда.
115. Ответственность за вред, причиненный актами власти.
116. Ответственность за вред, причиненный несовершеннолетними и недееспособными лицами.
117. Ответственность за вред, причиненный источником повышенной опасности.
118. Ответственность за вред, причиненный жизни и здоровью гражданина.
119. Обязательства вследствие неосновательного обогащения.
120. Наследование по закону. Виды очередей наследников по закону.
121. Наследование по завещанию. Коммориенты.
122. Принятие наследства и отказ от наследства.
123. Понятие, субъекты и объекты авторского права.
124. Права авторов и их защита.
125. Авторские договоры и договоры на передачу смежных прав.
126. Права, предоставляемые патентообладателю и авторам, не ставшим патентообладателями. Лицензионный договор.
127. Изобретения, полезные модели, промышленные образцы. Охранные документы: порядок их выдачи, срок действия

Критерии оценки экзамена

«Отлично» - теоретическое содержание курса освоено полностью, без пробелов, умения сформированы, все предусмотренные программой учебные задания выполнены, качество их выполнения оценено высоко.

«Хорошо» - теоретическое содержание курса освоено полностью, без пробелов, некоторые умения сформированы недостаточно, все предусмотренные программой учебные задания выполнены, некоторые виды заданий выполнены с ошибками.

«Удовлетворительно» - теоретическое содержание курса освоено частично, но пробелы не носят существенного характера, необходимые умения работы с освоенным

материалом в основном сформированы, большинство предусмотренных программой обучения учебных заданий выполнено, некоторые из выполненных заданий содержат ошибки.

«Неудовлетворительно» - теоретическое содержание курса не освоено, необходимые умения не сформированы, выполненные учебные задания содержат грубые ошибки.

**Филиал федерального государственного бюджетного образовательного
учреждения высшего образования
«Университет «Дубна» -
Дмитровский институт непрерывного образования**

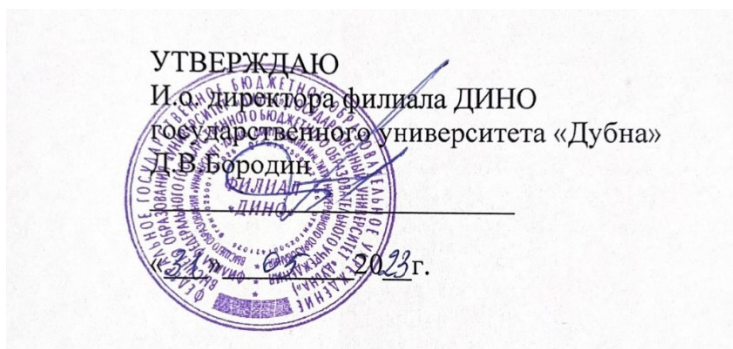

Фонд оценочных средств

Б1.О.18 Гражданский процесс

Направление подготовки
40.03.01 Юриспруденция

Уровень высшего образования
бакалавриат

Направленность (профиль) программы
уголовно-правовая

Форма обучения
очно-заочная

Дмитров, 2023

Преподаватель: Докучаева К.С.

Фонд оценочных средств разработан в соответствии с требованиями ФГОС ВО по направлению подготовки высшего образования 40.03.01 Юриспруденция.

Фонд оценочных средств рассмотрен на заседании кафедры.
Протокол заседания кафедры №1 № 10 от «31» 05 2023 г.

СОГЛАСОВАНО

Начальник отдела проектирования
и методического сопровождения
образовательных программ
«31» 05 2023 г.

 /М.В. Рогова/

Заместитель директора
по учебно-методической работе
«31» 05 2023 г.

 /И.В. Курганова/

Представители работодателей:

Осипов А.В., заместитель начальника ОМВД - начальник ОРЛС
ОМВД России по Талдомскому г.о.

Костина Н.В., генеральный директор
ООО «ПЕРВАЯ ЮРИДИЧЕСКАЯ КОМПАНИЯ»



I. ПАСПОРТ ОЦЕНОЧНЫХ СРЕДСТВ

Фонд оценочных средств предназначен для проверки результатов обучения по дисциплине Б1.О.18 Гражданский процесс основной профессиональной образовательной программы по направлению подготовки высшего образования – бакалавриат – 40.03.01 «Юриспруденция».

Планируемые результаты обучения по дисциплине (модулю)

Формируемые компетенции (код и наименование)	Индикаторы достижения компетенций (код и формулировка)	Планируемые результаты обучения по дисциплине	Наименование оценочного материала
ОПК-2. Способен применять нормы материального и процессуального права при решении задач профессиональной деятельности	ОПК-2.1. Способен выявлять и анализировать юридические факты в рамках конкретных видов правоотношений	Знать: понятие, цели и задачи гражданского судопроизводства	Вопросы закрытого типа 1,7,13 Вопросы открытого типа 3,9,15,16
		Уметь: выявлять проблемы процессуального характера при анализе конкретных правовых ситуаций в гражданском судопроизводстве	Вопросы закрытого типа 2,8,14 Вопросы открытого типа 1,7,13
		Владеть: понятийным аппаратом в сфере гражданского судопроизводства	Вопросы закрытого типа 3,9,15,16 Вопросы открытого типа 2,8,14
	ОПК-2.2. Демонстрирует знания основных положений документального оформления в рамках решения задач профессиональной деятельности	Знать: порядок и сроки пересмотра дел в вышестоящих судебных инстанциях	Вопросы закрытого типа 2,8,14 Вопросы открытого типа 1,7,13
		Уметь: использовать информацию, полученную в результате правовых исследований	Вопросы закрытого типа 3,9,15,16 Вопросы открытого типа 2,8,14
		Владеть: навыками применения современных правовых инструментов для решения практических задач	Вопросы закрытого типа 1,7,13 Вопросы открытого типа 3,9,15,16

<p>ОПК-6. Способен участвовать в подготовке проектов нормативных правовых актов и иных юридических документов</p>	<p>ОПК-6.1. Способен использовать юридические термины и юридические конструкции в процессе участия в деятельности по подготовке нормативных правовых актов и иных юридических документов</p>	<p>Знать: юридические термины нормативных актов и иных юридических документов в гражданском процессе</p>	<p>Вопросы закрытого типа 4,10,17 Вопросы открытого типа 6,12,19,20</p>
		<p>Уметь: определить юридическую конструкцию нормативных актов и иных юридических документов в гражданском процессе</p>	<p>Вопросы закрытого типа 5,11,18 Вопросы открытого типа 4,10,17</p>
		<p>Владеть: навыками самостоятельного участия в деятельности по подготовке нормативных актов и иных юридических документов в гражданском процессе</p>	<p>Вопросы закрытого типа 6,12,19,20 Вопросы открытого типа 5,11,18</p>
	<p>ОПК-6.2. Способен применять инструментарий юридической техники при подготовке проектов нормативных правовых актов и иных юридических документов</p>	<p>Знать: инструментарий юридической техники в гражданском процессе</p>	<p>Вопросы закрытого типа 5,11,18 Вопросы открытого типа 4,10,17</p>
		<p>Уметь: определить инструментарий юридической техники в гражданском процессе</p>	<p>Вопросы закрытого типа 6,12,19,20 Вопросы открытого типа 5,11,18</p>
		<p>Владеть: навыками подготовки проектов нормативных правовых актов и иных юридических документов в гражданском процессе</p>	<p>Вопросы закрытого типа 4,10,17 Вопросы открытого типа 6,12,19,20</p>

II. КОМПЛЕКТ ОЦЕНОЧНЫХ МАТЕРИАЛОВ ДЛЯ ТЕКУЩЕГО КОНТРОЛЯ УСПЕВАЕМОСТИ

Вопросы закрытого типа

1. Верно ли, что истец является стороной в гражданском процессе.

Варианты ответа:

верно

неверно

Ответ:

верно

2. Верно ли, что предварительное судебное заседание в гражданском процессе обязательно фиксируется протоколом.

Варианты ответа:

верно

неверно

Ответ:

верно

3. Верно ли, что адвокат в гражданском процессе является самостоятельной стороной процесса.

Варианты ответа:

верно

неверно

Ответ:

неверно

4. Верно ли, что общий срок рассмотрения и разрешения гражданских дел в судах общей юрисдикции составляет до шести месяцев.

Варианты ответа:

верно

неверно

Ответ:

неверно

5. Верно ли, что не является способом извещения участников процесса помощью сети Интернет.

Варианты ответа:

верно

неверно

Ответ:

верно

6. Верно ли, что рассмотрение дела по существу начинается докладом председательствующего или кого-либо из судей.

Варианты ответа:

верно

неверно

Ответ:

верно

7. Верно ли, что орган опеки и попечительства может обратиться в суд с заявлением об объявлении несовершеннолетнего полностью дееспособным.

Варианты ответа:

верно

неверно

Ответ:

неверно

8. Верно ли, что судебное решение выносится от имени Российской Федерации.

Варианты ответа:

верно

неверно

Ответ:

верно

9. Верно ли, что в Российской Федерации в порядке гражданского судопроизводства гражданские дела рассматриваются в судах общей юрисдикции.

Варианты ответа:

верно

неверно

Ответ:

верно

10. Верно ли, что судебные прения — это дополнительные объяснения лиц, участвующих в деле.

Варианты ответа:

верно

неверно

Ответ:

неверно

11. Верно ли, что гласность не является требованием, предъявляемым к судебному решению.

Варианты ответа:

верно

неверно

Ответ:

верно

12. Верно ли, что решения суда вступают в силу по истечении десятидневного срока на апелляционное или кассационное обжалование.

Варианты ответа:

верно

неверно

Ответ:

верно

13. Верно ли, что не допускается применение правил международных договоров Российской Федерации в их истолковании, противоречащем Конституции Российской Федерации.

Варианты ответа:

верно

неверно

Ответ:

верно

14. Верно ли, что судопроизводство в судах и исполнение судебного постановления осуществляются в течение двух недель.

Варианты ответа:

верно

неверно

Ответ:

неверно

15. Верно ли, что гарантии независимости судей устанавливаются президентом.

Варианты ответа:

верно

неверно

Ответ:

неверно

16. Верно ли, что основными источниками гражданского процессуального права служат нормативные правовые акты.

Варианты ответа:

верно

неверно

Ответ:

верно

17. Верно ли, что возражения ответчика — это обстоятельство, которое не отражается в описательной части судебного решения.

Варианты ответа:

верно

неверно

Ответ:

неверно

18. Верно ли, что в течение одного месяца со дня нарушения его прав и свобод граждан вправе обратиться в суд с заявлением об оспаривании решений действий (бездействия) органов государственной власти, органов местного самоуправления, должностных лиц, государственных и муниципальных служащих.

Варианты ответа:

верно

неверно

Ответ:

неверно

19. Верно ли, что существуют две формы пересмотра судебных решений, не вступивших в законную силу, в гражданском процессе.

Варианты ответа:

верно

неверно

Ответ:

верно

20. Верно ли, что прокурор при несогласии с решением мирового судьи приносит на него апелляционную жалобу.

Варианты ответа:

верно

неверно

Ответ:

неверно

Вопросы открытого типа

1. Вставьте пропущенное слово

..... в гражданском процессе обладает правом подачи заявления в целях правовой защиты муниципального образования.

Ответ:

Прокурор

2. Вставьте пропущенное слово

... - лицо, привлекаемое к ответу по иску.

Ответ:

Ответчик

3. Вставьте пропущенное слово

В судебных прениях первым выступает

Ответ:

истец

4. Вставьте пропущенное слово

Прокурор при несогласии с решением суда первой инстанции приносит на него представление.

Ответ:

кассационное

5. Вставьте пропущенное слово

Взыскатель и должник называются стороны в производстве.

Ответ:

исполнительном

6. Вставьте пропущенное слово

Нотариус не вправе оказывать услуги при заключении договоров.

Ответ:

посреднические

7. Вставьте пропущенное слово

..... приказ - судебное постановление, вынесенное судьей единолично на основании заявления о взыскании денежных сумм или об истребовании движимого имущества от должника по требованиям, если размер денежных сумм, подлежащих взысканию, или стоимость движимого имущества, подлежащего истребованию, не превышает пятьсот тысяч рублей

Ответ:

Судебный

8. Вставьте пропущенное слово

Ответчик вправе до принятия судом решения предъявить к истцу иск для совместного рассмотрения с первоначальным иском.

Ответ:

встречный

9. Вставьте пропущенное слово

Гражданская процессуальная признается в равной мере за всеми гражданами и организациями, обладающими согласно законодательству Российской Федерации правом на судебную защиту прав, свобод и законных интересов.

Ответ:

правоспособность

10. Вставьте пропущенное слово

В отношении своего нотариус не вправе совершать нотариальные действия.

Ответ:

супруга

11. Вставьте пропущенное слово

Постановление и оглашение - момент гражданского процесса, не допускающий вступления третьих лиц в возникший процесс.

Ответ:

решения

12. Вставьте пропущенное слово

Договор поручения является для возникновения добровольного представительства.

Ответ:

основанием

13. Вставьте пропущенное слово

Процессуальное допускается, если права и обязанности нескольких истцов или ответчиков имеют одно основание.

Ответ:

соучастие

14. Вставьте пропущенное слово

Соответчики в гражданском процессе образуют соучастие.

Ответ:

пассивное

15. Вставьте пропущенное слово

Отказ от иска в гражданском процессе является правом

Ответ:

истца

16. Вставьте пропущенное слово

Одной из задач подготовки дела к судебному разбирательству является примирение сторон

Ответ:

непосредственных

17. Вставьте пропущенное слово

Право предъявления иска должно быть специально оговорено в доверенности, выданной представляемым лицом.

Ответ:

встречного

18. Вставьте пропущенное слово

Размер государственной пошлины устанавливается

Ответ:

законом

19. Вставьте пропущенное слово

Показания лица, участвующего в рассматриваемом деле в качестве представителя не является доказывания.

Ответ:

средством

20. Вставьте пропущенное слово

Иск о отсутствует в процессуально-правовой классификации исков.

Ответ:

присвоении

Критерии оценки вопросов открытого и закрытого типа

«Отлично» (зачтено) ставится, если доля правильных ответов составляет 80-100%.

«Хорошо» (зачтено) ставится, если доля правильных ответов составляет 60-79%.

«Удовлетворительно» (зачтено) ставится, если доля правильных ответов составляет 40-59%.

«Неудовлетворительно» (не зачтено) ставится, если доля правильных ответов составляет менее 40%.

Примерные темы рефератов (по выбору студента)

1. Гражданское процессуальное право как отрасль права, наука и учебная дисциплина.
2. Понятие гражданского процесса. Стадии и виды гражданского судопроизводства.
3. Понятие, значение и классификация принципов гражданского процессуального права.
4. Источники гражданского процессуального права.
5. Стороны в гражданском процессе, их права и обязанности.

6. Понятие и виды третьих лиц в гражданском процессе.
7. Участие прокурора в гражданском процессе.
8. Органы государственной власти, местного самоуправления, организации и граждане в гражданском процессе.
9. Стороны в гражданском судопроизводстве.
10. Третьи лица в гражданском судопроизводстве
11. Участие прокурора в гражданском судопроизводстве.
12. Субъекты, защищающие в гражданском процессе от своего имени права и законные интересы других лиц.
13. Представительство в суде.
14. Гражданская процессуальная ответственность.
15. Судебная подведомственность гражданских дел.
16. Подсудность гражданских дел
17. Процессуальные сроки.
18. Судебные расходы
19. Судебное доказывание.
20. Виды доказательств
21. Приказное производство.
22. Исковое производство
23. Возбуждение гражданского судопроизводства.
24. Подготовка дела к судебному разбирательству
25. Судебное разбирательство гражданских дел.
26. Постановления суда первой инстанции
27. Заочное производство.
28. Особое производство
29. Апелляционное производство.
30. Производство в суде кассационной инстанции
31. Производство в суде надзорной инстанции.
32. Пересмотр по вновь открывшимся или новым обстоятельствам судебных постановлений, вступивших в законную силу
33. Производство по делам с участием иностранных лиц.
- 34 Производство, связанное с исполнением судебных постановлений и постановлений иных органов
35. Производство по рассмотрению заявлений о возвращении ребенка или об осуществлении в отношении ребенка прав доступа на основании международного договора Российской Федерации.
36. Производство по делам об оспаривании решений третейских судов и о выдаче исполнительных листов на принудительное исполнение решений третейских судов
37. Общая характеристика арбитражного судопроизводства

Критерии оценки рефератов:

«Отлично» - выполнены все требования к написанию и защите реферата: обозначена проблема и обоснована её актуальность, сделан краткий анализ различных точек зрения на рассматриваемую проблему и логично изложена собственная позиция, сформулированы выводы, тема раскрыта полностью, выдержан объём, соблюдены требования к внешнему оформлению, даны правильные ответы на дополнительные вопросы.

«Хорошо» - основные требования к реферату и его защите выполнены, но при этом допущены недочёты. В частности, имеются неточности в изложении материала; отсутствует логическая последовательность в суждениях; не выдержан объём реферата; имеются упущения в оформлении; на дополнительные вопросы при защите даны неполные ответы.

«Удовлетворительно» - имеются существенные отступления от требований к реферированию. В частности: тема освещена лишь частично; допущены фактические ошибки

в содержании реферата или при ответе на дополнительные вопросы; во время защиты отсутствует вывод.

«Неудовлетворительно» - тема реферата не раскрыта, обнаруживается существенное непонимание проблемы.

III. КОМПЛЕКТ ОЦЕНОЧНЫХ МАТЕРИАЛОВ ДЛЯ ПРОМЕЖУТОЧНОЙ АТТЕСТАЦИИ

Вопросы, выносимые на зачет

1. Понятие, предмет, метод гражданского процессуального права.
2. Источники гражданского процессуального права.
3. Соотношение гражданского процессуального права с другими отраслями права.
4. Виды гражданского судопроизводства.
5. Стадии гражданского процесса.
6. Понятие и значение принципов гражданского процессуального права, их классификации.
7. Принцип гласности судебного разбирательства.
8. Язык гражданского судопроизводства.
9. Принцип равенства перед законом и судом.
10. Принцип состязательности.
11. Принцип процессуального равенства сторон.
12. Сочетание единоличного и коллегиального начал в рассмотрении гражданских дел в судах общей юрисдикции.
13. Принцип осуществления правосудия только судом.
14. Независимость судей и подчинение их только закону.
15. Принцип диспозитивности.
16. Устность, непрерывность судебного разбирательства и непосредственность в исследовании доказательств.
17. Понятие, особенности гражданских процессуальных правоотношений, основания их возникновения.
18. Элементы гражданских процессуальных правоотношений.
19. Гражданская процессуальная правоспособность.
20. Гражданская процессуальная дееспособность.
21. Понятие сторон в гражданском процессе, ненадлежащая сторона.
22. Права и обязанности сторон.
23. Процессуальное соучастие.
24. Процессуальное правопреемство.
25. Понятие третьих лиц, заявляющих самостоятельные требования относительно предмета спора, их права и обязанности.
26. Понятие третьих лиц, не заявляющих самостоятельных требований относительно предмета спора, их права и обязанности.
27. Основания и формы участия прокурора в гражданском процессе.
28. Процессуальные права и обязанности прокурора в гражданском процессе.
29. Основания и формы участия в гражданском процессе государственных органов, органов местного самоуправления, организаций или граждан, защищающих права, свободы и законные интересы других лиц.
30. Процессуальные права и обязанности государственных органов, органов местного самоуправления, организаций и граждан, защищающих права, свободы и законные интересы других лиц.
31. Отличия участия прокурора в гражданском процессе от участия государственных органов, органов местного самоуправления, организаций и граждан, защищающих права, свободы и законные интересы других лиц.
32. Понятие, цели, субъекты судебного представительства.
33. Основания и виды судебного представительства.
34. Полномочия судебного представителя и порядок их оформления.
35. Участие специалиста в гражданском процессе.

36. Понятие и виды подведомственности гражданских дел судам общей юрисдикции.
37. Понятие и виды подсудности, отличие от подведомственности.
38. Понятие и виды родовой подсудности.
39. Понятие и виды территориальной подсудности.
40. Понятие и элементы судебного доказывания.
41. Распределение бремени доказывания и доказательственные презумпции.
42. Факты, не подлежащие доказыванию.
43. Понятие судебных доказательств, их свойства.
44. Классификации судебных доказательств.
45. Обеспечение доказательств.
46. Объяснения сторон и третьих лиц.
47. Письменные доказательства.
48. Вещественные доказательства.
49. Аудио- и видеозаписи.
50. Экспертиза в гражданском процессе.
51. Показания свидетелей.
52. Понятие иска в гражданском процессе.
53. Виды исков.
54. Элементы иска, тождество.
55. Право на иск в гражданском процессе.

Критерии оценки:

«**Зачтено**» выставляется обучающемуся, если: он знает основные определения, последователен в изложении материала, демонстрирует базовые знания дисциплины, владеет необходимыми умениями и навыками при выполнении практических заданий.

«**Не зачтено**» выставляется обучающемуся, если: он не знает основных определений, непоследователен и сбивчив в изложении материала, не обладает определенной системой знаний по дисциплине, не в полной мере владеет необходимыми умениями и навыками при выполнении практических заданий.

Вопросы, выносимые на экзамен

1. Обеспечение иска.
2. Понятие и виды процессуальных сроков, их течение.
3. Понятие и виды судебных расходов.
4. Судебные извещения и вызовы.
5. Судебные штрафы.
6. Содержание и форма искового заявления.
7. Основания к отказу в принятии искового заявления.
8. Возвращение искового заявления.
9. Основания для оставления искового заявления без движения.
10. Подготовка дела к судебному разбирательству.
11. Судебное разбирательство как основная стадия гражданского процесса.
12. Временная остановка судебного заседания.
13. Протокол судебного заседания.
14. Окончание гражданских дел без вынесения решения.
15. Понятие, сущность и значение судебного решения.
16. Содержание судебного решения.
17. Требования, предъявляемые к судебному решению.
18. Законная сила судебного решения.
19. Устранение недостатков судебного решения вынесшим его судом.
20. Понятие и виды определений суда первой инстанции.

21. Понятие судебного приказа и основания для его вынесения.
22. Порядок вынесения, отмены или выдачи судебного приказа.
23. Понятие и условия вынесения заочного решения.
24. Особенности заочного производства.
25. Порядок обжалования заочного решения и вступления его в законную силу.
26. Производство по рассмотрению заявлений о присуждении компенсации за нарушение права на судопроизводство в разумный срок или права на исполнение судебного постановления в разумный срок.
27. Основные черты производства по делам, возникающим из публичных правоотношений, отличие от искового производства.
28. Процессуальные особенности рассмотрения дел о признании недействующими нормативных правовых актов.
29. Процессуальные особенности рассмотрения дел об оспаривании решений, действий (бездействия) органов государственной власти, органов местного самоуправления, должностных лиц, государственных и муниципальных служащих.
30. Судопроизводство по делам о защите избирательных прав и права на участие в референдуме.
31. Понятие и сущность особого производства, его отличие от искового.
32. Установление фактов, имеющих юридическое значение.
33. Усыновление (удочерение) ребенка.
34. Признание гражданина безвестно отсутствующим и объявление гражданина умершим.
35. Признание гражданина недееспособным и ограничение дееспособности гражданина.
36. Объявление несовершеннолетнего полностью дееспособным (эмансипация).
37. Порядок возбуждения апелляционного производства.
38. Порядок рассмотрения гражданских дел в суде апелляционной инстанции.
39. Полномочия апелляционной инстанции.
40. Основания к отмене судебного постановления в суде второй инстанции.
41. Порядок возбуждения кассационного производства.
42. Порядок рассмотрения в суде кассационной инстанции.
43. Полномочия кассационной инстанции.
44. Основания к отмене судебного постановления в суде кассационной инстанции.
45. Порядок возбуждения надзорного производства.
46. Порядок рассмотрения в суде надзорной инстанции.
47. Полномочия суда надзорной инстанции.
48. Основания к отмене судебных постановлений в порядке надзора.
49. Основания для пересмотра вступивших в законную силу судебных постановлений по вновь открывшимся и новым обстоятельствам.
50. Процессуальный порядок рассмотрения заявления о пересмотре вступивших в законную силу судебных постановлений по вновь открывшимся и новым обстоятельствам.

Критерии оценки экзамена

«**Отлично**» - теоретическое содержание курса освоено полностью, без пробелов, умения сформированы, все предусмотренные программой учебные задания выполнены, качество их выполнения оценено высоко.

«**Хорошо**» - теоретическое содержание курса освоено полностью, без пробелов, некоторые умения сформированы недостаточно, все предусмотренные программой учебные задания выполнены, некоторые виды заданий выполнены с ошибками.

«**Удовлетворительно**» - теоретическое содержание курса освоено частично, но пробелы не носят существенного характера, необходимые умения работы с освоенным

материалом в основном сформированы, большинство предусмотренных программой обучения учебных заданий выполнено, некоторые из выполненных заданий содержат ошибки.

«Неудовлетворительно» - теоретическое содержание курса не освоено, необходимые умения не сформированы, выполненные учебные задания содержат грубые ошибки.

**Филиал федерального государственного бюджетного образовательного
учреждения высшего образования
«Университет «Дубна» -
Дмитровский институт непрерывного образования**



Фонд оценочных средств

Б1.О.19 Арбитражный процесс

Направление подготовки
40.03.01 Юриспруденция

Уровень высшего образования
бакалавриат

Направленность (профиль) программы
уголовно-правовая

Форма обучения
очно-заочная

Дмитров, 2023

Преподаватель: Кудрявцева Е.А.

Фонд оценочных средств разработан в соответствии с требованиями ФГОС ВО по направлению подготовки высшего образования 40.03.01 Юриспруденция.

Фонд оценочных средств рассмотрен на заседании кафедры.
Протокол заседания кафедры №1 № 10 от «31» 05 2023 г.

СОГЛАСОВАНО

Начальник отдела проектирования
и методического сопровождения
образовательных программ
«31» 05 2023 г.

 /М.В. Рогова/

Заместитель директора
по учебно-методической работе
«31» 05 2023 г.

 /И.В. Курганова/

Представители работодателей:

Осипов А.В., заместитель начальника ОМВД - начальник ОРЛС
ОМВД России по Талдомскому г.о.

Костина Н.В., генеральный директор
ООО «ПЕРВАЯ ЮРИДИЧЕСКАЯ КОМПАНИЯ»



I. ПАСПОРТ ОЦЕНОЧНЫХ СРЕДСТВ

Фонд оценочных средств предназначен для проверки результатов обучения по дисциплине Б1.О.19 Арбитражный процесс основной профессиональной образовательной программы по направлению подготовки высшего образования – бакалавриат – 40.03.01 Юриспруденция

Планируемые результаты обучения по дисциплине (модулю)

Формируемые компетенции (код и наименование)	Индикаторы достижения компетенций (код и формулировка)	Планируемые результаты обучения по дисциплине	Наименование оценочного материала
ОПК-2. Способен применять нормы материального и процессуального права при решении задач профессиональной деятельности	ОПК-2.1. Способен выявлять и анализировать юридические факты в рамках конкретных видов правоотношений	Знать: действующее арбитражно-процессуальное законодательство; правила правоприменения в арбитражном процессе, регулирующие порядок принятия решений и совершения юридических действий	Вопросы открытого типа 1,2,3,5,6,7 Вопросы закрытого типа 1,2,3,5,6,7
		Уметь: выбирать соответствующие нормы права, позволяющие принять правильное решение и совершить юридические действия	Вопросы открытого типа 1,2,3,5,6,7 Вопросы закрытого типа 1,2,3,5,6,7
		Владеть: навыками приема юридически значимых решений и совершения юридических действий, отвечающих всем требованиям действующего арбитражно-процессуального законодательства	Вопросы открытого типа 1,2,3,5,6,7 Вопросы закрытого типа 1,2,3,5,6,7
	ОПК-2.2. Демонстрирует знания основных положений документального оформления в рамках решения задач	Знать: основные положения документального оформления в рамках арбитражного процессуального права	Вопросы открытого типа 2,3,4,5,6,7 Вопросы закрытого типа 2,3,4,5,6,7

	профессиональной деятельности	Уметь: составлять юридические документы, как того требуют нормы арбитражного процесса	Вопросы открытого типа 2,3,4,5,6,7 Вопросы закрытого типа 2,3,4,5,6,7
		Владеть: навыками правильного и полного отражения результатов профессиональной деятельности в юридической и иной документации	Вопросы открытого типа 2,3,4,5,6,7 Вопросы закрытого типа 2,3,4,5,6,7
ОПК-6. Способен участвовать в подготовке проектов нормативных правовых актов и иных юридических документов	ОПК-6.1. Способен использовать юридические термины и юридические конструкции в процессе участия в деятельности по подготовке нормативных правовых актов и иных юридических документов	Знать: юридические термины нормативных актов и иных юридических документов в арбитражном процессе	Вопросы открытого типа 2,3,4,5,6,7 Вопросы закрытого типа 2,3,4,5,6,7
		Уметь: определить юридическую конструкцию нормативных актов и иных юридических документов в арбитражном процессе	Вопросы открытого типа 2,3,4,5,6,7 Вопросы закрытого типа 2,3,4,5,6,7
		Владеть: навыками самостоятельного участия в деятельности по подготовке нормативных актов и иных юридических документов в арбитражном процессе	Вопросы открытого типа 2,3,4,5,6,7 Вопросы закрытого типа 2,3,4,5,6,7
	ОПК-6.2. Способен применять инструментарий юридической техники при подготовке проектов нормативных правовых актов и иных юридических документов	Знать: инструментарий юридической техники в арбитражном процессе	Вопросы открытого типа 2,3,4,5,6,7 Вопросы закрытого типа 2,3,4,5,6,7
		Уметь: определить инструментарий юридической техники в арбитражном процессе	Вопросы открытого типа 2,3,4,5,6,7 Вопросы закрытого типа 2,3,4,5,6,7
		Владеть: навыками подготовки проектов нормативных правовых актов и иных юридических	Вопросы открытого типа 2,3,4,5,6,7

		документов в арбитражном процессе	Вопросы закрытого типа 2,3,4,5,6,7
--	--	--------------------------------------	--

II. КОМПЛЕКТ ОЦЕНОЧНЫХ МАТЕРИАЛОВ ДЛЯ ТЕКУЩЕГО КОНТРОЛЯ УСПЕВАЕМОСТИ

Вопросы открытого типа

1. Вставьте пропущенное слово или словосочетание

а) арбитражного процессуального права – Экономические споры или иные дела, отнесенные к компетенции арбитражных судов Конституцией РФ, Законом об арбитражных судах, АПК РФ и принимаемыми в соответствии с ними другими федеральными законами

Ответ: Предмет

б) Арбитражный процесс как ... - есть совокупность правовых знаний, накопленных и постоянно обновляемых в результате специальных научных исследований и обобщения арбитражной практики

Ответ: наука

в) – механизм, позволяющий через характеристику правовых споров и иных дел разграничить, распределить дела между различными органами судебной власти, в том числе между арбитражными судами и судами общей юрисдикции

Ответ: Подведомственность

г) подсудность дает возможность определить уровень арбитражного суда, правомочного рассматривать дела определенного рода.

Ответ: Родовая

2. Вставьте пропущенное слово или словосочетание

а) Процессуальная .. – это способность своими действиями осуществлять процессуальные права и исполнять процессуальные обязанности; принадлежит в арбитражном суде организациям и гражданам

Ответ: правоспособность

б) ... - лицо, обладающее специальными знаниями по касающимся рассматриваемого дела вопросам и назначенное судом для дачи заключения в случаях и в порядке, которые предусмотрены АПК РФ.

Ответ: Эксперт

в) ... - осуществляемая в особой процессуальной форме деятельность субъектов доказывания по установлению наличия или отсутствия фактов, необходимых для разрешения арбитражного спора (обстоятельств дела)

Ответ: Доказывание

г) Судебные ... - лица, которые на основании предоставленных им полномочий выступают в арбитражном суде от имени представляемого

Ответ: представители

3. Вставьте пропущенное слово или словосочетание

а) Обеспечительные меры допускаются на стадии арбитражного процесса

Ответ: любой

б) Признаки обеспечительных мер: срочность,, направленность на защиту имущественных интересов заявителя и в целом на обеспечение иска, соразмерность обеспечительных мер заявленным требованиям

Ответ: временность

в) Институт судебных расходов выполняет три функции: компенсационную, превентивную и ...

Ответ: социальную

г) Течение всех не истекших процессуальных сроков одновременно с приостановлением производства по делу.

Ответ: приостанавливается

4. Вставьте пропущенное слово или словосочетание

а) Исковое заявление подписывается истцом или его

Ответ: представителем

б) О принятии искового заявления арбитражный суд выносит, которым возбуждается производство по делу.

Ответ: определение

в) Арбитражный суд в предварительном судебном заседании разрешает ... сторон

Ответ: ходатайства

г) Стороны вправе урегулировать спор путем проведения в целях примирения.

Ответ: переговоров

5. Вставьте пропущенное слово или словосочетание

а) Разбирательство дела осуществляется в арбитражного суда с обязательным извещением лиц, участвующих в деле, о времени и месте заседания.

Ответ: судебном заседании

б) При разрешении спора по существу арбитражный суд первой инстанции принимает

Ответ: решение

в) Решение арбитражного суда должно состоять из вводной,, мотивировочной и резолютивной частей.

Ответ: описательной

г) Определение выносится арбитражным судом в виде отдельного судебного акта или

Ответ: протокольного

6. Вставьте пропущенное слово или словосочетание

а) Апелляционная жалоба, подаваемая в электронном виде, содержащая ходатайство об обеспечении иска, должна быть подписана усиленной квалифицированной ... подписью.

Ответ: электронной

б) При рассмотрении дела в порядке апелляционного производства арбитражный суд по имеющимся в деле и дополнительно представленным доказательствам рассматривает дело.

Ответ: повторно

в) Кассационная жалоба подается в арбитражный суд кассационной инстанции, полномочный ее рассматривать, через арбитражный суд,

Ответ: принявший решение

г) Кассационные жалоба, представление рассматриваются в Российской Федерации в срок, не превышающий двух месяцев, если дело не было истребовано, и в срок, не превышающий трех месяцев, если дело было истребовано, не считая времени со дня истребования дела до дня его поступления в Верховный Суд Российской Федерации.

Ответ: Верховном Суде

7. Вставьте пропущенное слово или словосочетание

а) Надзорные жалоба, представление должны быть возвращены без рассмотрения по существу в течение дней со дня их поступления в суд надзорной инстанции.

Ответ: десяти

б) По результатам рассмотрения ходатайства о восстановлении пропущенного срока подачи надзорных жалобы, представления судья выносит об отказе в восстановлении пропущенного срока подачи надзорных жалобы, представления или о его восстановлении.

Ответ: определение

в) Вступившие в законную силу решение, судебный приказ, определение, принятые арбитражным судом первой инстанции, пересматриваются по новым или вновь открывшимся обстоятельствам судом, эти решение, судебный приказ, определение.

Ответ: принявшим

г) Заявление о пересмотре вступившего в законную силу судебного акта по новым или вновь открывшимся обстоятельствам арбитражный суд рассматривает в судебном заседании в срок, не превышающий со дня его поступления в арбитражный суд.

Ответ: месяца

Вопросы закрытого типа

1. Определите правдивость выражения

1) Арбитражный процесс - формализованный процесс, т.е. все действия участников арбитражного процесса в рамках процессуальных отношений совершаются в определенной процессуальной форме, установленной АПК РФ.

- а) верно
- б) неверно

2) В Российской Федерации действует двухуровневая система арбитражных судов

- а) верно
- б) неверно

3) Подсудность представляет собой самостоятельный институт, согласно которому регулируется относимость подведомственных арбитражным судам дел к ведению конкретных арбитражных судов по первой инстанции.

- а) верно
- б) неверно

4) Территориальная подсудность определяет распределение дел между арбитражными судами субъектов РФ.

- а) верно
- б) неверно

Ответы:

- 1-верно
- 2-неверно
- 3-верно
- 4-верно

2. Определите правдивость выражения

1) Процессуальное правопреемство возможно на любой стадии арбитражного процесса.

- а) верно
- б) неверно

2) Свидетель – лицо, располагающее сведениями о фактических обстоятельствах, имеющих значение для рассмотрения дела

- а) верно
- б) неверно

3) Представителем может быть любой гражданин, имеющий надлежащим образом оформленные полномочия на ведение дела в арбитражном суде.

- а) верно
- б) неверно

4) Доказыванию подлежат общеизвестные факты – обстоятельства, известные широкому (неопределенному) кругу лиц

- а) верно
- б) неверно

Ответы:

- 1-верно
- 2-верно
- 3-верно
- 4-неверно

3. Определите правдивость выражения

1) Обеспечительные меры – срочные временные меры, направленные на обеспечение иска или имущественных интересов заявителя, принимаемые арбитражным судом по заявлению лица, участвующего в деле, или иного лица в случаях, предусмотренных АПК РФ.

- а) верно
- б) неверно

2) Заявление об обеспечении иска может подаваться только с иском

- а) верно
- б) неверно

3) По заявлению лица, участвующего в деле, на которое возлагается возмещение судебных расходов, арбитражный суд вправе уменьшить размер возмещения, если этим лицом представлены доказательства их чрезмерности.

- а) верно
- б) неверно

4) Процессуальный срок – это период времени, установленный законом или судом для совершения определенных процессуальных действий

- а) верно
- б) неверно

Ответы:

- 1-верно
- 2-неверно
- 3-верно
- 4-верно

4. Определите правдивость выражения

1) Истец вправе соединить в одном заявлении несколько требований, связанных между собой по основаниям возникновения или представленным доказательствам.

- а) верно
- б) неверно

2) Предъявление встречного иска осуществляется по правилам отличным от правил предъявления исков.

- а) верно
- б) неверно

3) В предварительном судебном заседании стороны вправе представлять доказательства, заявлять ходатайства, излагать свои доводы по всем возникающим в заседании вопросам.

- а) верно
- б) неверно

4) Мирное соглашение исполняется лицами, его заключившими, добровольно в порядке и в сроки, которые предусмотрены этим соглашением.

- а) верно
- б) неверно

Ответы:

- 1-верно
- 2-неверно
- 3-верно
- 4-верно

5. Определите правдивость выражения

1) Секретарь судебного заседания или помощник судьи составляет протокол и обеспечивает использование средств аудиозаписи и (или) иных технических средств в ходе судебного заседания.

- а) верно
- б) неверно

2) Предъявление встречного иска осуществляется по правилам отличным от правил предъявления исков.

- а) верно
- б) неверно

3) В предварительном судебном заседании стороны вправе представлять доказательства, заявлять ходатайства, излагать свои доводы по всем возникающим в заседании вопросам.

- а) верно
- б) неверно

4) Мировое соглашение исполняется лицами, его заключившими, добровольно в порядке и в сроки, которые предусмотрены этим соглашением.

- а) верно
- б) неверно

Ответы:

- 1-верно
- 2-неверно
- 3-верно
- 4-верно

6. Определите правдивость выражения

1) В апелляционной жалобе могут быть заявлены новые требования, которые не были предметом рассмотрения в арбитражном суде первой инстанции.

- а) верно
- б) неверно

2) О прекращении производства по апелляционной жалобе арбитражный суд выносит приговор.

- а) верно
- б) неверно

3) В случае отмены определения кассационная жалоба считается поданной в день первоначального обращения в арбитражный суд.

- а) верно
- б) неверно

4) По результатам рассмотрения жалобы на определение арбитражного суда кассационной инстанции выносится определение.

- а) верно
- б) неверно

Ответы:

- 1-неверно
- 2-неверно
- 3-верно
- 4-верно

7. Определите правдивость выражения

1) Постановление Президиума Верховного Суда Российской Федерации подписывается председательствующим в заседании Президиума Верховного Суда Российской Федерации.

- а) верно
- б) неверно

2) Постановление Президиума Верховного Суда Российской Федерации вступает в законную силу со дня его принятия и обжалованию не подлежит.

- а) верно
- б) неверно

3) Вновь открывшимися обстоятельствами являются только существенные для дела обстоятельства, которые не были и не могли быть известны заявителю

- а) верно
- б) неверно

4) По ходатайству лица, обратившегося с заявлением, пропущенный срок подачи заявления может быть восстановлен арбитражным судом при условии, если ходатайство подано не позднее шести месяцев со дня появления или открытия обстоятельств, являющихся основанием пересмотра, и арбитражный суд признает причины пропуска срока уважительными.

- а) верно
- б) неверно

Ответы:

- 1-верно
- 2-верно
- 3-неверно
- 4-верно

Критерии оценки вопросов открытого и закрытого типа

«Отлично» (зачтено) ставится, если доля правильных ответов составляет 80-100%.

«Хорошо» (зачтено) ставится, если доля правильных ответов составляет 60-79%.

«Удовлетворительно» (зачтено) ставится, если доля правильных ответов составляет 40-59%.

«Неудовлетворительно» (не зачтено) ставится, если доля правильных ответов составляет менее 40%.

III. КОМПЛЕКТ ОЦЕНОЧНЫХ МАТЕРИАЛОВ ДЛЯ ПРОМЕЖУТОЧНОЙ АТТЕСТАЦИИ

Перечень вопросов к зачету

1. Понятие арбитражного процесса, задачи и стадии.
2. Понятие, значение и классификация принципов арбитражного процесса.
3. Система арбитражных судов в Российской Федерации
4. Дела, относящиеся к компетенции арбитражных судов. Разграничение подсудности гражданских дел между судами общей юрисдикции и арбитражными судами.
5. Подсудность дел арбитражным судам и ее виды.
6. Понятие и виды обеспечительных мер арбитражного суда, порядок их применения.
7. Задачи, порядок и сроки подготовки дела к судебному разбирательству. Предварительное судебное заседание. Назначение дела к судебному разбирательству. Извещения и вызовы.
8. Примириительные процедуры. Порядок, условия и последствия заключения мирового соглашения.
9. Рассмотрение дела по существу в арбитражном суде первой инстанции. Части судебного разбирательства, характеристика каждой из них. Раздельные судебные заседания.
10. Раскрытие доказательств. Особенности исследования и оценки отдельных доказательств.
11. Распределение обязанностей по доказыванию в арбитражном процессе. Доказательственные презумпции.
12. Отложение и перерыв судебного разбирательства.
13. Приостановление производства по делу, отличие от отложения.
14. Прекращение производства по делу, основания и правовые последствия.
15. Оставление искового заявления без рассмотрения, основания и правовые последствия.
16. Протокол судебного заседания. Порядок представления и рассмотрения замечаний на протокол.
17. Понятие и виды судебных актов арбитражного суда первой инстанции.
18. Сущность и значение решения арбитражного суда.
19. Содержание решения арбитражного суда.
20. Требования, предъявляемые к решению арбитражного суда.
21. Устранение недостатков судебного решения вынесшим его судом.
22. Определения арбитражного суда первой инстанции и их классификация.
23. Понятие и сущность апелляционного пересмотра.
24. Право апелляционного обжалования (субъекты, объекты, срок и порядок подачи апелляционной жалобы). Основания оставления апелляционной жалобы без движения и возвращения ее без рассмотрения.
25. Порядок и пределы рассмотрения дела арбитражным судом апелляционной инстанции. Условия представления новых доказательств. Отличие порядка производства в апелляционной инстанции от порядка рассмотрения дела в арбитражном суде первой инстанции.
26. Полномочия арбитражного суда апелляционной инстанции.
27. Основания для изменения или отмены решения арбитражного суда первой инстанции.
28. Содержание постановлений арбитражного апелляционного суда.
29. Обжалование определений арбитражного суда первой инстанции в апелляционном порядке.
30. Понятие и сущность кассационного производства.

31. Право на обращение в арбитражный суд округа как в кассационную инстанцию (субъекты, объекты, срок и порядок подачи кассационной жалобы). Возвращение кассационной жалобы без рассмотрения. Оставление кассационной жалобы без движения.

32. Порядок и пределы рассмотрения дела в арбитражном суде округа как кассационной инстанции.

33. Полномочия арбитражного суда округа как кассационной инстанции.

34. Основания к изменению или отмене судебных актов арбитражным судом округа в кассационном порядке.

35. Постановление суда кассационной инстанции. Обязательность указаний суда кассационной инстанции.

36. Право на обращение в Судебную коллегию Верховного Суда Российской Федерации с кассационной жалобой (представлением): субъекты обжалования, объекты обжалования, срок и порядок подачи жалобы. Возвращение кассационной жалобы.

37. Характеристика этапов рассмотрения кассационной жалобы (представления) в Судебной коллегии Верховного Суда РФ.

38. Основания для отмены или изменения Судебной коллегией Верховного Суда РФ судебных актов в порядке кассационного. Полномочия Судебной коллегии Верховного Суда РФ.

39. Отличие кассационного пересмотра от апелляционного.

40. Понятие, сущность и значение надзорного пересмотра.

41. Право на обращение в суд надзорной инстанции (субъекты, объекты, срок и порядок подачи надзорной жалобы). Возвращение надзорных жалобы, представления без рассмотрения по существу.

42. Порядок рассмотрения надзорной жалобы (представления). Характеристика этапов надзорного производства.

43. Основания для отмены или изменения судебных постановлений в порядке надзора. Полномочия Президиума Верховного Суда РФ при пересмотре судебных постановлений в порядке надзора.

44. Понятие и сущность пересмотра судебных актов по новым или вновь открывшимся обстоятельствам.

45. Основания пересмотра судебных актов по новым или вновь открывшимся обстоятельствам

46. Порядок обращения и рассмотрения заявления о пересмотре судебного акта по новым или вновь открывшимся обстоятельствам.

47. Общая характеристика исполнительного производства (особенности правоотношений с участием арбитражного суда и без его участия). Исполнение судебных актов арбитражных судов как стадия арбитражного процесса.

Критерии оценки зачета

«Зачтено» выставляется обучающемуся, если: он знает основные определения, последователен в изложении материала, демонстрирует базовые знания дисциплины, владеет необходимыми умениями и навыками при выполнении практических заданий.

«Не зачтено» выставляется обучающемуся, если: он не знает основных определений, непоследователен и сбивчив в изложении материала, не обладает определенной системой знаний по дисциплине, не в полной мере владеет необходимыми умениями и навыками при выполнении практических заданий.

**Филиал федерального государственного бюджетного образовательного
учреждения высшего образования
«Университет «Дубна» -
Дмитровский институт непрерывного образования**



Фонд оценочных средств

Б1.О.20 Трудовое право

Направление подготовки
40.03.01 Юриспруденция

Уровень высшего образования
бакалавриат

Направленность (профиль) программы
уголовно-правовая

Форма обучения
очно-заочная

Дмитров, 2023

Преподаватель: Докучаева К.С.

Фонд оценочных средств разработан в соответствии с требованиями ФГОС ВО по направлению подготовки высшего образования 40.03.01 Юриспруденция.

Фонд оценочных средств рассмотрен на заседании кафедры.
Протокол заседания кафедры №1 № 10 от «31» 05 2023 г.

СОГЛАСОВАНО

Начальник отдела проектирования
и методического сопровождения
образовательных программ
«31» 05 2023 г.

 /М.В. Рогова/

Заместитель директора
по учебно-методической работе
«31» 05 2023 г.

 /И.В. Курганова/

Представители работодателей:

Осипов А.В., заместитель начальника ОМВД - начальник ОРЛС
ОМВД России по Талдомскому г.о.

Костина Н.В., генеральный директор
ООО «ПЕРВАЯ ЮРИДИЧЕСКАЯ КОМПАНИЯ»



I. ПАСПОРТ ОЦЕНОЧНЫХ СРЕДСТВ

Фонд оценочных средств предназначен для проверки результатов обучения по дисциплине Б1.О.20 Трудовое право основной профессиональной образовательной программы по направлению подготовки высшего образования – бакалавриат – 40.03.01 Юриспруденция.

Планируемые результаты обучения по дисциплине (модулю)

Формируемые компетенции (код и наименование)	Индикаторы достижения компетенций (код и формулировка)	Планируемые результаты обучения по дисциплине	Наименование оценочного материала
ОПК-2. Способен применять нормы материального и процессуального права при решении задач профессиональной деятельности	ОПК-2.1. Способен выявлять и анализировать юридические факты в рамках конкретных видов правоотношений	Знать: закономерности возникновения, функционирования и особенности развития элементов системы трудового права, их основные характеристики, основные категории институтов трудового права	Вопросы закрытого типа 1,2,3,4,5,6,7,8,9,10,11,12,13,14,15,16,17,18,19,20
		Уметь: анализировать юридические факты в трудовых правоотношениях	Вопросы закрытого типа 1,2,3,4,5,6,7,8,9,10,11,12,13,14,15,16,17,18,19,20
		Владеть: навыками анализа различных правовых явлений, юридических фактов, правовых норм и правовых отношений, правоприменительной практики, являющихся объектами трудового права	Вопросы открытого типа 1,2,3,4,5,6,7

	ОПК-2.2. Демонстрирует знания основных положений документального оформления в рамках решения задач профессиональной деятельности	Знать: о современных требованиях по документоведению и делопроизводству в процессе управления	Вопросы закрытого типа 20,21,22,23,24,25,26,27
		Уметь: вести делопроизводство и документооборот в рамках трудового законодательства	Вопросы закрытого типа 20,21,22,23,24,25,26,27
		Владеть: навыками ведения делопроизводства и документооборота в рамках трудового законодательства	Вопросы открытого типа 1,2,3,4,5,6,7
ОПК-4. Способен профессионально толковать нормы права	ОПК-4.1. Способен применять приемы и способы толкования норм права, давать квалифицированные разъяснения по содержанию и применению норм права	Знать: содержание законодательства РФ о труде, особенности юридической деятельности на основе соблюдения принципа законности	Вопросы закрытого типа 28,29,30,31,32,33
		Уметь: выбирать правовые средства в зависимости от вида юридической деятельности, самостоятельно принимать решения и обеспечивать их реализацию в строгом соответствии с трудовым законодательством	Вопросы закрытого типа 28,29,30,31,32,33

		Владеть: навыками принятия самостоятельных решений и совершения юридических действий в точном соответствии с трудовым законодательство м	Вопросы открытого типа 1,2,3,4,5,6,7
	ОПК-4.2. Способен документально оформлять результаты толкования норм права по направлению профессиональ ной деятельности	Знать: основные правопримените льные акты в рамках трудового законодательства	Вопросы закрытого типа 34,35,36,37,38,39,40,41,42,43,44,45,4 6,47,48,49
Уметь: осуществлять правовую экспертизу нормативных правовых актов в области трудового законодательства		Вопросы закрытого типа 34,35,36,37,38,39,40,41,42,43,44,45,4 6,47,48,49	
Владеть: навыками толкования правовых норм в сфере трудового законодательства и оформления результатов толкования		Вопросы открытого типа 1,2,3,4,5,6,7	

II. КОМПЛЕКТ ОЦЕНОЧНЫХ МАТЕРИАЛОВ ДЛЯ ТЕКУЩЕГО КОНТРОЛЯ УСПЕВАЕМОСТИ

Вопросы закрытого типа

1. Срок регистрации трудового договора физ.лиц.- работодателем:

- А. 7 дней
- Б. 3 дня
- В. 10 дней с момента заключения
- Г. 1 месяц

2. Когда трудовой договор не обязателен в письменной форме:

- А. если это особая форма договора - контракт.
- Б. трудовой договор с несовершеннолетним работником.
- В. организованный набор работников.
- Г. трудовой договор с молодым специалистом.

3. Где регистрируется трудовой договор, который заключается с физическим лицом-предприятием?

- А. В Министерстве юстиции
- Б. В пенсионном фонде
- В. В налоговой службе
- Г. В государственном фонде занятости.

4. Кем разрабатывается и принимается коллективный договор :

- А. на референдуме.
- Б. на сессии Федерального собрания.
- В. на собрании руководителей предприятия, фирмы, организации.
- Г. на общей конференции трудового коллектива.

5. Сторонами заключения коллективного договора являются:

- А. Работодатель (физическое лицо) и работник.
- Б. председатель профсоюзного комитета и работники.
- В. собственник или лицо им уполномоченное и трудовой коллектив.
- Г. комитет по трудовым спорам и работники.

6. Моментом начала действия трудового договора считается:

- А. через 5 дней после подписания.
- Б. с момента заключения.
- В. после государственной регистрации.
- Г. с момента провозглашения трудового договора.

7. Испытания при приеме на работу не применимо к:

- А. Лицам пенсионного возраста
- Б. Военнообязанным
- В. Инвалидам
- Г. Работникам до 18 лет.

8. Действие коллективного договора предприятия распространяется на:

- А. только на администрацию.
- Б. на всех субъектов (членов) предприятия, кроме руководителей этого предприятия.
- В. только на временных рабочих.
- Г. На всех членов (субъектов) предприятия.

9. Не является гарантией обеспечения прав граждан на труд :

- А. равенство трудовых прав граждан.
- Б. свободный выбор вида деятельности.
- В. компенсации материальных расходов, в связи с направлением в другую местность.
- Г. расовая принадлежность.

10. Виды трудового договора по срокам действия:

- А. срочный, бессрочный, на время определенной работы.
- Б. Срочный, бессрочный.
- В. Краткосрочный, среднесрочный, на время определенной работы.
- Г. Краткосрочный, сезонный, долгосрочный.

11. Локальные источники трудового права-это...

- А. Нормативно-правовые акты, принятые правительством РФ.
- Б. Нормативно-правовые акты, принятые федеральным собранием.
- В.** Правовые акты, принятые собраниями коллективов на уровне предприятий, учреждений, организаций.
- Г. Нормативно - правовые акты, принятые Президентом Российской Федерации.

12. При приеме на работу не требуется документ:

- А. паспорт
- Б.** свидетельство о рождении
- В. трудовая книжка
- Г. диплом

13. В случае реорганизации собственности коллективный договор продолжает действовать в течении срока

- А. срок, на который он заключен.
- Б. 10 дней с момента реорганизации.
- В. продолжает действовать неограниченный промежуток времени.
- Г. прекращает свое действие сразу после завершения реорганизации.

14. По общему правилу срок испытания при принятии на работу не может превышать:

- А. 20 дней.
- Б. Две недели.
- В. В зависимости от сферы деятельности 1-3 месяца.
- Г.** 3 месяца.

15. Испытательный срок для рабочих составляет:

- А. 3 месяца.
- Б. 10 дней
- В.** 1 месяц
- Г. 6 месяцев.

16. Необоснованный отказ в принятии на работу запрещается в случаях:

- А. Лицо, устраивающееся на работу было ранее судимо.
- Б. Лицо прописано в другой области страны.
- В.** Ни в коем случае.
- Г. Предусмотренных законодательством

17. Трудовой договор может прекратиться по инициативе:

- А.** Собственника, работника, профсоюза.
- Б. Собственника, работника, сотрудников милиции.
- В. Работника, членов его семьи.
- Г. Профсоюзного органа, начальника отдела кадров

18. Перевод работника на другое предприятие, или перевод на другую должность возможно при:

- А. Согласии работника.
- Б. Необходимости рабочего процесса.
- В. Требованиям руководства
- Г. Строго по решению трудового коллектива.

19. Сфера применения контрактов определяется:

- А. Сторонами трудового договора
- Б.** Законодательством РФ
- В. Конституцией РФ.

Г. Профсоюзами.

20. Лицо может самостоятельно заключать трудовой договор в возрасте:

А. с 14 лет

Б. с 20 лет

В. с 16 лет

Г. с 18 лет

21. Срок действия дисциплинарного взыскания:

А. 1 год

Б. 3 года

В. 6 месяцев

Г. 2 недели

22. Днем полного увольнения работника с работы считается:

А. Последний день работы

Б. Следующий за последним днем работы

В. День выдачи трудовой книжки

Г. Следующий день, за днем выдачи трудовой книжки

23. Определите, обязан ли работодатель, в случае увольнения работника по инициативе работодателя, выдавать работнику копию приказа:

А. Обязан при любых обстоятельствах

Б. Не обязан.

В. Обязан, если требует работник

Г. Обязан, лишь с разрешения начальника отдела кадров

24. Проголуом считается:

А. Отсутствие на рабочем месте свыше 3х часов

Б. Отсутствие на работе свыше 3х часов

В. Отсутствие на рабочем месте в течении дня

Г. Неявка на работу более 2х дней

25. При 6-дневной рабочей неделе продолжительность работы не может превышать:

А. 7 часов

Б. 8 часов

В. 6 часов

Г. 5 часов

26. Начало и окончание рабочего дня предусматривается:

А. В законе России о коллективных договорах

Б. Правилами внутреннего трудового распорядка и графиками сменности

В. В уставе предприятия

Г. В постановлении правительства РФ

27. Ночным считается рабочее время с:

А. с 20.00 до 8.00

Б. с 18.00 до 6.00

В. с 22.00 до 6.00

Г. с 23.00 до 7.00

28. Для каких работников установлена сокращенная продолжительность рабочего времени и составляет 34 часа в неделю:

А. для учащихся, работающих в летние каникулы в возрасте 14-15 лет

Б. для пенсионеров

В. для инвалидов

Г. для работников в возрасте с 16-18 лет

29. Какой документ является единственным свидетельством о трудовой деятельности работника.

А. Трудовой договор

- Б. Трудовая книжка
- В. Приказ о приеме на работу
- Г. Все выше указанные варианты

30. К источникам трудового права относятся:

А. Только нормативно - правовые акты, которые составляют систему законодательства о труде

Б. Какие - либо нормативно-правовые акты, которые содержат нормы, направленные на регулирование трудовых отношений.

- В. Все нормативно - правовые акты, которые содержат нормы поведения работника
- Г. Все нормативно-правовые акты, которые регулируют оплату труда.

31. В предмете трудового права центральное место занимают отношения

- А. между работниками одной организации
- Б. трудовые
- В. в области организации труда

32. По общему правилу вступать в трудовое правоотношение в качестве работника можно с

- А. шестнадцати лет
- Б. восемнадцати лет
- В. четырнадцати лет

33. Одними из основных понятий трудового права являются:

- А. трудовые отношения, Трудовая дисциплина
- Б. административная ответственность, трудовой кодекс РФ
- В. центр занятости, отдел кадров

33. Ночное время продолжается с:

- А. 22 часов до 6 часов;
- Б. 23 часов до 6 часов;
- В. 00 часов до 7 часов.

34. Выполнение работы в качестве наказания за участие в забастовке – это:

- А. принудительный труд;
- Б. дискриминация труда;
- В. способ правовой защиты работодателя.

35. Предметом трудового права являются:

- А. трудовые и иные непосредственно связанные с ними отношения;
- Б. самостоятельная предпринимательская деятельность без найма других работников;
- В. деловое сотрудничество между организациями.

36. Трудовое право регулирует общественные отношения по:

- А. материальной ответственности работодателей и работников в области труда;
- Б. внеслужебному времени работников;
- В. добровольному страхованию работников от несчастных случаев на производстве;

37. Субъектами трудового права не являются:

- А. граждане, осуществляющие самостоятельную деятельность в сети Интернет (фриланс), без официального оформления;
- Б. трудовые арбитражи;
- В. профсоюзные организации.

38. Принципом трудового права является:

- А. содействие гражданам в трудоустройстве;
- Б. возмещение вреда, который был причинен работнику на производстве, по собственному усмотрению работодателя;
- В. недопущение забастовок.

39. Метод правового регулирования в трудовом праве представляет собой:

А. совокупность средств и приемов воздействия на предмет трудового права, то есть на трудовые и непосредственно связанные с ними правоотношения;

- Б. совокупность тех направлений, в которых действует трудовое право;
- В. основное начало, идею, на которых основано упорядочение трудовых отношений.

40. Метод трудового права характеризуется:

- А. комплексным подходом и тесной связью с предметом трудового права;
- Б. однообразным способом установления прав и обязанностей сторон, которые прописываются исключительно Трудовым кодексом РФ;
- В. наличие лишь императивных способов регулирования трудовых отношений.

41. Какова минимальная продолжительность обеденного перерыва согласно Трудовому кодексу РФ?

- А. 30 минут;
- Б. 60 минут;
- В. 20 минут.

42. Сколько дней может получить работник в качестве дополнительного оплачиваемого отпуска за ненормированный рабочий день?

- А. не менее трех;
- Б. не менее пяти;
- В. не менее семи.

43. Что включается в стаж работы, который позволяет работнику уйти в ежегодный основной оплачиваемый отпуск?

- А. период вынужденного отгула при незаконном увольнении;
- Б. период, когда работник отсутствовал на рабочем месте без уважительных причин;
- В. время отпуска по уходу за ребенком, не достигшим установленного законом возраста.

44. Какова максимальная доля неденежной формы заработной платы?

- А. 20 % от начисленной заработной платы;
- Б. 10 % от оклада по должности;
- В. 30 % от средней заработной платы, начисленной работнику за определенный период.

45. Что не включается в расчетный листок?

- А. размер уже произведенных выплат за предыдущие периоды работы;
- Б. размер производимых удержаний из заработной платы за текущий период работы;
- В. составные части заработной платы.

46. Какова минимальная часть заработной платы, которая должна оставаться у работника после всех удержаний, включая удержания по исполнительным листам и взыскания алиментов на несовершеннолетних детей?

- А. 30 %;
- Б. 50 %
- В. 40 %.

47. Имеет ли право государственный служащий приостановить работу, если ему задерживают заработную плату более 15 дней?

- А. нет, не имеет;
- Б. да, имеет, если известит руководство в письменной форме;
- В. да, имеет в любом случае.

48. Как оплачиваются первые два часа сверхурочной работы?

- А. не менее чем в полуторном размере;
- Б. не менее чем в двойном размере;
- В. так же, как и основное время.

49. Что в данном случае будет признаваться служебной командировкой?

- А. производство допроса следователем свидетеля по уголовному делу в другом регионе;
- Б. очередной рейс, в который отправляется бортпроводник;
- В. перевозка грузов дальнобойщиком.

50. Рабочее время бывает следующих видов:

- А. неполное
- Б. в сокращённое
- В. нормальное
- Г. все ответы верны

Вопросы открытого типа

1. Вставьте пропущенное слово

... - это выполнение работником, помимо своей основной деятельности, другой регулярной оплачиваемой работы на условиях трудового договора в свободное время.

Ответ: Совместительство

2. Вставьте пропущенное слово

Работы сверх установленной продолжительности рабочего дня – это ... работы.

Ответ: сверхурочные

3. Вставьте пропущенное слово

... - это физическое лицо, вступившее в трудовые отношения с работодателем.

Ответ: Работник

4. Вставьте пропущенное слово

Заключение трудового ... допускается с лицами, достигшими возраста шестнадцати лет, за исключением случаев, предусмотренных ТК РФ, другими федеральными законами.

Ответ: договора

5. Вставьте пропущенное слово

... - это физическое лицо либо юридическое лицо (организация), вступившее в трудовые отношения с работником.

Ответ: Работодатель

6. Вставьте пропущенное слово

... считается отсутствие на работе не только в течение всего рабочего дня, но и более трех часов в течении рабочего дня непрерывно или суммарно.

Ответ: Прогоулом

7. Вставьте пропущенное слово

Нормальная продолжительность рабочего времени работников не может превышать ... часов в неделю

Ответ: 40

8. Вставьте пропущенное слово

Трудовые отношения возникают между работником и работодателем на основании трудового ..., заключаемого ими в соответствии ТК РФ

Ответ: договора

Критерии оценки вопросов открытого и закрытого типа

«Отлично» (зачтено) ставится, если доля правильных ответов составляет 80-100%.

«Хорошо» (зачтено) ставится, если доля правильных ответов составляет 60-79%.

«Удовлетворительно» (зачтено) ставится, если доля правильных ответов составляет 40-59%.

«Неудовлетворительно» (не зачтено) ставится, если доля правильных ответов составляет менее 40%.

Примерная тематика рефератов (по выбору студента)

1. Предмет и метод российского трудового права.
2. Основные принципы трудового права.
3. Источники трудового права.
4. Разграничение нормотворческих полномочий между органами государственной власти Российской Федерации и органами государственной власти субъектов Российской Федерации в области трудового законодательства.
5. Система правоотношений в трудовом праве.
6. Трудовое правоотношение: субъекты и содержание.
7. Основания возникновения трудовых правоотношений.
8. Социальное партнерство в сфере труда.
9. Представители работников и работодателей.
10. Участие работников в управлении организацией.
11. Значение коллективно-договорного регулирования социально-трудовых отношений.
12. Коллективный договор в Российской Федерации: понятие, стороны, порядок заключения и действия.
13. Понятие и виды соглашений, их значение и сфера действия.
14. Право на объединение в профессиональные союзы, их защитная функция, права и гарантии деятельности.
15. Понятие занятости и содействие в обеспечении занятости и трудоустройства, правовой статус безработного.
16. Значение и общая характеристика трудового договора: понятие, стороны, содержание, порядок заключения.
17. Срочный трудовой договор и сфера его применения.
18. Переводы по трудовому праву и изменение определенных условий трудового договора.
19. Основания прекращения трудового договора и их классификация.
20. Порядок расторжения трудового договора по инициативе работодателя.
21. Защита персональных данных работников.
22. Право на отдых работников и его гарантии.
23. Право работников на ежегодный оплачиваемый отпуск и порядок его использования.
24. Правовое регулирование рабочего времени: понятие, виды и работа за пределами нормальной продолжительности.
25. Режим и учет рабочего времени.
26. Понятие и методы правового регулирования заработной платы.
27. Право работников на оплату труда и основные государственные гарантии по оплате труда работников.
28. Тарифная система заработной платы и ее элементы.
29. Системы заработной платы и формы материального стимулирования труда.
30. Нормирование труда.
31. Гарантии и компенсации.
32. Гарантийные и компенсационные выплаты.

33. Дисциплина труда и правовое регулирование внутреннего трудового распорядка. Основные обязанности работников и работодателя.
34. Дисциплинарная ответственность работников и ее виды. Порядок привлечения к дисциплинарной ответственности.
35. Материальная ответственность сторон трудового договора.
36. Материальная ответственность работодателя перед работником.
37. Материальная ответственность работника: пределы материальной ответственности, полная материальная ответственность.
38. Определение размера и порядок возмещения ущерба, причиненного имуществу работодателя.
39. Право работника на охрану труда и его гарантии.
40. Особенности регулирования труда женщин и лиц с семейными обязанностями.
41. Особенности регулирования труда работников в возрасте до восемнадцати лет.
42. Особенности регулирования труда руководителя организации в соответствии с новым трудовым законодательством.
43. Особенности регулирования труда работников, работающих у работодателей ? физических лиц.
44. Особенности регулирования труда лиц, работающих по совместительству.
45. Особенности регулирования труда отдельных категорий работников (по выбору студентов).
46. Защита трудовых прав работников и ее способы: государственный надзор и контроль за соблюдением трудового законодательства, профсоюзный контроль и самозащита работниками трудовых прав.
47. Трудовые споры: понятие, виды и причины их возникновения. Общая характеристика порядка рассмотрения индивидуальных трудовых споров в Комиссии по трудовым спорам.
48. Особенности судебного порядка рассмотрения индивидуальных трудовых споров.
49. Коллективные трудовые споры и порядок их разрешения.
50. Право на забастовку и его ограничения.

Критерии оценки рефератов:

«Отлично» - выполнены все требования к написанию и защите реферата: обозначена проблема и обоснована её актуальность, сделан краткий анализ различных точек зрения на рассматриваемую проблему и логично изложена собственная позиция, сформулированы выводы, тема раскрыта полностью, выдержан объём, соблюдены требования к внешнему оформлению, даны правильные ответы на дополнительные вопросы.

«Хорошо» - основные требования к реферату и его защите выполнены, но при этом допущены недочёты. В частности, имеются неточности в изложении материала; отсутствует логическая последовательность в суждениях; не выдержан объём реферата; имеются упущения в оформлении; на дополнительные вопросы при защите даны неполные ответы.

«Удовлетворительно» - имеются существенные отступления от требований к реферированию. В частности: тема освещена лишь частично; допущены фактические ошибки в содержании реферата или при ответе на дополнительные вопросы; во время защиты отсутствует вывод.

«Неудовлетворительно» - тема реферата не раскрыта, обнаруживается существенное непонимание проблемы.

III. КОМПЛЕКТ ОЦЕНОЧНЫХ МАТЕРИАЛОВ ДЛЯ ПРОМЕЖУТОЧНОЙ АТТЕСТАЦИИ

Перечень вопросов к зачету с оценкой

1. Понятие трудового права как отрасли права. Основные принципы правового регулирования трудовых отношений.
2. Предмет и метод трудового права.
3. Соотношение трудового права с другими смежными отраслями (гражданским, административным, предпринимательским и правом социального обеспечения).
4. Единство и дифференциация правового регулирования трудовых отношений.
5. Факторы дифференциации. Общее и специальное законодательство о труде.
6. Классификация источников трудового права.
7. Место соглашений, коллективных договоров, иных локальных актов организаций в регулировании трудовых отношений.
8. Роль Конституционного суда РФ и Верховного Суда РФ в регулировании трудовых отношений.
9. Социальное партнерство в сфере труда.
10. Понятие и значение трудового договора при реализации способностей к труду
11. Отличие трудового договора от гражданско-правовых договоров (договор подряда, возмездного оказания услуг, поручительства).
12. Понятие и стороны трудового договора.
13. Виды трудовых договоров.
14. Содержание трудового договора (обязательные и дополнительные условия).
15. Сроки трудового договора. Основания к заключению срочного трудового договора.
16. Порядок и срок вступления трудового договора в силу. Форма трудового договора.
17. Основания изменения трудового договора. Понятие перевода на другую работу. Виды переводов на другую работу. Перемещение работников. Случаи отстранения от работы.
18. Общие основания прекращения трудового договора.
19. Расторжение трудового договора по инициативе работника.
20. Расторжение трудового договора по инициативе работодателя (общая характеристика оснований увольнения работника).
21. Увольнение работника за прогул без уважительных причин.
22. Прекращение трудового договора по основаниям, не зависящим от волеизъявления его сторон.
23. Понятие и виды рабочего времени.
24. Привлечение к работе в выходные и нерабочие праздничные дни.
25. Понятие времени отдыха. Виды времени отдыха.
26. Понятие и виды отпусков. Виды ежегодных отпусков.
27. Возможность разделения отпуска на части, продления, перенесения ежегодного оплачиваемого отпуска, замена отпуска денежной компенсацией: отзыв из отпуска.
28. Порядок предоставления, исчисление продолжительности отпусков. Исчисление стажа работы, дающего право на ежегодный оплачиваемый отпуск.
29. Отпуск без сохранения заработной платы.
30. Реализация права на отпуск при увольнении.
31. Основные государственные гарантии по оплате труда.
32. Понятие заработной платы, порядок ее установления.
33. Исчисление средней заработной платы.
34. Оплата при отклонении от установленных условий труда /ночное и вечернее время, выходные и нерабочие праздничные дни, сверхурочная работа, внутреннее совместительство, выполнение работ в период отпуска, выполнение работ различной квалификации, простой/.
35. Ответственность за задержку заработной платы.

36. Понятие гарантий в сфере труда и их виды.
37. Понятие дисциплины труда.
38. Трудовой распорядок организации, порядок утверждения правил внутреннего трудового распорядка.
39. Поощрения за труд.
40. Дисциплинарные взыскания, порядок их применения.
41. Охрана труда как институт трудового права.
42. Понятие и расследование несчастного случая на производстве.
43. Материальная ответственность работодателя перед работником.
44. Материальная ответственность работника и ее виды.
45. Случай полной материальной ответственности работников.
46. Определение размера причиненного работником ущерба, порядок его взыскания.
47. Особенности регулирования труда женщин и лиц с семейными обязанностями.
48. Особенности регулирования труда несовершеннолетних
49. Особенности регулирования труда руководителя организации и членов коллегиального исполнительного органа.
50. Особенности регулирования труда лиц, работающих по совместительству.
51. Особенности регулирования труда лиц, работающих вахтовым методом.
52. Особенности регулирования труда работников, работающих у физических лиц.
53. Особенности регулирования труда лиц, проходящих государственную и муниципальную службу.
54. Способы защиты трудовых прав и свобод.
55. Самозащита работниками трудовых прав.
56. Защита трудовых прав и законных интересов работников профсоюзами.
57. Понятие трудовых споров и их виды.
58. Понятие индивидуального трудового спора (ИТС). Органы по рассмотрению ИТС.
59. Порядок рассмотрения индивидуального трудового спора в комиссии по трудовым спорам (КТС).
60. Рассмотрение индивидуальных трудовых споров в судах.
61. Сроки обращения в суд за разрешением индивидуального трудового спора.
62. Исполнение решений о восстановлении на работе.
63. Понятие коллективного трудового спора.
64. Реализация права на забастовку. Правовые последствия незаконной забастовки.

Критерии оценки зачета с оценкой

«Отлично» - теоретическое содержание курса освоено полностью, без пробелов, умения сформированы, все предусмотренные программой учебные задания выполнены, качество их выполнения оценено высоко.

«Хорошо» - теоретическое содержание курса освоено полностью, без пробелов, некоторые умения сформированы недостаточно, все предусмотренные программой учебные задания выполнены, некоторые виды заданий выполнены с ошибками.

«Удовлетворительно» - теоретическое содержание курса освоено частично, но пробелы не носят существенного характера, необходимые умения работы с освоенным материалом в основном сформированы, большинство предусмотренных программой обучения учебных заданий выполнено, некоторые из выполненных заданий содержат ошибки.

«Неудовлетворительно» - теоретическое содержание курса не освоено, необходимые умения не сформированы, выполненные учебные задания содержат грубые ошибки.

**Филиал федерального государственного бюджетного образовательного
учреждения высшего образования
«Университет «Дубна» -
Дмитровский институт непрерывного образования**

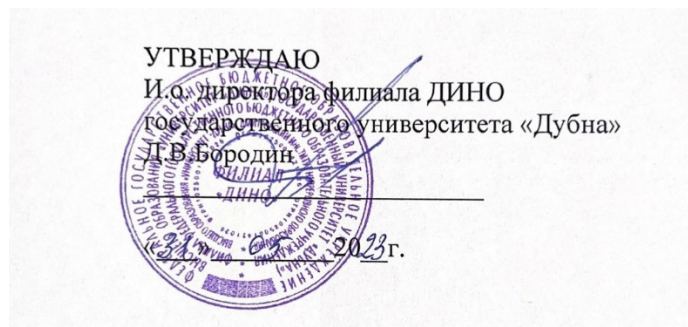

Фонд оценочных средств

Б1.О.21 Уголовное право

Направление подготовки
40.03.01 Юриспруденция

Уровень высшего образования
бакалавриат

Направленность (профиль) программы
уголовно-правовая

Форма обучения
очно-заочная

Преподаватель: Кудрявцева Е.А.

Фонд оценочных средств разработан в соответствии с требованиями ФГОС ВО по направлению подготовки высшего образования 40.03.01 Юриспруденция.

Фонд оценочных средств рассмотрен на заседании кафедры.
Протокол заседания кафедры №1 № 10 от «31» 05 2023 г.

СОГЛАСОВАНО

Начальник отдела проектирования
и методического сопровождения
образовательных программ
« 31 » 05 2023 г.

 /М.В. Рогова/

Заместитель директора
по учебно-методической работе
« 31 » 05 2023 г.

 /И.В. Курганова/

Представители работодателей:

Осипов А.В., заместитель начальника ОМВД - начальник ОРЛС
ОМВД России по Талдомскому г.о.

Костина Н.В., генеральный директор
ООО «ПЕРВАЯ ЮРИДИЧЕСКАЯ КОМПАНИЯ»



I. ПАСПОРТ ОЦЕНОЧНЫХ СРЕДСТВ

Фонд оценочных средств предназначен для проверки результатов обучения по дисциплине Б1.О.21 Уголовное право основной профессиональной образовательной программы по направлению подготовки высшего образования – бакалавриат – 40.03.01 Юриспруденция.

Планируемые результаты обучения по дисциплине (модулю)

Формируемые компетенции (код и наименование)	Индикаторы достижения компетенций (код и формулировка)	Планируемые результаты обучения по дисциплине	Наименование оценочного материала	
ОПК-2. Способен применять нормы материального и процессуального права при решении задач профессиональной деятельности	ОПК-2.1. Способен выявлять и анализировать юридические факты в рамках конкретных видов правоотношений	Знать: нормы материального и процессуального права, необходимые для решения задач, свойственных профессиональной деятельности	Вопросы закрытого типа 1,7,13 Вопросы открытого типа 3,19,15,16	
		Уметь: давать нормативно-правовую оценку жизненных ситуаций, в связи с профессиональной деятельностью	Вопросы закрытого типа 2,8,14 Вопросы открытого типа 1,7,13	
		Владеть: навыками соблюдения, исполнения, использования и применения норм материального и процессуального права	Вопросы закрытого типа 3,19,15,16 Вопросы открытого типа 2,8,14	
		ОПК-2.2. Демонстрирует знания основных положений документального оформления в рамках решения задач профессиональной деятельности	Знать: основные положения документального оформления в сфере уголовного законодательства	Вопросы закрытого типа 21,27,33 Вопросы открытого типа 22,28,34
		Уметь: анализировать нормы уголовного права для документального оформления	Вопросы закрытого типа 22,28,34 Вопросы открытого типа 23,29,35,36	
		Владеть: навыками принятия на основе соблюдения, исполнения, использования и	Вопросы закрытого типа 23,29,35,36	

		применения норм материального и процессуального права качественных правоприменительных актов	Вопросы открытого типа 21,27,33
ОПК-4. Способен профессионально толковать нормы права	ОПК-4.1. Способен применять приемы и способы толкования норм права, давать квалифицированные разъяснения по содержанию и применению норм права	Знать: действующее законодательство соответствующей в области уголовного права; понятие, признаки, состав, стадии и особенности квалификации преступлений в сфере уголовного права	Вопросы закрытого типа 4,10,17 Вопросы открытого типа 6,12,17
		Уметь: правильно давать юридическую оценку фактам и обстоятельствам, обоснованно применять правовую норму к конкретным ситуациям при квалификации фактов и обстоятельств в области уголовного права	Вопросы закрытого типа 5,11,18 Вопросы открытого типа 4,10,17
		Владеть: навыками самостоятельного анализа правовой ситуации и применимых к ней правовых норм для правильной квалификации фактов и обстоятельств в области уголовного права	Вопросы закрытого типа 6,12,17 Вопросы открытого типа 5,11,18
	ОПК-4.2. Способен документально оформлять результаты толкования норм права по направлению профессиональной деятельности	Знать: положения действующих нормативных актов содержащий соответствующие уголовно-правовые нормы	Вопросы закрытого типа 24,30,37 Вопросы открытого типа 26,32,39,40
		Уметь: составлять документы (в т.ч. и процессуальные) при квалификации фактов и обстоятельств в	Вопросы закрытого типа 25,31,38 Вопросы открытого типа 24,30,37

		области уголовного права	
		Владеть: навыками самостоятельного составления документов в ходе осуществления квалификации фактов и обстоятельств в области уголовного права	Вопросы закрытого типа 26,32,39,40 Вопросы открытого типа 25,31,38

II. КОМПЛЕКТ ОЦЕНОЧНЫХ МАТЕРИАЛОВ ДЛЯ ТЕКУЩЕГО КОНТРОЛЯ УСПЕВАЕМОСТИ

Вопросы закрытого типа

1. Верно ли, что за умышленные преступления средней тяжести максимальное наказание не превышает пяти лет лишения свободы.

Варианты ответа:

верно

неверно

Ответ:

верно

2. Верно ли, что военнослужащие, отбывающие арест либо содержание в дисциплинарной воинской части, освобождаются от дальнейшего отбывания наказания в случае заболевания, делающего их негодными к военной службе, а неотбытая часть наказания может быть заменена им более мягким видом наказания.

Варианты ответа:

верно

неверно

Ответ:

верно

3. Верно ли, что актом помилования лицо, осужденное за преступление, может быть освобождено от дальнейшего отбывания наказания либо назначенное ему наказание может быть сокращено или заменено более мягким видом наказания.

Варианты ответа:

верно

неверно

Ответ:

верно

4. Верно ли, что критериями разграничения преступлений от правонарушений являются: общественная опасность, наличие правовых последствий, орган, налагающий взыскание, степень репрессивности взыскания.

Варианты ответа:

верно

неверно

Ответ:

верно

5. Верно ли, что основанием уголовной ответственности является совершение деяния, содержащего все признаки состава преступления, предусмотренного УК РФ.

Варианты ответа:

верно

неверно

Ответ:

верно

6. Верно ли, что отсутствие в конкретном случае обязательных признаков объективной стороны не означает отсутствие состава преступления в целом.

Варианты ответа:

верно

неверно

Ответ:

неверно

7. Верно ли, что исправительные работы назначаются несовершеннолетним осужденным на срок до одного года.

Варианты ответа:

верно

неверно

Ответ:

верно

8. Верно ли, что суд может назначить только такой вид принудительных мер медицинского характера как принудительное наблюдение и лечение у врача-психиатра в амбулаторных условиях.

Варианты ответа:

верно

неверно

Ответ:

неверно

9. Верно ли, что А. имея умысел нанести тяжкий вред здоровью Б. ударил его несколько раз, после чего Б. от полученных травм скончался. Действия А. квалифицированы по ч. 1 ст. 105 УК РФ.

Варианты ответа:

верно

неверно

Ответ:

неверно

10. Верно ли, что простой рецидив – совершение лицом тяжкого преступления, за которое оно осуждается к реальному лишению свободы, если ранее это лицо два раза было осуждено за тяжкое преступление к реальному лишению свободы.

Варианты ответа:

верно

неверно

Ответ:

неверно

11. Верно ли, что штраф — это денежное взыскание, назначаемое в пределах предусмотренных УПК РФ.

Варианты ответа:

верно

неверно

Ответ:

неверно

12. Верно ли, что условное осуждение — представляет собой форму реализации уголовной ответственности, которая состоит в неприменении в течение испытательного срока, назначенного судом, избранной меры и вида уголовного наказания.

Варианты ответа:

верно

неверно

Ответ:

верно

13. Верно ли, что запирая вечером в пятницу на выходные дверь, отделявшую часть учебных аудиторий от выхода на лестницу, К. не проверил наличие в них людей. В одной из аудиторий находилась доцент С., которая задержалась, чтобы проверить курсовые работы. Телефона не было, поэтому С. не могла сообщить о том, что она заперта, и пробыла в изоляции до понедельника. Действия К. будут квалифицированы по ст. 127 УК РФ.

Варианты ответа:

верно
неверно
Ответ:
неверно

14. Верно ли, что субъектом преступления, предусмотренного ст. 135 УК РФ является лицо любого пола, достигшее возраста 18 лет.

Варианты ответа:

верно
неверно
Ответ:
верно

15. Верно ли, что предметом преступления, предусмотренного ст. 155 УК РФ является конфиденциальная информация о факте усыновления.

Варианты ответа:

верно
неверно
Ответ:
верно

16. Верно ли, что хищение денежных средств, находящихся на банковском счете путем оплаты покупок банковской картой, квалифицируются по п. «г» ч. 3 ст. 158 УК РФ.

Варианты ответа:

верно
неверно
Ответ:
верно

17. Верно ли, что выделяются следующие принципы квалификации: объективность и истинность.

Варианты ответа:

верно
неверно
Ответ:
неверно

18. Верно ли, что выделяют простое, квалифицированное и привилегированное убийство.

Варианты ответа:

верно
неверно
Ответ:
верно

19. Верно ли, что объектом похищения человека является личность, умысел виновного направлен на конкретное лицо, отличающееся индивидуальными признаками.

Варианты ответа:

верно
неверно
Ответ:
верно

20. Верно ли, что потерпевшей при изнасиловании может быть только женщина.

Варианты ответа:

верно
неверно
Ответ:
верно

21. Верно ли, что отсутствие в конкретном случае обязательных признаков объективной стороны не означает отсутствие состава преступления в целом.

Варианты ответа:

верно

неверно

Ответ:

неверно

22. Верно ли, что лицо, впервые совершившее преступление небольшой или средней тяжести, может быть освобождено судом от уголовной ответственности с назначением судебного штрафа в случае, если оно возместило ущерб или иным образом загладило причиненный преступлением вред.

Варианты ответа:

верно

неверно

Ответ:

верно

23. Верно ли, что исправительные работы назначаются несовершеннолетним осужденным на срок до одного года.

Варианты ответа:

верно

неверно

Ответ:

верно

24. Верно ли, что уголовный закон основывается только на общепринятых принципах и нормах международного права.

Варианты ответа:

верно

неверно

Ответ:

неверно

25. Верно ли, что в зависимости от категории, преступления бывают: небольшой тяжести, средней тяжести и тяжкие.

Варианты ответа:

верно

неверно

Ответ:

неверно

26. Верно ли, что состав преступления имеет только обязательные признаки.

Варианты ответа:

верно

неверно

Ответ:

неверно

27. Верно ли, что суд может назначить только такой вид принудительных мер медицинского характера как принудительное наблюдение и лечение у врача-психиатра в амбулаторных условиях.

Варианты ответа:

верно

неверно

Ответ:

неверно

28. Верно ли, что А. имея умысел нанести тяжкий вред здоровью Б. ударил его несколько раз, однако Б. от полученных травм скончался. Действия А. квалифицированы по ч. 4 ст. 111 УК РФ.

Варианты ответа:

верно

неверно

Ответ:

верно

29. Верно ли, что совершение похищения человека группой лиц по предварительному сговору требует дополнительной квалификации по ст. 33 УК РФ.

Варианты ответа:

верно

неверно

Ответ:

неверно

30. Верно ли, что орудие – это то, посредством чего совершается преступление.

Варианты ответа:

верно

неверно

Ответ:

неверно

31. Верно ли, что специальный субъект – физическое вменяемое лицо, достигшее возраста уголовной ответственности и обладающее одним или несколькими обязательными дополнительными признаками, предусмотренными в конкретной норме Особенной части УК РФ.

Варианты ответа:

верно

неверно

Ответ:

верно

32. Верно ли, что основными видами наказания являются только обязательные работы и исправительные работы.

Варианты ответа:

верно

неверно

Ответ:

неверно

33. Верно ли, что А., отчим 14-летней Б., заставил последнюю вступить с ним в половую связь, угрожая в противном случае выгнать из дома и лишить средств к существованию. Действия А. будут квалифицированы по ч. 2 ст. 133 УК РФ.

Варианты ответа:

верно

неверно

Ответ:

верно

34. Верно ли, что предметом преступления, предусмотренного ст. 155 УК РФ является конфиденциальная информация о факте усыновления.

Варианты ответа:

верно

неверно

Ответ:

верно

35. Верно ли, что кража с незаконным проникновением в помещение либо иное хранилище предусмотрена в п. «б» ч. 2 ст. 158 УК РФ.

Варианты ответа:

верно

неверно

Ответ:

верно

36. Верно ли, что уголовная ответственность за легализацию денежных средств или иного имущества наступает независимо от их суммы.

Варианты ответа:

верно

неверно

Ответ:

верно

37. Верно ли, что под лицом, совершающим преступление с использованием своего служебного положения (п. «в» ч. 2 ст. 127.1 УК РФ), понимается должностное лицо, государственный или муниципальный служащий, а также лицо, выполняющее управленческие функции в коммерческой или иной организации.

Варианты ответа:

верно

неверно

Ответ:

верно

38. Верно ли, что грабеж – нападение в целях хищения чужого имущества, совершенное с применением насилия, опасного для жизни или здоровья, либо с угрозой применения такого насилия.

Варианты ответа:

верно

неверно

Ответ:

неверно

39. Верно ли, что аудитор – это лицо, отвечающее квалификационным требованиям, указанным в Основах законодательства РФ о нотариате, и получившее лицензию на право нотариальной деятельности.

Варианты ответа:

верно

неверно

Ответ:

неверно

40. Верно ли, что континентальный шельф – это прилегающие к побережью Российской Федерации морские районы, находящиеся за пределами ее территориальных вод.

Варианты ответа:

верно

неверно

Ответ:

неверно

Вопросы открытого типа

1. Вставьте пропущенное слово

Лицо, осужденное за совершение преступления, считается судимым со дня вступления обвинительного приговора суда в законную силу до момента ... или снятия судимости.

Ответ:

погашения

2. Вставьте пропущенное слово

В исключительных случаях с учетом характера совершенного деяния и личности суд может применить положения главы 14 УК РФ к лицам, совершившим преступления в возрасте от восемнадцати до лет, кроме помещения их в специальное учебно-воспитательное учреждение закрытого типа либо воспитательную колонию.

Ответ:

двадцати

3. Вставьте пропущенное слово

Принудительные меры медицинского характера применяются к лицам, совершившим деяние, предусмотренные статьями Особенной части УК РФ, в состоянии

Ответ:

невменяемости

4. Вставьте пропущенное слово

Не является преступлением действие (бездействие), хотя формально и содержащее признаки какого-либо деяния, предусмотренного УК РФ, но в силу не представляющее общественной опасности.

Ответ:

малозначительности

5. Вставьте пропущенное слово

.... преступления — это совокупность признаков, характеризующих общественно опасное деяние как преступление.

Ответ:

Состав

6. Вставьте пропущенное слово

Действие – форма общественно опасного и противоправного деяния.

Ответ:

активная

7. Вставьте пропущенное слово

Объективная сторона преступления, предусмотренного ст. 124 УК РФ характеризуется деянием в форме (неоказание помощи больному), особой обстановкой совершения преступления (отсутствие уважительных причин неоказания помощи), последствием (причинение средней тяжести вреда здоровью больного) и причинной связью между общественно опасным деянием и последствием.

Ответ:

бездействия

8. Вставьте пропущенное слово

Преступление, предусмотренное ст. 127.2 имеет два основных непосредственных объекта: физическую свободу лица, а также право человека на свободный

Ответ:

труд

9. Вставьте пропущенное слово

..... объектом преступления, предусмотренного ст. 201 УК РФ признаются права и законные интересы граждан или организаций, охраняемые законом интересы общества или государства.

Ответ:

Дополнительным

10. Вставьте пропущенное слово

..... преступлений — это совершение одним лицом двух и более преступлений, сохраняющих свою юридическую значимость.

Ответ:

Множественность

11. Вставьте пропущенное слово

Основание условно-досрочного освобождения от наказания — лицо перестало быть общественно опасным или его общественная опасность

Ответ:

снижена

12. Вставьте пропущенное слово

Помилование осуществляется Российской Федерации в отношении индивидуально определенного лица.

Ответ:

Президентом

13. Вставьте пропущенное слово

С субъективной стороны загрязнение морской среды (ст. 252 УК РФ) характеризуется формой вины.

Ответ:

умышленной

14. Вставьте пропущенное слово

... преступления, предусмотренного ст. 271 УК РФ (Нарушение правил международных полетов) – урегулированный нормами права режим воздушного пространства России, неприкосновенность государственных границ РФ.

Ответ:

Объект

15. Вставьте пропущенное слово

Нарушение правил эксплуатации средств хранения, обработки или передачи охраняемой компьютерной информации либо информационно-телекоммуникационных сетей и оконечного оборудования, а также правил доступа к информационно-телекоммуникационным сетям, повлекшее уничтожение, блокирование, модификацию либо копирование компьютерной информации, если оно повлекло тяжкие последствия – преступление ... тяжести.

Ответ:

средней

16. Вставьте пропущенное слово

Обязательное условие наказуемости посреднических действий во взяточничестве – размер взятки (свыше 25 тыс. руб.), посредничество во взяточничестве на меньшую сумму не является уголовно наказуемым деянием.

Ответ:

значительный

17. Вставьте пропущенное слово

..... – уголовно-правовая квалификация преступления, осуществляемая по конкретному уголовному делу лицами, специально уполномоченными на это государством: работниками органов дознания, следователями, прокурорами и судьями.

Ответ:

Официальная

18. Вставьте пропущенное слово

... здоровью – нарушение анатомической целостности и физиологической функции органов и тканей человека в результате воздействия физических, химических, биологических и психических факторов внешней среды.

Ответ:

Вред

19. Вставьте пропущенное слово

.... – изъятие потерпевшего из привычной микросоциальной среды (из дома, с места работы или учебы, с улицы, т. е. из того места, где он находился по своей воле) и перемещение с целью последующего удержания в другом месте вопреки его воле.

Ответ:

Похищение

20. Вставьте пропущенное слово

Предметом экоцида (ст. 358 УК РФ) являются животный и растительный мир, ..., водные ресурсы.

Ответ:

атмосфера

21. Вставьте пропущенное слово

В случае злостного уклонения осужденного от отбывания обязательных работ они заменяются работами или лишением свободы.

Ответ:

принудительными

22. Вставьте пропущенное слово

Несовершеннолетнему может быть назначено одновременно ... принудительных мер воспитательного воздействия.

Ответ:

несколько

23. Вставьте пропущенное слово

Видовым объектом преступлений, предусмотренных гл. 16 УК РФ выступает ... и здоровье человека.

Ответ:

жизнь

24. Вставьте пропущенное слово

Уголовный — нормативный правовой акт высшего законодательного органа государственной власти России, определяющий преступность и наказуемость общественно опасных деяний.

Ответ:

закон

25. Вставьте пропущенное слово

..... преступлений – это деление преступлений на определенные группы в зависимости от характера и степени общественной опасности.

Ответ:

Категоризация

26. Вставьте пропущенное слово

Функции состава преступления: гарантийная, фундаментальная,, разграничительная.

Ответ:

процессуальная

27. Вставьте пропущенное слово

Состав преступления Использование рабского труда по конструкции, преступление является оконченным с момента начала использования рабского труда, длящимся.

Ответ:

формальный

28. Вставьте пропущенное слово

Субъектом изнасилования может быть только лицо пола.

Ответ:

мужского

29. Вставьте пропущенное слово

Составы преступлений, предусмотренных гл. 20 УК РФ по типу, преступления считаются оконченными с момента совершения соответствующих действий (бездействия).

Ответ:

формальный

30. Вставьте пропущенное слово

Общественно опасные — это вред, причиняемый объекту уголовно-правовой охраны в результате совершения преступления путем воздействия на его элементы.

Ответ:

последствия

31. Вставьте пропущенное слово

Мотив — побуждение, вызвавшее решимость совершить преступление.

Ответ:

внутреннее

32. Вставьте пропущенное слово

..... свободы на определенный срок — изоляция осужденного от общества путем направления его в исправительное учреждение.

Ответ:

Лишение

33. Вставьте пропущенное слово

Обязательный признак уничтожения или повреждения имущества по неосторожности - ... размер.

Ответ:

крупный

34. Вставьте пропущенное слово

Субъективная сторона легализации (отмывание) денежных средств или иного имущества, приобретенных другими лицами преступным путем характеризуется умыслом.

Ответ:

прямым

35. Вставьте пропущенное слово

Субъект злоупотребления полномочиями частными нотариусами и аудиторами -

Ответ:

специальный

36. Вставьте пропущенное слово

С субъективной стороны преступление, предусмотренное ст. 296 УК РФ (Угроза или насильственные действия в связи с осуществлением правосудия или производством предварительного расследования) совершается только с ... умыслом.

Ответ:

прямым

37. Вставьте пропущенное слово

Под применением насилия необходимо понимать непосредственное воздействие на несовершеннолетнего.

Ответ:

физическое

38. Вставьте пропущенное слово

... - специальное разрешение на ведение конкретного вида деятельности, которая должна осуществляться с соблюдением лицензионных условий и требований.

Ответ:

Лицензия

39. Вставьте пропущенное слово

... - жилое или нежилое помещение, систематически предоставляемое одним тем же или разным лицам для потребления наркотических средств, психотропных веществ или их аналогов.

Ответ:

Притон

40. Вставьте пропущенное слово

.... – открытый отказ от исполнения приказа.

Ответ:

Неповиновение

Критерии оценки вопросов открытого и закрытого типа

«Отлично» (зачтено) ставится, если доля правильных ответов составляет 80-100%.

«Хорошо» (зачтено) ставится, если доля правильных ответов составляет 60-79%.

«Удовлетворительно» (зачтено) ставится, если доля правильных ответов составляет 40-59%.

«Неудовлетворительно» (не зачтено) ставится, если доля правильных ответов составляет менее 40%.

Примерные темы рефератов (по выбору студента)

1. Убийство. Состав и виды данного преступления. Отграничение от смежных составов преступлений.

2. Умышленное причинение тяжкого вреда здоровью: состав и виды данного преступления. Отличие от иных преступлений против жизни и здоровья.

3. Умышленное причинение средней тяжести вреда здоровью: состав, виды.

4. Умышленное причинение легкого вреда здоровью: состав, виды.

5. Истязание: состав, виды.

6. Похищение человека: состав, виды. Отличие от захвата заложника.

7. Незаконное лишение свободы. Состав и виды данного преступления. Отличие от похищения человека и захвата заложника.

8. Изнасилование. Состав и виды данного преступления. Отличие изнасилования от насильственных действий сексуального характера.

9. Нарушение неприкосновенности частной жизни. Состав и виды данного преступления.

10. Вовлечение несовершеннолетнего в совершение преступления. Состав и виды данного преступления. Отличие от вовлечения несовершеннолетнего в совершение антиобщественных действий.

11. Понятие хищения имущества и его признаки.

12. Кража. Состав и виды данного преступления. Отличие от ненасильственного грабежа, от присвоения и растраты.

13. Мошенничество. Состав и виды данного преступления. Отличие от причинения имущественного ущерба путем обмана или злоупотребления доверием.

14. Присвоение или растрата. Состав и виды данного преступления. Отличие данного преступления от кражи.

15. Грабеж. Состав и виды данного преступления. Отличие насильственного грабежа от разбоя.

16. Разбой. Состав и виды данного преступления. Отличие от бандитизма и от вымогательства.

17. Вымогательство. Состав и виды данного преступления. Отличие от грабежа, соединенного с насилием, не опасным для жизни и здоровья, и от разбоя.

18. Неправомерное завладение автомобилем или иным транспортным средством без цели хищения: состав, виды.

19. Незаконное предпринимательство. Состав и виды данного преступления. Отличие незаконного предпринимательства от лжепредпринимательства.

20. Легализация (отмывание) денежных средств или иного имущества, приобретенных другими лицами преступным путем. Отличие от приобретения или сбыта имущества, заведомо добытого преступным путем.

21. Незаконное получение и разглашение сведений, составляющих коммерческую, налоговую или банковскую тайну. Состав и виды данного преступления.

22. Изготовление, хранение, перевозка или сбыт поддельных денег или ценных бумаг. Состав и виды данного преступления. Отличие от изготовления или сбыта поддельных кредитных либо расчетных карт и иных платёжных документов.

23. Контрабанда. Состав и виды данного преступления.

24. Неправомерные действия при банкротстве. Состав и виды данного преступления. Отличие от преднамеренного и фиктивного банкротства.

25. Уклонение от уплаты налогов и (или) сборов с физического лица. Состав и виды данного преступления.

26. Злоупотребление полномочиями. Состав и виды данного преступления. Отличие от должностных преступлений.

27. Коммерческий подкуп. Состав и виды данного преступления. Отличие от получения взятки.

28. Террористический акт. Состав и виды данного преступления. Отличие от заведомо ложного сообщения об акте терроризма и от диверсии.

29. Захват заложника.

30. Бандитизм.

31. Организация преступного сообщества (преступной организации) или участие в нем (ней).

32. Массовые беспорядки.

33. Хулиганство.

34. Незаконные, приобретение, хранение, перевозка, изготовление, переработка наркотических средств, психотропных веществ или их аналогов, а также незаконные приобретение, хранение, перевозка растений, содержащих наркотические средства или психотропные вещества, либо их частей, содержащих наркотические средства или психотропные вещества.

Критерии оценки рефератов:

«Отлично» - выполнены все требования к написанию и защите реферата: обозначена проблема и обоснована её актуальность, сделан краткий анализ различных точек зрения на рассматриваемую проблему и логично изложена собственная позиция, сформулированы выводы, тема раскрыта полностью, выдержан объём, соблюдены требования к внешнему оформлению, даны правильные ответы на дополнительные вопросы.

«Хорошо» - основные требования к реферату и его защите выполнены, но при этом допущены недочёты. В частности, имеются неточности в изложении материала; отсутствует логическая последовательность в суждениях; не выдержан объём реферата; имеются упущения в оформлении; на дополнительные вопросы при защите даны неполные ответы.

«Удовлетворительно» - имеются существенные отступления от требований к реферированию. В частности: тема освещена лишь частично; допущены фактические ошибки в содержании реферата или при ответе на дополнительные вопросы; во время защиты отсутствует вывод.

«Неудовлетворительно» - тема реферата не раскрыта, обнаруживается существенное непонимание проблемы.

III. КОМПЛЕКТ ОЦЕНОЧНЫХ МАТЕРИАЛОВ ДЛЯ ПРОМЕЖУТОЧНОЙ АТТЕСТАЦИИ

Вопросы, выносимые на зачет

1. Понятие, предмет и метод уголовного права как отрасли права.
2. Система и задачи уголовного права, его наука.
3. Принципы уголовного права.
4. Понятие, основные черты и значение уголовного закона.
5. История развития уголовного законодательства в дореволюционный период.
6. История развития советского уголовного законодательства.
7. Понятие и структура уголовно-правовой нормы.
8. Действие уголовного закона во времени.
9. Действие уголовного закона в пространстве.
10. Выдача лиц, совершивших преступление.
11. Толкование уголовного закона и его виды.
12. Понятие, социальная природа и признаки преступления.
13. Категории преступлений и их уголовно-правовое значение.
14. Отграничение преступлений от иных правонарушений.
15. Понятие, содержание и основание уголовной ответственности.
16. Уголовно-правовые отношения.
17. Реализация уголовной ответственности и ее формы.
18. Понятие, структура, виды и значение состава преступления.
19. Понятие, содержание и значение объекта преступления.
20. Классификация объектов преступления.
21. Предмет преступления и потерпевший от преступления.
22. Понятие, структура и значение объективной стороны преступления.
23. Общественно-опасное деяние как признак объективной стороны преступления.
24. Понятие и виды общественно опасных последствий преступления.
25. Причинная связь между общественно-опасным деянием и наступившими общественно-опасными последствиями.
26. Способ, орудия, средства, обстоятельства места, обстоятельства времени и обстановка совершения преступления как факультативные признаки объективной стороны преступления.
27. Понятие, содержание и значение субъективной стороны преступления.
28. Вина как основной признак субъективной стороны преступления.
29. Умысел и его виды.
30. Неосторожность и ее виды.
31. Невинное причинение вреда.
32. Преступления с двумя формами вины.
33. Мотив, цель и эмоциональное состояние как признаки субъективной стороны преступления.
34. Юридические и фактические ошибки и их влияние на уголовную ответственность и квалификацию преступлений.
35. Понятие содержание и значение субъекта преступления.
36. Возраст привлечения к уголовной ответственности.
37. Вменяемость (невменяемость): понятие и критерии.
38. Уголовная ответственность лиц с психическими расстройствами, не исключающими вменяемость, и лиц, совершивших преступления в состоянии опьянения.
39. Специальный субъект преступления и его виды.
40. Стадии совершения преступления: понятие, виды, значение.
41. Понятие и признаки приготовления к преступлению.

42. Понятие покушения на преступление и его виды.
43. Понятие оконченного преступления; момент окончания преступления в зависимости от юридической конструкции его состава.
44. Добровольный отказ от преступления: понятие, признаки и отличие от деятельного раскаяния.
45. Понятие, признаки и значение соучастия в преступлении.
46. Виды соучастников.
47. Виды и формы соучастия в преступлении.
48. Основания и пределы ответственности соучастников.
49. Множественность преступлений: понятие, признаки, отличие от единого (единичного) преступления.
50. Понятие и признаки совокупности преступлений.
51. Понятие, виды и значение рецидива преступлений.
52. Понятие, виды и значение обстоятельств, исключающих преступность деяния.
53. Понятие и условия правомерности причинения вреда при необходимой обороне.
54. Понятие и условия правомерности причинения вреда при крайней необходимости.
55. Понятие и условия правомерности причинения вреда при задержании лица, совершившего преступление.
56. Физическое или психическое принуждение как обстоятельство, исключающее преступность деяния.
57. Обоснованный риск и исполнение приказа как обстоятельства, исключающие преступность деяния.
58. Понятие и признаки наказания.
59. Сущность, содержание и объект наказания.
60. Отграничение наказания от иных мер государственного принуждения.
61. Цели наказания.
62. Понятие системы наказаний, ее признаки и значение.
63. Классификация наказаний.
64. Штраф как вид уголовного наказания.
65. Лишение права занимать определенные должности или заниматься определенной деятельностью как вид уголовного наказания.
66. Лишение специального, воинского или почетного звания классного чина и государственных наград как вид уголовного наказания.
67. Обязательные работы как вид уголовного наказания.
68. Исправительные работы как вид уголовного наказания.
69. Ограничение по военной службе как вид уголовного наказания.
70. Ограничение свободы как вид уголовного наказания.
71. Принудительные работы как вид уголовного наказания.
72. Арест и содержание в дисциплинарной воинской части как виды уголовного наказания.
73. Лишение свободы на определенный срок и пожизненное лишение свободы как виды уголовного наказания.
74. Смертная казнь как исключительный вид уголовного наказания.
75. Понятие назначения наказания, его принципы и общие начала.
76. Назначение наказания с учетом смягчающих наказание обстоятельств.
77. Назначение наказания с учетом особых и исключительных смягчающих наказание обстоятельств.
78. Назначение наказания с учетом отягчающих наказание обстоятельств.
79. Назначение наказания при рецидиве преступлений.
80. Назначение наказания по совокупности преступлений и совокупности приговоров.
81. Исчисление сроков наказания и зачет наказания.
82. Понятие и виды освобождения от уголовной ответственности.

83. Освобождение от уголовной ответственности в связи с деятельным раскаянием.
84. Освобождение от уголовной ответственности в связи с примирением с потерпевшим.
85. Освобождение от уголовной ответственности в связи с истечением сроков давности привлечения к уголовной ответственности.
86. Освобождение от уголовной ответственности по делам о преступлениях в сфере экономической деятельности.
87. Понятие и виды освобождения от наказания.
88. Условно-досрочное освобождение от отбывания наказания.
89. Замена неотбытой части наказания более мягким видом наказания.
90. Освобождение от наказания в связи с изменением обстановки.
91. Освобождение от наказания в связи с болезнью.
92. Отсрочка отбывания наказания.
93. Отсрочка отбывания наказания больным наркоманией.
94. Освобождение от отбывания наказания в связи с истечением сроков давности обвинительного приговора суда.
95. Условное осуждение.
96. Амнистия.
97. Помилование.
98. Понятие судимости и ее уголовно-правовые последствия.
99. Особенности уголовной ответственности и наказания несовершеннолетних.
100. Особенности освобождения несовершеннолетних от уголовной ответственности и применение к ним принудительных мер воспитательного воздействия.
101. Особенности освобождения несовершеннолетних от наказания, исчисления сроков давности и погашения судимости.
102. Понятие и особенности применения принудительных мер медицинского характера.
103. Конфискация имущества и возмещение вреда, причиненного преступлением.
104. Судебный штраф: понятие и порядок определения размера

Критерии оценки зачета:

«Зачтено» выставляется обучающемуся, если: он знает основные определения, последователен в изложении материала, демонстрирует базовые знания дисциплины, владеет необходимыми умениями и навыками при выполнении практических заданий.

«Не зачтено» выставляется обучающемуся, если: он не знает основных определений, непоследователен и сбивчив в изложении материала, не обладает определенной системой знаний по дисциплине, не в полной мере владеет необходимыми умениями и навыками при выполнении практических заданий.

Вопросы, выносимые на зачет с оценкой

1. Понятие и система Особенной части уголовного права, принципы ее построения.
2. Квалификация преступлений: понятие, значение, виды, стадии.
3. Убийство (ч. 1 ст. 105 УК).
4. Квалифицированные виды убийства.
5. Убийство матерью новорожденного ребенка.
6. Убийство, совершенное в состоянии аффекта.
7. Убийство, совершенное при превышении пределов необходимой обороны либо при превышении мер, необходимых для задержания лица, совершившего преступление.
8. Причинение смерти по неосторожности.
9. Доведение до самоубийства.
10. Причинение тяжкого вреда здоровью.

11. Причинение средней тяжести и легкого вреда здоровью.
12. Побои, истязание.
13. Угроза убийством или причинением тяжкого вреда здоровью.
14. Принуждение к изъятию органов или тканей человека для трансплантации.
15. Заражение венерической болезнью и ВИЧ-инфекцией.
16. Неоказание помощи больному, оставление в опасности.
17. Похищение человека, незаконное лишение свободы.
18. Торговля людьми, использование рабского труда.
19. Изнасилование. Насильственные действия сексуального характера.
20. Понуждение к действиям сексуального характера.
21. Половое сношение и иные действия сексуального характера с лицом, не достигшим
возраста половой зрелости. Развратные действия.
22. Нарушение неприкосновенности частной жизни, жилища
23. Нарушение тайны переписки, телефонных переговоров, почтовых, телеграфных
или иных сообщений.
24. Воспрепятствование осуществлению избирательных прав или работе
избирательных комиссий.
25. Фальсификация избирательных документов, документов референдума.
26. Фальсификация итогов голосования.
27. Нарушение требований охраны труда.
28. Воспрепятствование законной профессиональной деятельности журналистов.
29. Невыплата заработной платы, пенсий, стипендий, пособий и иных выплат.
30. Нарушение авторских и смежных прав. Нарушение изобретательских и патентных
прав.
31. Нарушение права на свободу совести и вероисповеданий.
32. Вовлечение несовершеннолетнего в совершение преступления или
антиобщественных действий.
33. Незаконное усыновление (удочерение). Разглашение тайны усыновления
(удочерения).
34. Неисполнение обязанности по воспитанию несовершеннолетнего.
35. Похищение и признаки хищения. Формы и виды хищения.
36. Кража. Грабеж.
37. Мошенничество и его разновидности.
38. Присвоение и растрата.
39. Разбой.
40. Хищение предметов, имеющих особую ценность.
41. Вымогательство.
42. Причинение имущественного ущерба путем обмана или злоупотребления доверием.
43. Угон транспортного средства.
44. Уничтожение или повреждение имущества.
45. Воспрепятствование законной предпринимательской или иной деятельности.
46. Незаконное образование (создание, реорганизация) юридического лица.
Незаконное использование документов для образования (создания, реорганизации)
юридического лица.
47. Легализация (отмывание) денежных средств или иного имущества, добытых
преступным путем.
48. Приобретение или сбыт имущества, добытого преступным путем.
49. Незаконное получение кредита.
50. Ограничение конкуренции.
51. Принуждение к совершению сделки или к отказу от ее совершения.
52. Регистрация незаконных сделок с недвижимым имуществом.
53. Незаконное использование средств индивидуализации товаров (работ, услуг).

54. Незаконные организация и проведение азартных игр.
55. Незаконное получение и разглашение сведений, составляющих коммерческую, налоговую или банковскую тайну.
56. Оказание противоправного влияния на результат официального спортивного соревнования или зрелищного коммерческого конкурса.
57. Изготовление или сбыт поддельных денег или ценных бумаг, кредитных либо расчетных карт и иных платежных документов.
58. Незаконный оборот драгоценных металлов, природных драгоценных камней или жемчуга.
59. Уклонение от уплаты таможенных платежей.
60. Преднамеренное банкротство, фиктивное банкротство.
61. Уклонение от уплаты налогов и (или) сборов с физического лица или с организации.
62. Неисполнение обязанностей налогового агента.
 63. Контрабанда.
 64. Коммерческий подкуп.
 65. Террористический акт.
 66. Виды террористической деятельности организационного характера по УК РФ.
 67. Захват заложника.
 68. Ложное сообщение об акте терроризма.
 69. Организация незаконного вооруженного формирования или участие в нем.
 70. Бандитизм.
 71. Массовые беспорядки.
 72. Хулиганство.
 73. Вандализм.
 74. Прекращение или ограничение подачи электрической энергии либо отключение от других источников жизнеобеспечения
 75. Нарушение правил безопасности при ведении горных, строительных или иных работ.
 76. Нарушение требований пожарной безопасности.
 77. Незаконное обращение с ядерными материалами или радиоактивными веществами.
 78. Хищение либо вымогательство ядерных материалов или радиоактивных веществ.
 79. Незаконный оборот оружия, взрывчатых веществ или взрывных устройств.
 80. Нарушение правил обращения с оружием, взрывчатыми веществами или взрывными устройствами.
 81. Хищение либо вымогательство оружия, боеприпасов, взрывчатых веществ и взрывных устройств.
 82. Незаконный оборот наркотических средств и психотропных веществ.
 83. Склонение к потреблению наркотических средств, психотропных веществ или их аналогов. Организация либо содержание притонов для потребления наркотических средств и психотропных веществ.
 84. Незаконное осуществление медицинской деятельности или фармацевтической деятельности. Незаконное производство лекарственных средств и медицинских изделий.
 85. Нарушение правил обращения с наркотическими средствами и психотропными веществами.
 86. Хищение либо вымогательство наркотических средств или психотропных веществ.
 87. Незаконный оборот сильнодействующих или ядовитых веществ.
 88. Нарушение санитарно-эпидемиологических правил.
 89. Сокрытие информации об обстоятельствах, создающих опасность для жизни или здоровья людей.
 90. Производство, хранение, перевозка либо сбыт товаров и продукции, выполнение работ или оказание услуг, не отвечающих требованиям безопасности.
 91. Организация занятия проституцией. Вовлечение в занятие проституцией.

92. Незаконный оборот порнографической продукции.
93. Понятие и виды преступлений, посягающих на культурные ценности.
94. Жестокое обращение с животными.

Критерии оценки зачета с оценкой

«Отлично» - теоретическое содержание курса освоено полностью, без пробелов, умения сформированы, все предусмотренные программой учебные задания выполнены, качество их выполнения оценено высоко.

«Хорошо» - теоретическое содержание курса освоено полностью, без пробелов, некоторые умения сформированы недостаточно, все предусмотренные программой учебные задания выполнены, некоторые виды заданий выполнены с ошибками.

«Удовлетворительно» - теоретическое содержание курса освоено частично, но пробелы не носят существенного характера, необходимые умения работы с освоенным материалом в основном сформированы, большинство предусмотренных программой обучения учебных заданий выполнено, некоторые из выполненных заданий содержат ошибки.

«Неудовлетворительно» - теоретическое содержание курса не освоено, необходимые умения не сформированы, выполненные учебные задания содержат грубые ошибки.

Вопросы, выносимые на экзамен

1. Понятие и классификация экологических преступлений.
2. Нарушение правил охраны окружающей среды при производстве работ.
3. Нарушение правил обращения экологически опасных веществ и отходов.
4. Нарушение ветеринарных правил и правил, установленных для борьбы с болезнями и вредителями растений.
5. Загрязнение вод, морской среды, атмосферы. Порча земли.
6. Нарушение правил безопасности при обращении с микробиологическими либо другими биологическими агентами или токсинами
7. Незаконная добыча (вылов) водных биологических ресурсов.
8. Незаконная охота.
9. Незаконные добыча и оборот особо ценных диких животных и водных биологических ресурсов.
10. Уничтожение критических местообитаний для организмов, занесенных в Красную книгу Российской Федерации.
11. Незаконная рубка лесных насаждений. Уничтожение или повреждение лесных насаждений.
12. Нарушение режима особо охраняемых природных территорий и природных объектов.
13. Нарушение правил безопасности движения и эксплуатации железнодорожного, воздушного, морского и внутреннего водного транспорта, и метрополитена.
14. Нарушение требований в области транспортной безопасности.
15. Нарушение правил дорожного движения и эксплуатации транспортных средств.
16. Недоброкачественный ремонт транспортных средств и выпуск их в эксплуатацию с техническими неисправностями.
17. Приведение в негодность транспортных средств или путей сообщения.
18. Нарушение правил, обеспечивающих безопасную работу транспорта.
19. Нарушение правил использования воздушного пространства Российской Федерации.
20. Неправомерный доступ к компьютерной информации. Создание, использование и распространение вредоносных компьютерных программ.
21. Государственная измена. Шпионаж.
22. Посягательство на жизнь государственного или общественного деятеля.

23. Насильственный захват власти или насильственное удержание власти. Вооруженный мятеж.
24. Диверсия.
25. Организация экстремистского сообщества. Организация деятельности экстремистской организации.
26. Публичные призывы к осуществлению экстремистской деятельности.
27. Возбуждение ненависти либо вражды, а равно унижение человеческого достоинства.
28. Разглашение государственной тайны. Незаконное получение сведений, составляющих государственную тайну. Утрата документов, содержащих государственную тайну.
29. Злоупотребление должностными полномочиями.
30. Нецелевое расходование средств.
31. Превышение должностных полномочий.
32. Получение и дача взятки.
33. Посредничество во взяточничестве.
34. Служебный подлог.
35. Халатность.
36. Воспрепятствование осуществлению правосудия и уголовного преследования.
37. Посягательство на жизнь лица, осуществляющего правосудие или предварительное расследование. Угроза или насильственные действия в отношении данной категории лиц.
38. Привлечение заведомо невиновного к уголовной ответственности.
39. Незаконное освобождение от уголовной ответственности.
40. Незаконные задержание, заключение под стражу или содержание под стражей.
41. Фальсификация доказательств.
42. Провокация взятки либо коммерческого подкупа.
43. Заведомо ложный донос. Заведомо ложные показания, заключение эксперта, специалиста или неправильный перевод.
44. Подкуп или принуждение к даче показаний или уклонению от дачи показаний либо к неправильному переводу.
45. Незаконные действия в отношении имущества, подвергнутого описи или аресту либо подлежащего конфискации.
46. Побег из места лишения свободы, из-под ареста или из-под стражи.
47. Уклонение от отбывания ограничения свободы, лишения свободы, а также от применения принудительных мер медицинского характера.
48. Уклонение от административного надзора или неоднократное несоблюдение установленных судом в соответствии с федеральным законом ограничения или ограничений.
49. Неисполнение приговора суда, решения суда или иного судебного акта.
50. Укрывательство преступлений.
51. Посягательство на жизнь сотрудника правоохранительного органа.
52. Применение насилия в отношении представителя власти.
53. Дезорганизация деятельности учреждений, обеспечивающих изоляцию от общества.
54. Незаконное пересечение Государственной границы Российской Федерации. Противоправное изменение Государственной границы Российской Федерации.
55. Подделка и незаконный оборот поддельных документов по УК РФ.
56. Уклонение от прохождения военной и альтернативной гражданской службы.
57. Самоуправство.
58. Понятие и классификация воинских преступлений.
59. Сопrotивление начальнику или принуждение его к нарушению обязанностей военной службы. Насильственные действия в отношении начальника.
60. Самовольное оставление части или места службы. Дезертирство.

61. Нарушение уставных правил караульной службы. Нарушение уставных правил несения внутренней службы и патрулирования в гарнизоне.
62. Утрата военного имущества.
63. Планирование, подготовка, развязывание или ведение агрессивной войны.
64. Применение запрещенных средств и методов ведения войны.
65. Разработка, производство, накопление, приобретение или сбыт оружия массового поражения.
66. Геноцид. Экоцид.
67. Наемничество.
68. Нападение на лиц или учреждения, которые пользуются международной защитой.
69. Реабилитация нацизма.

На усмотрение преподавателя, на экзамен выносятся вопросы по всему курсу дисциплины Уголовное право.

Критерии оценки экзамена

«Отлично» - теоретическое содержание курса освоено полностью, без пробелов, умения сформированы, все предусмотренные программой учебные задания выполнены, качество их выполнения оценено высоко.

«Хорошо» - теоретическое содержание курса освоено полностью, без пробелов, некоторые умения сформированы недостаточно, все предусмотренные программой учебные задания выполнены, некоторые виды заданий выполнены с ошибками.

«Удовлетворительно» - теоретическое содержание курса освоено частично, но пробелы не носят существенного характера, необходимые умения работы с освоенным материалом в основном сформированы, большинство предусмотренных программой обучения учебных заданий выполнено, некоторые из выполненных заданий содержат ошибки.

«Неудовлетворительно» - теоретическое содержание курса не освоено, необходимые умения не сформированы, выполненные учебные задания содержат грубые ошибки.

**Филиал федерального государственного бюджетного образовательного
учреждения высшего образования
«Университет «Дубна» -
Дмитровский институт непрерывного образования**



Фонд оценочных средств

Б1.О.22 Уголовный процесс

Направление подготовки
40.03.01 Юриспруденция

Уровень высшего образования
бакалавриат

Направленность (профиль) программы
уголовно-правовая

Форма обучения
очно-заочная

Дмитров, 2023

Преподаватель: Кудрявцева Е.А.

Фонд оценочных средств разработан в соответствии с требованиями ФГОС ВО по направлению подготовки высшего образования 40.03.01 Юриспруденция.

Фонд оценочных средств рассмотрен на заседании кафедры.
Протокол заседания кафедры №1 № 10 от «31» 05 2023 г.

СОГЛАСОВАНО

Начальник отдела проектирования
и методического сопровождения
образовательных программ
« 31 » 05 2023 г.

 /М.В. Рогова/

Заместитель директора
по учебно-методической работе
« 31 » 05 2023 г.

 /И.В. Курганова/

Представители работодателей:

Осипов А.В., заместитель начальника ОМВД - начальник ОРЛС
ОМВД России по Талдомскому г.о.

Костина Н.В., генеральный директор
ООО «ПЕРВАЯ ЮРИДИЧЕСКАЯ КОМПАНИЯ»



I. ПАСПОРТ ОЦЕНОЧНЫХ СРЕДСТВ

Фонд оценочных средств предназначен для проверки результатов обучения по дисциплине Б1.О.22 Уголовный процесс основной профессиональной образовательной программы по направлению подготовки высшего образования – бакалавриат – 40.03.01 Юриспруденция.

Планируемые результаты обучения по дисциплине (модулю)

Формируемые компетенции (код и наименование)	Индикаторы достижения компетенций (код и формулировка)	Планируемые результаты обучения по дисциплине	Наименование оценочного материала
ОПК-2. Способен применять нормы материального и процессуального права при решении задач профессиональной деятельности	ОПК-2.1. Способен выявлять и анализировать юридические факты в рамках конкретных видов правоотношений	Знать: нормы материального и процессуального права, необходимых для решения задач, свойственных профессиональной деятельности	Вопросы закрытого типа 1,7,13 Вопросы открытого типа 3,19,15,16
		Уметь: давать нормативно-правовую оценку жизненных ситуаций в связи с профессиональной деятельностью	Вопросы закрытого типа 2,8,14 Вопросы открытого типа 1,7,13
		Владеть: навыками соблюдения, исполнения, использования и применения норм материального и процессуального права, а также принятия на это основе качественных правоприменительных актов	Вопросы закрытого типа 3,19,15,16 Вопросы открытого типа 2,8,14
	ОПК-2.2. Демонстрирует знания основных положений документального оформления в рамках решения задач профессиональной деятельности	Знать: способы оформления документов в уголовном судопроизводстве; порядок направления юридической и иной документации в уголовном процессе	Вопросы закрытого типа 21,27,33 Вопросы открытого типа 22,28,34
		Уметь: составлять юридические и иные документы в области уголовно-	Вопросы закрытого типа 22,28,34

		процессуального права	Вопросы открытого типа 23,29,35,36
		Владеть: навыками правильного и полного отражения результатов профессиональной деятельности в юридической и иной документации в уголовном судопроизводстве	Вопросы закрытого типа 23,29,35,36 Вопросы открытого типа 21,27,33
ОПК-6. Способен участвовать в подготовке проектов нормативных правовых актов и иных юридических документов	ОПК-6.1. Способен использовать юридические термины и юридические конструкции в процессе участия в деятельности по подготовке нормативных правовых актов и иных юридических документов	Знать: юридические термины нормативных актов и иных юридических документов в уголовном процессе	Вопросы закрытого типа 4,10,17 Вопросы открытого типа 6,12,17
		Уметь: определить юридическую конструкцию нормативных актов и иных юридических документов в уголовном процессе	Вопросы закрытого типа 5,11,18 Вопросы открытого типа 4,10,17
		Владеть: навыками самостоятельного участия в деятельности по подготовке нормативных правовых актов и иных юридических документов в уголовном процессе	Вопросы закрытого типа 6,12,17 Вопросы открытого типа 5,11,18
	ОПК-6.2. Способен применять инструментарий юридической техники при подготовке проектов нормативных правовых актов и иных юридических документов	Знать: инструментарий юридической техники в уголовном процессе	Вопросы закрытого типа 24,30,37 Вопросы открытого типа 26,32,39,40
		Уметь: определить инструментарий юридической техники в уголовном процессе	Вопросы закрытого типа 25,31,38 Вопросы открытого типа 24,30,37
		Владеть: навыками подготовки проектов нормативных правовых актов и иных юридических документов	Вопросы закрытого типа 26,32,39,40 Вопросы открытого типа 25,31,38

		Документов уголовном процессе	В	
--	--	----------------------------------	---	--

II. КОМПЛЕКТ ОЦЕНОЧНЫХ МАТЕРИАЛОВ ДЛЯ ТЕКУЩЕГО КОНТРОЛЯ УСПЕВАЕМОСТИ

Вопросы закрытого типа

1. Верно ли, что в течение 5 суток со дня провозглашения приговора его копии вручаются осужденному или оправданному, его защитнику и обвинителю.

Варианты ответов:

верно

неверно

Ответ:

верно

2. Верно ли, что приговор постановляется судом в совещательной комнате.

Варианты ответов:

верно

неверно

Ответ:

верно

3. Верно ли, что в случае полного или частичного отказа в удовлетворении заявленного ходатайства следователь выносит об этом постановление, которое доводится до сведения заявителя.

Варианты ответов:

верно

неверно

Ответ:

верно

4. Верно ли, что в протоколе должно быть отражено в чем именно выражается исключительность случая, вызвавшая необходимость производства следственного действия в ночное время.

Варианты ответов:

верно

неверно

Ответ:

верно

5. Верно ли, что если при освидетельствовании происходит обнажение интимных частей тела человека, пол которого не совпадает со следователем, то следователь не присутствует при освидетельствовании, а протокол составляет со слов врача, производившего освидетельствование.

Варианты ответов:

верно

неверно

Ответ:

верно

6. Верно ли, что в протоколе обыска должно быть указано, в каком месте и при каких обстоятельствах были обнаружены предметы, документы или ценности, выданы они добровольно или изъяты принудительно.

Варианты ответов:

верно

неверно

Ответ:

верно

7. Верно ли, что предварительное следствие возобновляется на основании постановления следователя только в случае, если отпали основания его приостановления.

Варианты ответов:

верно

неверно

Ответ:

неверно

8. Верно ли, что после приостановления предварительного следствия производство следственных действий не допускается.

Варианты ответов:

верно

неверно

Ответ:

верно

9. Верно ли, что наложение ареста на почтово-телеграфные отправления, их осмотр и выемка в учреждениях связи производятся на основании судебного решения, принимаемого в порядке, установленном статьей 165 УПК РФ.

Варианты ответов:

верно

неверно

Ответ:

верно

10. Верно ли, что в протоколе указываются все лица, участвовавшие в допросе.

Варианты ответов:

верно

неверно

Ответ:

неверно

11. Верно ли, что в постановлении о привлечении в качестве обвиняемого должны быть указаны только дата и место его составления.

Варианты ответов:

верно

неверно

Ответ:

неверно

12. Верно ли, что в постановлении о прекращении уголовного дела и (или) уголовного преследования указываются обстоятельства, послужившие поводом и основанием для возбуждения уголовного дела.

Варианты ответов:

верно

неверно

Ответ:

верно

13. Верно ли, что осмотр места происшествия, документов, предметов и трупов может быть произведен до возбуждения уголовного дела в ходе проверки сообщений о преступлениях.

Варианты ответов:

верно

неверно

Ответ:

верно

14. Верно ли, что при наличии признаков преступления, по которому производство предварительного следствия обязательно, орган дознания в порядке, установленном ст. 146

УПК РФ, возбуждает уголовное дело и производит неотложные следственные действия.

Варианты ответов:

верно

неверно

Ответ:

верно

15. Верно ли, что при задержании срок исчисляется с момента фактического задержания.

Варианты ответов:

верно

неверно

Ответ:

верно

16. Верно ли, что основанием для возбуждения уголовного дела является наличие достаточных данных, указывающих на признаки преступления.

Варианты ответов:

верно

неверно

Ответ:

верно

17. Верно ли, что в протоколе ознакомления с материалами уголовного дела делается запись о разъяснении обвиняемому его права, предусмотренного ч. 5 ст. 217 УПК РФ, и отражается его желание воспользоваться этим правом или отказаться от него.

Варианты ответов:

верно

неверно

Ответ:

верно

18. Верно ли, что обвинительное заключение подписывается следователем с указанием места и даты его составления.

Варианты ответов:

верно

неверно

Ответ:

верно

19. Верно ли, что в описательно-мотивировочной части оправдательного приговора излагается только существо предъявленного обвинения.

Варианты ответов:

верно

неверно

Ответ:

неверно

20. Верно ли, что описательно-мотивировочная часть обвинительного приговора должна содержать доказательства, на которых основаны выводы суда в отношении подсудимого, и мотивы, по которым суд отверг другие доказательства.

Варианты ответов:

верно

неверно

Ответ:

верно

21. Верно ли, что только суд правомочен признать лицо виновным в совершении преступления и назначить ему наказание.

Варианты ответов:

верно
неверно
Ответ:

верно

22. Верно ли, что прокурор уполномочен давать дознавателю письменные указания о направлении расследования, производстве процессуальных действий.

Варианты ответов:

верно
неверно

Ответ:

верно

23. Верно ли, что не допускается возложение полномочий по проведению дознания на то лицо, которое проводило или проводит по данному уголовному делу оперативно-розыскные мероприятия.

Варианты ответов:

верно
неверно

Ответ:

верно

24. Верно ли, что обвинительное заключение подписывается следователем с указанием места и даты его составления.

Варианты ответов:

верно
неверно

Ответ:

верно

25. Верно ли, что в протоколе ознакомления с материалами уголовного дела делается запись о разъяснении обвиняемому его права, предусмотренного ч. 5 ст. 217 УПК РФ, и отражается его желание воспользоваться этим правом или отказаться от него.

Варианты ответов:

верно
неверно

Ответ:

верно

26. Верно ли, что в постановлении о прекращении уголовного дела и (или) уголовного преследования указываются обстоятельства, послужившие поводом и основанием для возбуждения уголовного дела.

Варианты ответов:

верно
неверно

Ответ:

верно

27. Верно ли, что обвиняемым признается лицо, в отношении которого вынесено постановление о привлечении его в качестве обвиняемого.

Варианты ответов:

верно
неверно

Ответ:

верно

28. Верно ли, что орган дознания, дознаватель, следователь вправе задержать лицо по подозрению в совершении преступления, за которое может быть назначено наказание в виде

лишения свободы, когда лицо застигнуто при совершении преступления или непосредственно после его совершения.

Варианты ответов:

верно

неверно

Ответ:

верно

29. Верно ли, что при домашнем аресте на обвиняемого возлагаются ограничения и (или) запреты.

Варианты ответов:

верно

неверно

Ответ:

верно

30. Верно ли, что в постановлении о привлечении в качестве обвиняемого должны быть указаны только дата и место его составления.

Варианты ответов:

верно

неверно

Ответ:

неверно

31. Верно ли, что в протоколе указываются все лица, участвовавшие в допросе.

Варианты ответов:

верно

неверно

Ответ:

верно

32. Верно ли, что в ходатайстве следователя о наложении ареста на почтово-телеграфные отправления и производстве их осмотра и выемки указываются только основания наложения ареста, производства осмотра и выемки.

Варианты ответов:

верно

неверно

Ответ:

неверно

33. Верно ли, что для избрания мер пресечения – личное поручительство необходимо только согласие лица, в отношении которого дается поручительство.

Варианты ответов:

верно

неверно

Ответ:

неверно

34. Верно ли, что если преступление было начато в одном месте, а окончено в другом месте, то уголовное дело расследуется по месту окончания преступления.

Варианты ответов:

верно

неверно

Ответ:

верно

35. Верно ли, что пропущенный по уважительной причине срок должен быть восстановлен на основании постановления дознавателя, следователя или судьи, в производстве которого находится уголовное дело.

Варианты ответов:

верно

неверно

Ответ:

верно

36. Верно ли, что право на реабилитацию имеют только осужденные.

Варианты ответов:

верно

неверно

Ответ:

неверно

37. Верно ли, что в протоколах осмотра и (или) освидетельствования перечисляются и описываются все предметы, изъятые при осмотре и (или) освидетельствовании.

Варианты ответов:

верно

неверно

Ответ:

верно

38. Верно ли, что в протоколе описываются процессуальные действия в любом порядке.

Варианты ответов:

верно

неверно

Ответ:

неверно

39. Верно ли, что в протоколе должны быть указаны технические средства, примененные при производстве следственного действия, условия и порядок их использования, объекты, к которым эти средства были применены, и полученные результаты.

Варианты ответов:

верно

неверно

Ответ:

верно

40. Верно ли, что протокол осмотра места происшествия должен быть подписан всеми участниками осмотра.

Варианты ответов:

верно

неверно

Ответ:

верно

Вопросы открытого типа

1. Вставьте пропущенное слово

Если подсудимый осужден к смертной казни, то председательствующий разъясняет ему право ходатайствовать о

Ответ:

помиловании

2. Вставьте пропущенное слово

После окончания прений сторон председательствующий предоставляет подсудимому слово.

Ответ:

последнее

3. Вставьте пропущенное слово

Лицо, не достигшее возраста лет, вызывается на допрос через его законных представителей либо через администрацию по месту его работы или учебы.

Ответ:

шестнадцати

4. Вставьте пропущенное слово

При производстве следственного действия ведется ...

Ответ:

протокол

5. Вставьте пропущенное слово

Резолютивная часть оправдательного приговора должна содержать решение об отмене пресечения, если она была избрана

Ответ:

меры

6. Вставьте пропущенное слово

Показания допрашиваемого лица записываются от первого и по возможности дословно.

Ответ:

лица

7. Вставьте пропущенное слово

Следователь вправе лицам, присутствующим в месте, где производится обыск, покидать его, а также общаться друг с другом или иными лицами до окончания обыска.

Ответ:

запретить

8. Вставьте пропущенное слово

Поводами для возбуждения уголовного дела служат: заявление о преступлении; ... с повинной; сообщение о совершенном или готовящемся преступлении, полученное из иных источников; постановление прокурора о направлении соответствующих материалов в орган предварительного расследования для решения вопроса об уголовном преследовании.

Ответ:

явка

9. Вставьте пропущенное слово

Администрация места содержания под стражей немедленно направляет или в суд адресованные им жалобы подозреваемого, обвиняемого, содержащегося под стражей.

Ответ:

прокурору

10. Вставьте пропущенное слово

При наличии достаточных доказательств, дающих основания для обвинения лица в совершении преступления, следователь выносит о привлечении данного лица в качестве обвиняемого.

Ответ:

постановление

11. Вставьте пропущенное слово

В постановлении о прекращении уголовного дела и (или) уголовного преследования указывается решение о доказательствах.

Ответ:

вещественных

12. Вставьте пропущенное слово

По окончании предварительного следствия составляется ... уведомления об окончании следственных действий

Ответ:

протокол

13. Вставьте пропущенное слово

Наложение ареста на имущество вправе разрешить только

Ответ:

суд

14. Вставьте пропущенное слово

Подозреваемый вправе пользоваться помощью переводчика

Ответ:

бесплатно

15. Вставьте пропущенное слово

Указания прокурора и начальника органа дознания, данные в соответствии с УПК РФ, для дознавателя

Ответ:

обязательны

16. Вставьте пропущенное слово

Суд задает вопросы подсудимому его допроса сторонами.

Ответ:

после

17. Вставьте пропущенное слово

В обвинительном заключении следователь указывает перечень доказательств, подтверждающих ..., и краткое изложение их содержания

Ответ:

обвинение

18. Вставьте пропущенное слово

В вводной части приговора указываются сведения о постановлении приговора именем Российской ...

Ответ:

Федерации

19. Вставьте пропущенное слово

В описательно-мотивировочной части оправдательного приговора излагаются основания подсудимого и доказательства, их подтверждающие

Ответ:

оправдания

20. Вставьте пропущенное слово

В заключении эксперта указываются по поставленным перед экспертом вопросам и их обоснование

Ответ:

выводы

21. Вставьте пропущенное слово

На дознания возложено выполнение неотложных следственных действий по уголовным делам, по которым производство предварительного следствия обязательно

Ответ:

органы

22. Вставьте пропущенное слово

Потерпевший не вправе давать ... ложные показания или отказываться от дачи показаний

Ответ:

заведомо

23. Вставьте пропущенное слово

После доставления подозреваемого в орган дознания или к следователю в срок не более ... часов должен быть составлен протокол задержания, в котором делается отметка о том, что подозреваемому разъяснены права, предусмотренные ст. 46 УПК РФ

Ответ:

трех

24. Вставьте пропущенное слово

В резолютивной части обвинительного приговора должны быть указаны вид и ... наказания, назначенного подсудимому за каждое преступление, в совершении которого он признан виновным.

Ответ:

размер

25. Вставьте пропущенное слово

Обвинительное заключение должно содержать ссылки на ... и листы уголовного дела.

Ответ:

тома

26. Вставьте пропущенное слово

О приостановлении предварительного следствия следователь выносит, копию которого направляет прокурору.

Ответ:

постановление

27. Вставьте пропущенное слово

Ходатайство подлежит рассмотрению и разрешению после его заявления

Ответ:

непосредственно

28. Вставьте пропущенное слово

Право на возмещение вреда имеет также ... лицо, незаконно подвергнутое мерам процессуального принуждения в ходе производства по уголовному делу.

Ответ:

любое

29. Вставьте пропущенное слово

Предварительное расследование производится в форме предварительного следствия либо в форме

Ответ:

дознания

30. Вставьте пропущенное слово

Допрашиваемое лицо подписывает ... страницу протокола.

Ответ:

каждую

31. Вставьте пропущенное слово

В ходатайстве следователя о наложении ареста на почтово-телеграфные отправления и производстве их осмотра и выемки указываются почтово-телеграфных отправок, подлежащих аресту.

Ответ:

виды

32. Вставьте пропущенное слово

В протоколе указываются, фамилия и инициалы лица, составившего протокол.

Ответ:

должность

33. Вставьте пропущенное слово

Следователь перед началом следственного действия удостоверяется в личности его участников, разъясняет им права, обязанности,, а также порядок производства соответствующего действия

Ответ:

ответственность

34. Вставьте пропущенное слово

Задавать вопросы во время допроса запрещается.

Ответ:

наводящие

35. Вставьте пропущенное слово

По делам частного обвинения постановление о прекращении уголовного дела прокурор может отменить только при наличии заинтересованного лица.

Ответ:

жалобы

36. Вставьте пропущенное слово

Помощник или секретарь судебного заседания докладывает о явке лиц, которые должны участвовать в судебном заседании, и сообщает о причинах неявки отсутствующих.

Ответ:

судьи

37. Вставьте пропущенное слово

В постановлении о возбуждении уголовного дела указываются: дата, время и место его вынесения; кем оно вынесено; ... и основание для возбуждения уголовного дела; пункт, часть, статья Уголовного кодекса Российской Федерации, на основании которых возбуждается уголовное дело.

Ответ:

повод

38. Вставьте пропущенное слово

В протокол допроса записываются все вопросы, в том числе и те, которые были следователем или на которые отказалось отвечать допрашиваемое лицо, с указанием мотивов отвода или отказа.

Ответ:

отведены

39. Вставьте пропущенное слово

Не допускается включение в оправдательный приговор формулировок, ставящих под сомнение ... оправданного.

Ответ:

невиновность

40. Вставьте пропущенное слово

В протоколе предъявления для опознания указываются условия, опознания и по возможности дословно излагаются объяснения опознающего.

Ответ:

результаты

Критерии оценки вопросов открытого и закрытого типа

«**Отлично**» (зачтено) ставится, если доля правильных ответов составляет 80-100%.

«**Хорошо**» (зачтено) ставится, если доля правильных ответов составляет 60-79%.

«**Удовлетворительно**» (зачтено) ставится, если доля правильных ответов составляет 40-59%.

«**Неудовлетворительно**» (не зачтено) ставится, если доля правильных ответов составляет менее 40%.

Примерные темы рефератов (по выбору студента)

1. Стадии судебного разбирательства
2. Подозреваемый в уголовном процессе
3. Защитник в уголовном процессе
4. Недопустимые доказательства
5. Меры пресечения в уголовном процессе
6. Понятие потерпевшего в уголовном процессе
7. Процессуальные сроки в уголовном процессе

8. Общая характеристика органов дознания
9. Апелляционная стадия в уголовном судопроизводстве
10. Допрос несовершеннолетнего подозреваемого

Критерии оценки рефератов:

«Отлично» - выполнены все требования к написанию и защите реферата: обозначена проблема и обоснована её актуальность, сделан краткий анализ различных точек зрения на рассматриваемую проблему и логично изложена собственная позиция, сформулированы выводы, тема раскрыта полностью, выдержан объём, соблюдены требования к внешнему оформлению, даны правильные ответы на дополнительные вопросы.

«Хорошо» - основные требования к реферату и его защите выполнены, но при этом допущены недочёты. В частности, имеются неточности в изложении материала; отсутствует логическая последовательность в суждениях; не выдержан объём реферата; имеются упущения в оформлении; на дополнительные вопросы при защите даны неполные ответы.

«Удовлетворительно» - имеются существенные отступления от требований к реферированию. В частности: тема освещена лишь частично; допущены фактические ошибки в содержании реферата или при ответе на дополнительные вопросы; во время защиты отсутствует вывод.

«Неудовлетворительно» - тема реферата не раскрыта, обнаруживается существенное непонимание проблемы.

Примерные темы курсовых работ

1. Понятие и особенности уголовно-процессуальных правоотношений.
2. Уголовно-процессуальная форма как гарантия прав и законных интересов участников уголовного судопроизводства.
3. Понятие и признаки правосудия.
4. Понятие, структура и виды уголовно-процессуальных норм.
5. Ведомственные нормативные акты Генеральной прокуратуры РФ, МВД РФ как источники уголовно-процессуального права.
6. Роль разъяснений пленумов Верховных судов Российской Федерации и решений Конституционного Суда Федерации в регулировании уголовно-процессуальных правоотношений.
7. Презумпция невиновности как принцип уголовного процесса.
8. Публичность как принцип уголовного процесса.
9. Реализация потерпевшим права на участие в уголовном преследовании.
10. Следователь как участник уголовно-процессуальных отношений.
11. Начальник следственного отдела как участник уголовного процесса.
12. Обстоятельства, исключающие участие в производстве по уголовному делу.
13. Проблема установления истины в уголовном судопроизводстве.
14. Предмет и пределы доказывания.
15. Роль преюдиции в процессе доказывания.
16. Оценка следователем заключения эксперта.
17. Показания и заключение специалиста как источник доказательств.
18. Понятие, сущность и значение уголовно-процессуального принуждения.
19. Основания, процессуальный порядок и сроки применения в качестве меры пресечения заключения под стражу.
20. Избрание следователем в качестве меры пресечения залога.
21. Основания, условия и процессуальный порядок применения домашнего ареста.
22. Основания и процессуальный порядок изменения и отмены мер пресечения.
23. Рассмотрение жалоб прокурором – как одна из форм осуществления надзора за предварительным следствием и дознанием.

24. Значение процессуальных сроков в уголовном судопроизводстве.
25. Принятие следователем мер обеспечения гражданского иска.
26. Возмещение морального вреда реабилитированному в уголовном процессе.
27. Определение следователем размера имущественного вреда при реабилитации.
28. Прием, рассмотрение и проверка сообщений о преступлениях.
29. Способы и сроки проверки заявлений и сообщений о совершенном или готовящемся преступлении.
30. Особенности возбуждения дел частного и частно-публичного обвинения.
31. Непосредственное обнаружение признаков преступления как повод к возбуждению уголовного дела.
32. Процессуальная самостоятельность следователя и правовые способы ее обеспечения.
33. Процессуальные формы взаимодействия следователя с органом дознания.
34. Обжалование действий и решений следователя как общее условие предварительного расследования.
35. Этика предварительного расследования.
36. Расследование преступлений следственной группой.
37. Взаимодействие следователя со специалистом при производстве следственных действий.
38. Формы взаимодействия следователя с руководителем судебно-экспертного учреждения и экспертом.
39. Восстановление уголовных дел.
40. Проблема принуждения в следственных действиях.
41. Меры безопасности и меры социальной защиты участников предварительного расследования.
42. Участие защитника при предъявлении обвинения и допросе обвиняемого.
43. Деятельность следователя по приостановленному производством уголовному делу.
44. Объявление обвиняемого в розыск.
45. Прекращение уголовного дела в связи с примирением сторон.
46. Разрешение следователем ходатайств, заявленных в ходе ознакомления с материалами уголовного дела.
47. Соотношение дознания и предварительного следствия как форм предварительного расследования.
48. Ведомственный контроль за органами предварительного следствия;
49. Основания проведения предварительного слушания.
50. Регламент судебного заседания и меры, принимаемые за нарушения порядка в судебном заседании.
51. Соотношение судебного разбирательства и предварительного расследования.
52. Участие эксперта и специалиста в суде.
53. Оглашение в суде показаний подозреваемого, обвиняемого, потерпевшего и свидетелей.
54. Приговор как акт правосудия судебной власти.
55. Пределы обжалования приговора при особом порядке судебного разбирательства.
56. Возбуждение уголовного дела у мирового судьи.
57. История развития суда присяжных.
58. Особенности судебного следствия в суде присяжных.
59. Сущность и значение апелляционного производства.
60. Субъекты и порядок кассационного обжалования приговора.
61. Проблемы обеспечения прав личности на стадии исполнения приговора.
62. Пределы прав надзорной инстанции.
63. Возбуждение производства ввиду новых или вновь открывшихся обстоятельств.

64. Процессуальные гарантии реализации прав несовершеннолетних, вовлеченных в уголовное судопроизводство.

65. Участие законного представителя и защитника по делам о применении принудительных мер медицинского характера.

66. Процессуальные особенности предварительного расследования в отношении члена Совета Федерации, депутата Государственной Думы, судьи федерального суда.

67. Проблемы взаимодействия судов, прокуроров, следователей и органов дознания с соответствующими компетентными органами и должностными лицами иностранных государств.

68. Принципы уголовного процесса зарубежных государств

Критерии оценки курсовой работы

«Отлично» ставится, если в работе содержатся элементы научного творчества, делаются самостоятельные выводы, дается аргументированная критика и самостоятельный анализ фактического материала на основе глубоких знаний литературы по данной теме.

«Хорошо» ставится, если в работе, выполненной на достаточном теоретическом уровне, полно и всесторонне освещаются вопросы темы, но нет должной степени творчества.

«Удовлетворительно» ставится, если в работе правильно освещены основные вопросы темы, но не проявилось умение логически стройного их изложения, самостоятельного анализа источников, содержатся отдельные ошибочные положения.

«Неудовлетворительно» ставится, когда студент не может ответить на замечания рецензента, не владеет материалом работы, не в состоянии дать объяснения выводам и теоретическим положениям данной проблемы.

III. КОМПЛЕКТ ОЦЕНОЧНЫХ МАТЕРИАЛОВ ДЛЯ ПРОМЕЖУТОЧНОЙ АТТЕСТАЦИИ

Вопросы, выносимые на зачет

1. Понятие, признаки и задачи уголовного процесса. Публично-правовой характер уголовного процесса. Уголовный процесс и правосудие.
2. Система уголовного процесса. Понятие стадии, ее характеристики. Классификация стадий.
3. Понятие, структура и значение уголовно-процессуального права. Связь уголовно-процессуального права с другими отраслями права, знания и деятельности. Наука уголовно-процессуального права.
4. Уголовно-процессуальные нормы: понятие, структура, виды.
5. Уголовно-процессуальная форма, ее признаки и значение. Уголовно-процессуальные гарантии. Уголовно-процессуальные документы, их виды и значение.
6. Источники уголовно-процессуального права.
7. Пределы действия уголовно-процессуального закона. Аналогия уголовно-процессуального закона. Толкование.
8. Принципы уголовного судопроизводства: понятие, система. Принцип законности.
9. Разумный срок уголовного судопроизводства.
10. Осуществление правосудия только судом. Независимость судей.
11. Уважение чести и достоинства личности. Охрана прав и свобод человека и гражданина в уголовном судопроизводстве.
12. Неприкосновенность личности. Неприкосновенность жилища.
13. Тайна переписки, телефонных и иных переговоров, почтовых, телеграфных и иных сообщений.
14. Презумпция невиновности. Обеспечение подозреваемому и обвиняемому права на защиту.
15. Состязательность сторон. Свобода оценки доказательств.
16. Язык уголовного судопроизводства.
17. Право на обжалование процессуальных действий и решения.
18. Суд. Полномочия суда. Состав суда.
19. Процессуальный статус прокурора. Действия и решения прокурора по поступившему к нему уголовному делу с обвинительным заключением или обвинительным актом.
20. Следователь, его полномочия. Руководитель следственного органа.
21. Процессуальный статус дознавателя, начальника подразделения дознания, начальника органа дознания.
22. Потерпевший, его права и обязанности. Частный обвинитель.
23. Гражданский истец, его права и обязанности. Гражданский иск в уголовном судопроизводстве: основания и порядок предъявления.
24. Представители потерпевшего, гражданского истца и частного обвинителя.
25. Подозреваемый и обвиняемый. Их права и обязанности.
26. Законные представители несовершеннолетнего подозреваемого и обвиняемого.
27. Защитник, его полномочия. Приглашение, назначение и замена защитника. Отказ от защитника. Обязательное участие защитника.
28. Гражданский ответчик. Представитель гражданского ответчика.
29. Иные участники уголовного судопроизводства.
30. Обстоятельства, исключающие участие в уголовном судопроизводстве.
31. Обстоятельства, подлежащие доказыванию.
32. Доказательства, признаки доказательств. Недопустимые доказательства. Порядок признания доказательства недопустимым.

33. Показания подозреваемого. Показания обвиняемого
34. Показания потерпевшего. Показания свидетеля как вид доказательства.
35. Заключение и показания эксперта. Заключение и показания специалиста.
36. Вещественные доказательства. Порядок признания предметов и документов вещественными доказательствами по уголовным делам в сфере экономики. Хранение вещественных доказательств.
37. Протоколы следственных действий и судебного заседания. Иные документы.
38. Доказывание: понятие, цель, элементы доказательственной деятельности. Использование в доказывании результатов оперативно- розыскной деятельности. Преюдиция.
39. Задержание подозреваемого: основания, условия, процессуальный порядок.
40. Меры процессуального принуждения: понятие, цели. Система мер процессуального принуждения.
41. Подписка о невыезде, личное поручительство. Основание, процессуальный порядок избрания.
42. Наблюдение командования воинской части. Присмотр за несовершеннолетним подозреваемым или обвиняемым. Основание и процессуальный порядок избрания.
43. Залог. Основание и процессуальный порядок избрания.
44. Запрет определенных действий. Домашний арест. Основание и процессуальный порядок избрания.
45. Заключение под стражу. Основание и процессуальный порядок избрания. Сроки заключения под стражу. Отмена или изменение меры пресечения.
46. Иные меры процессуального принуждения. Основания применения.
47. Наложение ареста на имущество: основание, процессуальный порядок применения. Порядок продления срока применения меры процессуального принуждения в виде наложения ареста на имущество.
48. Реабилитация: основания возникновения права на реабилитацию. Возмещение имущественного и морального вреда.

Критерии оценки зачета:

«Зачтено» выставляется обучающемуся, если: он знает основные определения, последователен в изложении материала, демонстрирует базовые знания дисциплины, владеет необходимыми умениями и навыками при выполнении практических заданий.

«Не зачтено» выставляется обучающемуся, если: он не знает основных определений, непоследователен и сбивчив в изложении материала, не обладает определенной системой знаний по дисциплине, не в полной мере владеет необходимыми умениями и навыками при выполнении практических заданий.

Вопросы, выносимые на экзамен

1. Возбуждение уголовного дела как стадия уголовного судопроизводства. Процессуальный порядок возбуждения уголовного дела.
2. Поводы и основания для возбуждения уголовного дела. Процессуальное оформление поводов для возбуждения уголовного дела.
3. Предварительное расследование как стадия уголовного судопроизводства. Формы предварительного расследования: дознание и предварительное следствия.
4. Общие условия предварительного расследования. Подследственность, признаки подследственности.
5. Понятие и система следственных действий. Классификация следственных действий. Условия правомерности их производства.
6. Привлечение в качестве обвиняемого: значение, основание, процессуальный порядок. Допрос обвиняемого: предмет и порядок допроса. Изменение и дополнение обвинения.

7. Осмотр, виды осмотра. Процессуальный порядок проведения различных видов осмотра.
8. Освидетельствование. Процессуальный порядок проведения.
9. Обыск и выемка. Процессуальный порядок проведения.
10. Наложение ареста на почтово-телеграфные отправления. Контроль и запись телефонных переговоров. Получение информации о соединении между абонентами и (или) абонентскими устройствами.
11. Допрос. Очная ставка. Процессуальный порядок проведения различных видов допроса.
12. Оpoznание. Процессуальный порядок проведения различных видов опознания.
13. Следственный эксперимент. Проверка показаний на месте. Процессуальный порядок проведения.
14. Производство судебной экспертизы. Процессуальный порядок назначения. Обязательное назначение судебной экспертизы. Дополнительная и повторная судебные экспертизы. Комиссионная и комплексная судебные экспертизы.
15. Приостановление и возобновление предварительного следствия. Основания, условия приостановления. Действия следователя после приостановления предварительного следствия.
16. Прекращение уголовного дела. Основания, условия и процессуальный порядок.
17. Окончание предварительного следствия с обвинительным заключением. Ознакомление с материалами уголовного дела.
18. Обвинительное заключение: понятие, структура, значение.
19. Действия и решения прокурора по уголовному делу, поступившему с обвинительным заключением
20. Дознание: порядок и сроки дознания.
21. Основание и порядок производства дознания в сокращенной форме. Особенности доказывания при производстве дознания в сокращенной форме. Особенности судебного производства по уголовному делу, дознание по которому производилось в сокращённой форме.
22. Подготовка уголовного дела к судебному заседанию. Содержание и значения стадии уголовного судопроизводства.
23. Общий порядок подготовки к судебному заседанию.
24. Предварительное слушание: основания, порядок проведения. Виды решений, принимаемых судьей на предварительном слушании.
25. Общие условия судебного разбирательства: понятие и значение. Пределы судебного разбирательства.
26. Общие условия судебного разбирательства: понятие и значение. Пределы судебного разбирательства.
27. Участие обвинителя, подсудимого, защитника, потерпевшего, гражданского истца и гражданского ответчика в судебном разбирательстве.
28. Судебное разбирательство как стадия уголовного процесса. Структура судебного разбирательства. Подготовительная часть судебного заседания.
29. Судебное следствие: порядок исследования доказательств.
30. Прения сторон. Последнее слово подсудимого. Удаление суда в совещательную комнату.
31. Приговор: понятие и значение. Требования, предъявляемые к приговору. Виды приговоров. Описательно-мотивировочная часть обвинительного и оправдательного приговора.
32. Особый порядок судебного разбирательства. Основания применения особого порядка и порядок рассмотрения уголовного дела.
33. Особый порядок принятия судебного решения при заключении досудебного соглашения о сотрудничестве.

34. Особенности производства у мирового судьи.

35. Особенности производства в суде с участием присяжных заседателей. Права присяжных заседателей. Полномочия судьи и присяжных заседателей. Особенности судебного следствия.

36. Право апелляционного обжалования. Судебные решения, подлежащие апелляционному обжалованию. Порядок и сроки принесения апелляционных жалобы, представления.

37. Порядок рассмотрения уголовного дела судом апелляционной инстанции. Основания отмены или изменения судебного решения в апелляционном порядке. Решения, принимаемые судом апелляционной инстанции.

38. Исполнение приговора как стадия уголовного судопроизводства. Вступление приговора в законную силу и обращение его к исполнению. Суды, разрешающие вопросы, связанные с исполнением приговора. Порядок рассмотрения вопросов, связанных с исполнением приговора.

39. Предмет судебного разбирательства в кассационном порядке. Порядок подачи кассационной жалобы, представления. Рассмотрение кассационной жалобы, представления.

40. Пределы прав суда кассационной инстанции. Решение суда кассационной инстанции.

41. Пересмотр судебных решений в порядке надзора. Порядок подачи надзорных жалобы, представления. Рассмотрение надзорной жалобы, представления. Основание отмены или изменения судебных решений в порядке надзора.

42. Возобновление производства по уголовному делу ввиду новых или вновь открывшихся обстоятельств.

43. Производство по уголовным делам в отношении несовершеннолетних.

44. Производство о применении принудительных мер медицинского характера.

45. Прекращение уголовного дела или уголовного преследования в связи с назначением меры уголовно-правового характера в виде судебного штрафа.

46. Особенности производства по уголовным делам в отношении отдельных категорий лиц.

На усмотрение преподавателя, на экзамен выносятся вопросы по всему курсу дисциплины Уголовный процесс.

Критерии оценки экзамена

«Отлично» - теоретическое содержание курса освоено полностью, без пробелов, умения сформированы, все предусмотренные программой учебные задания выполнены, качество их выполнения оценено высоко.

«Хорошо» - теоретическое содержание курса освоено полностью, без пробелов, некоторые умения сформированы недостаточно, все предусмотренные программой учебные задания выполнены, некоторые виды заданий выполнены с ошибками.

«Удовлетворительно» - теоретическое содержание курса освоено частично, но пробелы не носят существенного характера, необходимые умения работы с освоенным материалом в основном сформированы, большинство предусмотренных программой обучения учебных заданий выполнено, некоторые из выполненных заданий содержат ошибки.

«Неудовлетворительно» - теоретическое содержание курса не освоено, необходимые умения не сформированы, выполненные учебные задания содержат грубые ошибки.

**Филиал федерального государственного бюджетного образовательного
учреждения высшего образования
«Университет «Дубна» -
Дмитровский институт непрерывного образования**

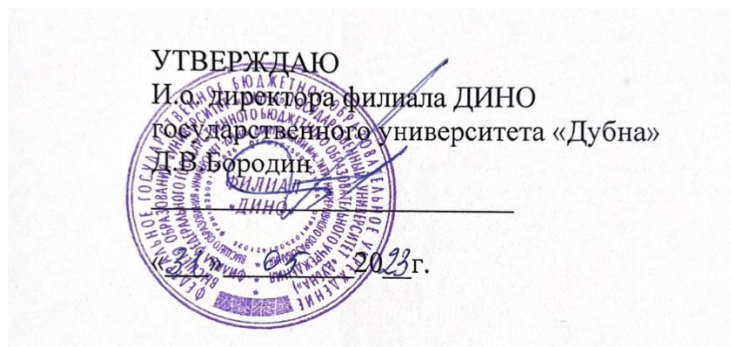

Фонд оценочных средств

Б1.О.23 Экологическое право

Направление подготовки
40.03.01 Юриспруденция

Уровень высшего образования
бакалавриат

Направленность (профиль) программы
уголовно-правовая

Форма обучения
очно-заочная

Преподаватель: Кудрявцева Е.А.

Фонд оценочных средств разработан в соответствии с требованиями ФГОС ВО по направлению подготовки высшего образования 40.03.01 Юриспруденция.

Фонд оценочных средств рассмотрен на заседании кафедры.
Протокол заседания кафедры №1 № 10 от «31» 05 2023 г.

СОГЛАСОВАНО

Начальник отдела проектирования
и методического сопровождения
образовательных программ
« 31 » 05 2023 г.

 /М.В. Рогова/

Заместитель директора
по учебно-методической работе
« 31 » 05 2023 г.

 /И.В. Курганова/

Представители работодателей:

Осипов А.В., заместитель начальника ОМВД - начальник ОРЛС
ОМВД России по Талдомскому г.о.

Костина Н.В., генеральный директор
ООО «ПЕРВАЯ ЮРИДИЧЕСКАЯ КОМПАНИЯ»



I. ПАСПОРТ ОЦЕНОЧНЫХ СРЕДСТВ

Фонд оценочных средств предназначен для проверки результатов обучения по дисциплине Б1.О.23 Экологическое право основной профессиональной образовательной программы по направлению подготовки высшего образования – бакалавриат – 40.03.01 Юриспруденция.

Планируемые результаты обучения по дисциплине (модулю)

Формируемые компетенции (код и наименование)	Индикаторы достижения компетенций (код и формулировка)	Планируемые результаты обучения по дисциплине	Наименование оценочного материала
ОПК-2. Способен применять нормы материального и процессуального права при решении задач профессиональной деятельности	ОПК-2.1. Способен выявлять и анализировать юридические факты в рамках конкретных видов правоотношений	Знать: содержание норм материального и процессуального права	Вопросы открытого типа 1,2,3,4,5,6,7,8,9,10,11,12,13,14
		Уметь: использовать нормы материального и процессуального права в профессиональной деятельности	Вопросы закрытого типа 1,2,3,4,5,6,7,8,9,10,11,12,13,14,15
		Владеть: навыками работы с нормами процессуального и материального права в профессиональной деятельности	Задание 1,2
	ОПК-2.2. Демонстрирует знания основных положений документального оформления в рамках решения задач профессиональной деятельности	Знать: сущность и содержание основных понятий, категорий, институтов, правовых статусов субъектов, правоотношений в сфере экологического права	Вопросы открытого типа 1,2,3,4,5,6,7,8,9,10,11,12,13,14
		Уметь: выносить квалифицированное решение по делу с соблюдением материальных и процессуальных норм права	Вопросы закрытого типа 1,2,3,4,5,6,7,8,9,10,11,12,13,14,15
		Владеть: навыками сбора и фиксации	Задание 1,2

		фактов, выступающих доказательствами по делу, с помощью установленных юридических средств, доступными способами в установленных законом формах и порядке	
ОПК-4. Способен профессионально толковать нормы права	ОПК-4.1. Способен применять приемы и способы толкования норм права, давать квалифицированные разъяснения по содержанию и применению норм права	Знать: понятие и виды толкования; основные правила толкования правовых актов; понятие и систему актов толкования	Вопросы открытого типа 1,2,3,4,5,6,7,8,9,10,11,12,13,14
		Уметь: самостоятельно толковать правовые акты	Вопросы закрытого типа 1,2,3,4,5,6,7,8,9,10,11,12,13,14,15
		Владеть: приемами толкования правовых актов; навыками применения правил толкования правовых актов	Задание 1,2
	ОПК-4.2. Способен документально оформлять результаты толкования норм права по направлению профессиональной деятельности	Знать: требования к различным видам правоприменительных актов с точки зрения их структуры, содержания, оформления	Вопросы открытого типа 1,2,3,4,5,6,7,8,9,10,11,12,13,14
		Уметь: квалифицированно определять правовые нормы, подлежащие применению в конкретной сфере юридической деятельности	Вопросы закрытого типа 1,2,3,4,5,6,7,8,9,10,11,12,13,14,15
		Владеть: навыками принятия юридически значимых решений и их	Задание 1,2

		документального оформления.	
ОПК-6. Способен участвовать в подготовке проектов нормативных правовых актов и иных юридических документов	ОПК-6.1. Способен использовать юридические термины и юридические конструкции в процессе участия в деятельности по подготовке нормативных правовых актов и иных юридических документов	Знать: юридические термины нормативных актов и иных юридических документов в экологическом праве	Вопросы открытого типа 1,2,3,4,5,6,7,8,9,10,11,12,13,14
		Уметь: определить юридическую конструкцию нормативных актов и иных юридических документов в экологическом праве	Вопросы закрытого типа 1,2,3,4,5,6,7,8,9,10,11,12,13,14,15
		Владеть: навыками самостоятельного участия в деятельности по подготовке нормативных актов и иных юридических документов в экологическом праве	Задание 1,2
	ОПК-6.2. Способен применять инструментарий юридической техники при подготовке проектов нормативных правовых актов и иных юридических документов	Знать: инструментарий юридической техники в экологическом праве	Вопросы открытого типа 1,2,3,4,5,6,7,8,9,10,11,12,13,14
		Уметь: определить инструментарий юридической техники в экологическом праве	Вопросы закрытого типа 1,2,3,4,5,6,7,8,9,10,11,12,13,14,15
		Владеть: навыками подготовки проектов нормативных правовых актов и иных юридических документов в экологическом праве	Задание 1,2

II. КОМПЛЕКТ ОЦЕНОЧНЫХ МАТЕРИАЛОВ ДЛЯ ТЕКУЩЕГО КОНТРОЛЯ УСПЕВАЕМОСТИ

Вопросы открытого типа

1. Вставьте пропущенное слово или словосочетание

Экологические человека – узаконенные, имеющие правовые основания притязания индивида на природу (или ее отдельные ресурсы), связанные с удовлетворением (реальным, или потенциальным) его разнообразных потребностей при взаимодействии с ней, и обеспечения такого удовлетворения.

Ответ: права

2. Вставьте пропущенное слово или словосочетание

Право гражданина Российской Федерации на благоприятную окружающую природную среду – это правовая основа экологии.

Ответ: социальной

3. Вставьте пропущенное слово или словосочетание

Общественные объединения в сфере охраны окружающей природной среды обязаны соблюдать РФ, а также нормы, предусмотренные его уставом.

Ответ: экологическое законодательство

4. Вставьте пропущенное слово или словосочетание

Государственное управление – это вид социального управления, означающий на общество в целях его упорядочения, сохранения качественной специфики, совершенствования и развития.

Ответ: воздействие

5. Вставьте пропущенное слово или словосочетание

Традиционно рассматривается ... система экологического управления.

Ответ: двухуровневая

6. Вставьте пропущенное слово или словосочетание

.... прокурора в области природопользования – наиболее распространенная форма прокурорского реагирования

Ответ: Протест

7. Вставьте пропущенное слово или словосочетание

Существуют следующие виды экологического контроля: государственный,, муниципальный, производственный, общественный

Ответ: ведомственный

8. Вставьте пропущенное слово или словосочетание

Экологический – это совокупность организационных структур, методов, способов и приемов наблюдения за состоянием окружающей среды, происходящими в ней изменениями, их последствиями, а также за потенциально опасными для окружающей среды, здоровья людей и контролируемой территории видами деятельности, производственными и иными объектами.

Ответ: мониторинг

9. Вставьте пропущенное слово или словосочетание

Обязанности эксперта подразделяются на обязанности ... и специального характера
Ответ: общего

10. Вставьте пропущенное слово или словосочетание

Экологические – это деяния (действия или бездействие) против экологического правопорядка, приносящие вред окружающей среде, здоровью и имуществу людей.

11. Вставьте пропущенное слово или словосочетание

Экологический предприятия – это комплексная статистика данных, отображающих степень пользования данным предприятием природных ресурсов и уровень загрязнения прилегающих территорий.

Ответ: паспорт

12. Вставьте пропущенное слово или словосочетание

..... – это деление на зоны при градостроительном планировании развития территории и поселений с определенным видом использования зон и ограничений на их использование.

Ответ: Зонирование

13. Вставьте пропущенное слово или словосочетание

Мониторинг окружающей среды – система наблюдений за состоянием окружающей среды, оценки и прогноза изменений состояния окружающей среды под воздействием природных и антропогенных факторов.

Ответ: долгосрочных

14. Вставьте пропущенное слово или словосочетание

..... парки – это природные комплексы и объекты, имеющие особую экологическую, историческую и эстетическую ценность, которые предназначены для использования в природоохранных, просветительских, научных и культурных целях и для регулируемого туризма

Ответ: Национальные

Вопросы закрытого типа

1. Определите правдивость выражения

Общественные объединения, осуществляющие деятельность в области охраны окружающей среды, имеют право только свободно распространять информацию о своей деятельности и ее результатах

- а) верно
- б) неверно

2. Определите правдивость выражения

Среди экологических прав граждан важное значение имеет право на охрану здоровья от неблагоприятного воздействия окружающей среды

- а) верно
- б) неверно

3. Определите правдивость выражения

Функция экологического управления – это закрепленное в законодательных и иных нормативных правовых актах направление деятельности субъекта экологического управления по организации охраны окружающей среды и использования природных ресурсов.

- а) верно
- б) неверно

4. Определите правдивость выражения

Комплексный характер управления означает, что в силу взаимосвязанности и взаимообусловленности ресурсов и природных явлений управление природными ресурсами и охраной окружающей среды может осуществляться только в комплексе.

- а) верно
- б) неверно

5. Определите правдивость выражения

Министерство природных ресурсов и экологии Российской Федерации проводит государственную политику и осуществляет управление только в сфере изучения, использования, воспроизводства и охраны природных ресурсов и окружающей природной среды

Ответы:

- 1-неверно
- 2-верно
- 3-верно
- 4-верно
- 5-неверно

6. Определите правдивость выражения

Государственная служба наблюдения за состоянием окружающей природной среды организуется только в целях наблюдения за происходящими в ней физическими, химическими, биологическими процессами для определения оценки воздействия хозяйственной и иной деятельности на окружающую среду

- а) верно
- б) неверно

7. Определите правдивость выражения

Объектами экологического мониторинга являются только обладающие особым правовым статусом территории и объекты

- а) верно
- б) неверно

8. Определите правдивость выражения

Экологическая экспертиза проводится в целях установления соответствия планируемой хозяйственной или иной деятельности требованиям в области окружающей среды

- а) верно
- б) неверно

9. Определите правдивость выражения

Для объективной стороны экологического правонарушения характерно наличие трех элементов: противоправность деяния; причинение вреда или наступление реальной угрозы его причинения; существование причинной связи между противоправным поведением и наступающим вредом.

- а) верно
- б) неверно

10. Определите правдивость выражения

Компенсация вреда, нанесенного объектам экологическим правонарушением, осуществляется по нормам гражданского законодательства, т.е. в полном объеме лицом, причинившим этот вред

- а) верно
- б) неверно

Ответы:

- 1-неверно
- 2-неверно
- 3-верно
- 4-верно
- 5-верно

11. Определите правдивость выражения

Опасными производственными объектами являются предприятия или их цехи, участки, площадки, а также иные производственные объекты, которые подлежат регистрации в государственном реестре в порядке, устанавливаемом Правительством РФ и на которых получают, используются, перерабатываются, образуются, хранятся, транспортируются, уничтожаются воспламеняющиеся, окисляющие, горючие, взрывчатые, токсичные вещества

- а) верно
- б) неверно

12. Определите правдивость выражения

Основной задачей экологического обеспечения Вооруженных Сил в мирное время является только контроль за состоянием окружающей среды и прогноз экологической обстановки в районах дислокации и боевой подготовки войск и сил флота, включая создание автоматизированной системы экологического мониторинга в Вооруженных силах

- а) верно
- б) неверно

13. Определите правдивость выражения

При эксплуатации объектов сельскохозяйственного назначения должны соблюдаться требования в области охраны окружающей среды, проводиться мероприятия по охране земель, почв, водных объектов, растений, животных и других организмов от негативного воздействия хозяйственной или иной деятельности на окружающую среду

- а) верно
- б) неверно

14. Определите правдивость выражения

Особо охраняемые природные территории – это участки земли, водной поверхности и воздушного пространства над ними, где располагаются природные комплексы и объекты, имеющие природоохранное, научное, культурное, эстетическое, рекреационное и оздоровительное значение.

- а) верно
- б) неверно

15. Определите правдивость выражения

Одной из задач природных парков является сохранение природной среды, природных ландшафтов

- а) верно
- б) неверно

Ответы:

- 1-верно
- 2-неверно
- 3-верно
- 4-верно
- 5-верно

Критерии оценки вопросов открытого и закрытого типа

«Отлично» (зачтено) ставится, если доля правильных ответов составляет 80-100%.

«Хорошо» (зачтено) ставится, если доля правильных ответов составляет 60-79%.

«Удовлетворительно» (зачтено) ставится, если доля правильных ответов составляет 40-59%.

«Неудовлетворительно» (не зачтено) ставится, если доля правильных ответов составляет менее 40%.

Задание 1

1. Перечислите сведения, которые необходимо указывать в протоколе об экологическом правонарушении

Эталон ответа

В протоколе об экологическом правонарушении рекомендуется указывать следующие сведения:

- дата и место его составления;
- должность, фамилия, имя, отчество лица, составившего Протокол;
- сведения о личности нарушителя природоохранительного законодательства;
- место, время совершения и существо экологического правонарушения;
- нормативный акт, предусматривающий ответственность за данное правонарушение;
- фамилии и адреса свидетелей, если они имеются;
- объяснения нарушителя;
- иные сведения, необходимые для разрешения дела

2. Перечислите сведения, которые необходимо указывать в постановлении о возмещении вреда, причиненного окружающей природной среде

Эталон ответа

Постановление о возмещении вреда, причиненного окружающей природной среде, содержит:

- наименование должностного лица (комиссии), вынесшего постановление;
- дату рассмотрения дела;
- сведения о лице, в отношении которого рассматривается дело;

- изложение обстоятельств, установленных при рассмотрении дела;
- указание на нормативный акт, предусматривающий ответственность за данное экологическое правонарушение;
- принятое по делу решение;
- срок и порядок возмещения причиненного вреда.

Задание 2

1. Составьте схему категорий особо охраняемых природных территорий

Эталон ответа

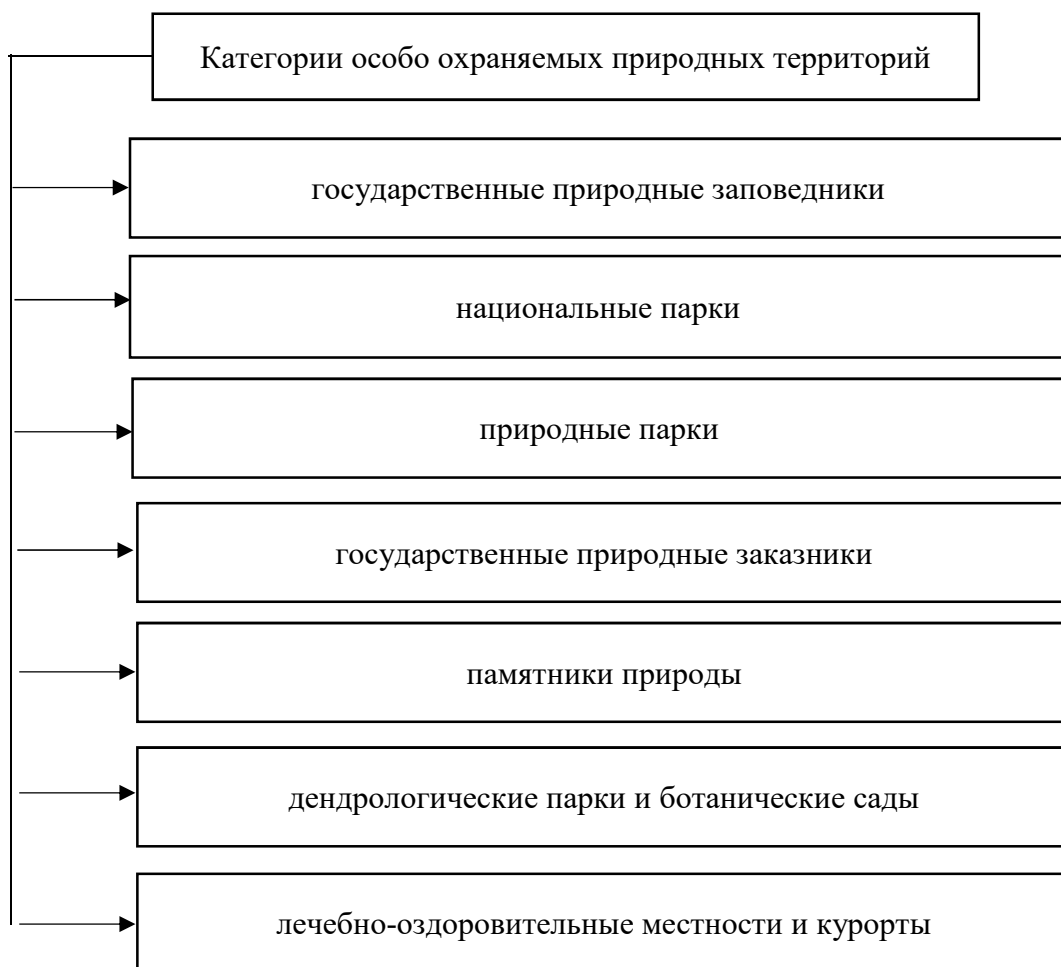

2. Составьте схему функциональных зон территорий дендрологических парков и ботанических садов

Эталон ответа

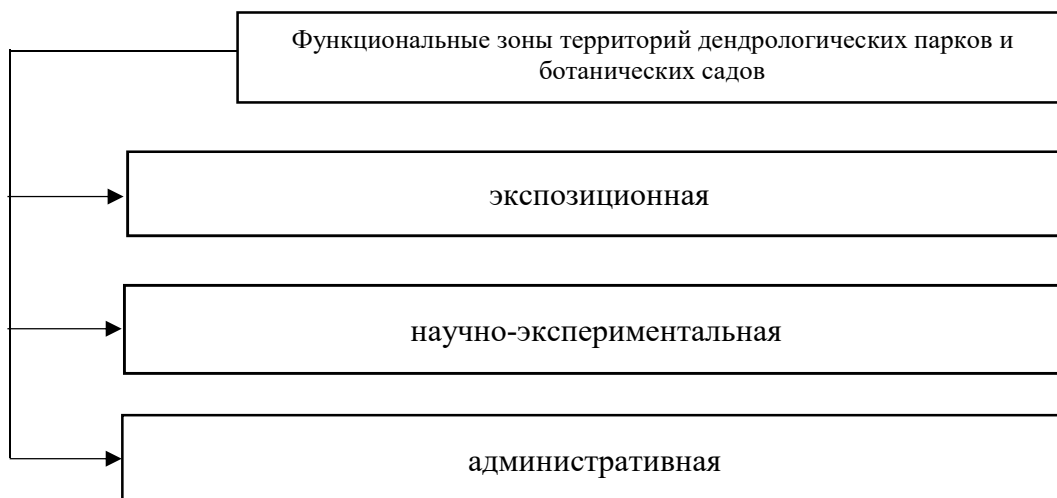

Критерии оценки задания

«Отлично» (зачтено) ставится, если практическое задание выполнено полностью, содержание задания отражает все аспекты, указанные в задании

«Хорошо» (зачтено) ставится, если практическое задание выполнено в полном объеме, но некоторые аспекты, указанные в задании, раскрыты не полностью.

«Удовлетворительно» (зачтено) ставится, если практическое задание выполнено, но допускались ошибки, не отразившиеся на качестве выполненной работы.

«Неудовлетворительно» (не зачтено) ставится, если практическое задание не сделано или допущены ошибки, влияющие на качество выполненной работы

III. КОМПЛЕКТ ОЦЕНОЧНЫХ МАТЕРИАЛОВ ДЛЯ ПРОМЕЖУТОЧНОЙ АТТЕСТАЦИИ

Вопросы, выносимые на зачет

1. Предмет экологического права.
2. Метод экологического права.
3. Принципы экологического права.
4. Источники экологического права.
5. Понятие объектов охраны окружающей среды.
6. Система экологического права.
7. Основания возникновения и прекращения права собственности на природные ресурсы.
8. Правовой режим особо охраняемых природных территорий.
9. Правовой режим экологически неблагополучных территорий.
10. Правовые основы экологической сертификации и лицензирования
11. Экологический контроль: понятие и его виды.
12. Государственный экологический контроль.
13. Программирование и паспортизация природопользования.
14. Понятие и функции государственного управления в области охраны окружающей среды.
15. Права и обязанности государственных инспекторов в области охраны окружающей среды.
16. Производственный экологический контроль.
17. Разграничение полномочий между органами государственной власти РФ и органами государственной власти субъектов РФ в области охраны окружающей среды.
18. Органы государственного управления в области охраны окружающей среды.
19. Права и обязанности граждан, общественных организаций и иных некоммерческих организаций в области охраны окружающей среды.
20. Экономическое регулирование в области охраны окружающей среды: понятие и методы.
21. Правовой режим охраны природных объектов.
22. Нормирование в области охраны окружающей среды: понятие, виды нормативов.
23. Экологический контроль: понятие, виды.
24. Экологическая экспертиза: понятие, виды, объекты.
25. Порядок проведения экологической экспертизы.
26. Общие требования в области охраны окружающей среды при осуществлении хозяйственной и иной деятельности.
27. Понятие и виды юридической ответственности за нарушение законодательства в области окружающей среды.
28. Обязанность полного возмещения вреда окружающей среде.
29. Порядок компенсации вреда окружающей среде, причиненного нарушением законодательства в области охраны окружающей среды.
30. Возмещение вреда, причиненного здоровью и имуществу граждан в результате нарушения законодательства в области охраны окружающей среды.

Критерии оценки зачета

«Зачтено» выставляется обучающемуся, если: он знает основные определения, последователен в изложении материала, демонстрирует базовые знания дисциплины, владеет необходимыми умениями и навыками при выполнении практических заданий.

«Не зачтено» выставляется обучающемуся, если: он не знает основных определений, непоследователен и сбивчив в изложении материала, не обладает определенной системой

знаний по дисциплине, не в полной мере владеет необходимыми умениями и навыками при выполнении практических заданий.

**Филиал федерального государственного бюджетного образовательного
учреждения высшего образования
«Университет «Дубна» -
Дмитровский институт непрерывного образования**



Фонд оценочных средств

Б1.О.24 Земельное право

Направление подготовки
40.03.01 Юриспруденция

Уровень высшего образования
бакалавриат

Направленность (профиль) программы
уголовно-правовая

Форма обучения
очно-заочная

Преподаватель: Кудрявцева Е.А.

Фонд оценочных средств разработан в соответствии с требованиями ФГОС ВО по направлению подготовки высшего образования 40.03.01 Юриспруденция.

Фонд оценочных средств рассмотрен на заседании кафедры.
Протокол заседания кафедры №1 № 10 от «31» 05 2023 г.

СОГЛАСОВАНО

Начальник отдела проектирования
и методического сопровождения
образовательных программ
«31» 05 2023 г.

 /М.В. Рогова/

Заместитель директора
по учебно-методической работе
«31» 05 2023 г.

 /И.В. Курганова/

Представители работодателей:

Осипов А.В., заместитель начальника ОМВД - начальник ОРЛС
ОМВД России по Талдомскому г.о.

Костина Н.В., генеральный директор
ООО «ПЕРВАЯ ЮРИДИЧЕСКАЯ КОМПАНИЯ»



I. ПАСПОРТ ОЦЕНОЧНЫХ СРЕДСТВ

Фонд оценочных средств предназначен для проверки результатов обучения по дисциплине Б1.О.24 Земельное право основной профессиональной образовательной программы по направлению подготовки высшего образования – бакалавриат – 40.03.01 Юриспруденция.

Планируемые результаты обучения по дисциплине (модулю)

Формируемые компетенции (код и наименование)	Индикаторы достижения компетенций (код и формулировка)	Планируемые результаты обучения по дисциплине	Наименование оценочного материала
ОПК-2. Способен применять нормы материального и процессуального права при решении задач профессиональной деятельности	ОПК-2.1. Способен выявлять и анализировать юридические факты в рамках конкретных видов правоотношений	Знать: нормативно-правовые акты в области земельного законодательства, процедуру разработки нормативно-правовых актов	Вопросы открытого типа 1,2,3 Вопросы закрытого 1,2,3
		Уметь: ориентироваться в нормативно-правовых актах и судебной практике для анализа и решения конкретных практических вопросов в своей профессиональной деятельности	Вопросы открытого типа 1,2,3 Вопросы закрытого 1,2,3
		Владеть: навыками правильного применения норм материального процессуального права в своей профессиональной деятельности	Задание 1,2
	ОПК-2.2. Демонстрирует знания основных положений документального оформления в рамках решения задач профессиональной деятельности	Знать: правовые акты в области земельного права; систему юридических документов в области земельного права и их значение	Вопросы открытого типа 1,2,3 Вопросы закрытого 1,2,3
		Уметь: оценить юридический документ на предмет соответствия действующему законодательству в	Вопросы открытого типа 1,2,3 Вопросы закрытого 1,2,3

		области земельного права	
		Владеть: навыками составления различных видов юридической документации с учетом требования действующего земельного законодательства	Задание 1,2
ОПК-4. Способен профессионально толковать нормы права	ОПК-4.1. Способен применять приемы и способы толкования норм права, давать квалифицированные разъяснения по содержанию и применению норм права	Знать: содержание основных институтов земельного права, категориальный аппарат	Вопросы открытого типа 1,2,3 Вопросы закрытого 1,2,3
		Уметь: толковать и применять нормативные правовые акты и иные источники права, нормативные правовые акты в сфере земельного права, а также вопросы практики его применения	Вопросы открытого типа 1,2,3 Вопросы закрытого 1,2,3
		Владеть: навыками уяснения смысла норм действующего российского законодательства Российской Федерации и международного права в области земельного права с целью их соблюдения	Задание 1,2
	ОПК-4.2. Способен документально оформлять результаты толкования норм права по направлению профессиональной деятельности	Знать: способы толкования нормативных актов с учетом сферы их правового регулирования и места в системе права	Вопросы открытого типа 1,2,3 Вопросы закрытого 1,2,3
		Уметь: документально оформлять результаты толкования норм земельного права	Вопросы открытого типа 1,2,3 Вопросы закрытого 1,2,3
		Владеть: навыками анализа	Задание 1,2

		правоприменительной практики в рамках земельного права и документального оформления соответствующих результатов	
--	--	---	--

II. КОМПЛЕКТ ОЦЕНОЧНЫХ МАТЕРИАЛОВ ДЛЯ ТЕКУЩЕГО КОНТРОЛЯ УСПЕВАЕМОСТИ

Вопросы открытого типа

1. Вставьте пропущенное слово или словосочетание

а) Право на землю – это урегулированные нормами земельного и иных отраслей права общепризнанные отношения по владению, пользованию и распоряжению землей в пределах, установленных законом.

Ответ: собственности

б) В состав ... земель входят земельные участки для обеспечения нужд обороны и безопасности страны, охраны государственных границ

Ответ: федеральных

в) собственностью являются земли, не находящиеся в собственности граждан, юридических лиц или муниципальных образований.

Ответ: Государственной

г) Владелец земельного участка, не являющийся собственником, распоряжаться этим участком, если иное не предусмотрено законом.

Ответ: не вправе

д) Земельный участок может быть у собственника в случаях, когда участок предназначен для ведения сельского хозяйства либо жилищного или иного строительства и не используется по целевому назначению в течение трех лет, если более длительный срок не установлен законом.

Ответ: изъят

2. Вставьте пропущенное слово или словосочетание

а) Существенным условием договора купли-продажи земельного участка является

Ответ: цена за участок

б) Рента может быть (постоянная рента) или выплачиваться в течение жизни получателя (пожизненная рента)

Ответ: бессрочной

в) Ничтожным является условие передачи земельного участка после дарителя.

Ответ: смерти

г) Передача имущества в доверительное управление перехода права собственности на него к доверительному управляющему.

Ответ: не влечет

д) Для установления кадастровой стоимости земельных участков проводится государственная кадастровая

Ответ: оценка

3. Вставьте пропущенное слово или словосочетание

а) Землями сельскохозяйственного назначения признаются земли, находящиеся за границами населенного пункта и предоставленные для нужд, а также предназначенные для этих целей

Ответ: сельского хозяйства

б) Под правовым режимом земель сельскохозяйственного назначения следует понимать установленный законом порядок их учета, кадастра, мониторинга, и охраны.

Ответ: использования

в) Земли - одна из категорий земель в земельном фонде России, предоставляемая для размещения и развития городов, поселков и сельских поселений

Ответ: поселений

г) Правовая земель представляет собой совокупность юридических норм, направленных на обеспечение рационального использования земли, сохранение и улучшение ее естественных свойств

Ответ: охрана

Вопросы закрытого типа

1. Определите правдивость выражения

1) Право пользования землей – допустимая законом возможность хозяйственной и иной эксплуатации земли, извлечения из нее полезных свойств и использования для иных целей удовлетворения потребностей общества.

- а) верно
- б) неверно

2) Граждане и юридические лица имеют право на равный доступ к приобретению земельных участков в собственность.

- а) верно
- б) неверно

3) Размер арендной платы определяется договором купли-продажи земли.

- а) верно
- б) неверно

4) По требованию собственника земельного участка, обремененного сервитутом, сервитут может быть прекращен ввиду отпадения оснований, по которым он был установлен.

- а) верно
- б) неверно

5) Гражданин, обладающий правом пожизненного наследуемого владения (владелец земельного участка), имеет права владения и пользования земельным участком, передаваемые по наследству.

- а) верно
- б) неверно

Ответы:

- 1-верно
- 2-верно
- 3-неверно
- 4-верно
- 5-верно

2. Определите правдивость выражения

1) Стороны договора купли-продажи земельного участка не вправе изменять целевое назначение земельного участка, являющегося предметом договора.

- а) верно
- б) неверно

2) Единственным признаком аренды является платность, т.е. возмездность арендных отношений, проявляющаяся в арендной плате, выплачиваемой арендатором арендодателю

- а) верно
- б) неверно

3) По договору дарения земельного участка одна сторона (одаряемый) безвозмездно передает или обязуется передать другой стороне (дарителю) земельный участок в собственность

- а) верно
- б) неверно

4) По договору мены каждая из сторон обязуется передать в собственность другой стороны один товар в обмен на другой

- а) верно
- б) неверно

5) При передаче под выплату ренты земельного участка получатель ренты в обеспечение обязательства плательщика ренты приобретает право залога на этот участок

- а) верно
- б) неверно

Ответы:

- 1-верно
- 2-верно
- 3-неверно
- 4-верно
- 5-верно

3. Определите правдивость выражения

1) Сельскохозяйственные угодья, пашни, сенокосы, пастбища, залежи, земли, занятые многолетними насаждениями (садами, виноградниками и другими) в составе земель сельскохозяйственного назначения имеют приоритет в использовании и подлежат особой охране

- а) верно
- б) неверно

2) Под целевым использованием земель сельскохозяйственного назначения понимается основное предназначение земель данной категории.

- а) верно
- б) неверно

3) Все земли в пределах черты поселения находятся в ведении соответствующих органов местного самоуправления

- а) верно
- б) неверно

4) Землями населенных пунктов признаются земли, используемые и предназначенные для застройки и развития населенных пунктов.

- а) верно
- б) неверно

5) Границы городских, сельских населенных пунктов отделяют земли населенных пунктов от земель иных категорий.

- а) верно
- б) неверно

Ответы:

- 1-верно
- 2-верно
- 3-верно
- 4-верно
- 5-верно

Критерии оценки вопросов открытого и закрытого типа

«Отлично» (зачтено) ставится, если доля правильных ответов составляет 80-100%.

«Хорошо» (зачтено) ставится, если доля правильных ответов составляет 60-79%.

«Удовлетворительно» (зачтено) ставится, если доля правильных ответов составляет 40-59%.

«Неудовлетворительно» (не зачтено) ставится, если доля правильных ответов составляет менее 40%.

Задание 1

1. Составьте схему субъектов пользования землями сельскохозяйственного назначения
Эталон ответа



Задание 2. Составьте схему территориальных зон, входящих в состав земель населенных пунктов

Эталон ответа

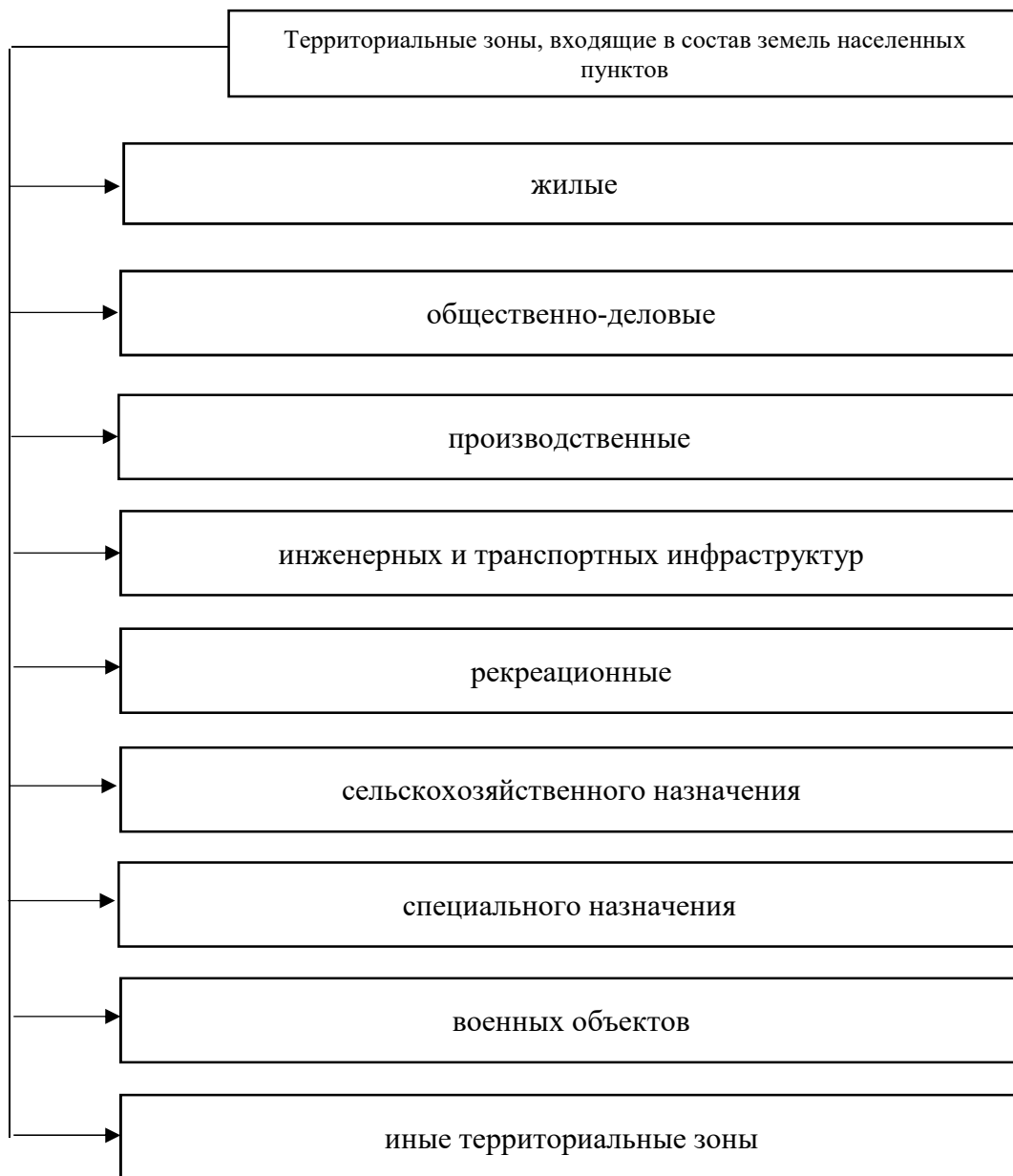

Критерии оценки задания

«Отлично» (зачтено) ставится, если практическое задание выполнено полностью, содержание задания отражает все аспекты, указанные в задании

«Хорошо» (зачтено) ставится, если практическое задание выполнено в полном объеме, но некоторые аспекты, указанные в задании, раскрыты не полностью.

«Удовлетворительно» (зачтено) ставится, если практическое задание выполнено, но допускались ошибки, не отразившиеся на качестве выполненной работы.

«Неудовлетворительно» (не зачтено) ставится, если практическое задание не сделано или допущены ошибки, влияющие на качество выполненной работы.

III. КОМПЛЕКТ ОЦЕНОЧНЫХ МАТЕРИАЛОВ ДЛЯ ПРОМЕЖУТОЧНОЙ АТТЕСТАЦИИ

Вопросы, выносимые на зачет с оценкой

1. Земельное право Российской Федерации: понятие и система.
2. Предмет земельного права и методы правового регулирования земельных отношений.
3. Соотношение земельного права с другими отраслями права.
4. Субъекты и объекты земельных отношений.
5. Земельный участок: способы и требования к образованию.
6. Целевое назначение и разрешенное использование земельных участков.
7. Земельные правоотношения: понятие и виды.
8. Принципы земельного законодательства.
9. Принцип единства судьбы земельных участков и прочно связанных с ним объектов.
10. Принцип приоритет сохранения особо ценных земель.
11. Принцип разграничения государственной собственности на землю на собственность Российской Федерации, собственность субъектов Российской Федерации и собственность муниципальных образований
12. Источники земельного права. Система земельного законодательства.
13. Конституционные основы регулирования земельных отношений.
14. Земельный кодекс и другие федеральные нормативные правовые акты как источник земельного права.
15. Правотворчество субъектов Федерации в сфере земельных отношений.
16. Правотворчество органов местного самоуправления в сфере земельных отношений.
17. Значение судебной-арбитражной практики для регулирования земельных отношений.
18. Виды прав на земельные участки.
19. Право собственности на земельные участки: понятие и формы.
20. Государственная и муниципальная собственность на землю (основания возникновения).
21. Безвозмездная передача земельных участков, находящихся в федеральной собственности, в собственность субъектов Федерации и муниципальную собственность.
22. Оборотоспособность земель в Российской Федерации.
23. Право пожизненного наследуемого владения и постоянного (бессрочного) пользования земельными участками граждан.
24. Право постоянного (бессрочного) пользования земельными участками юридических лиц.
25. Право ограниченного пользования чужим земельным участком.
26. Право безвозмездного пользования земельными участками.
27. Основания возникновения прав на земельные участки.
28. Особенности правового регулирования сделок с земельными участками.
29. Предоставление земель и земельных участков, находящихся в государственной или муниципальной собственности, на торгах.
30. Предоставление земель и земельных участков, находящихся в государственной или муниципальной собственности, без проведения торгов.
31. Особенности предоставления земельных участков гражданам для индивидуального жилищного строительства, садоводства, личного подсобного хозяйства.
32. Использование земельных участков без предоставления и установления сервитутов.

33. Особенности предоставления земельного участка, находящегося в государственной или муниципальной собственности, на котором расположены здание, сооружение.

34. Перераспределение земельных участков, находящихся в государственной или муниципальной собственности: основания и порядок.

35. Особенности установления сервитутов на земельные участки, находящиеся в государственной или муниципальной собственности.

36. Установление публичного сервитута в отдельных целях.

37. Документы о правах на земельные участки.

38. Основания прекращения прав на земельные участки.

39. Изъятие земель для государственных или муниципальных нужд: основания и порядок.

40. Особенности определения размера возмещения в связи с изъятием земельных участков для государственных или муниципальных нужд

41. Отказ от права на земельный участок.

42. Принудительное изъятие земельного участка у землевладельцев и землепользователей при нарушении земельного законодательства РФ.

43. Принудительное отчуждение земельного участка, находящегося в частной собственности, при нарушениях земельного законодательства РФ.

44. Полномочия собственников, землевладельцев, землепользователей, арендаторов при использовании земли.

45. Ограничение прав на землю.

46. Защита прав субъектов земельных отношений на земельные участки.

Критерии оценки зачета с оценкой

«Отлично» - теоретическое содержание курса освоено полностью, без пробелов, умения сформированы, все предусмотренные программой учебные задания выполнены, качество их выполнения оценено высоко.

«Хорошо» - теоретическое содержание курса освоено полностью, без пробелов, некоторые умения сформированы недостаточно, все предусмотренные программой учебные задания выполнены, некоторые виды заданий выполнены с ошибками.

«Удовлетворительно» - теоретическое содержание курса освоено частично, но пробелы не носят существенного характера, необходимые умения работы с освоенным материалом в основном сформированы, большинство предусмотренных программой обучения учебных заданий выполнено, некоторые из выполненных заданий содержат ошибки.

«Неудовлетворительно» - теоретическое содержание курса не освоено, необходимые умения не сформированы, выполненные учебные задания содержат грубые ошибки.

**Филиал федерального государственного бюджетного образовательного
учреждения высшего образования
«Университет «Дубна» -
Дмитровский институт непрерывного образования**



Фонд оценочных средств

Б1.О.25 Финансовое право

Направление подготовки
40.03.01 Юриспруденция

Уровень высшего образования
бакалавриат

Направленность (профиль) программы
уголовно-правовая

Форма обучения
очно-заочная

Преподаватель: Полунина Е.М.

Фонд оценочных средств разработан в соответствии с требованиями ФГОС ВО по направлению подготовки высшего образования 40.03.01 Юриспруденция.

Фонд оценочных средств рассмотрен на заседании кафедры.
Протокол заседания кафедры №1 № 10 от «31» 05 2023 г.

СОГЛАСОВАНО

Начальник отдела проектирования
и методического сопровождения
образовательных программ
« 31 » 05 2023 г.

 /М.В. Рогова/

Заместитель директора
по учебно-методической работе
« 31 » 05 2023 г.

 /И.В. Курганова/

Представители работодателей:

Осипов А.В., заместитель начальника ОМВД - начальник ОРЛС
ОМВД России по Талдомскому г.о.

Костина Н.В., генеральный директор
ООО «ПЕРВАЯ ЮРИДИЧЕСКАЯ КОМПАНИЯ»



I. ПАСПОРТ ОЦЕНОЧНЫХ СРЕДСТВ

Фонд оценочных средств предназначен для проверки результатов обучения по дисциплине Б1.О.25 Финансовое право основной профессиональной образовательной программы по направлению подготовки высшего образования – бакалавриат – 40.03.01 Юриспруденция.

Планируемые результаты обучения по дисциплине (модулю)

Формируемые компетенции (код и наименование)	Индикаторы достижения компетенций (код и формулировка)	Планируемые результаты обучения по дисциплине	Наименование оценочного материала
ОПК-2. Способен применять нормы материального и процессуального права при решении задач профессиональной деятельности	ОПК-2.1. Способен выявлять и анализировать юридические факты в рамках конкретных видов правоотношений	Знать: действующее финансовое законодательство, правила применения нормативных правовых актов, регулирующих финансовую деятельность	Вопросы открытого типа 1,2,3,4 Вопросы закрытого типа 1,2,3,4
		Уметь: выделять юридически значимые обстоятельства, анализировать нормы права и судебную практику в сфере финансового права	Вопросы открытого типа 1,2,3,4 Вопросы закрытого типа 1,2,3,4
		Владеть: навыками самостоятельного анализа правовой ситуации и практического применения нормативных правовых актов в сфере финансовой деятельности	Вопросы открытого типа 1,2,3,4 Вопросы закрытого типа 1,2,3,4 Задание 1
	ОПК-2.2. Демонстрирует знания основных положений документального оформления в рамках решения задач профессиональной деятельности	Знать: нормативно-правовые акты, применяемые в сфере финансовой деятельности; способы оформления документов в сфере финансовой деятельности	Вопросы открытого типа 1,2,3,4
	Уметь: составлять юридические и иные документы в области	Вопросы закрытого типа 1,2,3,4	

		финансовой деятельности	
		Владеть: навыками документального оформления в сфере финансового права	Вопросы открытого типа 1,2,3,4 Вопросы закрытого типа 1,2,3,4 Задание 1
ОПК-4. Способен профессионально толковать нормы права	ОПК-4.1. Способен применять приемы и способы толкования норм права, давать квалифицированные разъяснения по содержанию и применению норм права	Знать: практику применения правовых положений в сфере финансовой деятельности для осуществления консультирования	Вопросы открытого типа 1,2,3,4
		Уметь: правильно толковать и применять нормативные правовые акты финансового права	Вопросы закрытого типа 1,2,3,4
		Владеть: навыками реализации норм финансового права	Вопросы открытого типа 1,2,3,4 Вопросы закрытого типа 1,2,3,4 Задание 1
	ОПК-4.2. Способен документально оформлять результаты толкования норм права по направлению профессиональной деятельности	Знать: порядок направления юридической и иной документации в области финансовой деятельности	Вопросы открытого типа 1,2,3,4
		Уметь: определить подведомственность направляемой юридической и иной документации в сфере финансового права	Вопросы закрытого типа 1,2,3,4
		Владеть: навыками правильного и полного отражения результатов профессиональной деятельности в юридической и иной документации	Вопросы открытого типа 1,2,3,4 Вопросы закрытого типа 1,2,3,4
ОПК-6. Способен участвовать в подготовке проектов	ОПК-6.1. Способен использовать юридические термины и юридические	Знать: юридические термины нормативных актов и иных юридических	Вопросы открытого типа 1,2,3,4

нормативных правовых актов и иных юридических документов	конструкции в процессе участия в деятельности по подготовке нормативных правовых актов и иных юридических документов	документов в финансовом праве	
		Уметь: определить юридическую конструкцию нормативных актов и иных юридических документов в финансовом праве	Вопросы закрытого типа 1,2,3,4
		Владеть: навыками самостоятельного участия в деятельности по подготовке нормативных актов и иных юридических документов в финансовом праве	Вопросы открытого типа 1,2,3,4
	ОПК-6.2. Способен применять инструментарий юридической техники при подготовке проектов нормативных правовых актов и иных юридических документов	Знать: инструментарий юридической техники в финансовом праве	Вопросы открытого типа 1,2,3,4
		Уметь: определить инструментарий юридической техники в финансовом праве	Вопросы закрытого типа 1,2,3,4
		Владеть: навыками подготовки проектов нормативных правовых актов и иных юридических документов в финансовом праве	Вопросы открытого типа 1,2,3,4 Задание 1

II. КОМПЛЕКТ ОЦЕНОЧНЫХ МАТЕРИАЛОВ ДЛЯ ТЕКУЩЕГО КОНТРОЛЯ УСПЕВАЕМОСТИ

Вопросы открытого типа

1. Вставьте пропущенное слово или словосочетание

1) ... - форма образования и расходования денежных средств, предназначенных для финансового обеспечения задач и функций государства и местного самоуправления

Ответ: Бюджет

2) ... бюджета - превышение расходов бюджета над его доходами

Ответ: Дефицит

3) Бюджетная ... - документ, устанавливающий в соответствии с классификацией расходов бюджетов лимиты бюджетных обязательств казенного учреждения

Ответ: смета

4) Государственный (муниципальный) финансовый контроль подразделяется на внешний и ..., предварительный и последующий

Ответ: внутренний

5) ... нарушением признается совершенное высшим исполнительным органом субъекта Российской Федерации (местной администрацией), финансовым органом (органом управления государственным внебюджетным фондом), главным администратором (администратором) бюджетных средств, государственным (муниципальным) заказчиком нарушение положений бюджетного законодательства Российской Федерации и иных правовых актов, регулирующих бюджетные правоотношения

Ответ: Бюджетным

2. Вставьте пропущенное слово или словосочетание

1) ... - кредитная организация, которая имеет исключительное право осуществлять следующие банковские операции: привлечение во вклады денежных средств физических и юридических лиц, размещение указанных средств от своего имени и за свой счет на условиях возвратности, платности, срочности, открытие и ведение банковских счетов физических и юридических лиц

Ответ: Банк

2) Граждане, незаконно осуществляющие банковские операции, несут в установленном законом порядке гражданско-правовую, административную или ... ответственность

Ответ: уголовную

3) Нормативные акты Банка России должны быть зарегистрированы в порядке, установленном для государственной регистрации нормативных правовых актов федеральных органов исполнительной власти

Ответ: исполнительной

4) Банк России имеет ... капитал в размере 3 млрд. рублей

Ответ: уставный

5) Осуществление банковских операций производится только на основании ..., выдаваемой Банком России.

Ответ: лицензии

3. Вставьте пропущенное слово или словосочетание

1) ... - отношения по защите интересов физических и юридических лиц, Российской Федерации, субъектов Российской Федерации и муниципальных образований при наступлении определенных страховых случаев за счет денежных фондов, формируемых страховщиками из уплаченных страховых премий (страховых взносов), а также за счет иных средств страховщиков

Ответ: Страхование

2) Объектами страхования ... могут быть имущественные интересы, связанные с дожитием граждан до определенных возраста или срока либо наступлением иных событий в жизни граждан, а также с их смертью

Ответ: жизни

3) Страховой ... — это обязательный платеж, который уплачивается страхователями, обладает обезличенным характером, целевым назначением которого является обеспечение прав застрахованного лица на получение страхового обеспечения

Ответ: взнос

4) Страховым ... является совершившееся событие, предусмотренное договором страхования или законом, с наступлением которого возникает обязанность страховщика произвести страховую выплату страхователю, застрахованному лицу, выгодоприобретателю или иным третьим лицам

Ответ: случаем

5) Страховой ... - ставка страховой премии с единицы страховой суммы с учетом объекта страхования и характера страхового риска, а также других условий страхования, в том числе наличия франшизы и ее размера в соответствии с условиями страхования

Ответ: тариф

4. Вставьте пропущенное слово или словосочетание

1) Органами валютного контроля в Российской Федерации являются ... банк Российской Федерации, федеральный орган (федеральные органы) исполнительной власти, уполномоченный (уполномоченные) Правительством Российской Федерации.

Ответ: Центральный

2) Акты валютного законодательства Российской Федерации и акты органов валютного регулирования подлежат ... опубликованию

Ответ: официальному

3) Центральный банк Российской Федерации устанавливает единые формы учета и отчетности по ... операциям, порядок и сроки их представления

Ответ: валютным

4) Купля-продажа ... валюты в РФ производится только через уполномоченные банки и государственную корпорацию развития "ВЭБ.РФ"

Ответ: иностранной

5) За нарушение валютного законодательства предусмотрена административная и ... ответственность

Ответ: уголовная

Вопросы закрытого типа

1. Определите правдивость выражения

1) Доходы бюджета - поступающие в бюджет денежные средства, за исключением средств, являющихся в соответствии с Бюджетным кодексом источниками финансирования дефицита бюджета

а) верно

б) неверно

2) Профицит бюджета - превышение доходов бюджета над его расходами

а) верно

б) неверно

3) Местные бюджеты разрабатываются и утверждаются в форме федеральных законов

а) верно

б) неверно

4) Предварительный финансовый контроль осуществляется по результатам исполнения бюджетов бюджетной системы Российской Федерации в целях установления законности их исполнения, достоверности учета и отчетности.

а) верно

б) неверно

5) Финансовый год соответствует календарному году и длится с 1 января по 31 декабря

а) верно

б) неверно

Ответы:

1-верно

2-верно

3-неверно

4-неверно

5- верно

2. Определите правдивость выражения

1) Банковская система Российской Федерации включает в себя Банк России, кредитные организации, а также представительства иностранных банков

а) верно

б) неверно

2) Кредитная организация отвечает по обязательствам государства

а) верно

б) неверно

3) Банк России вправе участвовать в капитале Сберегательного банка Российской Федерации

а) верно

б) неверно

4) Эмиссия наличных денег (банкнот и монеты), организация их обращения и изъятия из обращения на территории Российской Федерации осуществляются исключительно Банком России.

а) верно

б) неверно

5) Банк России является оператором платформы цифрового рубля

а) верно

б) неверно

Ответы:

1-верно

2-неверно

3-верно

4-верно

5-верно

3. Определите правдивость выражения

1) Полис обязательного медицинского страхования удостоверяет право застрахованного лица на бесплатное оказание медицинской помощи на всей территории Российской Федерации в объеме, предусмотренном базовой программой обязательного медицинского страхования.

а) верно

б) неверно

2) Страхование жизни является видом имущественного страхования

а) верно

б) неверно

3) Страховщики - страховые организации, иностранные страховые организации, общества взаимного страхования

а) верно

б) неверно

4) Условие о размере страховой суммы не является существенным условием договора страхования.

а) верно

б) неверно

5) Страхование всегда является срочным обязательством

а) верно

б) неверно

Ответы:

1-верно

2-неверно

3-верно

4-неверно

5- верно

4. Определите правдивость выражения

1) Валютный контроль в Российской Федерации осуществляется Правительством Российской Федерации, органами и агентами валютного контроля

а) верно

б) неверно

2) Валютные ценности — это иностранная валюта и внешние ценные бумаги

а) верно

б) неверно

3) Иностранная валюта представляет собой денежные знаки в виде банкнот и монеты Банка России, находящиеся в обращении в качестве законного средства наличного платежа на территории Российской Федерации

а) верно

б) неверно

4) Ввоз в Российскую Федерацию и вывоз из Российской Федерации валютных ценностей, валюты Российской Федерации и внутренних ценных бумаг не является валютной операцией.

а) верно

б) неверно

5) Органы валютного регулирования издают нормативные правовые акты по вопросам валютного регулирования только в случаях, предусмотренных Федеральным законом от 10.12.2003 N 173-ФЗ "О валютном регулировании и валютном контроле"

а) верно

б) неверно

Ответы:

1-верно

2-верно

3-неверно

4-неверно

5- верно

Критерии оценки вопросов открытого и закрытого типа

«Отлично» (зачтено) ставится, если доля правильных ответов составляет 80-100%.

«Хорошо» (зачтено) ставится, если доля правильных ответов составляет 60-79%.

«Удовлетворительно» (зачтено) ставится, если доля правильных ответов составляет 40-59%.

«Неудовлетворительно» (не зачтено) ставится, если доля правильных ответов составляет менее 40%.

Задания 1

1) На основе Федерального закона от 02.12.1990 N 395-1 "О банках и банковской деятельности" составьте схему банковской системы Российской Федерации



Эталон ответа:



Критерии оценки задания

«Отлично» (зачтено) ставится, если практическое задание выполнено полностью, содержание задания отражает все аспекты, указанные в задании

«Хорошо» (зачтено) ставится, если практическое задание выполнено в полном объеме, но некоторые аспекты, указанные в задании, раскрыты не полностью.

«Удовлетворительно» (зачтено) ставится, если практическое задание выполнено, но допущались ошибки, не отразившиеся на качестве выполненной работы.

«Неудовлетворительно» (не зачтено) ставится, если практическое задание не сделано или допущены ошибки, влияющие на качество выполненной работы

III. КОМПЛЕКТ ОЦЕНОЧНЫХ МАТЕРИАЛОВ ДЛЯ ПРОМЕЖУТОЧНОЙ АТТЕСТАЦИИ

Вопросы, выносимые на зачет с оценкой

1. Финансы и финансовая система Российской Федерации.
2. Финансовая деятельность государства, ее правовые основы.
3. Финансовое право: понятие, предмет, субъекты и источники.
4. Финансово-правовые нормы: понятие, виды и классификация.
5. Финансовые правоотношения: понятие, виды и классификация.
6. Финансовый контроль: виды, формы и методы.
7. Система органов финансового контроля в Российской Федерации.
8. Бюджетное право: понятие, субъекты и источники.
9. Бюджетное устройство и бюджетная система Российской Федерации.
10. Бюджетный дефицит: причины и источники его финансирования.
11. Профицит бюджета: причины и направления его использования.
12. Бюджетные права Российской Федерации, субъектов Российской Федерации и муниципальных образований.
13. Бюджетный процесс – составление, рассмотрение и утверждение проектов бюджетов.
14. Бюджетный процесс – исполнение бюджета и контроль за исполнением бюджета.
15. Правовые основы государственных и муниципальных доходов.
16. Классификация доходов бюджетов.
17. Правовые основы государственных и муниципальных расходов.
18. Классификация расходов бюджетов.
19. Налоговое право: понятие, субъекты и источники.
20. Система налогов и сборов в Российской Федерации.
21. Права и обязанности налогоплательщиков.
22. Права и обязанности налоговых органов, таможенных органов.
23. Налоговый контроль.
24. Налоговые правонарушения: понятие, виды и ответственность за совершение налогового правонарушения.
25. Правовой статус центрального банка Российской Федерации.
26. Правовые основы федеральных налогов и сборов, их характеристика.
27. Правовые основы региональных и местных налогов, их характеристика.
28. Правовые основы специальных налоговых режимов, их характеристика.
29. Правовые основы деятельности государственных социальных внебюджетных фондов.
30. Характеристика деятельности Пенсионного фонда Российской Федерации. Сущность пенсионной реформы.
31. Характеристика деятельности Фонда социального страхования Российской Федерации.
32. Характеристика деятельности Фондов обязательного медицинского страхования.
33. Государственный и муниципальный кредит: сущность, формы и правовое регулирование.
34. Государственный и муниципальный долг: сущность, виды и управление долгом.
35. Правовые основы организации страхового дела в Российской Федерации.
36. Классификация страхования: обязательное и добровольное страхование.
37. Классификация страхования: личное страхование, имущественное страхование, страхование ответственности и страхование рисков.
38. Правовые основы деятельности предприятий.
39. Источники финансовых ресурсов предприятий, правовые основы их использования.

40. Основной и оборотный капитал предприятия.
41. Банковское право: понятие, субъекты и источники.
42. Банковская система Российской Федерации: банки и банковская деятельность.
43. Правовое регулирование банковского кредитования.
44. Денежная система Российской Федерации: элементы и правовая основа.
45. Правовые основы наличного денежного обращения.
46. Правовые основы безналичного денежного обращения.
47. Валюта, валютные ценности и валютное регулирование.
48. Правовые основы валютного контроля.

Критерии оценки зачета с оценкой

«Отлично» - теоретическое содержание курса освоено полностью, без пробелов, умения сформированы, все предусмотренные программой учебные задания выполнены, качество их выполнения оценено высоко.

«Хорошо» - теоретическое содержание курса освоено полностью, без пробелов, некоторые умения сформированы недостаточно, все предусмотренные программой учебные задания выполнены, некоторые виды заданий выполнены с ошибками.

«Удовлетворительно» - теоретическое содержание курса освоено частично, но пробелы не носят существенного характера, необходимые умения работы с освоенным материалом в основном сформированы, большинство предусмотренных программой обучения учебных заданий выполнено, некоторые из выполненных заданий содержат ошибки.

«Неудовлетворительно» - теоретическое содержание курса не освоено, необходимые умения не сформированы, выполненные учебные задания содержат грубые ошибки.

**Филиал федерального государственного бюджетного образовательного
учреждения высшего образования
«Университет «Дубна» -
Дмитровский институт непрерывного образования**

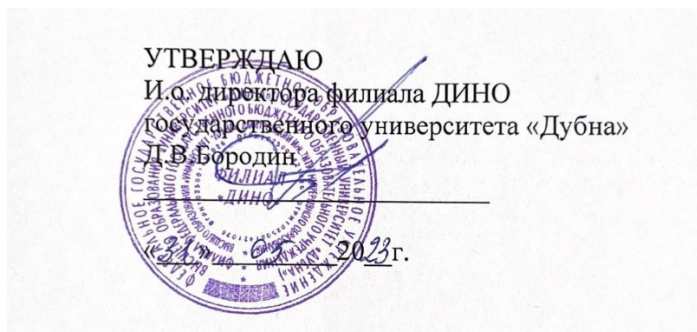

Фонд оценочных средств

Б1.О.26 Налоговое право

Направление подготовки
40.03.01 Юриспруденция

Уровень высшего образования
бакалавриат

Направленность (профиль) программы
уголовно-правовая

Форма обучения
очно-заочная

Преподаватель: Полунина Е.М.

Фонд оценочных средств разработан в соответствии с требованиями ФГОС ВО по направлению подготовки высшего образования 40.03.01 Юриспруденция.

Фонд оценочных средств рассмотрен на заседании кафедры.
Протокол заседания кафедры №1 № 10 от «31» 05 2023 г.

СОГЛАСОВАНО

Начальник отдела проектирования
и методического сопровождения
образовательных программ
« 31 » 05 2023 г.

 /М.В. Рогова/

Заместитель директора
по учебно-методической работе
« 31 » 05 2023 г.

 /И.В. Курганова/

Представители работодателей:

Осипов А.В., заместитель начальника ОМВД - начальник ОРЛС
ОМВД России по Талдомскому г.о.

Костина Н.В., генеральный директор
ООО «ПЕРВАЯ ЮРИДИЧЕСКАЯ КОМПАНИЯ»



I. ПАСПОРТ ОЦЕНОЧНЫХ СРЕДСТВ

Фонд оценочных средств предназначен для проверки результатов обучения по дисциплине Б1.О.26 Налоговое право основной профессиональной образовательной программы по направлению подготовки высшего образования – бакалавриат – 40.03.01 Юриспруденция.

Планируемые результаты обучения по дисциплине (модулю)

Формируемые компетенции (код и наименование)	Индикаторы достижения компетенций (код и формулировка)	Планируемые результаты обучения по дисциплине	Наименование оценочного материала
ОПК-2. Способен применять нормы материального и процессуального права при решении задач профессиональной деятельности	ОПК-2.1. Способен выявлять и анализировать юридические факты в рамках конкретных видов правоотношений	Знать: основные категории, институты, принципы налогового права, источники налогового права	Вопросы открытого типа 3,4 Вопросы закрытого типа 3,4
		Уметь: применять нормативные акты в конкретных обстоятельствах	Вопросы открытого типа 3,4 Вопросы закрытого типа 3,4
		Владеть: навыками по исчислению налогов	Задание 1,2
	ОПК-2.2. Демонстрирует знания основных положений документального оформления в рамках решения задач профессиональной деятельности	Знать: порядок установления, порядок расчета и уплаты налогов	Вопросы открытого типа 1,2
		Уметь: подготовить ходатайство об уменьшении штрафа	Вопросы закрытого типа 1,2
		Владеть: навыком составления и подачи ходатайства об уменьшении штрафа	Задание 1,2
ОПК-4. Способен профессионально толковать нормы права	ОПК-4.1. Способен применять приемы и способы толкования норм права, давать квалифицированные разъяснения по содержанию и применению норм права	Знать: порядок привлечения к налоговой ответственности	Вопросы открытого типа 3,4
		Уметь: применять нормы налогового права как отдельно, так и в комплексе с нормами других отраслей	Вопросы закрытого типа 3,4
		Владеть: терминологией в сфере налогового	Задание 1,2

		права; навыками по применению норм налогового права	
	ОПК-4.2. Способен документально оформлять результаты толкования норм права по направлению профессиональной деятельности	Знать: мероприятия налогового контроля, а также порядок привлечения к налоговой ответственности	Вопросы открытого типа 1,2
		Уметь: составлять документы по привлечению к налоговой ответственностью	Вопросы закрытого типа 1,2
		Владеть: навыками по заполнению налоговой декларации	Задание 1,2

II. КОМПЛЕКТ ОЦЕНОЧНЫХ МАТЕРИАЛОВ ДЛЯ ТЕКУЩЕГО КОНТРОЛЯ УСПЕВАЕМОСТИ

Вопросы открытого типа

1. Вставьте пропущенное слово или словосочетание

1) Обязательный, индивидуально безвозмездный платеж, который платят граждане и юридические лица путем отчуждения своих денежных средств с целью обеспечить деятельность государства и муниципалитетов финансами, - это определение ...

Ответ: налога

2) Каждое лицо должно ... законно установленные налоги и сборы

Ответ: уплачивать

3) Виновным в совершении налогового правонарушения признается лицо, совершившее противоправное деяние ... или по неосторожности

Ответ: умышленно

4) Лицо ... быть привлечено к ответственности за совершение налогового правонарушения при отсутствии события налогового правонарушения

Ответ: не может

5) Налоговое правонарушение признается совершенным ..., если лицо, его совершившее, не осознавало противоправного характера своих действий (бездействия) либо вредного характера последствий, возникших вследствие этих действий (бездействия), хотя должно было и могло это осознавать

Ответ: по неосторожности

6) Вина организации в совершении налогового правонарушения определяется в зависимости от вины ее ... лиц либо ее представителей, действия (бездействия) которых обусловили совершение данного налогового правонарушения

Ответ: должностных

7) Никто не может быть привлечен к ответственности за совершение налогового правонарушения иначе, как по основаниям и в порядке, которые предусмотрены ... кодексом

Ответ: Налоговым

8) Лицо считается ... в совершении налогового правонарушения, пока его виновность не будет доказана в предусмотренном федеральным законом порядке

Ответ: невиновным

9) Налоговым ... признается виновно совершенное противоправное (в нарушение законодательства о налогах и сборах) деяние (действие или бездействие) налогоплательщика, плательщика страховых взносов, налогового агента и иных лиц, за которое Налоговым кодексом установлена ответственность

Ответ: правонарушением

10) К уголовной ответственности за совершение налогового преступления может быть привлечено только ... лицо

Ответ: физическое

2. Вставьте пропущенное слово или словосочетание

1) Сумма ... за пользование объектами животного мира и за пользование объектами водных биологических ресурсов определяется в отношении каждого такого объекта, как произведение их количества и ставки сбора, установленной на дату начала срока действия разрешения

Ответ: сбора

2) Налогоплательщиками ... налога являются организации и физические лица, в т. ч. индивидуальные предприниматели, осуществляющие пользование водными объектами, подлежащее лицензированию в соответствии с законодательством РФ

Ответ: водного

3) В судах общей юрисдикции освобождаются от уплаты ... пошлины физические лица – истцы, обратившиеся с исками о взыскании заработной платы

Ответ: государственной

4) Налогоплательщики, а также налоговые ... обязаны предъявить к оплате покупателям товаров (работ, услуг) суммы НДС

Ответ: агенты

5) Прибылью с целью налогообложения по налогу на прибыль организаций признаётся для российских организаций – разница между ... и расходами

Ответ: доходами

6) Освобождаются от налогообложения по НДФЛ доходы физических лиц, полученные в форме ... пособий, за исключением пособий по временной нетрудоспособности (включая пособие по уходу за больным ребенком)

Ответ: государственных

7) Индивидуальный предприниматель, производящий выплату ... платы физическим лицам признаётся налоговым агентом и обязан исчислить, удержать у налогоплательщика и уплатить соответствующую сумму НДФЛ

Ответ: заработной

8) Пособия по временной нетрудоспособности ... обложению НДФЛ в общеустановленном порядке

Ответ: подлежат

9) Налог на доходы ... лиц является федеральным налогом

Ответ: физических

10) Налоговая ... устанавливается в размере 30 процентов в отношении всех доходов, получаемых физическими лицами, не являющимися налоговыми резидентами Российской Федерации

Ответ: ставка

3. Вставьте пропущенное слово или словосочетание

1) Налоговая база по налогу на ... организаций определяется как среднегодовая стоимость имущества, признаваемого объектом налогообложения в соответствии с Налоговым кодексом РФ

Ответ: имущество

2) Налогоплательщиками ... налога признаются лица, на которых в соответствии с законодательством Российской Федерации зарегистрированы транспортные средства, признаваемые объектом налогообложения

Ответ: транспортного

3) Сфера регулирования налога на ... бизнес – налогообложение доходов, полученных от организации и проведения азартных игр.

Ответ: игорный

4) Транспортный налог исчисляется и уплачивается в бюджеты субъектов РФ по итогам налогового периода (календарного года) для каждого ... средства как произведение соответствующей налоговой базы и налоговой ставки с учетом повышающего коэффициента для легковых автомобилей средней стоимостью от 10 млн руб.

Ответ: транспортного

5) Подать заявление о предоставлении налоговой льготы в налоговый орган можно через «Личный ... налогоплательщика»

Ответ: кабинет

6) При исчислении транспортного налога налоговая база определяется как мощность двигателя в ... силах в отношении транспортных средств, имеющих двигатели

Ответ: лошадиных

7) Лица, имеющие трех и более несовершеннолетних..., освобождаются от уплаты транспортного налога отношении автомобилей легковых с мощностью двигателя до 150 лошадиных сил включительно

Ответ: детей

8) ... бизнес - предпринимательская деятельность, направленная на извлечение организациями доходов в виде выигрыша, платы за проведение азартных игр, пари.

Ответ: Игорный

9) Налоговые ... по налогу на игорный бизнес устанавливаются законами субъектов РФ по каждому объекту налогообложения в пределах, установленных Налоговым кодексом

Ответ: ставки

10) Если налоговые ставки по налогу на имущество организаций не определены законами субъектов Российской Федерации, налогообложение производится по налоговым ставкам, указанным в ... кодексе

Ответ: Налоговом

4. Вставьте пропущенное слово или словосочетание

1) Налоговые ставки по местным налогам устанавливаются нормативными правовыми актами представительных органов ... образований

Ответ: муниципальных

2) Коэффициент-дефлятор необходим для применения плательщиками ... сбора

Ответ: торгового

3) Налог на имущество физических лиц уплачивается по месту нахождения объекта налогообложения на основании налогового уведомления, направляемого налогоплательщику ... органом

Ответ: налоговым

4) Налоговым периодом по земельному налогу признается один ... год

Ответ: календарный

5) Не признаются налогоплательщиками по ... налогу организации и физические лица в отношении земельных участков, находящихся у них на праве безвозмездного пользования, в том числе праве безвозмездного срочного пользования, или переданных им по договору аренды

Ответ: земельному

6) Не признается объектом налогообложения по налогу на имущество физических лиц имущество, входящее в состав ... имущества многоквартирного дома

Ответ: общего

7) Налоговая база в отношении земельных участков, находящихся в общей долевой собственности, определяется для каждого из налогоплательщиков, являющихся ... данного земельного участка, пропорционально его доле в общей долевой собственности

Ответ: собственниками

8) Гараж признается объектом налогообложения налогом на ... физических лиц

Ответ: имущество

9) Налоговой базой по налогу на имущество физических лиц признается ... стоимость объектов недвижимости, внесенная в ЕГРН

Ответ: кадастровая

10) Объектом обложения торговым ... признается использование объекта движимого или недвижимого имущества для осуществления плательщиком сбора вида предпринимательской деятельности, в отношении которого установлен сбор, хотя бы один раз в течение квартала

Ответ: сбором

Вопросы закрытого типа

1. Определите правдивость выражения

1) Ведение деятельности организацией или индивидуальным предпринимателем без постановки на учет в налоговом органе по основаниям, предусмотренным Налоговым кодексом, влечет взыскание штрафа

- а) верно
- б) неверно

2) Несоблюдение порядка представления налоговой декларации (расчета) в электронной форме в случаях, предусмотренных НК, влечет уголовную ответственность

- а) верно
- б) неверно

3) Неправомерный отказ свидетеля от дачи показаний, а равно дача заведомо ложных показаний влечет взыскание штрафа

- а) верно
- б) неверно

4) Состав налогового правонарушения образуют четыре элемента: объект, объективная сторона, субъект и субъективная сторона.

- а) верно
- б) неверно

5) Налоговая санкция является мерой ответственности за совершение налогового правонарушения

- а) верно
- б) неверно

6) При совершении одним лицом двух и более налоговых правонарушений налоговые санкции взыскиваются путем поглощения менее строгой санкции более строгой

- а) верно
- б) неверно

7) Течение срока давности привлечения к ответственности приостанавливается, если лицо, привлекаемое к ответственности за налоговое правонарушение, активно противодействовало проведению выездной налоговой проверки, что стало непреодолимым препятствием для ее проведения и определения налоговыми органами сумм налогов (страховых взносов), подлежащих уплате в бюджетную систему Российской Федерации.

- а) верно
- б) неверно

8) Обстоятельством, смягчающим вину лица в совершении налогового правонарушения, признается совершение деяния, содержащего признаки налогового правонарушения, вследствие стихийного бедствия

- а) верно
- б) неверно

9) Обстоятельством, смягчающим ответственность за совершение налогового правонарушения, признается совершение правонарушения вследствие стечения тяжелых личных или семейных обстоятельств.

- а) верно
- б) неверно

10) Обстоятельством, отягчающим ответственность, признается совершение налогового правонарушения лицом, ранее привлекаемым к ответственности за аналогичное правонарушение

- а) верно
- б) неверно

Ответы:

1-верно

- 2-неверно
- 3-верно
- 4-верно
- 5- верно
- 6-неверно
- 7-верно
- 8-неверно
- 9-верно
- 10-верно

2. Определите правдивость выражения

- 1) Налогообложение НДС по ставке 10% при реализации алкогольной продукции
 - а) верно
 - б) неверно
- 2) Подакцизным товаром признается этиловый спирт, произведенный из пищевого или непищевого сырья
 - а) верно
 - б) неверно
- 3) НДС и акцизы являются косвенными налогами
 - а) верно
 - б) неверно
- 4) Налоговый период по НДС – один квартал.
 - а) верно
 - б) неверно
- 5) Счёт-фактура – документ, который служит основанием для принятия покупателем, предъявленных продавцом, сумм НДС к вычету
 - а) верно
 - б) неверно
- 6) Налогоплательщики НДС – организации, индивидуальные предприниматели, а также лица, перемещающие товары через таможенную границу Евразийского экономического союза
 - а) верно
 - б) неверно
- 7) Налоговые резиденты РФ – физические лица, находящиеся на территории РФ не менее 183 дней в течение 12 следующих подряд месяцев.
 - а) верно
 - б) неверно
- 8) Основная ставка НДС – 13 %
 - а) верно
 - б) неверно
- 9) Налоговая декларация подаётся до 30 января года, следующего за истекшим налоговым периодом.
 - а) верно
 - б) неверно
- 10) Плательщиками сборов за пользование объектами животного мира – организации и физические лица, в т. ч. индивидуальные предприниматели, получающие разрешение на добычу объектов животного мира на территории РФ
 - а) верно
 - б) неверно

Ответы:

- 1-неверно
- 2-верно
- 3-верно
- 4-верно
- 5- верно
- 6-неверно
- 7-верно
- 8-верно
- 9-неверно
- 10-верно

3. Определите правдивость выражения

- 1) Объектом налогообложения по налогу на имущество организаций признаются земельные участки
 - а) верно
 - б) неверно
- 2) Налоговые ставки по налогу на имущество организаций устанавливаются законами субъектов Российской Федерации и не могут превышать 2,2 процента
 - а) верно
 - б) неверно
- 3) Транспортный налог является региональным налогом, устанавливается законами субъектов Российской Федерации о налоге и обязателен к уплате на территории соответствующего субъекта Российской Федерации
 - а) верно
 - б) неверно
- 4) Налогоплательщиками транспортного налога признаются лица, допущенные к управлению транспортным средством
 - а) верно
 - б) неверно
- 5) Налоговая база по налогу на имущество организаций определяется налогоплательщиками самостоятельно в соответствии с главой 30 НК РФ
 - а) верно
 - б) неверно
- 6) Объектом налогообложения по транспортному налогу признаются весельные лодки
 - а) верно
 - б) неверно
- 7) Ставки транспортного налога в Дмитровском городском округе и Талдомском городском округе отличаются.
 - а) верно
 - б) неверно
- 8) Исчисление суммы транспортного налога производится с учетом повышающего коэффициента 3 в отношении легковых автомобилей средней стоимостью от 10 миллионов до 15 миллионов рублей включительно, с года выпуска которых прошло не более 10 лет
 - а) верно
 - б) неверно
- 9) При исчислении транспортного налога налоговая база определяется как мощность двигателя в лошадиных силах в отношении транспортных средств, имеющих двигатели.
 - а) верно
 - б) неверно
- 10) В случае изменения в течение налогового (отчетного) периода места нахождения транспортного средства сумма транспортного налога (сумма авансового платежа по налогу)

исчисляется по новому месту нахождения транспортного средства начиная с 1-го числа месяца, следующего за месяцем, в котором произошли указанные изменения.

- а) верно
- б) неверно

Ответы:

- 1-неверно
- 2-верно
- 3-верно
- 4-неверно
- 5- верно
- 6-неверно
- 7-неверно
- 8-верно
- 9-верно
- 10-верно

4. Определите правдивость выражения

1) Налог на имущество физических лиц является местным налогом, устанавливается нормативными правовыми актами представительных органов муниципальных образований

- а) верно
- б) неверно

2) Инвалиды I и II групп инвалидности имеют право на налоговую льготу по налогу на имущество физических лиц

- а) верно
- б) неверно

3) Объектом налогообложения по земельному налогу признаются земельные участки, расположенные в пределах муниципального образования (городов федерального значения Москвы, Санкт-Петербурга и Севастополя), на территории которого введен налог

- а) верно
- б) неверно

4) Объектом налогообложения по земельному налогу признаются земельные участки, изъятые из оборота в соответствии с законодательством Российской Федерации.

- а) верно
- б) неверно

5) Налоговая база по земельному налогу определяется как рыночная стоимость земельных участков, признаваемых объектом налогообложения в соответствии с Налоговым кодексом Российской Федерации

- а) верно
- б) неверно

б) Перерасчет налога на имущество физических лиц в случае предоставления налогоплательщику льготы производится за все периоды, начиная с даты возникновения у налогоплательщика права на налоговую льготу

- а) верно
- б) неверно

7) Физические лица предпенсионного возраста имеют право на налоговую льготу по налогу на имущество физических лиц в размере 100% в отношении одного объекта налогообложения каждого вида, находящегося в собственности налогоплательщика и не используемого налогоплательщиком в предпринимательской деятельности.

- а) верно
- б) неверно

8) Исчисление налога в отношении объекта недвижимости, который был уничтожен (разрушен) прекращается с 1-ого числа месяца его гибели или уничтожения на основании представленного налогоплательщиком Заявления о гибели или уничтожении объекта налогообложения в утвержденной форме

- а) верно
- б) неверно

9) Если организация сдает имущество в аренду под магазин, то она является плательщиком торгового сбора.

- а) верно
- б) неверно

10) Торговый сбор является местным платежом и устанавливается в отношении организаций и индивидуальных предпринимателей, занимающихся торговой деятельностью через объекты движимого или недвижимого имущества

- а) верно
- б) неверно

Ответы:

- 1-верно
- 2-верно
- 3-верно
- 4-неверно
- 5-неверно
- 6-верно
- 7-верно
- 8-верно
- 9-неверно
- 10-верно

Критерии оценки вопросов открытого и закрытого типа

«**Отлично**» (зачтено) ставится, если доля правильных ответов составляет 80-100%.

«**Хорошо**» (зачтено) ставится, если доля правильных ответов составляет 60-79%.

«**Удовлетворительно**» (зачтено) ставится, если доля правильных ответов составляет 40-59%.

«**Неудовлетворительно**» (не зачтено) ставится, если доля правильных ответов составляет менее 40%.

Задания 1

В течение трех лет гражданин П. ежемесячно получает доход в размере 600 000 руб. от сдачи, внаем принадлежащей ему на праве собственности недвижимости и при этом не декларирует полученные доходы и не уплачивает НДФЛ.

Какая ответственность наступит в случае обнаружения данного факта налоговыми органами?

Рассчитайте неуплаченный НДФЛ за три года.

Эталон ответа:

В случае обнаружения данного факта налоговые органы потребуют задекларировать указанные доходы и уплатить налог, а также пени и штрафы. За три года неуплаченный НДФЛ составит 2 808 000 руб. (600 000 руб. x 12 мес. x 3 года x 13%).

При таких обстоятельствах гражданин П. может быть привлечен к уголовной ответственности.

Задания 2

Заполните таблицу «Местные налоги»

Наименование налога	Статьи Налогового кодекса, устанавливающие		
	Налогоплательщиков	Объект	Ставку
Налог на имущество физических лиц			
Земельный налог			
Торговый сбор			

Эталон ответа:

Наименование налога	Статьи Налогового кодекса, устанавливающие		
	Налогоплательщиков	Объект	Ставку
Налог на имущество физических лиц	Ст. 400	Ст. 401	Ст. 406
Земельный налог	Ст. 388	Ст. 389	Ст. 394
Торговый сбор	Ст. 411	Ст. 412	Ст. 415

Критерии оценки задания

«Отлично» (зачтено) ставится, если практическое задание выполнено полностью, содержание задания отражает все аспекты, указанные в задании

«Хорошо» (зачтено) ставится, если практическое задание выполнено в полном объеме, но некоторые аспекты, указанные в задании, раскрыты не полностью.

«Удовлетворительно» (зачтено) ставится, если практическое задание выполнено, но допускались ошибки, не отразившиеся на качестве выполненной работы.

«Неудовлетворительно» (не зачтено) ставится, если практическое задание не сделано или допущены ошибки, влияющие на качество выполненной работы

III. КОМПЛЕКТ ОЦЕНОЧНЫХ МАТЕРИАЛОВ ДЛЯ ПРОМЕЖУТОЧНОЙ АТТЕСТАЦИИ

Вопросы, выносимые на зачет с оценкой

1. Понятие и признаки налогов, сборов.
2. Принципы и функции налогового права.
3. Система налогов и сборов в Российской Федерации: понятие и структура.
4. Виды налогов и способы их классификации.
5. Источники налогового права: понятие и виды.
6. Понятие и состав налогового законодательства.
7. Правила вступления в силу актов законодательства о налогах и сборах. Обратная сила актов налогового законодательства.
8. Понятие, признаки и структура налоговых правоотношений. Налоговое обязательство.
9. Содержание налоговой правосубъектности. Налоговая правоспособность. Налоговая дееспособность. Налоговая деликтоспособность.
10. Контролируемые иностранные компании и контролирующие лица.
11. Основания и порядок признания субъектов налоговых правоотношений взаимозависимыми лицами.
12. Понятие и система налоговых органов РФ.
13. Права и обязанности налоговых органов.
14. Ответственность налоговых органов и их должностных лиц.
15. Письменные разъяснения налогового законодательства и письменное информирование налогоплательщиков: понятие и органы, уполномоченные осуществлять такую деятельность.
16. Понятие налоговой обязанности. Основания возникновения, изменения и прекращения налоговой обязанности.
17. Налоговая декларация, налоговое уведомление, требование об уплате налога: понятие и роль в механизме возникновения и исполнения налоговой обязанности.
18. Понятие, субъекты и формы налогового контроля.
19. Учет налогоплательщиков: порядок проведения, основания постановки на налоговый учет.
20. Понятие и основание налогово-правовой ответственности. Место налогово-правовой ответственности в системе юридической ответственности.
21. Виды налогово-правовой ответственности. Санкции в налоговом праве.
22. Понятие, признаки и состав налогового правонарушения.
23. Общие условия привлечения к налогово-правовой ответственности.
24. Классификация налоговых правонарушений.
25. Обжалование актов налоговых органов, действий или бездействий их должностных лиц.
26. Налог на добавленную стоимость.
27. Акцизы.
28. Налог на доходы физических лиц.
29. Налог на прибыль организаций.
30. Налог на добычу полезных ископаемых.
31. Водный налог.
32. Сборы за пользование объектами животного мира и за пользование объектами водных биологических ресурсов.
33. Государственная пошлина.
34. Налог на имущество организаций.
35. Налог на игорный бизнес.

36. Транспортный налог.
37. Земельный налог.
38. Налог на имущество физических лиц.
39. Торговый сбор.

Критерии оценки зачета с оценкой

«Отлично» - теоретическое содержание курса освоено полностью, без пробелов, умения сформированы, все предусмотренные программой учебные задания выполнены, качество их выполнения оценено высоко.

«Хорошо» - теоретическое содержание курса освоено полностью, без пробелов, некоторые умения сформированы недостаточно, все предусмотренные программой учебные задания выполнены, некоторые виды заданий выполнены с ошибками.

«Удовлетворительно» - теоретическое содержание курса освоено частично, но пробелы не носят существенного характера, необходимые умения работы с освоенным материалом в основном сформированы, большинство предусмотренных программой обучения учебных заданий выполнено, некоторые из выполненных заданий содержат ошибки.

«Неудовлетворительно» - теоретическое содержание курса не освоено, необходимые умения не сформированы, выполненные учебные задания содержат грубые ошибки.

**Филиал федерального государственного бюджетного образовательного
учреждения высшего образования
«Университет «Дубна» -
Дмитровский институт непрерывного образования**

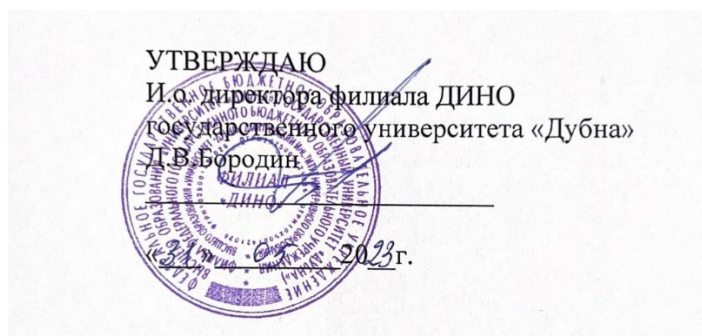

Фонд оценочных средств

Б1.О.27 Предпринимательское право

Направление подготовки
40.03.01 Юриспруденция

Уровень высшего образования
бакалавриат

Направленность (профиль) программы
уголовно-правовая

Форма обучения
очно-заочная

Дмитров, 2023

Преподаватель: Полунина Е.М.

Фонд оценочных средств разработан в соответствии с требованиями ФГОС ВО по направлению подготовки высшего образования 40.03.01 Юриспруденция.

Фонд оценочных средств рассмотрен на заседании кафедры.
Протокол заседания кафедры №1 № 10 от «31» 05 2023 г.

СОГЛАСОВАНО

Начальник отдела проектирования
и методического сопровождения
образовательных программ
« 31 » 05 2023 г.

 /М.В. Рогова/

Заместитель директора
по учебно-методической работе
« 31 » 05 2023 г.

 /И.В. Курганова/

Представители работодателей:

Осипов А.В., заместитель начальника ОМВД - начальник ОРЛС
ОМВД России по Талдомскому г.о.

Костина Н.В., генеральный директор
ООО «ПЕРВАЯ ЮРИДИЧЕСКАЯ КОМПАНИЯ»



I. ПАСПОРТ ОЦЕНОЧНЫХ СРЕДСТВ

Фонд оценочных средств предназначен для проверки результатов обучения по дисциплине Б1.О.27 Предпринимательское право основной профессиональной образовательной программы по направлению подготовки высшего образования – бакалавриат – 40.03.01 Юриспруденция.

Планируемые результаты обучения по дисциплине (модулю)

Формируемые компетенции (код и наименование)	Индикаторы достижения компетенций (код и формулировка)	Планируемые результаты обучения по дисциплине	Наименование оценочного материала
ОПК-2. Способен применять нормы материального и процессуального права при решении задач профессиональной деятельности	ОПК-2.1. Способен выявлять и анализировать юридические факты в рамках конкретных видов правоотношений	Знать: правила применения нормативных правовых актов регулирующих, предпринимательскую деятельность	Вопросы открытого типа 2,3,4 Вопросы закрытого типа 2,3,4
		Уметь: правильно реализовывать (применять, использовать, соблюдать, толковать) нормы предпринимательского права	Вопросы закрытого типа 1,5 Вопросы открытого типа 2,3,4
		Владеть: навыками самостоятельного анализа правовой ситуации и практического применения нормативных правовых актов в сфере предпринимательской деятельности	Задание 1
	ОПК-2.2. Демонстрирует знания основных положений документального оформления в рамках решения задач профессиональной деятельности	Знать: основные требования, предъявляемые к юридической документации в сфере предпринимательской деятельности	Вопросы открытого типа 2,3,4 Вопросы закрытого типа 2,3,4
		Уметь: анализировать и систематизировать требования, предъявляемые к юридическим документам с целью наиболее эффективного и	Вопросы закрытого типа 1,5 Вопросы открытого типа 2,3,4

		юридически правильного составления/оформления документов предпринимательского права	
		Владеть: навыками подготовки юридических документов в области предпринимательского права	Задание 1
ОПК-4. Способен профессионально толковать нормы права	ОПК-4.1. Способен применять приемы и способы толкования норм права, давать квалифицированные разъяснения по содержанию и применению норм права	Знать: действующее законодательство и правила правоприменения в сфере предпринимательской деятельности, регулирующие порядок принятия решений и совершения юридических действий	Вопросы открытого типа 2,3,4 Вопросы закрытого типа 2,3,4
		Уметь: правильно толковать нормы предпринимательского права	Вопросы закрытого типа 1,5 Вопросы открытого типа 2,3,4
		Владеть: навыками выработки правоприменительных решений в сфере предпринимательского права; навыками реализации норм предпринимательского права	Задание 1
	ОПК-4.2. Способен документально оформлять результаты толкования норм права по направлению профессиональной деятельности	Знать: правила подготовки, сущность и виды юридических документов и порядок их вступления в силу в предпринимательском праве	Вопросы открытого типа 2,3,4 Вопросы закрытого типа 2,3,4
		Уметь: составлять юридические документы, как того требуют нормы предпринимательского права	Вопросы закрытого типа 1,5 Вопросы открытого типа 2,3,4
		Владеть: навыками оформления	Задание 1

		юридической и иной документации предпринимательского права	
--	--	---	--

II. КОМПЛЕКТ ОЦЕНОЧНЫХ МАТЕРИАЛОВ ДЛЯ ТЕКУЩЕГО КОНТРОЛЯ УСПЕВАЕМОСТИ

Вопросы открытого типа

1. Вставьте пропущенное слово или словосочетание

1) Гражданин вправе заниматься предпринимательской деятельностью без образования юридического лица с момента государственной регистрации в качестве ... предпринимателя

Ответ: индивидуального

2) Юридическим лицом признается ..., которая имеет обособленное имущество и отвечает им по своим обязательствам, может от своего имени приобретать и осуществлять гражданские права и нести гражданские обязанности, быть истцом и ответчиком в суде

Ответ: организация

3) Хозяйственными товариществами и ... признаются корпоративные коммерческие организации с разделенным на доли (вклады) учредителей (участников) уставным (складочным) капиталом

Ответ: обществами

4) Граждане вправе заниматься производственной или иной хозяйственной деятельностью в области ... хозяйства без образования юридического лица на основе соглашения о создании крестьянского (фермерского) хозяйства, заключенного в соответствии с законом о крестьянском (фермерском) хозяйстве

Ответ: сельского

5) К юридическим лицам, на имущество которых их учредители имеют вещные права, относятся государственные и ... унитарные предприятия, а также учреждения

Ответ: муниципальные

2. Вставьте пропущенное слово или словосочетание

1) Денежное обязательство - обязанность должника уплатить ... определенную денежную сумму по гражданско-правовой сделке и (или) иному предусмотренному Гражданским кодексом Российской Федерации, бюджетным законодательством Российской Федерации основанию

Ответ: кредитору

2) Мирное ... - процедура, применяемая в деле о банкротстве на любой стадии его рассмотрения в целях прекращения производства по делу о банкротстве путем достижения соглашения между должником и кредиторами

Ответ: соглашение

3) Правом на обращение в арбитражный суд с заявлением о признании должника ... обладают должник, конкурсный кредитор, уполномоченные органы, а также работник, бывший работник должника, имеющие требования о выплате выходных пособий и (или) об оплате труда

Ответ: банкротом

4) Дела о банкротстве юридических лиц и граждан, в том числе индивидуальных предпринимателей, рассматриваются ... судом по правилам, предусмотренным Арбитражным процессуальным кодексом Российской Федерации, с особенностями, установленными Федеральным законом от 26.10.2002 N 127-ФЗ "О несостоятельности (банкротстве)"

Ответ: арбитражным

5) Неплатежеспособность - прекращение исполнения ... части денежных обязательств или обязанностей по уплате обязательных платежей, вызванное недостаточностью денежных средств

Ответ: должником

3. Вставьте пропущенное слово или словосочетание

1) Хозяйственные товарищества могут создаваться в организационно-правовой форме ... товарищества или товарищества на вере (командитного товарищества)

Ответ: полного

2) Публичным является ... общество, акции которого и ценные бумаги которого, конвертируемые в его акции, публично размещаются (путем открытой подписки) или публично обращаются на условиях, установленных законами о ценных бумагах

Ответ: акционерное

3) Имущество крестьянского (фермерского) хозяйства принадлежит ему на праве ...

Ответ: собственности

4) ... капитал общества с ограниченной ответственностью (статья 66.2) составляется из номинальной стоимости долей участников

Ответ: Уставный

5) Уставный капитал акционерного общества составляется из номинальной стоимости ... общества, приобретенных акционерами

Ответ: акций

4. Вставьте пропущенное слово или словосочетание

1) ... - объект гражданских прав (в том числе работа, услуга, включая финансовую услугу), предназначенный для продажи, обмена или иного введения в оборот.

Ответ: Товар

2) ... - соперничество хозяйствующих субъектов, при котором самостоятельными действиями каждого из них исключается или ограничивается возможность каждого из них в одностороннем порядке воздействовать на общие условия обращения товаров на соответствующем товарном рынке

Ответ: Конкуренция

3) Не допускается ... конкуренция путем дискредитации, то есть распространения ложных, неточных или искаженных сведений, которые могут причинить убытки хозяйствующему субъекту и (или) нанести ущерб его деловой репутации

Ответ: недобросовестная

4) При проведении торгов, запроса котировок цен на товары, запроса предложений запрещаются действия, которые приводят или могут привести к недопущению, ограничению или устранению ...

Ответ: конкуренции

5) Антимонопольный орган в пределах своих полномочий возбуждает и рассматривает дела о нарушении ... законодательства, принимает по результатам их рассмотрения решения и выдает предписания

Ответ: антимонопольного

5. Вставьте пропущенное слово или словосочетание

1) Сторонами договора поставки являются поставщик-продавец и ...

Ответ: покупатель

2) По договору ... (имущественного найма) арендодатель (наймодатель) обязуется предоставить арендатору (нанимателю) имущество за плату во временное владение и пользование или во временное пользование

Ответ: аренды

3) По договору перевозки груза ... обязуется доставить вверенный ему отправителем груз в пункт назначения и выдать его управомоченному на получение груза лицу (получателю), а отправитель обязуется уплатить за перевозку груза установленную плату.

Ответ: перевозчик

4) В договоре хранения одна сторона называется ..., а другая – поклажедатель.

Ответ: хранитель

5) Условие договора купли-продажи о товаре считается согласованным, если договор позволяет определить наименование и количество ...

Ответ: товара

Вопросы закрытого типа

1. Определите правдивость выражения

1) Юридическое лицо должно быть зарегистрировано в едином государственном реестре юридических лиц в одной из организационно-правовых форм, предусмотренных Гражданским кодексом РФ

- а) верно
- б) неверно

2) Коммерческие организации – это юридические лица, преследующие извлечение прибыли в качестве основной цели своей деятельности

- а) верно
- б) неверно

3) Юридические лица, являющиеся некоммерческими организациями, могут создаваться в форме акционерного общества

- а) верно
- б) неверно

4) В едином государственном реестре юридических лиц должен быть указан адрес юридического лица в пределах места нахождения юридического лица.

- а) верно
- б) неверно

5) Некоммерческие организации могут осуществлять приносящую доход деятельность, если это предусмотрено их уставами, лишь постольку, поскольку это служит достижению целей, ради которых они созданы, и если это соответствует таким целям

- а) верно
- б) неверно

Ответы:

- 1-верно
- 2-верно
- 3-неверно
- 4-верно
- 5- верно

2. Определите правдивость выражения

1) Финансовое оздоровление - процедура, применяемая в деле о банкротстве к должнику в целях восстановления его платежеспособности и погашения задолженности в соответствии с графиком погашения задолженности

- а) верно
- б) неверно

2) Мораторий - приостановление исполнения кредитором денежных обязательств и уплаты обязательных платежей

- а) верно
- б) неверно

3) Основанием для признания индивидуального предпринимателя банкротом является его неспособность удовлетворить требования кредиторов по денежным обязательствам и (или) исполнить обязанность по уплате обязательных платежей

- а) верно
- б) неверно

4) Дела о банкротстве рассматриваются уголовным судом.

- а) верно
- б) неверно

5) Кредиторы – это лица, имеющие по отношению к должнику права требования по денежным обязательствам и иным обязательствам, об уплате обязательных платежей, о выплате выходных пособий и об оплате труда лиц, работающих или работавших по трудовому договору

- а) верно
- б) неверно

Ответы:

- 1-верно
- 2-неверно
- 3-верно
- 4-неверно
- 5- верно

3. Определите правдивость выражения

1) Под имуществом, используемым в предпринимательской деятельности, понимается совокупность вещей, т.е. материальных объектов, обладающих вещественными признаками, а также иных объектов, не имеющих материального характера, но имеющих денежную оценку, в том числе имущественные права.

- а) верно
- б) неверно

2) В случае реорганизации юридического лица право собственности на принадлежавшее ему имущество переходит к юридическим лицам - правопреемникам реорганизованного юридического лица

- а) верно
- б) неверно

3) Субсидии юридическим лицам (за исключением субсидий государственным (муниципальным) учреждениям), индивидуальным предпринимателям, а также физическим лицам - производителям товаров, работ, услуг предоставляются на возмездной и возвратной основе

- а) верно
- б) неверно

4) Плоды, продукция, доходы, полученные в результате использования вещи, независимо от того, кто использует такую вещь, принадлежат собственнику вещи.

- а) верно
- б) неверно

5) Субсидии субъектам малого и среднего предпринимательства не могут предоставляться за счет средств местных бюджетов

- а) верно
- б) неверно

Ответы:

- 1-верно
- 2-верно
- 3-неверно
- 4-верно
- 5- неверно

4. Определите правдивость выражения

1) Дело о нарушении антимонопольного законодательства может рассматриваться антимонопольным органом только по месту совершения нарушения

- а) верно
- б) неверно

2) Коммерческие организации и некоммерческие организации обязаны исполнять решения и предписания антимонопольного органа в установленный такими решениями и предписаниями срок

- а) верно
- б) неверно

3) Защита конкурентной среды осуществляется силами Федеральной антимонопольной службы РФ

- а) верно
- б) неверно

4) Ст. 34 Конституции РФ устанавливается, что в РФ не допускается экономическая деятельность, направленная на монополизацию и недобросовестную конкуренцию.

- а) верно
- б) неверно

5) Не является государственной или муниципальной преференцией закрепление государственного или муниципального имущества за хозяйствующими субъектами на праве хозяйственного ведения или оперативного управления

- а) верно
- б) неверно

Ответы:

- 1-неверно
- 2-верно
- 3-верно
- 4-верно
- 5- верно

5. Определите правдивость выражения

1) Плоды, продукция и доходы, полученные арендатором в результате использования арендованного имущества в соответствии с договором, являются его собственностью

- а) верно
- б) неверно

2) Кредитный договор может быть заключен в письменной или устной форме

- а) верно
- б) неверно

3) По договору подряда одна сторона (подрядчик) обязуется выполнить по заданию другой стороны (заказчика) определенную работу и сдать ее результат заказчику, а заказчик обязуется принять результат работы и оплатить его

- а) верно
- б) неверно

4) Договор может быть заключен на куплю-продажу товара, имеющегося в наличии у продавца в момент заключения договора, а также товара, который будет создан или приобретен продавцом в будущем, если иное не установлено законом или не вытекает из характера товара.

- а) верно
- б) неверно

5) Цена работы в договоре подряда может быть определена только путем составления сметы

а) верно
б) неверно

Ответы:

1-верно

2-неверно

3-верно

4-верно

5- неверно

Критерии оценки вопросов открытого и закрытого типа

«Отлично» (зачтено) ставится, если доля правильных ответов составляет 80-100%.

«Хорошо» (зачтено) ставится, если доля правильных ответов составляет 60-79%.

«Удовлетворительно» (зачтено) ставится, если доля правильных ответов составляет 40-59%.

«Неудовлетворительно» (не зачтено) ставится, если доля правильных ответов составляет менее 40%.

Задания 1

1) На основе ст.27 Федерального закона от 26.10.2002 N 127-ФЗ "О несостоятельности (банкротстве)" составьте схему процедур, применяемых в деле о банкротстве.

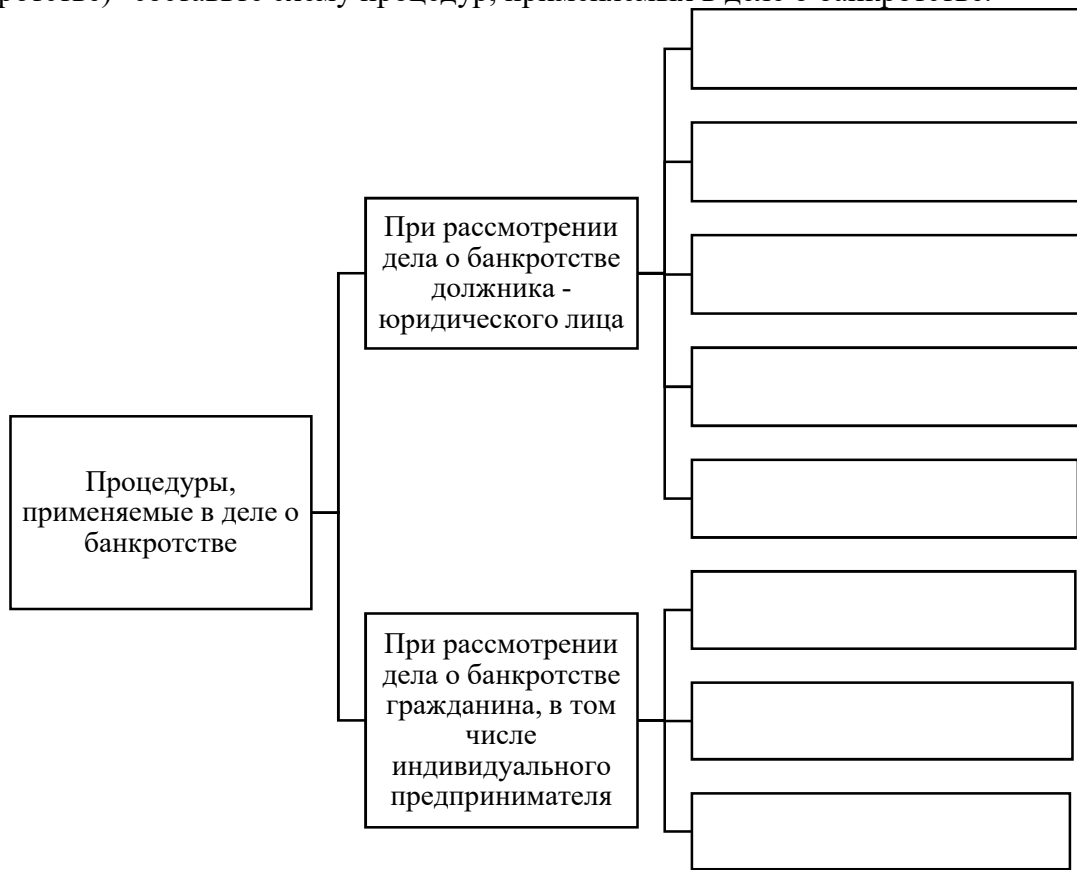

Эталон ответа:

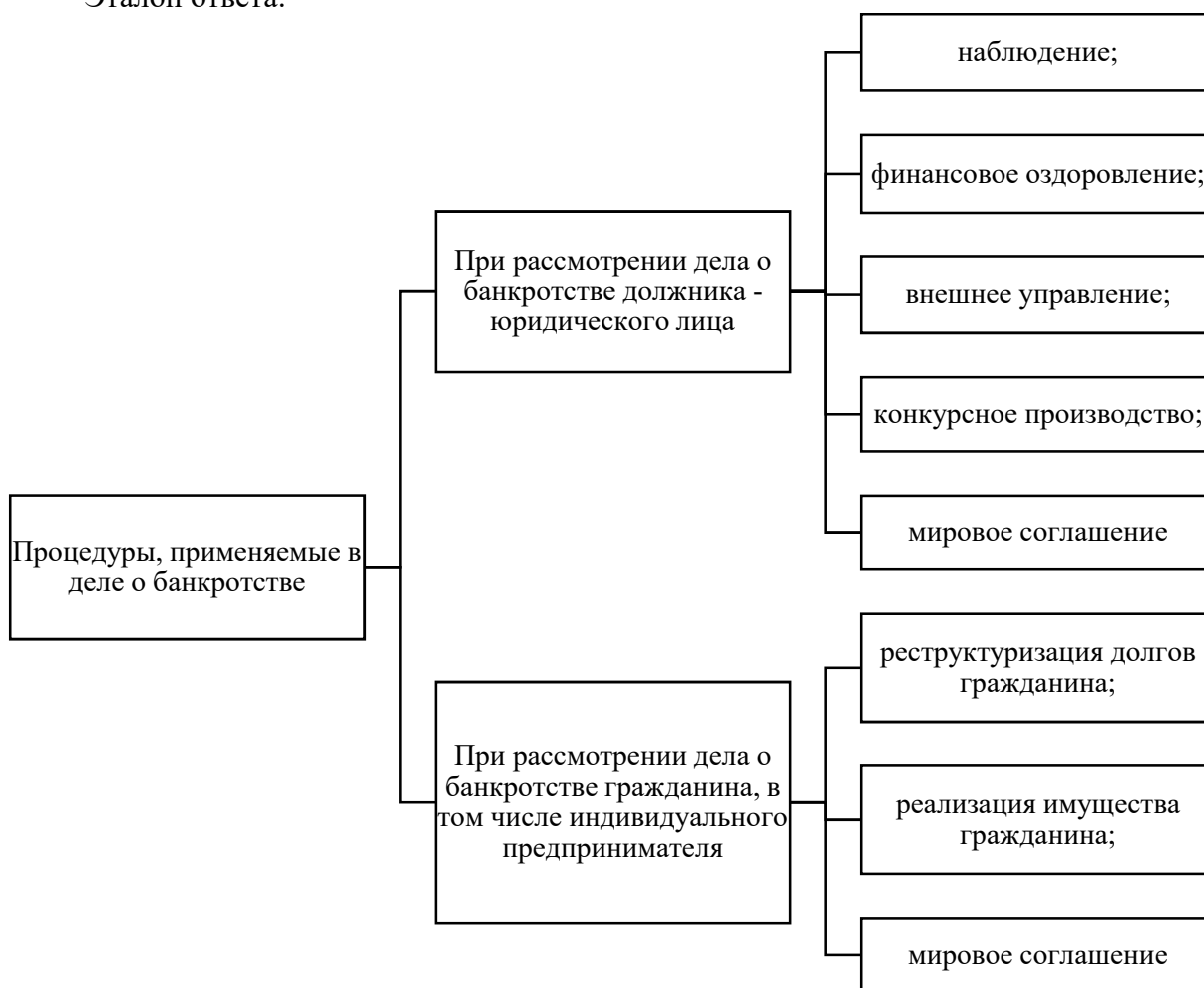

Критерии оценки задания

«Отлично» (зачтено) ставится, если практическое задание выполнено полностью, содержание задания отражает все аспекты, указанные в задании

«Хорошо» (зачтено) ставится, если практическое задание выполнено в полном объеме, но некоторые аспекты, указанные в задании, раскрыты не полностью.

«Удовлетворительно» (зачтено) ставится, если практическое задание выполнено, но допускались ошибки, не отразившиеся на качестве выполненной работы.

«Неудовлетворительно» (не зачтено) ставится, если практическое задание не сделано или допущены ошибки, влияющие на качество выполненной работы

III. КОМПЛЕКТ ОЦЕНОЧНЫХ МАТЕРИАЛОВ ДЛЯ ПРОМЕЖУТОЧНОЙ АТТЕСТАЦИИ

Перечень вопросов к зачету с оценкой

1. Понятие предпринимательского права. Связь предпринимательского права с иными отраслями права.
2. Предмет и метод предпринимательского права.
3. Принципы предпринимательского права.
4. Источники предпринимательского права.
5. Понятие и признаки предпринимательской деятельности.
6. Понятие и содержание предпринимательских правоотношений.
7. Классификация предпринимательских правоотношений.
8. Понятие и виды предпринимательских договоров.
9. Особенности отдельных предпринимательских договоров, связанных с передачей вещи в собственность: продажа предприятия, поставка, контрактация.
10. Особенности отдельных предпринимательских договоров, связанных с использованием имуществом: аренда предприятия, лизинг.
11. Предпринимательские договоры, связанные с выполнением работ и оказанием услуг: подряд, страхование, возмездное оказание услуг, коммерческая концессия.
12. Понятие и признаки субъекта предпринимательской деятельности.
13. Создание субъектов предпринимательской деятельности (понятие и способы).
14. Порядок и основные этапы создания субъектов предпринимательской деятельности.
15. Реорганизация субъектов предпринимательской деятельности.
16. Ликвидация субъектов предпринимательской деятельности.
17. Классификация субъектов предпринимательской деятельности.
18. Особенности правового статуса индивидуального предпринимателя.
19. Юридические лица как субъекты предпринимательской деятельности.
20. Организационно-правовые формы субъектов предпринимательской деятельности.
21. Понятие и правовой статус организаторов торгов.
22. Правовой статус торгово-промышленных палат, порядок их создания.
23. Функции и задачи торгово-промышленных палат.
24. Правовой статус объединений юридических лиц как субъектов предпринимательской деятельности.
25. Правовой статус холдинговых компаний.
26. Понятие и правовое регулирование несостоятельности (банкротства).
27. Понятие и признаки банкротства.
28. Субъекты, участвующие в деле о банкротстве.
29. Виды кредиторов и их статус.
30. Правовой статус арбитражного управляющего.
31. Наблюдение как процедура банкротства.
32. Финансовое оздоровление как процедура банкротства.
33. Внешнее управление как процедура банкротства.
34. Конкурсное производство как процедура банкротства.
35. Мировое соглашение.
36. Особенности банкротства отдельных видов субъектов.
37. Право собственности как основа ведения предпринимательской деятельности.
38. Право хозяйственного ведения и оперативного управления имуществом.
39. Правовой режим отдельных видов имущества (основные средства, оборотные средства, нематериальные активы, капиталы, фонды организации).
40. Понятие и нормативно-правовое регулирование рынка ценных бумаг.
41. Субъекты рынка ценных бумаг.

42. Профессиональная деятельность на рынке ценных бумаг.
43. Понятие и виды ценных бумаг.
44. Понятие и особенности эмиссионных ценных бумаг.

Критерии оценки зачета с оценкой

«Отлично» - теоретическое содержание курса освоено полностью, без пробелов, умения сформированы, все предусмотренные программой учебные задания выполнены, качество их выполнения оценено высоко.

«Хорошо» - теоретическое содержание курса освоено полностью, без пробелов, некоторые умения сформированы недостаточно, все предусмотренные программой учебные задания выполнены, некоторые виды заданий выполнены с ошибками.

«Удовлетворительно» - теоретическое содержание курса освоено частично, но пробелы не носят существенного характера, необходимые умения работы с освоенным материалом в основном сформированы, большинство предусмотренных программой обучения учебных заданий выполнено, некоторые из выполненных заданий содержат ошибки.

«Неудовлетворительно» - теоретическое содержание курса не освоено, необходимые умения не сформированы, выполненные учебные задания содержат грубые ошибки.

**Филиал федерального государственного бюджетного образовательного
учреждения высшего образования
«Университет «Дубна» -
Дмитровский институт непрерывного образования**

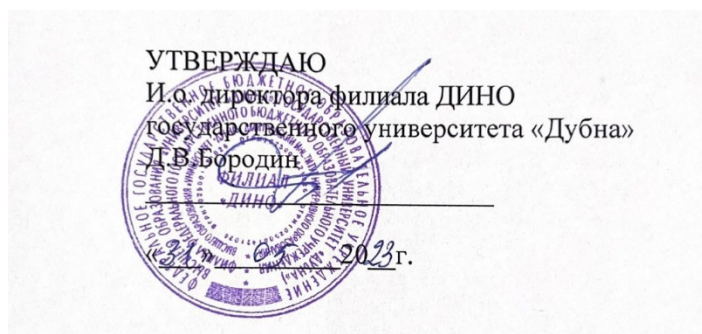

Фонд оценочных средств

Б1.О.28 Международное право

Направление подготовки
40.03.01 Юриспруденция

Уровень высшего образования
бакалавриат

Направленность (профиль) программы
уголовно-правовая

Форма обучения
очно-заочная

Дмитров, 2023

Преподаватель: Кудрявцева Е.А.

Фонд оценочных средств разработана в соответствии с требованиями ФГОС ВО по направлению подготовки высшего образования 40.03.01 Юриспруденция.

Фонд оценочных средств рассмотрен на заседании кафедры.
Протокол заседания кафедры №1 № 10 от «31» 05 2023 г.

СОГЛАСОВАНО

Начальник отдела проектирования
и методического сопровождения
образовательных программ
« 31 » 05 2023 г.

 /М.В. Рогова/

Заместитель директора
по учебно-методической работе
« 31 » 05 2023 г.

 /И.В. Курганова/

Представители работодателей:

Осипов А.В., заместитель начальника ОМВД - начальник ОРЛС
ОМВД России по Талдомскому г.о.

Костина Н.В., генеральный директор
ООО «ПЕРВАЯ ЮРИДИЧЕСКАЯ КОМПАНИЯ»



I. ПАСПОРТ ОЦЕНОЧНЫХ СРЕДСТВ

Фонд оценочных средств предназначен для проверки результатов обучения по дисциплине Б1.О.28 Международное право основной профессиональной образовательной программы по направлению подготовки высшего образования – бакалавриат – 40.03.01 Юриспруденция.

Планируемые результаты обучения по дисциплине (модулю)

Формируемые компетенции (код и наименование)	Индикаторы достижения компетенций (код и формулировка)	Планируемые результаты обучения по дисциплине	Наименование оценочного материала
ОПК-2. Способен применять нормы материального и процессуального права при решении задач профессиональной деятельности	ОПК-2.1. Способен выявлять и анализировать юридические факты в рамках конкретных видов правоотношений	Знать: международные правовые акты	Вопросы открытого типа 1,3 Вопросы закрытого типа 1,3
		Уметь: анализировать юридические факты и возникающие в связи с ними правоотношения в сфере международного права	Вопросы открытого типа 1,3
		Владеть: навыками оценки и обобщения международно-правовых и государственно-правовых и экономико-правовых фактов	Вопросы закрытого типа 1,3 Задание 1,2
	ОПК-2.2. Демонстрирует знания основных положений документального оформления в рамках решения задач профессиональной деятельности	Знать: нормы отдельных отраслей международного права	Вопросы открытого типа 1,3 Вопросы закрытого типа 1,3
		Уметь: оперировать международно-правовыми юридическими понятиями и категориями	Вопросы открытого типа 1,3
		Владеть: юридической терминологией и навыками работы с правовыми актами	Вопросы закрытого типа 1,3 Задание 1,2

ОПК-4. Способен профессионально толковать нормы права	ОПК-4.1. Способен применять приемы и способы толкования норм права, давать квалифицированные разъяснения по содержанию и применению норм права	Знать: особенности действия норм международного права и международных договоров В Российской Федерации	Вопросы открытого типа 1,4 Вопросы закрытого типа 1,4
		Уметь: анализировать, толковать и правильно международно-правовые акты	Вопросы открытого типа 1,4
		Владеть: анализировать правовые явления, юридические факты, правовые нормы и правовые отношения, являющиеся объектами профессиональной деятельности	Вопросы закрытого типа 1,4 Задание 1,2
		ОПК-4.2. Способен документально оформлять результаты толкования норм права по направлению профессиональной деятельности	Знать: правовой статус субъектов международного права
		Уметь: соблюдать права человека и гражданина в своей профессиональной деятельности, а также использовать в своей профессиональной деятельности юридические знания в целях защиты прав и свобод человека и гражданина, в том числе и в международных органах защиты прав человека.	Вопросы открытого типа 2,4
		Владеть: навыками принятия необходимых мер защиты прав человека и гражданина	Вопросы закрытого типа 2,4 Задание 1,2
		ОПК-6. Способен участвовать в подготовке	ОПК-6.1. Способен использовать юридические термины

проектов нормативных правовых актов и иных юридических документов	и юридические конструкции в процессе участия в деятельности по подготовке нормативных правовых актов и иных юридических документов	юридических документов в международном праве	Вопросы закрытого типа 1,2,3,4
		Уметь: определить юридическую конструкцию нормативных актов и иных юридических документов в международном праве	Вопросы открытого типа 1,2,3,4 Вопросы закрытого типа 1,2,3,4
		Владеть: навыками самостоятельного участия в деятельности по подготовке нормативных актов и иных юридических документов в международном праве	Вопросы открытого типа 1,2,3,4 Вопросы закрытого типа 1,2,3,4
	ОПК-6.2. Способен применять инструментарий юридической техники при подготовке проектов нормативных правовых актов и иных юридических документов	Знать: инструментарий юридической техники в международном праве	Вопросы открытого типа 1,2,3,4 Вопросы закрытого типа 1,2,3,4
		Уметь: определить инструментарий юридической техники в международном праве	Вопросы открытого типа 1,2,3,4 Вопросы закрытого типа 1,2,3,4
		Владеть: навыками подготовки проектов нормативных правовых актов и иных юридических документов в международном праве	Вопросы открытого типа 1,2,3,4 Вопросы закрытого типа 1,2,3,4

II. КОМПЛЕКТ ОЦЕНОЧНЫХ МАТЕРИАЛОВ ДЛЯ ТЕКУЩЕГО КОНТРОЛЯ УСПЕВАЕМОСТИ

Вопросы открытого типа

1. Вставьте пропущенное слово или словосочетание.

а). Субъекты международного права – это государства и международные организации, которые имеют права и обязанности в ... отношениях.

Ответ: международных

б). Государства обладают ... и имеют право на самоопределение. Они могут заключать международные договоры, участвовать в международных организациях, представлять свои интересы на международной арене.

Ответ: суверенитетом

в). Международные организации являются субъектами международного права, которые создаются государствами для сотрудничества и решения общих проблем. Они имеют свои ..., которые регулируют их деятельность. Примерами международных организаций являются ООН, Европейский союз, НАТО и другие.

Ответ: уставы и правила

г). Международные ... организации (МНО) являются субъектами международного права, которые создаются независимо от государств и занимаются решением различных проблем, таких как права человека, окружающая среда, гуманитарная помощь.

Ответ: неправительственные

2. Вставьте пропущенное слово или словосочетание.

а). Право международных договоров – это область международного права, которая регулирует заключение, исполнение и прекращение договоров между ... и другими международными субъектами.

Ответ: государствами

б). Право международных договоров устанавливает правила и принципы, которые должны соблюдаться при заключении и исполнении договоров, а также определяет ... их нарушения.

Ответ: последствия

в). Право международных договоров определяет правовой ... договоров, их обязательность для сторон, процедуры и условия их заключения, а также правила и процедуры их исполнения и прекращения.

Ответ: статус

г). Согласно принципу ..., государства должны исполнять свои обязательства по договорам добросовестно и соблюдать принципы договорной ответственности. Они не могут односторонне изменять или нарушать условия договора без согласия другой стороны.

Ответ: исполнения договоров добросовестно

3. Вставьте пропущенное слово или словосочетание.

а). В широком смысле под территорией в международном праве понимаются различные ... земного шара с его сухопутной и водной поверхностью, недрами и воздушными пространствами, а также космическое пространство и находящиеся в нем космические тела.

Ответ: пространства

б). Государственной территорией является такая территория, которая находится под ... определенного государства, т.е. принадлежит определенному государству, осуществляющему в ее пределах свое территориальное верховенство.

Ответ: суверенитетом

в). Международное воздушное право – это совокупность международно-правовых принципов и норм, регулирующих международные полеты и иные виды используемого ... пространства.

Ответ: воздушного

г). Международное космическое право – это совокупность норм, определяющих статус ... пространства, включая небесные тела, а также регулирующие деятельность государств по использованию космоса.

Ответ: космического

д). В отличие от небесных тел естественного происхождения (Луна, планеты, астероиды) под космическими ... в международном космическом праве подразумеваются созданные человеком искусственные спутники Земли, автоматические и пилотируемые корабли и станции, ракеты-носители.

Ответ: объектами

4. Вставьте пропущенное слово или словосочетание.

а). Грубые нарушения международного права (нарушения фундаментальных или основных прав человека) могут образовывать составы международных ..., в частности, военных преступлений (если они связаны с вооруженным конфликтом), преступлений против человечности (если они носили массовый или (и) систематический характер) и такого самостоятельного (дискретного) международного преступления, как применение пыток.

Ответ: преступлений

б). В основе философии прав человека лежит убежденность в том, что любой человек по самому факту рождения обладает комплексом ... прав, которых он не может быть кем-либо произвольно лишен.

Ответ: неотъемлемых

в). Международное право прав человека (international law of human rights) состоит из комплекса норм, связанных с правами и свободами ... и содержащих гарантии и механизмы защиты этих прав и свобод.

Ответ: личности

г). Роль международного обычая в системе прав человека существенно ниже, чем в гуманитарном праве. Это связано с тем, что возникновение норм прав человека шло, как правило, не по пути кодификации уже существующего обычая, а по пути закрепления в международных ... определенных базовых ценностей, которые после этого становились юридически обязательными нормами.

Ответ: конвенциях

д). Международные преступления, как правило, могут образовывать не все нарушения прав человека, а только нарушения ряда так называемых «основных» или «...» прав, которые не могут быть ограничены государством ни при каких обстоятельствах.

Ответ: фундаментальных

е). Фундаментальные права составляют ядро группы «гражданских прав». К их числу относятся право на жизнь, право на свободу и личную неприкосновенность, право на свободу от пыток и других форм жестокого или унижающего человеческого ... обращения, право на свободу от рабства и принудительного труда, право на справедливое судебное разбирательство, право на защиту от произвольного лишения имущества.

Ответ: достоинство

Вопросы закрытого типа

1. Определите правдивость выражения

1) Государства являются основными субъектами международного права.

а) верно

б) неверно

2) Государства не могут заключать международные договоры, участвовать в международных организациях и регулировать свои внешние отношения в соответствии с международным правом.

а) верно

б) неверно

3) Физические лица могут быть субъектами международного права, если они не являются главами государств или дипломатами.

а) верно

б) неверно

4) Юридические лица, такие как компании и организации, могут быть субъектами международного права, если они участвуют в международных договорах и имеют права и обязанности в соответствии с международным правом.

а) верно

б) неверно

Ответы:

1-верно

2-неверно (могут)

3-неверно (являются)

4-верно

2. Определите правдивость выражения

1) Международные договоры являются основным инструментом регулирования отношений между государствами и другими международными субъектами.

а) верно

б) неверно

2) Договоры могут быть двусторонними, то есть заключенными между двумя сторонами, или многосторонними, когда в них участвуют более двух сторон.

а) верно

б) неверно

3) Право международных договоров не устанавливает механизмы разрешения споров, возникающих в связи с договорами, и определяет последствия нарушения договорных обязательств.

а) верно

б) неверно

4) Принцип добрососедства требует, чтобы государства действовали добросовестно при заключении, исполнении и прекращении договоров. Они должны соблюдать свои обязательства и не применять недобросовестные методы, такие как обман или насилие, при взаимодействии с другими государствами.

а) верно

б) неверно

Ответы:

1-верно

2-верно

3-неверно (устанавливает механизмы)

4-неверно (добросовестности)

3. Определите правдивость выражения

1) Принадлежность и верховенство являются двумя основными признаками государственной территории.

а) верно

б) неверно

2) Нормы, относящиеся к международно-правовому регулированию космического пространства и небесных тел, содержатся главным образом в Договоре по космосу 1967 г. и Соглашении о Луне 1979 г.

а) верно

б) неверно

3) Государства не обязаны информировать об установленных ими явлениях в космическом пространстве, которые могли бы представлять опасность для жизни или здоровья, космические объекты, обнаруженные вне пределов территории запусивших их государства, должны быть ему возвращены, но это требование не является безусловным, т.к. необходимо, чтобы данное государство попросило, и предоставило по требованию опознавательные данные.

а) верно

б) неверно

4) Разрешена установка ядерного оружия или любых других видов оружия массового поражения, создание военных баз, сооружений и укреплений, испытание любых типов оружия и проведение военных маневров, вывод на орбиту вокруг Луны объектов с оружием массового уничтожения.

а) верно

б) неверно

5) С вступлением в силу Конвенции о регистрации объектов, запускаемых в космическое пространство (1976 г.), каждый запускаемый объект подлежит регистрации путем занесения в национальный реестр и уведомления Генерального секретаря ООН.

а) верно

б) неверно

б) Государства не обязаны оказывать космонавтам всемерную помощь в случае аварии, бедствия, вынужденной посадки.

а) верно

б) неверно

Ответы:

1-верно

2-верно

3-неверно (обязаны срочно)

4-неверно (запрещена)

5-верно

6-неверно (обязаны)

4. Определите правдивость выражения

1) Международное право прав человека – важнейший источник международного уголовного права.

а) верно

б) неверно

2) Общепризнанные стандарты в области прав человека не оказывают влияние на международное уголовно-процессуальное право.

а) верно

б) неверно

3) В юридическом смысле права человека – это нормы, которыми должны руководствоваться государственные органы при обращении с отдельными людьми и группами лиц.

а) верно

б) неверно

4) На своей территории государство является основным гарантом соблюдения прав и свобод человека.

а) верно

б) неверно

5) Международное право в области прав человека – преимущественно договорное.

а) верно

б) неверно

6) Нарушение как минимум одного из прав групп также не образует международное преступление, причем самое тяжкое – это нарушение права на защиту от геноцида.

а) верно

б) неверно

Ответы:

1-верно

2-неверно (оказывают значительное)

3-верно

4-верно

5-верно

6-неверно (образует)

Критерии оценки вопросов открытого и закрытого типа

«Отлично» (зачтено) ставится, если доля правильных ответов составляет 80-100%.

«Хорошо» (зачтено) ставится, если доля правильных ответов составляет 60-79%.

«Удовлетворительно» (зачтено) ставится, если доля правильных ответов составляет 40-59%.

«Неудовлетворительно» (не зачтено) ставится, если доля правильных ответов составляет менее 40%.

Задание 1

1. Составьте схему признаков субъектов международного права

Эталон ответа

Государственность
Правосубъектность
Равноправие
Способность к действию
Признание другими субъектами

Задание 2

1. Составьте схему основных принципов права международных договоров

Эталон ответа

Основные принципы права международных договоров:

Принцип свободного согласия государств
Принцип добросовестности
Принцип исполнения договоров добросовестно
Принцип невмешательства во внутренние дела государств
Принцип равноправия и взаимной выгоды
Принцип неприменения силы
Принцип добрососедства

Критерии оценки задания

«**Отлично**» (зачтено) ставится, если практическое задание выполнено полностью, содержание задания отражает все аспекты, указанные в задании

«**Хорошо**» (зачтено) ставится, если практическое задание выполнено в полном объеме, но некоторые аспекты, указанные в задании, раскрыты не полностью.

«**Удовлетворительно**» (зачтено) ставится, если практическое задание выполнено, но допускались ошибки, не отразившиеся на качестве выполненной работы.

«**Неудовлетворительно**» (не зачтено) ставится, если практическое задание не сделано или допущены ошибки, влияющие на качество выполненной работы

III. КОМПЛЕКТ ОЦЕНОЧНЫХ МАТЕРИАЛОВ ДЛЯ ПРОМЕЖУТОЧНОЙ АТТЕСТАЦИИ

Вопросы, выносимые на зачет с оценкой

1. Система международного права. Понятие и виды норм международного права.
2. Реализация и толкование норм международного права.
3. Контроль в международном праве.
4. Возникновение международного права и периодизация истории его развития.
5. Понятие и виды источников международного права.
6. Международный обычай как основной источник международного права.
7. Общие принципы права, признанные цивилизованными нациями, как источник международного права.
8. Понятие и виды субъектов международного права.
9. Государство как основной субъект международного права. Основные права и обязанности государства.
10. Проблема международной правосубъектности индивида.
11. Институт признания в международном праве. Теории и формы признания государств и правительств.
12. Институт правопреемства в международном праве. Теории, объекты и правила правопреемства.
13. Принцип воздержания от угрозы силой или ее применения.
14. Принцип разрешения международных споров мирными средствами.
15. Принцип суверенного равенства государств.
16. Принцип невмешательства в дела, входящие во внутреннюю компетенцию любого государства.
17. Принцип сотрудничества государств.
18. Принцип добросовестного выполнения обязательств по международному праву.
19. Принцип равноправия и самоопределения народов.
20. Принцип уважения прав человека и основных свобод.
21. Принцип нерушимости границ.
22. Принцип территориальной целостности государств.
23. Основные теории и формы взаимодействия международного и внутригосударственного права.
24. Взаимодействие международного права и внутригосударственного права Российской Федерации.
25. Понятие и виды международных споров.
26. Несудебные средства разрешения международных споров.
27. Международный арбитраж и международная судебная процедура в системе мирных средств разрешения международных споров.
28. Понятие и виды ответственности в международном праве.
29. Международно-противоправное деяние государства: понятие и виды.
30. Содержание международной ответственности государства за международно-противоправное деяние.
31. Имплементация международной ответственности государства за международно-противоправное деяние.
32. Обстоятельства, исключающие международную противоправность деяния.
33. Международная уголовная ответственность физических лиц.
34. Международная ответственность международных организаций.
35. Понятие и виды территорий в международном праве.
36. Государственная территория: понятие, состав, юридическая природа. Государственные границы.

37. Международные реки: понятие, виды, правовой режим.
 38. Правовой режим Арктики, Антарктики.
 39. Понятие и виды международных договоров.
 40. Заключение международных договоров.
 41. Оговорки к международному договору.
 42. Недействительность, прекращение и приостановление действия международных договоров.
 43. Международное право прав человека в системе современного международного права.
 44. Универсальная система международной защиты прав человека.
 45. Региональные системы международной защиты прав человека.
 46. Международное морское право как отрасль современного международного права.
- Виды морских пространств.
47. Правовой режим внутренних морских вод.
 48. Правовой режим территориального моря, архипелажных вод и прилегающей зоны.
 49. Правовой режим открытого моря.
 50. Правовой режим дна морей и океанов и его недр за пределами национальной юрисдикции (Район).
 51. Правовой режим исключительной экономической зоны.
 52. Правовой режим континентального шельфа.
 53. Международное воздушное право как отрасль современного международного права: предмет регулирования, источники, принципы.
 54. Международное космическое право как отрасль современного международного права: предмет регулирования, источники, принципы
 55. Международное уголовное право как отрасль современного международного права: предмет регулирования, источники, принципы, структура отрасли.
 56. Международное право вооруженных конфликтов как отрасль современного международного права: предмет регулирования, источники, принципы, структура отрасли.
 57. Сфера действия норм международного права вооруженных конфликтов.
 58. Международно-правовой статус участников вооруженных конфликтов.
 59. Международно-правовая защита жертв войны.
 60. Ограничение средств и методов ведения войны в международном праве.
 61. Нейтралитет в международном праве.
 62. Универсальная система международной безопасности: правовые и институциональные основы.
 63. Региональные системы международной безопасности: правовые и институциональные основы.
 64. Международное экологическое право как отрасль современного международного права: предмет регулирования, источники, принципы, структура отрасли.
 65. Международное экономическое право как отрасль современного международного права: предмет регулирования, источники, принципы, структура отрасли.
 66. Правовые основы обеспечения международной информационной безопасности.

Критерии оценки зачета с оценкой

«Отлично» - теоретическое содержание курса освоено полностью, без пробелов, умения сформированы, все предусмотренные программой учебные задания выполнены, качество их выполнения оценено высоко.

«Хорошо» - теоретическое содержание курса освоено полностью, без пробелов, некоторые умения сформированы недостаточно, все предусмотренные программой учебные задания выполнены, некоторые виды заданий выполнены с ошибками.

«Удовлетворительно» - теоретическое содержание курса освоено частично, но пробелы не носят существенного характера, необходимые умения работы с освоенным

материалом в основном сформированы, большинство предусмотренных программой обучения учебных заданий выполнено, некоторые из выполненных заданий содержат ошибки.

«Неудовлетворительно» - теоретическое содержание курса не освоено, необходимые умения не сформированы, выполненные учебные задания содержат грубые ошибки.

**Филиал федерального государственного бюджетного образовательного
учреждения высшего образования
«Университет «Дубна» -
Дмитровский институт непрерывного образования**

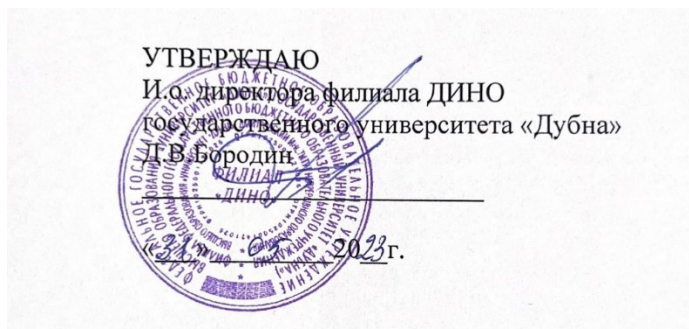

Фонд оценочных средств

Б1.О.29 Международное частное право

Направление подготовки
40.03.01 Юриспруденция

Уровень высшего образования
бакалавриат

Направленность (профиль) программы
уголовно-правовая

Форма обучения
очно-заочная

Преподаватель: Кудрявцева Е.А.

Фонд оценочных средств разработан в соответствии с требованиями ФГОС ВО по направлению подготовки высшего образования 40.03.01 Юриспруденция.

Фонд оценочных средств рассмотрен на заседании кафедры.
Протокол заседания кафедры №1 № 10 от «31» 05 2023 г.

СОГЛАСОВАНО

Начальник отдела проектирования
и методического сопровождения
образовательных программ
«31» 05 2023 г.

 /М.В. Рогова/

Заместитель директора
по учебно-методической работе
«31» 05 2023 г.

 /И.В. Курганова/

Представители работодателей:

Осипов А.В., заместитель начальника ОМВД - начальник ОРЛС
ОМВД России по Талдомскому г.о.

Костина Н.В., генеральный директор
ООО «ПЕРВАЯ ЮРИДИЧЕСКАЯ КОМПАНИЯ»



I. ПАСПОРТ ОЦЕНОЧНЫХ СРЕДСТВ

Фонд оценочных средств предназначен для проверки результатов обучения по дисциплине Б1.О.29 Международное частное право основной профессиональной образовательной программы по направлению подготовки высшего образования – бакалавриат – 40.03.01 Юриспруденция.

Планируемые результаты обучения по дисциплине (модулю)

Формируемые компетенции (код и наименование)	Индикаторы достижения компетенций (код и формулировка)	Планируемые результаты обучения по дисциплине	Наименование оценочного материала
ОПК-2. Способен применять нормы материального и процессуального права при решении задач профессиональной деятельности	ОПК-2.1. Способен выявлять и анализировать юридические факты в рамках конкретных видов правоотношений	Знать: общепризнанные принципы, нормы международного частного права	Вопросы открытого типа 1,2,3,4,5 Вопросы закрытого типа 1,2,3,4,5
		Уметь: выделять юридически значимые обстоятельства, анализировать нормы права и судебную практику в области международного частного права	Вопросы открытого типа 1,2,3,4,5 Вопросы закрытого типа 1,2,3,4,5
		Владеть: навыками анализа правоприменительной и правоохранительной практики в международном частном праве	Задание 1,2
	ОПК-2.2. Демонстрирует знания основных положений документального оформления в рамках решения задач профессиональной деятельности	Знать: основные положения документального оформления в сфере международного частного права	Вопросы открытого типа 1,2,3,4,5 Вопросы закрытого типа 1,2,3,4,5
		Уметь: составлять иски, заявления, требования, направляемые в международный коммерческий арбитраж	Вопросы открытого типа 1,2,3,4,5 Вопросы закрытого типа 1,2,3,4,5
		Владеть: навыком анализа юридических норм и правовых отношений в сфере	Задание 1,2

		международного частного права	
ОПК-4. Способен профессионально толковать нормы права	ОПК-4.1. Способен применять приемы и способы толкования норм права, давать квалифицированные разъяснения по содержанию и применению норм права	Знать: практику применения норм международного частного права	Вопросы открытого типа 1,2,3,4,5 Вопросы закрытого типа 1,2,3,4,5
		Уметь: давать квалифицированные юридические заключения и консультации по вопросам международного частного права	Вопросы открытого типа 1,2,3,4,5 Вопросы закрытого типа 1,2,3,4,5
		Владеть: навыками консультирования по конкретным вопросам международного частного права	Задание 1,2
	ОПК-4.2. Способен документально оформлять результаты толкования норм права по направлению профессиональной деятельности	Знать: основы документального оформления результатов толкования норм международного частного права	Вопросы открытого типа 1,2,3,4,5 Вопросы закрытого типа 1,2,3,4,5
		Уметь: составлять документы, отражающие результаты толкования норм международного частного права	Вопросы открытого типа 1,2,3,4,5 Вопросы закрытого типа 1,2,3,4,5
		Владеть: навыками составления заключений (справок), содержащих конкретные выводы и предложения по поставленной проблематике (вопросу)	Задание 1,2
ОПК-6. Способен участвовать в подготовке проектов нормативных правовых актов и	ОПК-6.1. Способен использовать юридические термины и юридические конструкции в процессе участия в деятельности по подготовке	Знать: юридические термины нормативных актов и иных юридических документов в международном частном праве	Вопросы открытого типа 1,2,3,4,5 Вопросы закрытого типа 1,2,3,4,5

иных юридических документов	нормативных правовых актов и иных юридических документов	Уметь: определить юридическую конструкцию нормативных актов и иных юридических документов в международном частном праве	Вопросы открытого типа 1,2,3,4,5 Вопросы закрытого типа 1,2,3,4,5
		Владеть: навыками самостоятельного участия в деятельности по подготовке нормативных актов и иных юридических документов в международном частном праве	Задание 1,2
	ОПК-6.2. Способен применять инструментарий юридической техники при подготовке проектов нормативных правовых актов и иных юридических документов	Знать: инструментарий юридической техники в международном частном праве	Вопросы открытого типа 1,2,3,4,5 Вопросы закрытого типа 1,2,3,4,5
		Уметь: определить инструментарий юридической техники в международном частном праве	Вопросы открытого типа 1,2,3,4,5 Вопросы закрытого типа 1,2,3,4,5
		Владеть: навыками подготовки проектов нормативных правовых актов и иных юридических документов в международном частном праве	Задание 1,2

II. КОМПЛЕКТ ОЦЕНОЧНЫХ МАТЕРИАЛОВ ДЛЯ ТЕКУЩЕГО КОНТРОЛЯ УСПЕВАЕМОСТИ

Вопросы открытого типа

1. Вставьте пропущенное слово или словосочетание

а) международного частного права – частноправовые отношения, осложненные иностранным элементом.

Ответ: Предмет

б) права — это создание одинаковых, единообразных норм во внутреннем праве разных государств.

Ответ: Унификация

в) международного частного права – национально-правовые формы, в которых существуют нормы права.

Ответ: Источники

г) Структура коллизийной нормы состоит из двух элементов: объем и

Ответ: привязка

2. Вставьте пропущенное слово или словосочетание

а) Контракт внешнеэкономической купли-продажи товаров представляет собой документ, которым оформляют внешнеэкономическую сделку и в котором содержится письменная договоренность сторон о поставке товара, а именно обязательство продавца передать определенный товар в собственность покупателя и обязательство покупателя принять этот товар и уплатить за него определенную денежную сумму

Ответ: коммерческий

б) условия контракта - условия, невключение которых в контракт не влечет его недействительности.

Ответ: Несущественные

в) В большинстве случаев контракт внешнеэкономической купли-продажи характеризуется тем, что заключается с партнерами.

Ответ: иностранными

г) оферта - это предложение на продажу партии товара одному покупателю с указанием срока, в течение которого продавец связан своим предложением и не может сделать аналогичное предложение другим покупателям.

Ответ: Твердая

3. Вставьте пропущенное слово или словосочетание

а) Интеллектуальная собственность подразделяется на две категории: собственность и объекты авторского права

Ответ: промышленную

б) Интеллектуальная собственность имеет природу

Ответ: двойственную

в) Объекты права интеллектуальной собственности представляют собой бестелесные и вещи.

Ответ: нематериальные

г) Существуют две основные ветви исключительных прав: форма, как результат творческой деятельности, и творческой деятельности

Ответ: существо

4. Вставьте пропущенное слово или словосочетание

а) Наследственные ... - определенный с помощью норм международного частного права правовой порядок, к которому наследственные отношения, юридически связанные с несколькими национальными правовыми системами, тяготеют по своей природе и который регулирует их по существу.

Ответ: статус

б) отношения – совокупность отношений, связанных с передачей имущества по наследству в международных случаях

Ответ: Наследственные

в) Право на наследство в международном частном праве определяется на основе законодательств о наследственном праве тех стран, в которых имеется имущество, передача которого является предметом наследования.

Ответ: национальных

г) Наследственные отношения включают в себя вопросы права на наследство, наследственного имущества,, определения наследственных прав и имущества, а также принципов наследования.

Ответ: порядок наследования

5. Вставьте пропущенное слово или словосочетание

а) В сфере трудовых отношений установлено применение принципа режима

Ответ: национального

б) Отнесение тех или иных трудовых отношений к области международного частного права предопределяется их содержанием

Ответ: частноправовым

в) Не допускается трудящихся-мигрантов и членов их семей по признаку национальности, расы, религии и пола.

Ответ: дискриминация

г) При заключении договоров (контрактов) о трудоустройстве трудящиеся-мигранты имеют с гражданами государства.

Ответ: равные права

Вопросы закрытого типа

1. Определите правдивость выражения

1) Классификация коллизионных норм определяется объективным критерием — особенностями коллизионных привязок.

а) верно

б) неверно

2) Процесс регулирования частноправовых отношений с иностранным элементом состоит из двух взаимосвязанных стадий: разрешение коллизии права и применение норм избранного правопорядка.

а) верно

б) неверно

3) Международное частное право — это полисистемный комплекс, который частично относится к международному публичному праву и частично к внутригосударственному праву.

а) верно

б) неверно

4) К источникам международного частного права не относится международный договор

а) верно

б) неверно

Ответы:

1-верно

2-верно

3-верно

4-неверно

2. Определите правдивость выражения

1) Под субъектами контракта внешнеторговой купли-продажи понимают стороны, находящиеся в деловых отношениях по купле-продаже.

- а) верно
- б) неверно

2) Оферта должна быть акцептована в течение любого срока.

- а) верно
- б) неверно

3) Акцепт считается отмененным, если сообщение об отмене получено оферентом раньше того момента или в тот же момент, когда акцепт должен был вступить в силу

- а) верно
- б) неверно

4) Последним этапом заключения внешнеторгового контракта является изучение конъюнктуры рынка по интересующему товару.

- а) верно
- б) неверно

Ответы:

- 1-верно
- 2-неверно
- 3-верно
- 4-неверно

3. Определите правдивость выражения

1) Право интеллектуальной собственности имеет территориальный характер, оно возникает, признается и защищается только на территории того государства, где создано произведение, зарегистрировано изобретение или открыт секрет производства

- а) верно
- б) неверно

2) Соглашение ТРИПС — это свод правил по торговле и инвестициям в идеи и творческую деятельность.

- а) верно
- б) неверно

3) Страной происхождения для обнародованных произведений является страна, где произведение было впервые обнародовано

- а) верно
- б) неверно

4) В Российской Федерации произведена кодификация права интеллектуальной собственности

- а) верно
- б) неверно

Ответы:

- 1-верно
- 2-верно
- 3-верно
- 4-верно

4. Определите правдивость выражения

1) Международное завещание должно быть собственноручно выполнено наследодателем и им же подписано.

- а) верно
- б) неверно

2) Наследники из других стран могут столкнуться с сложностями в налогообложении наследственного имущества в разных странах.

- а) верно
- б) неверно

3) При определении наследственных отношений в международном частном праве нет необходимости учитывать различные национальные законы, международные договоры и правовые акты, которые регулируют наследственные отношения в разных странах.

- а) верно
- б) неверно

4) Каждая страна имеет свои нормы наследственного права, на основе которых определяются наследственный порядок и правила распределения имущества.

- а) верно
- б) неверно

Ответы:

- 1-верно
- 2-верно
- 3-неверно
- 4-верно

5. Определите правдивость выражения

1) Право, регулирующее трудовые отношения в международном частном праве, носит двойственный характер

- а) верно
- б) неверно

2) При предоставлении краткосрочных пособий равноправие между гражданами страны и иностранцами выражается в отмене условия о проживании в качестве необходимого требования для приобретения права на указанные выплаты.

- а) верно
- б) неверно

3) В регулировании трудовых отношений, связанных с иностранным правом, важную роль играют международные организации

- а) верно
- б) неверно

4) Трудовая миграция – выезд граждан за границу для получения оплачиваемой работы по договору (контракту)

- а) верно
- б) неверно

Ответы:

- 1-верно
- 2-верно

3-верно

4-верно

Критерии оценки вопросов открытого и закрытого типа

«**Отлично**» (зачтено) ставится, если доля правильных ответов составляет 80-100%.

«**Хорошо**» (зачтено) ставится, если доля правильных ответов составляет 60-79%.

«**Удовлетворительно**» (зачтено) ставится, если доля правильных ответов составляет 40-59%.

«**Неудовлетворительно**» (не зачтено) ставится, если доля правильных ответов составляет менее 40%.

Задание 1

1. Составьте схему основных коллизионно-правовых проблем брака и семьи

Эталон ответ



Задание 2

1. Изучив международный договор купли-продажи, укажите обязательные элементы, которые он должен содержать

Эталон ответа

Международный договор купли продажи должен содержать следующие обязательные положения

1. Преамбула

Первоочередным разделом договора выступает преамбула. В ней описывается информация, напрямую связанная с участниками сделки. Такой информацией принято считать:

В первую очередь – наименования организаций, между которыми заключается договор, а также имена их представителей;

Далее в содержании преамбулы указываются наименования документов, на основании которых стороны действуют в рамках своих полномочий;

После наименования документов указываются роли субъектов по настоящему соглашению (кто выступает в роли «Продавца», а кто в роли «Покупателя»).

2. Предмет

Данный раздел является основным в рассматриваемом виде соглашения. Под предметом подразумевается непосредственно то, на счет чего стороны договариваются. В данном случае предметом будет выступать купля-продажа определенного соглашением товара.

3. Цена договора

Данный раздел предназначен для обозначения стоимости товара. Помимо размера денежного вознаграждения, в нем указывается порядок передачи денежных средств и вид оплаты. При этом во внешнеторговых контрактах значение имеет указание валюты, в которой будет производиться оплата поставки.

4. Права и обязанности

Данный раздел закрепляет основные права и обязанности контрагентов. Как правило, в нем содержатся общие положения, связанные с исполнением обязательств по заключаемому договору.

5. Заключение

По обоюдному желанию стороны могут составить следующие разделы:

- Об ответственности сторон;
- Иные разделы, содержание которых не противоречит действующему законодательству.

Критерии оценки практического задания

«Отлично» (зачтено) ставится, если практическое задание выполнено полностью, содержание задания отражает все аспекты, указанные в задании

«Хорошо» (зачтено) ставится, если практическое задание выполнено в полном объеме, но некоторые аспекты, указанные в задании, раскрыты не полностью.

«Удовлетворительно» (зачтено) ставится, если практическое задание выполнено, но допускались ошибки, не отразившиеся на качестве выполненной работы.

«Неудовлетворительно» (не зачтено) ставится, если практическое задание не сделано или допущены ошибки, влияющие на качество выполненной работы

III. КОМПЛЕКТ ОЦЕНОЧНЫХ МАТЕРИАЛОВ ДЛЯ ПРОМЕЖУТОЧНОЙ АТТЕСТАЦИИ

Вопросы, выносимые на зачет

1. Понятие международного частного права.
2. Методы правового регулирования в международном частном праве.
3. Понятие и структура коллизионной нормы.
4. Виды коллизионных норм.
5. Источники международного частного права.
6. Обычай как источник МЧП.
7. Обратная отсылка и отсылка к праву третьего государства.
8. Место МЧП в юридической системе.
9. Конфликт квалификаций в международном частном праве. Способы разрешения.
10. Основные формулы прикрепления.
11. Закон автономии воли.
12. Закон наиболее тесной связи.
13. Закон суда.
14. Закон места совершения акта.
15. Основание и порядок применения иностранного права.
16. Национальность и личный закон юридического лица.
17. Правовое положение иностранных граждан в РФ.
18. Личный закон физического лица.
19. Форма международного коммерческого контракта.
20. Система международного частного права.
21. Классификация юридических лиц. Правовое положение иностранных юридических лиц в РФ.
22. Государство как субъект международного частного права.
23. Национализация в МЧП.
24. Оговорка о публичном порядке.
25. Правовое регулирование правоспособности и дееспособности иностранных физических лиц.
26. Классификация международных контрактов. Понятие международного коммерческого контракта.
27. Право, подлежащее применению к международным контрактам.
28. Коллизионные вопросы обязательств вследствие причинения вреда.
29. Коллизионные вопросы права собственности и других вещных прав.
30. Обязательственный статут сделки.
31. Коллизионные вопросы правового регулирования отдельных видов договоров: Договор международного франчайзинга.
32. Коллизионные вопросы семейного права в международном частном праве: заключение брака. Консульские браки.
33. Коллизионные вопросы семейного права в МЧП: развод.
34. Коллизионные вопросы семейного права в МЧП: личные неимущественные и имущественные права и обязанности супругов.
35. Коллизионные вопросы семейного права в МЧП: усыновление, опека и попечительство.
36. Правовые основы исполнения иностранных судебных поручений.
37. Понятие международного гражданского процесса и его место в международном частном праве.
38. Коллизионно - правовые вопросы наследования.
39. Признание и исполнения иностранных судебных и арбитражных решений.

40. Международная подсудность: понятие, виды.
41. Понятие международного коммерческого арбитража: виды и принципы деятельности.
42. Правовое положение иностранных физических лиц. Ограничение дееспособности.
43. Международный коммерческий арбитраж в Российской Федерации: правовые основы его деятельности.
44. Понятие вещного статута.
45. Коллизионные вопросы правового регулирования отдельных видов договоров: договор международного финансового лизинга.
46. Коллизионные вопросы алиментных обязательств между супругами и между родителями и детьми.
47. Понятие международного коммерческого контракта.
48. Коллизионное регулирование международных трудовых отношений.
49. Трудовые права иностранцев в РФ.
50. Признание и исполнение решений международного коммерческого арбитража.
51. Право, подлежащее применению к форме сделки.
52. Социальное обеспечение иностранцев в РФ и российских граждан за рубежом.

Критерии оценки зачета

«**Зачтено**» выставляется обучающемуся, если: он знает основные определения, последователен в изложении материала, демонстрирует базовые знания дисциплины, владеет необходимыми умениями и навыками при выполнении практических заданий.

«**Не зачтено**» выставляется обучающемуся, если: он не знает основных определений, непоследователен и сбивчив в изложении материала, не обладает определенной системой знаний по дисциплине, не в полной мере владеет необходимыми умениями и навыками при выполнении практических заданий.

**Филиал федерального государственного бюджетного образовательного
учреждения высшего образования
«Университет «Дубна» -
Дмитровский институт непрерывного образования**

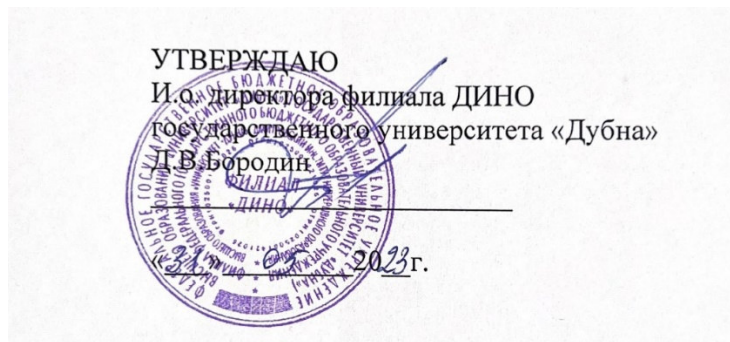

Фонд оценочных средств

Б1.О.30 Криминалистика

Направление подготовки
40.03.01 Юриспруденция

Уровень высшего образования
бакалавриат

Направленность (профиль) программы
уголовно-правовая

Форма обучения
очно-заочная

Дмитров, 2023

Преподаватель: Кудрявцева Е.А.

Фонд оценочных средств разработан в соответствии с требованиями ФГОС ВО по направлению подготовки высшего образования 40.03.01 Юриспруденция.

Фонд оценочных средств рассмотрен на заседании кафедры.
Протокол заседания кафедры №1 № 10 от «31» 05 2023 г.

СОГЛАСОВАНО

Начальник отдела проектирования
и методического сопровождения
образовательных программ
« 31 » 05 2023 г.

 /М.В. Рогова/

Заместитель директора
по учебно-методической работе
« 31 » 05 2023 г.

 /И.В. Курганова/

Представители работодателей:

Осипов А.В., заместитель начальника ОМВД - начальник ОРЛС
ОМВД России по Талдомскому г.о.

Костина Н.В., генеральный директор
ООО «ПЕРВАЯ ЮРИДИЧЕСКАЯ КОМПАНИЯ»



I. ПАСПОРТ ОЦЕНОЧНЫХ СРЕДСТВ

Фонд оценочных средств предназначен для проверки результатов обучения по дисциплине Б1.О.30 Криминалистика основной профессиональной образовательной программы по направлению подготовки высшего образования – бакалавриат – 40.03.01 Юриспруденция.

Планируемые результаты обучения по дисциплине (модулю)

Формируемые компетенции (код и наименование)	Индикаторы достижения компетенций (код и формулировка)	Планируемые результаты обучения по дисциплине	Наименование оценочного материала
ОПК-3. Способен участвовать в экспертной юридической деятельности в рамках поставленной задачи	ОПК-3.1. осуществляет экспертную юридическую деятельность в рамках поставленной задачи	Знать: виды юридических экспертиз	Вопросы закрытого типа 1-71 Вопросы открытого типа 1-20
		Уметь: самостоятельно готовить экспертные юридические заключения	Вопросы закрытого типа 1-71 Вопросы открытого типа 1-20
		Владеть: навыками проведения экспертизы в рамках поставленной задачи	Вопросы закрытого типа 1-71 Вопросы открытого типа 1-20
	ОПК-3.2. Демонстрирует понимание характера и содержания экспертно-юридической документации	Знать: положения отраслевых и специальных юридических наук, сущность и содержание основных категорий и понятий	Вопросы закрытого типа 1-71 Вопросы открытого типа 1-20
		Уметь: осуществлять экспертную юридическую деятельность в рамках поставленной задачи осуществляет правовую экспертизу нормативных правовых актов, давать квалифицированные юридические заключения и консультации	Вопросы закрытого типа 1-71 Вопросы открытого типа 1-20

		Владеть: навыками анализа правовых явлений, юридических фактов, правовых норм и правовых отношений, являющихся объектами профессиональной деятельности	Вопросы закрытого типа 1-71 Вопросы открытого типа 1-20
ОПК-5. Способен логически верно, аргументированно и ясно строить устную и письменную речь с единообразным и корректным использованием профессиональной юридической лексики	ОПК-5.1. Способен оперировать юридическими понятиями и категориями в устной и письменной речи	Знать: профессиональную юридическую лексику	Вопросы закрытого типа 1-71 Вопросы открытого типа 1-20
		Уметь: использовать профессиональную юридическую лексику	Вопросы закрытого типа 1-71 Вопросы открытого типа 1-20
		Владеть: строить устную и письменную речь логически верно	Вопросы закрытого типа 1-71 Вопросы открытого типа 1-20
	ОПК-5.2. Способен единообразно и аргументированно строить письменную речь с использованием профессиональной юридической лексики	Знать: эффективные приемы использования профессиональной юридической лексики	Вопросы закрытого типа 1-71 Вопросы открытого типа 1-20
		Уметь: единообразно и корректно использовать профессиональную юридическую лексику	Вопросы закрытого типа 1-71 Вопросы открытого типа 1-20
		Владеть: аргументированно и ясно строить устную и письменную речь	Вопросы закрытого типа 1-71 Вопросы открытого типа 1-20
ОПК-6. Способен участвовать в подготовке проектов нормативных правовых актов и	ОПК-6.1. Способен использовать юридические термины и юридические конструкции в процессе участия в деятельности	Знать: юридические термины нормативных актов и иных юридических документов	Вопросы закрытого типа 1-71 Вопросы открытого типа 1-20

иных юридических документов	по подготовке нормативных правовых актов и иных юридических документов	Уметь: определить юридическую конструкцию нормативных актов и иных юридических документов	Вопросы закрытого типа 1-71 Вопросы открытого типа 1-20
		Владеть: навыками самостоятельного участия в деятельности по подготовке нормативных актов и иных юридических документов	Вопросы закрытого типа 1-71 Вопросы открытого типа 1-20
	ОПК-6.2. Способен применять инструментарий юридической техники при подготовке проектов нормативных правовых актов и иных юридических документов	Знать: инструментарий юридической техники	Вопросы закрытого типа 1-71 Вопросы открытого типа 1-20
		Уметь: определить инструментарий юридической техники	Вопросы закрытого типа 1-71 Вопросы открытого типа 1-20
		Владеть: навыками подготовки проектов нормативных правовых актов и иных юридических документов	Вопросы закрытого типа 1-71 Вопросы открытого типа 1-20
ОПК-7. Способен соблюдать принципы этики юриста, в том числе в части антикоррупционных стандартов поведения	ОПК-7.1. Способен при осуществлении профессиональной деятельности соблюдать принципы этики юриста	Знать: содержание принципов профессиональной этики юриста	Вопросы закрытого типа 1-71 Вопросы открытого типа 1-20
		Уметь: применять принципы профессиональной этики юриста в процессе своей деятельности	Вопросы закрытого типа 1-71 Вопросы открытого типа 1-20
		Владеть: навыками соблюдения этики юриста при осуществлении профессиональной деятельности	Вопросы закрытого типа 1-71 Вопросы открытого типа 1-20
	ОПК-7.2. Способен осуществлять различные виды	Знать: содержание антикоррупционных стандартов поведения	Вопросы закрытого типа 1-71

	профессиональной деятельности неуклонно соблюдая действующие антикоррупционные стандарты поведения		Вопросы открытого типа 1-20
		Уметь: обеспечивать законности и правопорядка, безопасности личности, общества, государства	Вопросы закрытого типа 1-71 Вопросы открытого типа 1-20
		Владеть: навыками выявления фактов личной заинтересованности, предотвращения конфликтов интересов, в том числе для предотвращения проявления коррупции	Вопросы закрытого типа 1-71 Вопросы открытого типа 1-20

II. КОМПЛЕКТ ОЦЕНОЧНЫХ МАТЕРИАЛОВ ДЛЯ ТЕКУЩЕГО КОНТРОЛЯ УСПЕВАЕМОСТИ

Вопросы закрытого типа

1. Методы криминалистики:

- Общенаучные, логические, специальные
- + Общенаучные, математические, специальные
- Общенаучные, аналитические, специальные

2. К специальным методам криминалистики относят:

- + Физические, химические, физико-химические, биологические, психологические, социологические
- Наблюдение, описание, сравнение, эксперимент, моделирование
- Измерение, вычисление, геометрическое построение, кибернетическое моделирование

3. К принципам планирования расследования относятся:

- Индивидуальность, последовательность, целенаправленность, реальность
- + Индивидуальность, своевременность, динамичность, конкретность, реальность, системность
- Своевременность, последовательность, целенаправленность, системность, запланированность

4. К принципам криминалистики не относится:

- Объективность
- Историзм
- + Системность

5. Этапы развития криминалистики в России (по порядку становления):

- Зарождение криминалистических знаний – разработка частных криминалистических теорий – разработка общей теории криминалистики
- + Зарождение криминалистических знаний – накопление эмпирического материала – разработка частных криминалистических теорий – формирование общей теории криминалистики – развитие криминалистики в изменившихся политических и экономических условиях
- Зарождение криминалистических знаний – накопление эмпирического материала – формирование общей теории криминалистики – разработка частных криминалистических теорий – развитие криминалистики в изменившихся политических и экономических условиях

6. Кто является основоположником метода антропометрической регистрации преступников?

- + А. Бертильон
- Ф. Гальтон
- Ч. Ломброзо

7. Систему науки криминалистики составляют следующие элементы:

- Общая теория криминалистики, криминалистическая тактика, криминалистическая методика
- Криминалистическая методика, криминалистическая техника
- + Общая теория криминалистики, криминалистическая техника, криминалистическая тактика, криминалистическая методика

8. Криминалистическая фотография – это:

- Один из методов фиксации доказательств в криминалистике
- + Совокупность методов и способов фотосъемки, используемых при проведении следственных, оперативно-розыскных мероприятий и экспертных исследований в целях фиксации доказательственной информации
- Следственное мероприятие, проводимое в ходе расследования преступлений и направленное на фиксацию тех или иных фактов, необходимых для дальнейшего проведения расследования

9. Видами фотосъемки мест происшествия являются:

+ Ориентирующая, обзорная, узловая, детальная

- Обзорная, детальная

- Ориентирующая, обзорная, узловая, проекционная

10. Отраслями криминалистической техники являются:

- Исследование фото-, видео - и звукозаписей, исследование орудий преступления, исследование компьютерной информации

- Следоведение, габитоскопия, криминалистическая регистрация

+ Исследование фото-, видео - и звукозаписей, следоведение, исследование орудий преступления, исследование документов, исследование компьютерной информации, габитоскопия, криминалистическая регистрация

11. Криминалистика связана со следующими науками:

- Естественными, медицинскими, правовыми

+ Естественными, правовыми общественными, неправовыми общественными

- Медицинскими, правовыми

12. Природа науки криминалистики:

+ Интегративная

- Юридическая

- Техническая

13. Основной способ фиксации следов преступлений:

+ Описание в протоколе

- Фотографирование

- Копирование следов на различные материалы

14. Криминалистическая идентификация – это:

- Процесс поиска доказательств

- Процесс сопоставления фактов об одном объекте или личности, полученных из разных источников, между собой

+ Установление тождества объекта или личности по совокупности частных и общих признаков

15. Идентифицируемыми объектами являются:

+ Люди, различные материальные предметы

- Следователь, эксперт, судья

- Различные материальные предметы

16. При эмпирическом расследовании применяются методы, присущие:

- Рациональному познанию

+ Чувственному познанию

- Идеологии

17. Что является задачей криминалистики?

- Поиск доказательств

- Поиск доказательств и расследование преступлений

+ Разработка тактических приемов, методических рекомендаций и технических средств по сбору доказательств

18 - Тест. Законность применения криминалистических средств обеспечивает:

+ Уголовный процесс

- Уголовное право

- Конституционное право

19. Какое явление является обратным идентификации?

- Диагностика

+ Дифференциация

- Преследование

20. В чем заключается сущность следственного осмотра?

- В изъятии доказательств

+ В непосредственном восприятии и изучении объекта осмотра

- В установлении личности потерпевшего

21. В стреляной пуле остаются следы:

- + Полей нарезов конца ствола
- Переднего среза затвора
- Патронного упора

22. Что относится к функциональным признакам внешности?

- Пол
- Цвет волос
- + Голос

23. Цель следственного эксперимента:

- Проведение опытных действий
- + Установление причин и условий, способствовавших совершению преступления
- Установление последовательности действий при совершении преступления

24. Если по делу проходят сразу несколько обвиняемых, допрос следует проводить, начиная с тех, кто:

- + Готов давать правдивые показания
- Старше по возрасту
- Младше по возрасту

25. При обнаружении трупа человека, личность которого известна, оперативно-розыскные мероприятия направлены на:

- Установление личности преступника
- + Выяснение мотивов преступления
- Назначение экспертизы

26. Комиссионная экспертиза – это экспертиза, в которой участвуют:

- + Не менее двух экспертов одной специальности
- Не менее двух экспертов разных специальностей
- Эксперты разных специальностей

27. Назовите способ совершения кражи:

- Угроза
- + Проникновение в помещение
- Похищение

28. Когда факт совершения преступления не вызывает сомнений, а подозреваемый задержан, задача следователя:

- + Собрать доказательства, обличающие подозреваемого
- Найти потерпевшего
- Найти свидетелей совершения преступления

29. Участник организованной преступной группировки, которого целесообразно допрашивать в первую очередь – это:

- Лидер преступной группировки
- Ранее несудимый второстепенный участник группировки
- + Второстепенный участник группировки, в отношении которого собрано больше всего доказательств

30. Для чего предназначены оперативно-справочные учеты?

- + Для наведения справок
- Для систематизации и обработки информации о нераскрытых преступлениях
- Для раскрытия преступлений, которые на момент постановки на учет объекта-носителя криминалистической информации остались нераскрытыми

31. След пальца на стекле – это след:

- + поверхностный;
- объемный;
- периферический.

32. По объему осмотр бывает:

- + основной и дополнительный;

- первичный и повторный;
- общий и локальный.

33. Тест. Тактика обыска и выемки включает в себя:

- + сбор сведений об искомом объекте или предмете;
- составление перечня вопросов для специалиста;
- обязательную видеofиксацию даже при участии понятых.

34. Что из нижеперечисленного является взрывным устройством?

- + мина;
- порох;
- тротил.

35. Криминалистика как прикладная юридическая наука изучает закономерности:

- + механизма преступлений и следообразования;
- преступности и ее соотношения с другими социальными явлениями;
- возникновения конфликтных ситуаций в процессе расследования уголовных дел.

36. Общая задача криминалистики:

- + помощь в противодействии преступности;
- определение количества совершаемых преступлений;
- выработка эффективных методов ведения уголовного процесса.

37. Предмет криминалистики в качестве одного из элементов включает:

- + методы судебного исследования доказательств и предотвращения преступлений;
- криминологическую характеристику насильственных преступлений;
- процессуальную деятельность следователя, дознавателя и судьи.

38. По последовательности проведения видами экспертиз в криминалистике являются:

- + первоначальная, дополнительная, повторная;
- единоличная, комиссионная;
- однородная, комплексная.

39. На стадии общего осмотра места происшествия следователь:

- + определяет границы осмотра;
- определяет относимость к делу найденных следов и предметов;
- детально осматривает элементы обстановки.

40. Принципами криминалистики являются:

- + объективность и системность;
- юридическое равенство участников следственных действий и законность их производства;
- императивность и ограниченность.

41. Источниками криминалистики не являются:

- + локальные нормативные акты;
- оперативно-розыскная практика;
- методическая литература в области расследования отдельных видов преступлений.

42. Тактика подготовки к очной ставке в криминалистике включает:

- + определение круга вопросов, их формулировок и последовательности;
- применение различных приемов допроса лиц, в чьих показаниях выявлены противоречия;
- фиксацию результатов ее проведения.

43. Следы рук в криминалистике относятся к следам:

- + отображения;
- предметам;
- веществам.

44. Отпечатки пальцев в криминалистике исследуются:

- + дактилоскопией;
- трасологией;
- баллистикой.

45. Следы ног в криминалистике позволяют примерно установить:

- + рост и размер обуви;

- способ нанесения повреждений;
- вид орудия взлома.

46. Тест. Повторный обыск в криминалистике не проводится при:

- + необходимости обыскать несколько мест одновременно;
- некачественном первичном обыске;
- проведении первичного обыска в неблагоприятных условиях.

47. Понятие следа в криминалистике:

- + это всякое физическое отображение свойств каких-либо предметов или явлений;
- это отпечаток ноги или обуви на любой поверхности;
- это вещественное доказательство, обнаруженное в ходе осмотра места происшествия.

48. Частные признаки почерка в криминалистике:

- + подправки;
- наклон;
- разгон.

49. Способом полной подделки документов в криминалистике является:

- + подделка печати;
- подчистка;
- дописка.

50. Самым простым и распространенным способом описания человека в криминалистике является:

- + метод словестного портрета;
- метод ассоциаций;
- фоторобот.

51. Классификация оружия в криминалистике по принципу действия различает:

- + холодное, огнестрельное, газовое, метательное, пневматическое;
- гражданское, боевое, служебное;
- спортивное, охотничье, сигнальное.

52. Криминалистика относится к:

- + прикладным юридическим наукам;
- правовым наукам;
- точным наукам.

53. Фиксация в криминалистике:

- + направлена на закрепление результатов проведенных действий;
- является необязательной частью проведения следственных и процессуальных действий;
- предполагает только фото- и видеофиксацию.

54. Классификация следов в криминалистике по характеру изменения следовоспринимающей поверхности:

- + объемные и поверхностные;
- статические и динамические;
- наслоения и отслоения.

55. В какую группу орудий взлома входит отмычка?

- + Специально приспособленное;
- Общетехническое;
- Подручный предмет.

56. Микроследом неорганического происхождения является:

- + микрочастица золота;
- почва;
- волос.

57. Классификация огнестрельного оружия по устройству ствола:

- + нарезное и гладкоствольное;
- длинноствольное, короткоствольное и среднествольное;
- автоматическое, ручное и полуавтоматическое.

58. Если на поражаемой поверхности есть отображение штанцмарки, то выстрел производился:

- + в упор;
- с длинного расстояния;
- с короткого расстояния.

59. К какому виду холодного оружия относится арбалет?

- + к гражданскому;
- к боевому;
- к самодельному.

60. Какова задача криминалистического автороведения?

- + Установить автора текста документа;
- Установить исполнителя рукописного документа;
- Изучение документа с технической стороны.

61. Дневниковая запись подозреваемого, сделанная до возбуждения уголовного дела, является образцом почерка:

- + свободным;
- условно-свободным;
- экспериментальным.

62. Словарный состав документа – это его:

- + лексика;
- стиль;
- модификация.

63. Механическое удаление части текста такими предметами как ластик или лезвие называется:

- + подчисткой;
- допиской;
- смыванием.

64. Воспоминание жертвы о внешности преступника – это след:

- + идеальный;
- материальный;
- словестный.

65. Дактилоскопический учет относится к группе:

- + оперативно-справочных;
- розыскных;
- экспертно-криминалистических.

66. Объектом изучения криминалистической техники является:

- + механизмы физического взаимодействия по следам, оставленным в ходе совершения преступлений, а также методы, средства и приемы их обнаружения и анализа при расследовании преступлений;
- закономерности поведения в ходе преступной деятельности и тактические особенности расследования;
- совокупность оружия всех видов и предметов, конструктивно предназначенных для поражения, их механизмы действия и закономерности слеодообразования.

67. Установление идентичности объекта самому себе по имеющимся следам и прочим вещественным отображениям изучает:

- + криминалистическая идентификация;
- дактилоскопия;
- криминалистическая регистрация.

68. Криминалистическая фотография – это раздел:

- + криминалистической техники;
- криминалистической тактики;
- криминалистической методики.

69. К какой группе признаков внешности человека относится его походка?

- + К функциональным;
- К анатомическим;
- К психологическим.

70. Случайные признаки внешности, которые встречаются довольно редко, называются:

- + особыми приметами;
- идеальными следами;
- идентификацией.

71. Что представляет собой тактический прием?

- + Это наиболее правильная линия поведения, которая обеспечивает эффективность в решении задач при расследовании преступлений;
- Это логическое умозаключение, выдвигающее предположения о причинах, процессе и деталях произошедшего преступления, которое требует проверки и подтверждения;
- Это конкретный метод исследования объекта, применяемый экспертом-криминалистом.

Вопросы открытого типа

Вставьте слово или словосочетание

1. Открытое хищение чужого имущества рассматривается в уголовном кодексе РФ как ...

Ответ: грабеж

2. К методам выявления невидимых следов рук в криминалистике относится... метод

Ответ: дактилоскопический

3. Под следами-предметами в трасологии понимаются ...

Ответ: отпечатки

4. К объективным источникам информации о признаках внешнего облика человека относятся ...

Ответ: фотографии, видеозаписи, рентгеновские снимки и костные останки, в первую очередь кости черепа

5. К объектам трасологии относятся ...

Ответ: человеческие следы; следы от орудий и инструментов; следы, оставленные транспортными средствами.

6. На рассмотрение судебно-медицинской экспертизы трупа не ставится вопрос о ...

Ответ: психическом состоянии

7. Собственным признаком внешнего облика человека являет(ют)ся его ...

Ответ: грабеж

8. При фотосъемке задержанных лиц применяется ... фотосъемка

Ответ: телефотографическая

10. Средствами криминалистической техники могут являться ...

Ответ: фотография и видеосъемка, трасология, баллистика, документы.

11. К основным свойствам папиллярного узора относится его ...

Ответ: индивидуальность и относительная неизменяемость

12. Укажите последовательность этапов фотосъемки места происшествия

Ответ: ориентирующая фотосъемка обзорная фотосъемка узловая фотосъемка детальная фотосъемка

13. Расследование убийств предусматривает обязательное участие ...

Ответ: кинолога. • участкового. • инспектора. • +судебного медика.

14. Исследовательская фотография применяется ...

Ответ: следователем

15. К идеальным следам преступления относит(ят)ся ...

Ответ: следы пальцев рук

16. К элементам криминалистической характеристики преступлений относится ...

Ответ: типичные сведения о способе совершения преступления, личности преступника, личности потерпевшего, предмете преступного посягательства, обстановке совершения преступления.

17. Метод инверсии как один из способов построения новых версий предполагает объяснение факта ...

Ответ: «от общего к частному»

18. Под собиранием криминалистически значимой информации понимается ее ...

Ответ: изъятие

19. Следственное действие, направленное на изъятие определенных предметов и документов, имеющих значение для дела, если точно известно, где и у кого они находятся – это ...

Ответ: выемка

20. На стреляной пуле остаются следы ...

Ответ: пороха

Критерии оценки вопросов открытого и закрытого типа

«Отлично» (зачтено) ставится, если доля правильных ответов составляет 80-100%.

«Хорошо» (зачтено) ставится, если доля правильных ответов составляет 60-79%.

«Удовлетворительно» (зачтено) ставится, если доля правильных ответов составляет 40-59%.

«Неудовлетворительно» (не зачтено) ставится, если доля правильных ответов составляет менее 40%.

Примерные темы курсовых работ (по выбору студента)

1. Взаимосвязь криминалистики с общественными, естественными и техническими науками.
2. Взаимосвязь криминалистики и психологии.
3. Взаимосвязь криминалистики и оперативно-розыскной деятельности.
4. Взаимосвязь криминалистики и гражданского права.
5. Современное состояние криминалистики в зарубежных странах.
6. Теория криминалистической идентификации.
7. Теория криминалистической диагностики.
8. Использование метода моделирования в криминалистике.
9. Использование метода реконструкции в криминалистике.
10. Криминалистическое учение о признаках.
11. Понятие, научные основы и система криминалистической техники.
12. Техничко-криминалистические приёмы и методы.
13. Техничко-криминалистические средства, применяемые в расследовании.
14. Химические методы в криминалистике.
15. Физические методы в криминалистике.
16. Понятие следа в криминалистике. Классификация следов.
17. Следы ног и обуви как носители информации о личности и механизме события.
18. Следы рук как источники информации о личности человека и механизме события.
19. Проблемы дактилоскопической идентификации.
20. Криминалистическая фотография: история, современное состояние и перспективы развития.
21. Криминалистическое исследование видео- и звукозаписей.
22. Криминалистическое документоведение.
23. Криминалистическое оружиеведение.
24. Криминалистическое исследование почерка.
25. Идентификационные и диагностические исследования почерка.
26. Особенности взаимодействия следователя с органом дознания при производстве отдельных следственных действий.
27. Криминалистические версии. Построение и проверка версий по конкретному уголовному делу.
28. Тактика как раздел науки и уровень криминалистической деятельности.
29. Основные понятия криминалистической тактики. Научные основы криминалистической тактики и правовые условия применения в практической деятельности.
30. Тактика осмотра места происшествия.
31. Тактика проверки показаний на месте (проверка показаний на месте, ее отличие от осмотра, других следственных действий, психологическая характеристика, тактические правила и приемы проведения).
32. Тактика обыска и выемки.
33. Тактика допроса свидетелей и потерпевших.
34. Тактика допроса подозреваемых и обвиняемых.
35. Тактика допроса в конфликтных ситуациях расследования.
36. Тактика допроса несовершеннолетних.
37. Тактика допроса несовершеннолетних подозреваемых и обвиняемых.
38. Методика расследования убийств.
39. Методика расследования краж.

40. Методика расследования грабежей и разбоев.
41. Методика расследования незаконного оборота наркотических средств, психотропных веществ и их аналогов.
42. Методика расследования преступлений против безопасности движения и эксплуатации автотранспорта.
43. Методика расследования преступлений, совершенных несовершеннолетними.

Критерии оценки курсовой работы

«Отлично» ставится, если в работе содержатся элементы научного творчества, делаются самостоятельные выводы, дается аргументированная критика и самостоятельный анализ фактического материала на основе глубоких знаний литературы по данной теме.

«Хорошо» ставится, если в работе, выполненной на достаточном теоретическом уровне, полно и всесторонне освещаются вопросы темы, но нет должной степени творчества.

«Удовлетворительно» ставится, если в работе правильно освещены основные вопросы темы, но не проявилось умение логически стройного их изложения, самостоятельного анализа источников, содержатся отдельные ошибочные положения.

«Неудовлетворительно» ставится, когда студент не может ответить на замечания рецензента, не владеет материалом работы, не в состоянии дать объяснения выводам и теоретическим положениям данной проблемы.

III. КОМПЛЕКТ ОЦЕНОЧНЫХ МАТЕРИАЛОВ ДЛЯ ПРОМЕЖУТОЧНОЙ АТТЕСТАЦИИ

Вопросы, выносимые на экзамен

1. Понятие, предмет, объект и задачи криминалистики.
2. Принципы криминалистики, система криминалистики и ее элементы
3. Понятие криминалистической идентификации, виды отображений и требования к отображениям следов.
4. Классификация идентификационных признаков, объекты и субъекты криминалистической идентификации.
5. Стадии и виды криминалистической идентификации.
6. Понятие криминалистической диагностики и ее объекты.
7. Методы и задачи криминалистической диагностики.
8. Отличия криминалистической идентификации и криминалистической диагностики.
9. Понятие криминалистической техники, ее задачи и правовая основа.
10. Части криминалистической техники, основные отрасли и категории.
11. Классификация средств, приемов и методов криминалистической техники и цели их использования
12. Понятие криминалистической фотографии, звуко- и видеозаписи. Система криминалистической фотографии.
13. Виды оперативной и исследовательской фотографии.
14. Виды операторских приемов и виды съемки.
15. Понятие трасологии. Цели, задачи, объекты и система трасологии.
16. Понятие следа. Классификация следов в криминалистике.
17. Понятие следов рук, свойства папиллярных узоров и способы обнаружения. Виды следов ног и способы обнаружения.
18. Понятие взлома и орудия взлома, способы фиксации следов взлома. Понятие следа транспортного средства и способы их фиксации. Информация, полученная из следа транспортного средства.
19. Понятие криминалистического оружиеведения и его система.
20. Понятие криминалистической баллистики, ее задачи. Понятие огнестрельного оружия и следы, оставляемые огнестрельным оружием.
21. Понятие холодного оружия и его виды. Понятие метательного, газового, пневматического и газового оружия.
22. Понятие криминалистической взрывотехники, ее объекты, отличительные признаки взрывных устройств и задачи осмотра места происшествия.
23. Понятие криминалистического документоведения и документа. Виды документа. Понятие технико-криминалистического исследования документа и виды задач.
24. Виды подделок документов и способы частичной подделки с отличительными признаками.
25. Понятие криминалистической габитоскопии, ее предмет и задачи.
26. Понятие элементов внешности и их классификация.
27. Понятие признака внешности и их классификация
28. Понятие словесного портрета и правила его составления.
29. Понятие криминалистических учетов и их виды.
30. Понятие криминалистической тактики, ее задачи, основные источники, структура и принципы.
31. Понятие следственного осмотра и его виды.
32. Принципы тактики осмотра места происшествия и объекты, подлежащие исследованию. Этапы осмотра места происшествия.
33. Подготовительный этап осмотра места происшествия.

34. Рабочий этап осмотра места происшествия. Виды методов исследования и способы осмотра места происшествия.
35. Понятие освидетельствования и элементы подготовки к освидетельствованию.
36. Понятия виды и этапы допроса.
37. Подготовительный этап допроса.
38. Рабочий этап допроса.
39. Заключительный этап допроса.
40. Факторы, определяющие особенности допроса подозреваемого и обвиняемого.
41. Понятие тактических приемов допроса и типичных ситуации допроса. Тактические приемы изобличения обвиняемого во лжи.
42. Методы психологического воздействия при допросе.
43. Тактические приемы, применяемые при допросе в бесконфликтной ситуации.
44. Тактические приемы, применяемые при допросе в конфликтной ситуации.
45. Понятие обыска и основания его проведения. Безотлагательные случаи обыска.
46. Объекты обыска и классификация обыска.
47. Понятие выемки и ее сущность. Классификация выемки. Отличия обыска и выемки.
48. Обязательные и факультативные участники обыска. Этапы обыска.
49. Понятие предъявления для опознания, его сущность, виды и стадии.
50. Условия возможности проведения предъявления для опознания и правила его проведения.
51. Варианты результатов предъявления для опознания и случаи невозможности его проведения.
52. Подготовительная стадия предъявления для опознания.
53. Стадия идентификации при проведении предъявления для опознания.
54. Понятие проверки показаний на месте, ее цели и задачи.
55. Элементы процесса подготовки проверки показаний на месте. Основные и вспомогательные участники проверки показаний на месте.
56. Тактические приемы проведения предъявления для опознания. Основные и вспомогательные участники проверки показаний на месте.
57. Понятие следственного эксперимента, его цели и виды.
58. Общие правила проведения следственного эксперимента и его этапы.
59. Этапы подготовки следственного эксперимента.
60. Тактические приемы проведения следственного эксперимента.
61. Понятие планирования расследования преступлений и его принципы.
62. Этапы планирования расследования.
63. Понятие и классификация версий.
64. Взаимодействие следователя со специалистом.
65. Понятие специальных знаний, цели и формы их применения
66. Понятие судебной экспертизы, ее предмет, задачи и объекты.
67. Классификация судебных экспертиз и этапы их назначения.
68. Стадии процесса экспертного исследования
69. Структура заключения эксперта и процесс его оценки.
70. Понятие криминалистической методики расследования преступлений, ее предмет, задачи и система.
71. Понятие частной криминалистической методики и ее структура. Понятие криминалистической характеристики и ее структура.
72. Принципы криминалистической методики и ее классификация.
73. Элементы криминалистической характеристики убийств и обстоятельства, подлежащие установлению.
74. Типичные ситуации первоначального этапа расследования убийств и программа их расследования.
75. Тактика отдельных следственных действий при расследовании убийств.

76. Элементы криминалистической характеристики причинения вреда здоровью и обстоятельства, подлежащие установлению.

77. Типичные ситуации расследования причинения вреда здоровью и программа их расследования.

78. Тактика отдельных следственных действий при расследовании причинения вреда здоровью.

79. Элементы криминалистической характеристики краж и обстоятельства, подлежащие установлению.

80. Типичные ситуации расследования краж и программа их расследования.

81. Тактика отдельных следственных действий при расследовании краж.

82. Элементы криминалистической характеристики преступлений против безопасности движения и эксплуатации транспорта и обстоятельства, подлежащие установлению.

83. Типичные ситуации расследования преступлений против безопасности движения и эксплуатации транспорта и программа их расследования.

84. Тактика отдельных следственных действий при расследовании преступлений против безопасности движения и эксплуатации транспорта.

82. Элементы криминалистической характеристики преступлений, связанных с незаконным оборотом наркотических средств, психотропных веществ и их аналогов, и обстоятельства, подлежащие установлению.

83. Типичные ситуации расследования преступлений, связанных с незаконным оборотом наркотических средств, психотропных веществ и их аналогов, и программа их расследования.

84. Тактика отдельных следственных действий при расследовании преступлений, связанных с незаконным оборотом наркотических средств, психотропных веществ и их аналогов.

85. Элементы криминалистической характеристики преступлений, совершенных несовершеннолетними и обстоятельства, подлежащие установлению.

86. Типичные ситуации расследования преступлений, совершенных несовершеннолетними и программа их расследования.

87. Тактика отдельных следственных действий при расследовании преступлений, совершенных несовершеннолетними.

88. Элементы криминалистической характеристики преступлений против половой неприкосновенности и обстоятельства, подлежащие установлению.

89. Типичные ситуации расследования преступлений против половой неприкосновенности и программа их расследования.

90. Тактика отдельных следственных действий при расследовании преступлений против половой неприкосновенности.

91. Элементы криминалистической характеристики преступлений, совершенных отдельными категориями граждан.

92. Тактика отдельных следственных действий при расследовании преступлений.

Критерии оценки экзамена

«Отлично» - теоретическое содержание курса освоено полностью, без пробелов, умения сформированы, все предусмотренные программой учебные задания выполнены, качество их выполнения оценено высоко.

«Хорошо» - теоретическое содержание курса освоено полностью, без пробелов, некоторые умения сформированы недостаточно, все предусмотренные программой учебные задания выполнены, некоторые виды заданий выполнены с ошибками.

«Удовлетворительно» - теоретическое содержание курса освоено частично, но пробелы не носят существенного характера, необходимые умения работы с освоенным материалом в основном сформированы, большинство предусмотренных программой обучения учебных заданий выполнено, некоторые из выполненных заданий содержат ошибки.

«Неудовлетворительно» - теоретическое содержание курса не освоено, необходимые умения не сформированы, выполненные учебные задания содержат грубые ошибки.

**Филиал федерального государственного бюджетного образовательного
учреждения высшего образования
«Университет «Дубна» -
Дмитровский институт непрерывного образования**

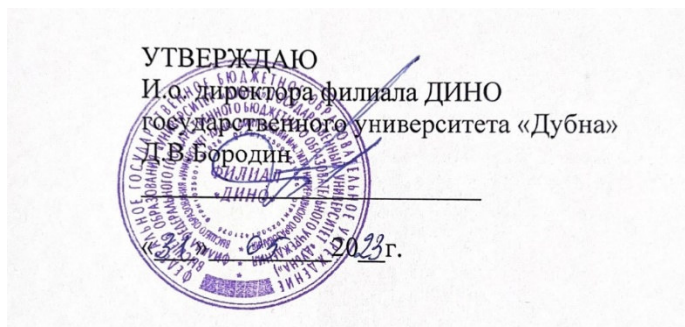

Фонд оценочных средств

Б1.О.31 Криминология

Направление подготовки
40.03.01 Юриспруденция

Уровень высшего образования
бакалавриат

Направленность (профиль) программы
уголовно-правовая

Форма обучения
очно-заочная

Преподаватель: Кудрявцева Е.А.

Фонд оценочных средств разработан в соответствии с требованиями ФГОС ВО по направлению подготовки высшего образования 40.03.01 Юриспруденция.

Фонд оценочных средств рассмотрен на заседании кафедры.
Протокол заседания кафедры №1 № 10 от «31» 05 2023 г.

СОГЛАСОВАНО

Начальник отдела проектирования
и методического сопровождения
образовательных программ
« 31 » 05 2023 г.

 /М.В. Рогова/

Заместитель директора
по учебно-методической работе
« 31 » 05 2023 г.

 /И.В. Курганова/

Представители работодателей:

Осипов А.В., заместитель начальника ОМВД - начальник ОРЛС
ОМВД России по Талдомскому г.о.

Костина Н.В., генеральный директор
ООО «ПЕРВАЯ ЮРИДИЧЕСКАЯ КОМПАНИЯ»



I. ПАСПОРТ ОЦЕНОЧНЫХ СРЕДСТВ

Фонд оценочных средств предназначен для проверки результатов обучения по дисциплине Б1.О.31 Криминология основной профессиональной образовательной программы по направлению подготовки высшего образования – бакалавриат – 40.03.01 Юриспруденция.

Планируемые результаты обучения по дисциплине (модулю)

Формируемые компетенции (код и наименование)	Индикаторы достижения компетенций (код и формулировка)	Планируемые результаты обучения по дисциплине	Наименование оценочного материала
ОПК-7. Способен соблюдать принципы этики юриста, в том числе в части антикоррупционных стандартов поведения	ОПК-7.1. Способен при осуществлении профессиональной деятельности соблюдать принципы этики юриста	Знать: содержание принципов профессиональной этики юриста	Вопросы открытого типа 1,2,3,4,5,6,7 Вопросы закрытого типа 1,2,3,4,5,6,7
		Уметь: применять принципы профессиональной этики юриста в процессе своей деятельности	Вопросы открытого типа 1,2,3,4,5,6,7 Вопросы закрытого типа 1,2,3,4,5,6,7
		Владеть: навыками соблюдения этики юриста при осуществлении профессиональной деятельности	Вопросы открытого типа 1,2,3,4,5,6,7 Вопросы закрытого типа 1,2,3,4,5,6,7 Задание 1,2
	ОПК-7.2. Способен осуществлять различные виды профессиональной деятельности неуклонно соблюдая действующие антикоррупционные стандарты поведения	Знать: содержание антикоррупционных стандартов поведения	Вопросы открытого типа 1,2,3,4,5,6,7 Вопросы закрытого типа 1,2,3,4,5,6,7
		Уметь: обеспечивать законности и правопорядка, безопасности личности, общества, государства	Вопросы открытого типа 1,2,3,4,5,6,7 Вопросы закрытого типа 1,2,3,4,5,6,7
		Владеть: навыками выявления фактов личной заинтересованности, предотвращения конфликтов интересов, в том числе для предотвращения проявления коррупции	Вопросы открытого типа 1,2,3,4,5,6,7 Вопросы закрытого типа 1,2,3,4,5,6,7 Задание 1,2

II. КОМПЛЕКТ ОЦЕНОЧНЫХ МАТЕРИАЛОВ ДЛЯ ТЕКУЩЕГО КОНТРОЛЯ УСПЕВАЕМОСТИ

Вопросы открытого типа

1. Вставьте пропущенное слово или словосочетание

а) Криминология — это социально-правовая общетеоретическая и прикладная наука, исследующая как социальное явление, сущность и формы ее проявления, закономерности возникновения, существования и изменения; ее причины и иные детерминанты; личность тех, кто совершает преступления; систему мер предупреждения преступлений

Ответ: преступность

б) Криминология изучает, выявляет механизм совершения конкретного преступления, классифицирует виды преступных проявлений и типы личности преступников

Ответ: личность преступника

в) ... преступности – это соотношение различных видов (групп) преступлений и лиц, их совершивших, в общем их числе за определенный период времени на определенной территории.

Ответ: Структура

г) Преступность – социальное, исторически изменчивое,, массовое явление, проявляющееся в совокупности преступлений, совершенных на определенной территории за определенный период времени.

Ответ: негативное

2. Вставьте пропущенное слово или словосочетание

а) — это внутреннее побуждение к тому или иному поступку, определяемое потребностями, интересами, чувствами, возникшими под влиянием внешней среды и конкретной ситуации.

Ответ: Мотив

б) Под, способствующими совершению преступлений, понимают те факты реальной действительности, которые прямо преступлений не вызывают, но их наличие может способствовать возникновению у человека намерения совершить преступление.

Ответ: условиями

в) профилактика – это специфическая деятельность социальных институтов, направленная на выявление, устранение или нейтрализацию факторов, обстоятельств, ситуаций, формирующих виктимное поведение и обуславливающих совершение преступлений; выявление групп риска и конкретных лиц с повышенной степенью виктимности с целью восстановления или активизации их защитных свойств; а также разработка либо совершенствование уже имеющихся специальных средств защиты граждан и конкретных лиц от преступлений.

Ответ: Виктимологияеская

г) Роль потерпевшего в механизме преступного поведения может быть антикриминогенной (препятствующей совершению преступления), (не способствующей совершению преступления), криминогенной (способствующей совершению преступления).

Ответ: нейтральной

3. Вставьте пропущенное слово или словосочетание

а) преступника – это система социально-психологических свойств (качественных характеристик) индивида, сформировавшихся в процессе его социализации и детерминировавших выбор им преступного способа удовлетворения своих потребностей, повлекший совершение преступления.

Ответ: Личность

б) Структура личности преступника – это значимое с точки зрения криминологии соотношение свойств, характеризующих лиц, совершивших уголовно наказуемое деяние.

Ответ: упорядоченное

в) Квалификация преступления - признак структуры личности преступника

Ответ: уголовно-правовой

г) Классификация – устойчивая группировка исследуемых объектов по их отдельным признакам, которая строится на жестких критериях и подгрупп, каждая из которых занимает четко зафиксированное место.

Ответ: групп

4. Вставьте пропущенное слово или словосочетание

а) Цель предупреждения преступлений – криминальным процессам в обществе, обеспечение сдерживания, сокращение преступности и темпов ее роста, защита личности, общества и государства от преступных посягательств.

Ответ: противодействие

б) В систему предупреждения преступлений входят и субъекты предупредительной деятельности, а также конкретны меры (инструменты) воздействия на преступность.

Ответ: объекты

в) Целью криминологического прогнозирования является установление наиболее общих показателей, характеризующих генезис преступности в, выявление и фиксация на этой основе нежелательных тенденций и закономерностей и отыскание способов изменения этих тенденций и закономерностей в нужном и позитивном направлении

Ответ: перспективе

г) Планом предусматриваются и сроки выполнения заданий.

Ответ: исполнители

5. Вставьте пропущенное слово или словосочетание

а) Преступность несовершеннолетних носит преимущественно характер

Ответ: групповой

б) Для несовершеннолетних характерным является относительно низкий уголовно-правовой ...

Ответ: рецидив

в) Ценностные ориентации - ... качества несовершеннолетних

Ответ: нравственные

г) Преступность несовершеннолетних представляет собой преступлений и лиц в возрасте 14-17 лет их совершивших на определенной территории (город, район, область, страна) за конкретный период времени (месяц, квартал, год, пять лет и т.д.) с количественно-качественными характеристиками.

Ответ: совокупность

6. Вставьте пропущенное слово или словосочетание

а) Профессиональная преступность – это относительно самостоятельный вид преступности, включающий совокупность преступлений, совершенных преступниками-профессионалами, деятельность которых на основе, опыта и навыков носит устойчивый характер и является источником средств существования.

Ответ: специальных знаний

б) К основным характеристикам криминального профессионализма относят специализацию, квалификацию, восприятие и использование преступной деятельности как средства для добывания, связь лица с криминальным миром, антисоциальной средой

Ответ: доходов

в) Выявление профессиональных преступников и установление за ними постоянного контроля - борьбы с рецидивной преступностью

Ответ: меры

г) Рецидивная преступность проявляется вследствие воздействия на личность двух групп обстоятельств: общих и

Ответ: специфических

7. Вставьте пропущенное слово или словосочетание

а) Координацией деятельности по борьбе с организованной преступностью занимается РФ.

Ответ: Генеральная прокуратура

б) Центральной фигурой среди соучастников организованных преступных формирований является

Ответ: организатор

в) Сведения о лицах, внедренных в организованные преступные группы, составляют ... тайну

Ответ: государственную

г) Наиболее типичными экспертизами по делам об организованных преступных формированиях являются экспертизы

Ответ: трасологические

Вопросы закрытого типа

1. Определите правдивость выражения

1) Криминологию принято подразделять на Общую и Особенную части

а) верно

б) неверно

2) Предмет криминологии как науки – это выявление и изучение закономерностей развития преступности и ее детерминант, воздействия на них других социальных явлений и процессов и влияния самой преступности на них.

а) верно

б) неверно

3) Объем (состояние) преступности – качественный признак преступности

а) верно

б) неверно

4) Цена преступности выражается в виде физического или имущественного вреда, а также в виде других негативных последствий, наступивших в результате совершения преступления.

а) верно

б) неверно

Ответы:

1-верно

2-верно

3-неверно

4-верно

2. Определите правдивость выражения

1) Детерминация – процесс обуславливания, определения, который представляет собой сложное взаимодействие различных форм связей: причинных, функциональных, статистических, связей состояния.

а) верно

б) неверно

2) Причины – это социально-психологические детерминанты, которые непосредственно порождают, воспроизводят преступность и преступления как свое закономерное следствие.

а) верно

б) неверно

3) Потерпевший облегчает наступление преступного результата

- а) верно
- б) неверно

4) Жертва преступления – субъект, которому преступлением причинен реальный вред, независимо от признания его потерпевшим в уголовно-процессуальном порядке.

- а) верно
- б) неверно

Ответы:

- 1-верно
- 2-верно
- 3-верно
- 4-верно

3. Определите правдивость выражения

1) Уровни криминологического изучения личности преступника включают индивидуальный и общий уровни изучения личности преступника

- а) верно
- б) неверно

2) Типология — метод научного познания, в основе которого лежит расчленение систем объектов и их группировка с помощью обобщений, идеализированной модели или типа.

- а) верно
- б) неверно

3) Интеллект относится к социально-демографическим признакам структуры личности преступника

- а) верно
- б) неверно

4) Существует единственный тип личности преступника – с политической мотивацией

- а) верно
- б) неверно

Ответы:

- 1-неверно
- 2-верно
- 3-неверно
- 4-неверно

4. Определите правдивость выражения

1) Предупреждение преступлений – деятельность, направленная на недопущение совершения преступлений путем выявления и устранения причин преступлений, условий, способствующих их совершению, оказания предупредительного воздействия на лиц с противоправным поведением.

- а) верно
- б) неверно

2) Единственный принцип, на котором базируется предупреждение преступности – законность

- а) верно
- б) неверно

3) Прогнозирование осуществляется с целью получения сведений о количественно-качественной характеристике преступности или отдельных ее видов, социальных характеристик личности преступника и его типов, объектов социальной превенции и субъектов индивидуальной профилактики.

а) верно

б) неверно

4) Процесс планирования борьбы с преступностью тесно связан с программированием

а) верно

б) неверно

Ответы:

1-верно

2-неверно

3-верно

4-верно

5. Определите правдивость выражения

1) Специфика мотивации несовершеннолетних преступников выражена стремлением к самоутверждению в группе, ложным пониманием товарищества и псевдоромантизмом

а) верно

б) неверно

2) Общее предупреждение преступности несовершеннолетних осуществляется только в рамках молодежной политики

а) верно

б) неверно

3) Важнейшими субъектами контроля над преступностью несовершеннолетних в современных условиях являются родители, друзья, соседи, одноклассники, родительские комитеты, объединения граждан по охране общественного порядка и др. неформальные институты

а) верно

б) неверно

4) В групповой преступности несовершеннолетних преобладают группы, состоящие только из несовершеннолетних

а) верно

б) неверно

Ответы:

1-верно

2-неверно

3-верно

4-верно

6. Определите правдивость выражения

1) Профессиональные преступники совершают преступления только против общественной безопасности

а) верно

б) неверно

2) Понятие рецидива в криминологии шире уголовно-правового определения рецидива

а) верно

б) неверно

3) Рецидив бывает только опасный и особо опасный

а) верно

б) неверно

4) Наличие судимости является обязательным признаком при определении рецидивной преступности

а) верно

б) неверно

Ответы:

1-неверно

2-верно

3-неверно

4-верно

7. Определите правдивость выражения

1) Общественная опасность организованной преступности выражается в том, что является дестабилизирующим фактором экономики, политики и состояния общественного порядка

а) верно

б) неверно

2) Главным фактором успеха в борьбе с организованной преступностью является идеологическое воздействие

а) верно

б) неверно

3) Доминирующее положение в борьбе с организованной преступностью занимает МВД РФ

а) верно

б) неверно

4) Моментом завершения организации незаконного вооруженного формирования или участия в нем считается создание, участие либо руководство вооруженным формированием

а) верно

б) неверно

Ответы:

1-верно

2-неверно

3-верно

4-верно

Критерии оценки вопросов открытого и закрытого типа

«Отлично» (зачтено) ставится, если доля правильных ответов составляет 80-100%.

«Хорошо» (зачтено) ставится, если доля правильных ответов составляет 60-79%.

«Удовлетворительно» (зачтено) ставится, если доля правильных ответов составляет 40-59%.

«Неудовлетворительно» (не зачтено) ставится, если доля правильных ответов составляет менее 40%.

Задание 1

1. Составьте таблицу основных отличий профессиональной преступности и организованной преступности.

Эталон ответа

Основные отличия профессиональной преступности и организованной преступности		
Основание отличия	Профессиональная преступность	Организованная преступность
Признак коррупции	не характерен	характерен
Численный состав	один человек	минимум несколько человек (от 2-х и более)
Четкая специализация	имеется	не имеется

Задание 2

1. Составьте таблицу видов рецидива с краткой характеристикой

Эталон ответа

Виды рецидива	
Вид	Характеристика
Криминологический (фактический)	повторное совершение преступления независимо от того, было ли данное лицо осуждено за предыдущее преступление, погашена (снята) или не погашена его судимость, и вообще привлекалось ли данное лицо к уголовной ответственности.
Юридический рецидив (рецидив судимостей или общеуголовный)	повторное совершение преступления лицом после осуждения за предыдущее деяние в случае, если судимость не снята или не погашена в установленном законом порядке.
Уголовно-правовой рецидив	совершение умышленного преступления лицом, имеющим судимость за ранее совершенное умышленное преступление

Критерии оценки задания

«Отлично» (зачтено) ставится, если практическое задание выполнено полностью, содержание задания отражает все аспекты, указанные в задании

«Хорошо» (зачтено) ставится, если практическое задание выполнено в полном объеме, но некоторые аспекты, указанные в задании, раскрыты не полностью.

«Удовлетворительно» (зачтено) ставится, если практическое задание выполнено, но допускались ошибки, не отразившиеся на качестве выполненной работы.

«Неудовлетворительно» (не зачтено) ставится, если практическое задание не сделано или допущены ошибки, влияющие на качество выполненной работы.

III. КОМПЛЕКТ ОЦЕНОЧНЫХ МАТЕРИАЛОВ ДЛЯ ПРОМЕЖУТОЧНОЙ АТТЕСТАЦИИ

Вопросы, выносимые на зачет с оценкой

1. Понятие, предмет, задачи и система отечественной криминологии.
2. Методика криминологических исследований.
3. Статистические методы, применяемые в криминологии
4. Понятие, виды и значение статистических группировок.
5. Виды социологических опросов и их значение в криминологических исследованиях.
6. Методология отечественной криминологии.
7. Понятие и признаки преступности.
8. Показатели преступности.
9. Региональные особенности преступности.
10. Понятие латентной преступности.
11. Методика выявления латентной преступности.
12. Современное состояние преступности в России.
13. Понятие причин и условий преступности.
14. Классификация причин и условий преступности.
15. Понятие личности преступника. Соотношение социального и биологического в личности преступника.
16. Криминологическая характеристика личности преступника.
17. Типология (классификация) преступников.
18. Понятие причин и условий конкретного преступления.
19. Понятие предупреждения преступности.
20. Общее предупреждение преступности.
21. Специальное предупреждение преступности.
22. Индивидуальное предупреждение преступлений.
23. Криминологическое планирование. Программа борьбы с преступностью.
24. Виды криминологических прогнозов.
25. Методы прогнозирования преступности.
26. Биологические теории причин преступности.
27. Психологические концепции причин преступности.
28. Предупреждение рецидивной преступности.
29. Правовые основы предупреждения преступности.
30. Социологические теории причин преступности.
31. Причины и условия рецидивной преступности.
32. Понятие, причины и условия преступности несовершеннолетних.
33. Предупреждение преступности несовершеннолетних.
34. Понятие, причины и условия экономической преступности.
35. Профессиональная преступность.
36. Понятие, причины и условия организованной преступности.
37. Предупреждение организованной преступности.
38. Криминологическая характеристика преступлений против собственности.
39. Понятие виктимологии.
40. Понятие виктимологической профилактики.
41. Понятие, цели и задачи криминологического прогнозирования.

Критерии оценки зачета с оценкой

«Отлично» - теоретическое содержание курса освоено полностью, без пробелов, умения сформированы, все предусмотренные программой учебные задания выполнены, качество их выполнения оценено высоко.

«Хорошо» - теоретическое содержание курса освоено полностью, без пробелов, некоторые умения сформированы недостаточно, все предусмотренные программой учебные задания выполнены, некоторые виды заданий выполнены с ошибками.

«Удовлетворительно» - теоретическое содержание курса освоено частично, но пробелы не носят существенного характера, необходимые умения работы с освоенным материалом в основном сформированы, большинство предусмотренных программой обучения учебных заданий выполнено, некоторые из выполненных заданий содержат ошибки.

«Неудовлетворительно» - теоретическое содержание курса не освоено, необходимые умения не сформированы, выполненные учебные задания содержат грубые ошибки.

**Филиал федерального государственного бюджетного образовательного
учреждения высшего образования
«Университет «Дубна» -
Дмитровский институт непрерывного образования**

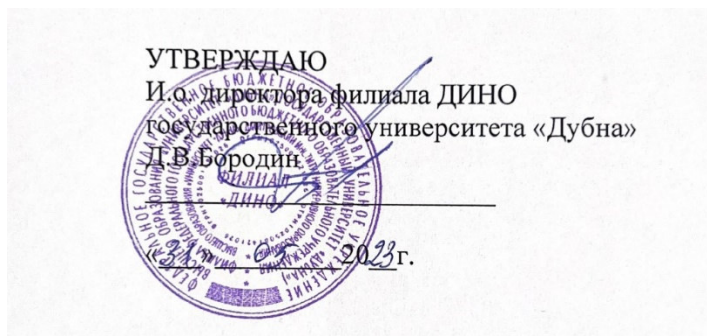

Фонд оценочных средств

Б1.О.32 Право социального обеспечения

Направление подготовки
40.03.01 Юриспруденция

Уровень высшего образования
бакалавриат

Направленность (профиль) программы
уголовно-правовая

Форма обучения
очно-заочная

Преподаватель: Кудрявцева Е.А.

Фонд оценочных средств разработан в соответствии с требованиями ФГОС ВО по направлению подготовки высшего образования 40.03.01 Юриспруденция.

Фонд оценочных средств рассмотрен на заседании кафедры.
Протокол заседания кафедры №1 № 10 от «31» 05 2023 г.

СОГЛАСОВАНО

Начальник отдела проектирования
и методического сопровождения
образовательных программ
«31» 05 2023 г.

 /М.В. Рогова/

Заместитель директора
по учебно-методической работе
«31» 05 2023 г.

 /И.В. Курганова/

Представители работодателей:

Осипов А.В., заместитель начальника ОМВД - начальник ОРЛС
ОМВД России по Талдомскому г.о.

Костина Н.В., генеральный директор
ООО «ПЕРВАЯ ЮРИДИЧЕСКАЯ КОМПАНИЯ»



I. ПАСПОРТ ОЦЕНОЧНЫХ СРЕДСТВ

Фонд оценочных средств предназначен для проверки результатов обучения по дисциплине Б1.О.32 Право социального обеспечения основной профессиональной образовательной программы по направлению подготовки высшего образования – бакалавриат – 40.03.01 Юриспруденция.

Планируемые результаты обучения по дисциплине (модулю)

Формируемые компетенции (код и наименование)	Индикаторы достижения компетенций (код и формулировка)	Планируемые результаты обучения по дисциплине	Наименование оценочного материала	
ОПК-2. Способен применять нормы материального и процессуального права при решении задач профессиональной деятельности	ОПК-2.1. Способен выявлять и анализировать юридические факты в рамках конкретных видов правоотношений	Знать: нормы права социального обеспечения, необходимые для решения задач, свойственных профессиональной деятельности	Вопросы открытого типа 1,2 Вопросы закрытого типа 1,2	
		Уметь: выявлять и анализировать юридические факты в области социального обеспечения	Вопросы открытого типа 1,2 Вопросы закрытого типа 1,2	
		Владеть: навыками понимания особенностей различных форм реализации права в сфере социального обеспечения, устанавливает фактические обстоятельства, имеющие юридическое значение	Вопросы открытого типа 1,2 Вопросы закрытого типа 1,2 Задание 1	
		ОПК-2.2. Демонстрирует знания основных положений документального оформления в рамках решения задач профессиональной деятельности	Знать: основные положения права документального оформления в сфере социального обеспечения	Вопросы открытого типа 1,2 Вопросы закрытого типа 1,2 Задание 1
		Уметь: документально оформлять основные аспекты правоотношений в	Вопросы открытого типа 1,2 Вопросы закрытого типа 1,2	

		сфере социального обеспечения	Задание 1
		Владеть: навыками документального оформления правоотношений в сфере социального обеспечения	Вопросы открытого типа 1,2 Вопросы закрытого типа 1,2 Задание 1
ОПК-4. Способен профессионально толковать нормы права	ОПК-4.1. Способен применять приемы и способы толкования норм права, давать квалифицированные разъяснения по содержанию и применению норм права	Знать: основные способы и приемы толкования норм права в сфере социального обеспечения	Вопросы открытого типа 5,6 Вопросы закрытого типа 5,6
		Уметь: давать нормативно-правовую оценку жизненных ситуаций, в связи с профессиональной деятельностью	Вопросы открытого типа 5,6 Вопросы закрытого типа 5,6
		Владеть: навыками юридически квалифицированного толкования норм права в сфере социального обеспечения, а также навыками давать квалифицированные разъяснения по содержанию и применению норм права социального обеспечения	Вопросы открытого типа 5,6 Вопросы закрытого типа 5,6
	ОПК-4.2. Способен документально оформлять результаты толкования норм права по направлению профессиональной деятельности	Знать: документы, необходимые для установления пенсий, пособий, компенсаций, ежемесячных денежных выплат и других социальных выплат, необходимых для установления пенсий, пособий и других социальных выплат	Вопросы открытого типа 5,6 Вопросы закрытого типа 5,6
		Уметь: документально оформлять результаты толкования норм права	Вопросы открытого типа 5,6

		социального обеспечения	Вопросы закрытого типа 5,6
		Владеть: навыками принятия юридически значимых решений и оформления их в точном соответствии с нормами материального и процессуального права	Вопросы открытого типа 5,6 Вопросы закрытого типа 5,6
ОПК-6. Способен участвовать в подготовке проектов нормативных правовых актов и иных юридических документов	ОПК-6.1. Способен использовать юридические термины и юридические конструкции в процессе участия в деятельности по подготовке нормативных правовых актов и иных юридических документов	Знать: юридические термины нормативных актов и иных юридических документов в социальной сфере	Вопросы открытого типа 3,4 Вопросы закрытого типа 3,4
		Уметь: определить юридическую конструкцию нормативных актов и иных юридических документов в социальной сфере	Вопросы открытого типа 3,4 Вопросы закрытого типа 3,4
		Владеть: навыками самостоятельного участия в деятельности по подготовке нормативных актов и иных юридических документов в социальной сфере	Вопросы открытого типа 3,4 Вопросы закрытого типа 3,4
	ОПК-6.2. Способен применять инструментарий юридической техники при подготовке проектов нормативных правовых актов и иных юридических документов	Знать: инструментарий юридической техники в социальной сфере	Вопросы открытого типа 3,4 Вопросы закрытого типа 3,4
		Уметь: определить инструментарий юридической техники в социальной сфере	Вопросы открытого типа 3,4 Вопросы закрытого типа 3,4
		Владеть: навыками подготовки проектов нормативных правовых актов и иных юридических документов	Вопросы открытого типа 3,4 Вопросы закрытого типа 3,4

		документов социальной сфере	в	
--	--	--------------------------------	---	--

II. КОМПЛЕКТ ОЦЕНОЧНЫХ МАТЕРИАЛОВ ДЛЯ ТЕКУЩЕГО КОНТРОЛЯ УСПЕВАЕМОСТИ

Вопросы открытого типа

1. Вставьте пропущенное слово или словосочетание

1) В страховой стаж включаются периоды работы и (или) иной деятельности, которые выполнялись на территории РФ лицами, указанными в Федеральном законе от 28.12.2013 N 400-ФЗ "О страховых пенсиях", при условии, что за эти периоды начислялись или уплачивались страховые ... в Фонд пенсионного и социального страхования РФ.

Ответ: взносы

2) При исчислении страхового стажа периоды участия в специальной военной операции в период прохождения военной службы, в период пребывания в добровольческом формировании засчитываются в страховой стаж в ... размере

Ответ: двойном

3) Если международным договором Российской Федерации установлены иные правила подсчета и подтверждения страхового стажа для установления страховых ..., чем настоящие Правила, применяются правила, установленные международным договором Российской Федерации

Ответ: пенсий

4) Периоды работы подтверждаются на основании сведений индивидуального (персонифицированного) ...

Ответ: учета

5) Основным документом, подтверждающим периоды работы по трудовому договору, включаемые в страховой стаж до регистрации гражданина в качестве застрахованного лица, является ... книжка

Ответ: трудовая

2. Вставьте пропущенное слово или словосочетание

1) Право на страховую пенсию по ... имеют лица, достигшие возраста 65 и 60 лет

Ответ: старости

2) Обязательное пенсионное ... в Российской Федерации осуществляется страховщиком, которым является Фонд

Ответ: страхование

3) Страховым случаем для целей настоящего Федерального закона от 15.12.2001 N 167-ФЗ "Об обязательном пенсионном страховании в Российской Федерации" признаются достижение пенсионного возраста, наступление ..., потеря кормильца

Ответ: инвалидности

4) Обязательное ... страхование - система создаваемых государством правовых, экономических и организационных мер, направленных на компенсацию гражданам заработка (выплат, вознаграждений в пользу застрахованного лица), получаемого ими до установления обязательного страхового обеспечения

Ответ: пенсионное

5) Индивидуальный ... счет состоит из общей, специальной и профессиональной частей, а также раздела "Сведения о трудовой деятельности"

Ответ: лицевой

3. Вставьте пропущенное слово или словосочетание

1) Социальный страховой риск - предполагаемое событие, при наступлении которого осуществляется обязательное социальное ...

Ответ: страхование

2) Социальное ... - безвозмездное предоставление гражданам определенной денежной суммы за счет средств соответствующих бюджетов бюджетной системы Российской Федерации

Ответ: пособие

3) Социальный ... - соглашение, которое заключено между гражданином и органом социальной защиты населения по месту жительства или месту пребывания гражданина и в соответствии с которым орган социальной защиты населения обязуется оказать гражданину государственную социальную помощь, гражданин - реализовать мероприятия, предусмотренные программой социальной адаптации.

Ответ: контракт

4) ... жизненная ситуация - обстоятельство или обстоятельства, которые ухудшают условия жизнедеятельности гражданина и последствия которых он не может преодолеть самостоятельно.

Ответ: Трудная

5) Прожиточный ... - минимальная необходимая для обеспечения жизнедеятельности сумма доходов гражданина

Ответ: минимум

4. Вставьте пропущенное слово или словосочетание

1) ... - состояние физического, психического и социального благополучия человека, при котором отсутствуют заболевания, а также расстройства функций органов и систем организма

Ответ: Здоровье

2) Медицинская ... - комплекс мероприятий, направленных на поддержание и (или) восстановление здоровья и включающих в себя предоставление медицинских услуг

Ответ: помощь

3) ... - комплекс медицинских вмешательств, выполняемых по назначению медицинского работника, целью которых является устранение или облегчение проявлений заболевания или заболеваний либо состояний пациента, восстановление или улучшение его здоровья, трудоспособности и качества жизни

Ответ: Лечение

4) ... - физическое лицо, которому оказывается медицинская помощь или которое обратилось за оказанием медицинской помощи независимо от наличия у него заболевания и от его состояния

Ответ: Пациент

5) ... медицинской помощи - совокупность характеристик, отражающих своевременность оказания медицинской помощи, правильность выбора методов профилактики, диагностики, лечения и реабилитации при оказании медицинской помощи, степень достижения запланированного результата

Ответ: Качество

5. Вставьте пропущенное слово или словосочетание

1) Страховой ... - обязательный платеж по обязательному социальному страхованию от несчастных случаев на производстве и профессиональных заболеваний, который страхователь обязан внести страховщику, рассчитанный исходя из страхового тарифа, скидки (надбавки) к страховому тарифу

Ответ: взнос

2) Профессиональный ... - вероятность повреждения (утраты) здоровья или смерти застрахованного, связанная с исполнением им обязанностей по трудовому договору и в иных установленных настоящим Федеральным законом случаях

Ответ: риск

3) Физические лица, осужденные к ... свободы и привлекаемые к труду страхователем подлежат обязательному социальному страхованию от несчастных случаев на производстве и профессиональных заболеваний

Ответ: лишению

4) Степень утраты застрахованным профессиональной трудоспособности устанавливается учреждением медико-социальной ...

Ответ: экспертизы

5) Право застрахованных на обеспечение по страхованию возникает со дня наступления страхового ...

Ответ: случая

6. Вставьте пропущенное слово или словосочетание

1) Компенсация расходов на оплату коммунальных услуг предоставляется ... семьям

Ответ: многодетным

2) В составе многодетной семьи для присвоения льготного статуса не учитываются дети, в отношении которых родители ... родительских прав либо ограничены в родительских правах

Ответ: лишены

3) Государство компенсирует людям с инвалидностью часть расходов на оплату жилья, коммунальных услуг и взносов на ... ремонт

Ответ: капитальный

4) Работодателям, у которых численность работников превышает 100 человек, законодательством субъекта Российской Федерации устанавливается ... для приема на работу инвалидов в размере от двух до четырех процентов от среднесписочной численности работников

Ответ: квота

5) Инвалиды и семьи, имеющие детей-инвалидов, нуждающиеся в улучшении жилищных ..., принимаются на учет и обеспечиваются жилыми помещениями в порядке, предусмотренном законодательством Российской Федерации и законодательством субъектов Российской Федерации

Ответ: условий

Вопросы закрытого типа

1. Определите правдивость выражения

1) В страховой стаж включается период ухода одного из родителей за каждым ребенком до достижения им возраста полутора лет, но не более шести лет в общей сложности

а) верно

б) неверно

2) В страховой стаж не включаются периоды, учтенные при установлении пенсии в соответствии с законодательством иностранного государств

а) верно

б) неверно

3) При исчислении страхового стажа периоды деятельности лиц, самостоятельно обеспечивающих себя работой, включаются в страховой стаж при условии уплаты страховых взносов в Фонд пенсионного и социального страхования Российской Федерации

а) верно

б) неверно

4) В страховой стаж наравне с периодами работы и (или) иной деятельности засчитывается период прохождения военной службы.

а) верно

б) неверно

5) В страховой стаж не включается период получения пособия по безработице

а) верно

б) неверно

Ответы:

1-верно

2-верно

3-верно

- 4-верно
- 5-неверно

2. Определите правдивость выражения

1) Пенсия — это гарантированная ежемесячная выплата для материального обеспечения граждан в старости, в случае наступления инвалидности, потери кормильца или в связи с достижением установленного стажа работы в определенных сферах трудовой деятельности

- а) верно
- б) неверно

2) Субъектами обязательного пенсионного страхования являются страхователи, страховщик и застрахованные лица

- а) верно
- б) неверно

3) Лицам, имеющим право на одновременное получение страховых пенсий различных видов, в соответствии с настоящим Федеральным законом устанавливается одна пенсия по их выбору

- а) верно
- б) неверно

4) Обращение за назначением страховой пенсии осуществляется в течение одного года после возникновения права на страховую пенсию.

- а) верно
- б) неверно

5) В специальной части индивидуального лицевого счета указывается сумма страховых взносов на обязательное пенсионное страхование, поступившая на трудовую пенсию

- а) верно
- б) неверно

Ответы:

- 1-верно
- 2-верно
- 3-верно
- 4-неверно
- 5-неверно

3. Определите правдивость выражения

1) Страховой случай - свершившееся событие, с наступлением которого возникает обязанность страховщика, а в отдельных случаях, установленных федеральными законами, - также и страхователем осуществлять обеспечение по обязательному социальному страхованию

- а) верно
- б) неверно

2) Государственная социальная помощь оказывается в целях усиления адресности социальной поддержки нуждающихся граждан

- а) верно
- б) неверно

3) Получатель социальных услуг не имеет права на выбор поставщика или поставщиков социальных услуг

- а) верно
- б) неверно

4) Абилизация инвалидов - система и процесс полного или частичного восстановления способностей инвалидов к бытовой, общественной, профессиональной и иной деятельности.

- а) верно
- б) неверно

5) Материальное обеспечение инвалидов включает в себя денежные выплаты по различным основаниям, компенсации в случаях, установленных законодательством Российской Федерации

- а) верно
- б) неверно

Ответы:

- 1-верно
- 2-верно
- 3-неверно
- 4-неверно
- 5- верно

4. Определите правдивость выражения

1) Каждый гражданин имеет право по медицинским показаниям на консультации без взимания платы по вопросам планирования семьи, наличия социально значимых заболеваний и заболеваний, представляющих опасность для окружающих,

- а) верно
- б) неверно

2) Народная медицина входит в программу государственных гарантий бесплатного оказания гражданам медицинской помощи

- а) верно
- б) неверно

3) Изъятие органов и тканей для трансплантации (пересадки) допускается у живого донора при наличии его информированного добровольного согласия

- а) верно
- б) неверно

4) Скорая, в том числе скорая специализированная, медицинская помощь оказывается в экстренной или неотложной форме только вне медицинской организации.

- а) верно
- б) неверно

5) Информация о состоянии здоровья не может быть предоставлена пациенту против его воли

- а) верно
- б) неверно

Ответы:

- 1-верно
- 2-неверно
- 3-верно
- 4-неверно
- 5-верно

5. Определите правдивость выражения

1) Обязательное социальное страхование от несчастных случаев на производстве и профессиональных заболеваний является видом социального

- а) верно

б) неверно

2) Обязательному социальному страхованию от несчастных случаев на производстве и профессиональных заболеваний подлежат физические лица, выполняющие работу на основании трудового договора, заключенного со страхователем

а) верно

б) неверно

3) В случае смерти застрахованного размер единовременной страховой выплаты составляет 2 миллиона рублей

а) верно

б) неверно

4) Обеспечение по страхованию от несчастных случаев на производстве и профессиональных заболеваний осуществляется только в виде пособия по временной нетрудоспособности, назначаемого в связи со страховым случаем и выплачиваемого за счет средств на обязательное социальное страхование от несчастных случаев на производстве и профессиональных заболеваний.

а) верно

б) неверно

5) Степень вины застрахованного устанавливается комиссией по расследованию страхового случая в процентах и указывается в акте о несчастном случае на производстве или в акте о профессиональном заболевании

а) верно

б) неверно

Ответы:

1-неверно

2-верно

3-верно

4-неверно

5-верно

6. Определите правдивость выражения

1) Многодетным семьям предоставляется бесплатное посещение музеев, выставок, парков культуры и отдыха один раз в месяц

а) верно

б) неверно

2) Инвалиды I и II групп инвалидности имеют право на налоговую льготу по налогу на имущество физических лиц

а) верно

б) неверно

3) Льготный статус присваивается многодетным семьям - лицам, состоящим в зарегистрированном браке, либо матерям (отцам), не состоящим в зарегистрированном браке, и их трем и более детям (родившимся и (или) усыновленным (удочеренным), пасынкам и падчерицам) в возрасте до 18 лет, а также достигшим совершеннолетия одному или нескольким детям при условии, что совершеннолетние дети обучаются в образовательных организациях всех типов по очной форме обучения (далее - образовательная организация) и не достигли 23 лет

а) верно

б) неверно

4) Транспортный налог не взимается за легковые автомобили, которые специально оборудованы для человека с инвалидностью.

а) верно

- б) неверно
- 5) Все льготы многодетным семьям можно разделить на федеральные и местные.
- а) верно
- б) неверно

Ответы:

- 1-верно
- 2-верно
- 3-верно
- 4-верно
- 5-неверно

Критерии оценки вопросов открытого и закрытого типа

«**Отлично**» (зачтено) ставится, если доля правильных ответов составляет 80-100%.

«**Хорошо**» (зачтено) ставится, если доля правильных ответов составляет 60-79%.

«**Удовлетворительно**» (зачтено) ставится, если доля правильных ответов составляет 40-59%.

«**Неудовлетворительно**» (не зачтено) ставится, если доля правильных ответов составляет менее 40%.

Задание 1

Заполните таблицу «Сравнительная характеристика достижения пенсионного возраста»

Женщины		Мужчины	
Возраст	Год выхода на пенсию	Возраст	Год выхода на пенсию
	2022		2022
	2024		2024
	2026		2026
	2028		2028

Эталон ответа

Женщины		Мужчины	
Возраст	Год выхода на пенсию	Возраст	Год выхода на пенсию
56,5	2022	61,5	2022
58	2024	63	2024
59	2026	64	2026
60	2028	64	2028

Критерии оценки задания

«Отлично» (зачтено) ставится, если практическое задание выполнено полностью, содержание задания отражает все аспекты, указанные в задании

«Хорошо» (зачтено) ставится, если практическое задание выполнено в полном объеме, но некоторые аспекты, указанные в задании, раскрыты не полностью.

«Удовлетворительно» (зачтено) ставится, если практическое задание выполнено, но допускались ошибки, не отразившиеся на качестве выполненной работы.

«Неудовлетворительно» (не зачтено) ставится, если практическое задание не сделано или допущены ошибки, влияющие на качество выполненной работы

III. КОМПЛЕКТ ОЦЕНОЧНЫХ МАТЕРИАЛОВ ДЛЯ ПРОМЕЖУТОЧНОЙ АТТЕСТАЦИИ

Вопросы, выносимые на зачет с оценкой

1. Понятие и принципы права социального обеспечения.
2. Понятие и виды пенсий по государственному пенсионному обеспечению.
3. Обязательное пенсионное страхование.
4. Пенсионной фонд РФ.
5. Право на получение двух пенсий.
6. Понятие и порядок исчисления страхового стажа.
7. Страховые пенсии: понятие, виды.
8. Страховая пенсия по старости.
9. Страховая пенсия по инвалидности.
10. Страховая пенсия по случаю потери кормильца.
11. Порядок и условия признания граждан безработными. Порядок выплаты пособия по безработице.
12. Досрочные пенсии.
13. Выслуга лет.
14. Обязательное социальное страхование.
15. Понятие и виды пособий по временной нетрудоспособности. Размеры пособия по временной нетрудоспособности. Исчисление пособия по временной нетрудоспособности.
16. Пособия гражданам, имеющим детей.
17. Пособие на погребение.
18. Возмещение вреда, причиненного работнику трудовым увечьем либо иным повреждением здоровья, связанным с исполнением трудовых обязанностей.
19. Охрана здоровья граждан.
20. Система обязательного медицинского страхования.
21. Социальная защита лиц, заразившихся вирусом иммунодефицита человека.
22. Социальная защита при возникновении поствакцинального осложнения.
23. Социальная защита беженцев и вынужденных переселенцев.
24. Социальная защита детей-сирот и детей, оставшихся без попечения родителей.
25. Социальное обслуживание.
26. Виды (формы) социального обслуживания.
27. Понятие инвалидности. Социальная защита инвалидов.
28. Реабилитационные услуги для инвалидов.
29. Основные понятия и виды социальной помощи.
30. Социальная защита военнослужащих.
31. Компенсации и льготы гражданам, получившим или перенесшим лучевую болезнь и другие заболевания вследствие чернойбыльской катастрофы, инвалидам и членам семей граждан, погибших (умерших) вследствие чернойбыльской катастрофы.
32. Социальная поддержка ветеранов.

Критерии оценки зачета с оценкой

«Отлично» - теоретическое содержание курса освоено полностью, без пробелов, умения сформированы, все предусмотренные программой учебные задания выполнены, качество их выполнения оценено высоко.

«Хорошо» - теоретическое содержание курса освоено полностью, без пробелов, некоторые умения сформированы недостаточно, все предусмотренные программой учебные задания выполнены, некоторые виды заданий выполнены с ошибками.

«Удовлетворительно» - теоретическое содержание курса освоено частично, но пробелы не носят существенного характера, необходимые умения работы с освоенным

материалом в основном сформированы, большинство предусмотренных программой обучения учебных заданий выполнено, некоторые из выполненных заданий содержат ошибки.

«Неудовлетворительно» - теоретическое содержание курса не освоено, необходимые умения не сформированы, выполненные учебные задания содержат грубые ошибки.

**Филиал федерального государственного бюджетного образовательного
учреждения высшего образования
«Университет «Дубна» -
Дмитровский институт непрерывного образования**



Фонд оценочных средств

Б1.О.33 Семейное право

Направление подготовки
40.03.01 Юриспруденция

Уровень высшего образования
бакалавриат

Направленность (профиль) программы
уголовно-правовая

Форма обучения
очно-заочная

Преподаватель: Кудрявцева Е.А.

Фонд оценочных средств разработан в соответствии с требованиями ФГОС ВО по направлению подготовки высшего образования 40.03.01 Юриспруденция.

Фонд оценочных средств рассмотрен на заседании кафедры.
Протокол заседания кафедры №1 № 10 от «31» 05 2023 г.

СОГЛАСОВАНО

Начальник отдела проектирования
и методического сопровождения
образовательных программ
«31» 05 2023 г.

 /М.В. Рогова/

Заместитель директора
по учебно-методической работе
«31» 05 2023 г.

 /И.В. Курганова/

Представители работодателей:

Осипов А.В., заместитель начальника ОМВД - начальник ОРЛС
ОМВД России по Талдомскому г.о.

Костина Н.В., генеральный директор
ООО «ПЕРВАЯ ЮРИДИЧЕСКАЯ КОМПАНИЯ»



I. ПАСПОРТ ОЦЕНОЧНЫХ СРЕДСТВ

Фонд оценочных средств предназначен для проверки результатов обучения по дисциплине Б1.О.33 Семейное право основной профессиональной образовательной программы по направлению подготовки высшего образования – бакалавриат – 40.03.01 Юриспруденция.

Планируемые результаты обучения по дисциплине (модулю)

Формируемые компетенции (код и наименование)	Индикаторы достижения компетенций (код и формулировка)	Планируемые результаты обучения по дисциплине	Наименование оценочного материала
ОПК-2. Способен применять нормы материального и процессуального права при решении задач профессиональной деятельности	ОПК-2.1. Способен выявлять и анализировать юридические факты в рамках конкретных видов правоотношений	Знать: действующее законодательство в системе семейных правоотношений	Вопросы открытого типа 1,2,3 Вопросы закрытого типа 4,5,6
		Уметь: юридические нормы правильно применять нормы семейного права	Вопросы открытого типа 1,2,3 Вопросы закрытого типа 4,5,6
		Владеть: навыками самостоятельного анализа правовой ситуации и практического применения нормативных правовых актов в области семейного законодательства	Вопросы открытого типа 1,2,3 Вопросы закрытого типа 4,5,6 Задание 1,2
		Знать: положения нормативно-правовых актов, регулирующих отношения в сфере семейного права; основные категории, используемые в семейном законодательстве	Вопросы открытого типа 1,2,3 Вопросы закрытого типа 4,5,6
		Уметь: составлять правовые документы	Вопросы открытого типа 1,2,3 Вопросы закрытого типа 4,5,6

		Владеть: навыками документального оформления с сфере семейных отношений	Вопросы открытого типа 1,2,3 Вопросы закрытого типа 4,5,6 Задание 1,2
ОПК-4. Способен профессионально толковать нормы права	ОПК-4.1. Способен применять приемы и способы толкования норм права, давать квалифицированные разъяснения по содержанию и применению норм права	Знать: практику применения положений семейного законодательства для осуществления консультирования	Вопросы открытого типа 4,5,6 Вопросы закрытого типа 1,2,3
		Уметь: правильно толковать и применять нормативные правовые акты в области семейного права	Вопросы открытого типа 4,5,6 Вопросы закрытого типа 1,2,3
		Владеть: навыками выработки правоприменительных решений в семейных правовых отношениях, и навыками реализации норм семейного права	Вопросы открытого типа 4,5,6 Вопросы закрытого типа 1,2,3 Задание 1,2
	ОПК-4.2. Способен документально оформлять результаты толкования норм права по направлению профессиональной деятельности	Знать: основы процесса консультирования граждан по семейно-правовым вопросам и правила работы с заявлениями граждан	Вопросы открытого типа 4,5,6 Вопросы закрытого типа 1,2,3
		Уметь: анализировать нормы семейного права и судебную практику, выявлять альтернативы действий клиента для достижения его целей, разъяснять клиенту правовую основу его проблемы и предлагать пути возможных решений	Вопросы открытого типа 4,5,6 Вопросы закрытого типа 1,2,3
		Владеть: навыками документального оформления результатов толкования норм семейного права	Вопросы открытого типа 4,5,6 Вопросы закрытого типа 1,2,3

			Задание 1,2
--	--	--	-------------

II. КОМПЛЕКТ ОЦЕНОЧНЫХ МАТЕРИАЛОВ ДЛЯ ТЕКУЩЕГО КОНТРОЛЯ УСПЕВАЕМОСТИ

Вопросы открытого типа

1. Вставьте пропущенное слово или словосочетание.

а). - это добровольный, равноправный союз женщины и мужчины, заключаемый для создания семьи и порождающий взаимные права и обязанности супругов.

Ответ: брак

б). Если при заключении брака были нарушены условия вступления в брак или существовали препятствия для его заключения, то брак может быть признан по суду....

Ответ: не действительным

в). ... брак, то есть зарегистрированный лишь для виду, без намерений создать семью, в других целях, например, чтобы получить право на жилую площадь и т. п.

Ответ: фиктивный

г). В законе предусмотрен обязательный между моментом подачи заявления о желании вступить в брак и регистрации брака. Этот срок установлен для того, чтобы жених и невеста могли еще раз хорошо продумать свое решение.

Ответ: месячный срок

2. Вставьте пропущенное слово или словосочетание.

а) В ... смысле семья – это коллектив, объединенный разнообразными узами, характеризующийся общностью интересов и взаимной заботой.

Ответ: социологическом

б) В ... смысле семья – это объединение лиц, связанных взаимными правами и обязанностями, возникающими из брака, родства, усыновления и иной формы принятия детей на воспитание

Ответ: юридическом

в) Метод семейного права может быть определен как ... с допущением диспозитивности (свобода выбора варианта поведения, возможность действовать по своему усмотрению).

Ответ: императивный

г) Семейные ... - это общественные отношения, урегулированные нормами семейного права, возникающие из брака, родства, усыновления и иной формы устройства на воспитание детей, оставшихся без попечения родителей.

Ответ: правоотношения

3. Вставьте пропущенное слово или словосочетание.

а) Семейным законодательством предусматривается обязательность установления и ..., и материнства.

Ответ: отцовства

б) Для возникновения взаимных прав и обязанностей родителей и детей достаточно единственного условия — ... детей, удостоверенное в установленном законом порядке

Ответ: происхождение

в) ... отцовства (и материнства) возможно, если в книге записей рождений отцом (матерью) записано не то лицо, которое является отцом (или матерью).

Ответ: оспаривание

г) При установлении отцовства судом (свидетельские показания, генетическая экспертиза) документом, являющимся ... отцовства, считается соответствующее решение суда.

Ответ: основанием

4. Вставьте пропущенное слово или словосочетание.

а) Согласно ст. 47 СК РФ, основанием возникновения прав и ... родителей и детей является установление происхождения детей в предусмотренном законом порядке. Таким порядком является регистрация рождения ребёнка в органах ЗАГС.

Ответ: обязанностей

б) Добровольное ... отцовства – это односторонний юридический акт, совершаемый в органах ЗАГС, порождающий правоотношения между ребёнком и отцом.

Ответ: признание

в) ... признается лицо, не достигшее возраста восемнадцати лет (совершеннолетия).

Ответ: Ребенком

г) Несоввершеннолетний, признанный в соответствии с законом полностью дееспособным до достижения совершеннолетия, имеет право ... осуществлять свои права и обязанности, в том числе право на защиту.

Ответ: самостоятельно

5. Вставьте пропущенное слово или словосочетание.

а). ... обязательство (от лат. alimentum – пища, питание) – правоотношение, возникающее на основании соглашения сторон или решения суда, в силу которого одни члены семьи обязаны предоставлять содержание другим ее членам, а последние вправе его требовать.

Ответ: Алиментное

б). Семейный кодекс в ст. 115 устанавливает ответственность за несвоевременную уплату ... в виде зачетной неустойки в размере 1/2 % от невыплаченной суммы за каждый день просрочки, а также причитающихся убытков.

Ответ: алиментов

в). ... являются инвалиды первой и второй группы или лица, достигшие пенсионного возраста.

Ответ: Нетрудоспособными

г). Размер алиментов на совершеннолетних нетрудоспособных детей при отсутствии алиментного соглашения определяется в ... сумме, подлежащей уплате ежемесячно, исходя из материального и семейного положения, а также других заслуживающих внимания интересов сторон.

Ответ: твердой

6. Вставьте пропущенное слово или словосочетание.

а). Дети, оставшиеся без ... родителей – это лица, не достигшие совершеннолетия, которые лишились своих родителей по разным причинам.

Ответ: попечения

б). ... – это форма воспитания ребенка, оставшегося без попечения родителей, реализуемая через заключение юридического договора между лицами, берущими на себя обязанности по воспитанию и развитию ребенка, самим ребенком, его родственниками и реальными родителями (если они живы и по каким-то обстоятельствам не могут реализовывать воспитание самостоятельно).

Ответ: Усыновление (удочерение)

в). ... – это форма воспитания детей, защиты их интересов, реализации прав и свобод, ведения имущественных дел, реализуемая для детей, оставшихся без попечения родителей, а также для граждан, достигших совершеннолетия, но, не имеющих возможностей самостоятельно решать свои проблемы, выполнять обязательства, защищать права и свободы.

Ответ: Опекунство и попечительство

г). ... – это форма воспитания детей, оставшихся без попечения родителей, представляющая собой особый институт, имеющий черты и выполняющий функции усыновителя, опекуна и попечителя, а также детского воспитательного учреждения.

Ответ: Приемная семья

Вопросы закрытого типа

1. Определите правдивость выражения

1) Закон устанавливает два условия вступления в брак: взаимное добровольное согласие вступающих в брак; достижение ими брачного возраста.

а) верно

б) неверно

2) Запрещено вступать в брак: лицам, уже состоящим в другом не расторгнутом браке; лицам, признанным по суду недееспособными вследствие психического расстройства.

а) верно

б) неверно

3) Существуют две процедуры расторжения брака.

а) верно

б) неверно

4) К основаниям прекращения брака относятся: заявление обоих супругов; заявление одного из супругов; признание одного из супругов безвестно отсутствующим; объявление одного из супругов умершим; смерть одного из супругов; признание одного из супругов недееспособным; осуждение одного из супругов за преступление на срок свыше трех лет.

а) верно

б) неверно

Ответы:

1-верно

2-верно

3-верно

4-верно

2. Определите правдивость выражения

1) Семейная дееспособность может быть полной и частичной

а) верно

б) неверно

2) Содержание семейных правоотношений - это субъективные права и обязанности их участников

а) верно

б) неверно

3) По содержанию семейные правоотношения подразделяются на личные неимущественные и имущественные.

а) верно

б) неверно

4) Семейная правоспособность - это способность гражданина иметь личные неимущественные и имущественные права и нести обязанности.

а) верно

б) неверно

Ответы:

1-верно

2-верно

3-верно

4-верно

3. Определите правдивость выражения

1) Признание отцовства в отношении лиц, достигших совершеннолетия (18 лет), возможно без их согласия

а) верно

б) неверно

2) При применении метода искусственного оплодотворения родители обязуются устанавливать личность донора

- а) верно
- б) неверно

3) Возможность подачи в суд иска об оспаривании отцовства (материнства) не ограничено никаким сроком. Рассматривая требование об оспаривании отцовства (материнства), суд принимает во внимание любые представленные суду доказательства, с достоверностью подтверждающие происхождение ребенка от конкретного лица.

- а) верно
- б) неверно

4) Донор обязуется не устанавливать личность реципиентки и ребенка, родившегося в результате искусственного оплодотворения. При имплантации эмбриона другой женщине в целях его вынашивания супруги могут быть записаны родителями ребенка только с согласия женщины, родившей ребенка (суррогатной матери).

- а) верно
- б) неверно

Ответы:

- 1-неверно (только с их согласия)
- 2-неверно (обязуются не устанавливать личность)
- 3-верно
- 4-верно

4. Определите правдивость выражения

1) Регистрация найденного ребёнка производится не позднее 10 дней со дня обнаружения по заявлению органов опеки и попечительства, медицинской организации, администрации детского учреждения, ОВД

- а) верно
- б) неверно

2) Существует три процедуры порядка установления отцовства

- а) верно
- б) неверно

3) Права несовершеннолетних детей регламентируются главой 11 Семейного кодекса

РФ

- а) верно
- б) неверно

4) Ребенок не имеет право на общение с обоими родителями, дедушкой, бабушкой, братьями, сестрами и другими родственниками.

- а) верно
- б) неверно

Ответы:

- 1-неверно (7 дней)
- 2-верно
- 3-верно
- 4-неверно (имеет право)

5. Определите правдивость выражения

1) Алиментное требование может быть передано другому лицу, может быть предъявлено к зачету, смерть одного из участников этого обязательства влечет его прекращение.

- а) верно
- б) неверно

2) На алиментные обязательства не распространяется срок исковой давности.

- а) верно
- б) неверно

3) Под нуждаемостью в получении содержания понимается обеспеченность лица средствами в размере ниже прожиточного минимума.

- а) верно
- б) неверно

4) Право на получение алиментов закреплено в ст. 89 СК РФ

- а) верно
- б) неверно

Ответы:

1-неверно (не может быть)

2-верно

3-верно

4-верно

6. Определите правдивость выражения

1) Усыновление может быть реализовано, только если ребенок достиг совершеннолетнего возраста

- а) верно
- б) неверно

2) Состояние здоровья усыновителей должно находиться в пределах нормы т.е. допускается наличие неизлечимых и жизненно опасных заболеваний, психических расстройств.

- а) верно
- б) неверно

3) Опекун не может действовать от имени опекаемого: заключать договора, подписывать документы, совершать иные сделки, отвечающие интересам и потребностям опекаемого

- а) верно
- б) неверно

4) Попечительству подвергаются дети в возрасте от 14 до 18 лет и недееспособные совершеннолетние граждане

- а) верно
- б) неверно

Ответы:

1-неверно (не достиг)

2-неверно (не допускается)

3-неверно (могут)

4-верно

Критерии оценки вопросов открытого и закрытого типа

«Отлично» (зачтено) ставится, если доля правильных ответов составляет 80-100%.

«Хорошо» (зачтено) ставится, если доля правильных ответов составляет 60-79%.

«Удовлетворительно» (зачтено) ставится, если доля правильных ответов составляет 40-59%.

«Неудовлетворительно» (не зачтено) ставится, если доля правильных ответов составляет менее 40%.

Задание 1

1. Составьте схему признаков брака

Эталон ответа

Признаки брака

Союз мужчины и женщины

Семейный союз, направленный на создание семьи, которая предусматривает совместное проживание и совместный быт супругов

Союз, зарегистрированный в государственном органе РАГС

Добровольный союз, составленный на основании общего согласия

Задание 2

1. Составьте схему алиментных обязательств других членов семьи, иногда не связанных кровным родством.

Эталон ответа

К другим членами семьи законодательство относит:

Братьев и сестер

Дедушек и бабушек

Внуков

Фактических воспитателей и воспитанников	
Мачеху и отчима	
Пасынка и падчерицу	

Критерии оценки задания

«Отлично» (зачтено) ставится, если практическое задание выполнено полностью, содержание задания отражает все аспекты, указанные в задании

«Хорошо» (зачтено) ставится, если практическое задание выполнено в полном объеме, но некоторые аспекты, указанные в задании, раскрыты не полностью.

«Удовлетворительно» (зачтено) ставится, если практическое задание выполнено, но допускались ошибки, не отразившиеся на качестве выполненной работы.

«Неудовлетворительно» (не зачтено) ставится, если практическое задание не сделано или допущены ошибки, влияющие на качество выполненной работы

III. КОМПЛЕКТ ОЦЕНОЧНЫХ МАТЕРИАЛОВ ДЛЯ ПРОМЕЖУТОЧНОЙ АТТЕСТАЦИИ

Вопросы, выносимые на зачет

1. Понятие, предмет и метод семейного права.
2. Место семейного права в системе правовых отраслей РФ.
3. Принципы и источники семейного права России.
4. Соотношение семейного и гражданского законодательства в регулировании семейных отношений.
5. Исковая давность и другие сроки в семейном праве.
6. Понятие, признаки и классификация семейных правоотношений.
7. Правоспособность и дееспособность в семейном праве.
9. Юридические факты в семейном праве, их классификация. Родство как важнейшее основание возникновения семейных правоотношений.
10. Понятие, признаки и правовая природа брака.
11. Условия заключения брака. Препятствия к заключению брака.
12. Государственная регистрация брака и ее значение.
13. Понятие недействительности брака. Основания признания брака недействительным.
14. Порядок и последствия признания брака недействительным.
15. Основания и последствия прекращения брака. Момент прекращения брака при его расторжении. Расторжение брака в органах ЗАГС.
16. Расторжение брака в судебном порядке. Вопросы, разрешаемые судом при вынесении решения о расторжении брака.
17. Судьба прекращенного брака в случае явки супруга, объявленного умершим или признанного безвестно отсутствующим.
18. Правовое регулирование заключения и расторжения брака при наличии иностранного элемента.
19. Личные неимущественные права и обязанности супругов.
20. Совместная собственность супругов: понятие, объекты. Владение, пользование, распоряжение имуществом, находящимся в совместной собственности.
21. Имущество каждого из супругов при законном режиме собственности.
22. Раздел общего имущества супругов в судебном порядке.
23. Раздел общего имущества супругов на основании соглашения.
24. Брачный договор как основание установления договорного режима имущества супругов: понятие, правовая природа, заключение, содержание.
25. Изменение, расторжение брачного договора. Признание брачного договора недействительным.
26. Ответственность супругов по обязательствам.
27. Правовое регулирование имущественных и личных неимущественных отношений супругов при наличии иностранного элемента.
28. Основание возникновения прав и обязанностей родителей и детей. Установление материнства. Установление отцовства в отношении ребенка, рожденного в браке.
29. Добровольное установление отцовства в отношении ребенка, рожденного вне брака.
30. Установление отцовства в судебном порядке. Установление факта признания отцовства.
31. Правовое регулирование вспомогательных репродуктивных технологий. Установление отцовства и материнства при применении искусственных методов репродукции человека.
32. Оспаривание отцовства и материнства.

33. Осуществление родительских прав, в том числе родителем, проживающим отдельно от ребенка. Особенности осуществления родительских прав несовершеннолетними и недееспособными родителями.

34. Лишение родительских прав: основания, порядок, правовые последствия. Восстановление в родительских правах.

35. Ограничение родительских прав. Отобрание ребенка при непосредственной угрозе жизни или здоровью ребенка. Отмена ограничения родительских прав

36. Понятие, признаки и правовая природа алиментного обязательства. Соотношение алиментного обязательства и обязательства по содержанию.

37. Обязанность родителей по содержанию несовершеннолетних детей.

38. Право совершеннолетних детей на алименты.

39. Алиментные обязанности детей по содержанию родителей.

40. Алиментные обязанности супругов (бывших супругов).

41. Алиментные обязанности других членов семьи.

42. Соглашение об уплате алиментов.

43. Взыскание алиментов по решению суда. Взыскание алиментов за прошедший период.

44. Определение задолженности по алиментам. Ответственность за несвоевременную уплату алиментов.

45. Изменение размера алиментов, освобождение от уплаты алиментов. Прекращение алиментных обязательств.

46. Выявление и учет детей, оставшихся без попечения родителей. Формы устройства детей, оставшихся без попечения родителей.

47. Понятие, значение и порядок усыновления (удочерения) детей.

48. Лица, имеющие право быть усыновителями. Условия усыновления.

49. Тайна усыновления ребенка, ее значение. Средства сохранения тайны усыновления.

Правовые последствия усыновления.

50. Отмена усыновления: понятие, основания, порядок, последствия.

51. Правовое регулирование усыновления при наличии иностранного элемента.

52. Опекунство и попечительство над детьми: понятие, значение, основание возникновения.

Виды опеки (попечительства) над детьми.

53. Понятие, признаки приемной семьи. Договор о приемной семье: понятие, особенности, правовая природа, элементы.

54. Требования, предъявляемые к лицам, желающим стать опекунами (попечителями), приемными родителями.

55. Права и обязанности опекунов (попечителей), приемных родителей.

56. Прекращение опеки (попечительства). Расторжение договора о приемной семье

Критерии оценки зачета

«**Зачтено**» выставляется обучающемуся, если: он знает основные определения, последователен в изложении материала, демонстрирует базовые знания дисциплины, владеет необходимыми умениями и навыками при выполнении практических заданий.

«**Не зачтено**» выставляется обучающемуся, если: он не знает основных определений, непоследователен и сбивчив в изложении материала, не обладает определенной системой знаний по дисциплине, не в полной мере владеет необходимыми умениями и навыками при выполнении практических заданий.

**Филиал федерального государственного бюджетного образовательного
учреждения высшего образования
«Университет «Дубна» -
Дмитровский институт непрерывного образования**

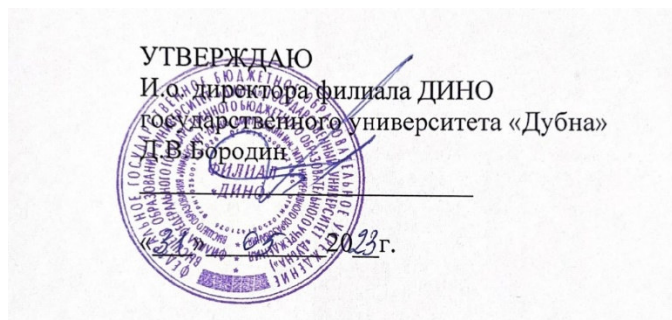

Фонд оценочных средств

Б1.О.34 Информационные технологии в юридической деятельности

Направление подготовки
40.03.01 Юриспруденция

Уровень высшего образования
бакалавриат

Направленность (профиль) программы
уголовно-правовая

Форма обучения
очно-заочная

Дмитров, 2023

Преподаватель: Фадеева Е.В.

Фонд оценочных средств разработан в соответствии с требованиями ФГОС ВО по направлению подготовки высшего образования 40.03.01 Юриспруденция.

Фонд оценочных средств рассмотрен на заседании кафедры.
Протокол заседания кафедры №2 № 10 от «31» 05 2023г.

СОГЛАСОВАНО

Начальник отдела проектирования
и методического сопровождения
образовательных программ
«31» 05 2023г.

 /М.В. Рогова/

Заместитель директора
по учебно-методической работе
«31» 05 2023г.

 /И.В. Курганова/

Представители работодателей:

Осипов А.В., заместитель начальника ОМВД - начальник ОРЛС
ОМВД России по Талдомскому г.о.

Костина Н.В., генеральный директор
ООО «ПЕРВАЯ ЮРИДИЧЕСКАЯ КОМПАНИЯ»



I. ПАСПОРТ ОЦЕНОЧНЫХ СРЕДСТВ

Фонд оценочных средств предназначен для проверки результатов обучения по дисциплине Б1.О.34 Информационные технологии в юридической деятельности основной профессиональной образовательной программы по направлению подготовки высшего образования – бакалавриат – 40.03.01 Юриспруденция.

Планируемые результаты обучения по дисциплине (модулю)

Формируемые компетенции и (код и наименование)	Индикаторы достижения компетенций (код и формулировка)	Планируемые результаты обучения по дисциплине	Наименование оценочного материала
ОПК-8. Способен целенаправленно и эффективно получать юридически значимую информацию из различных источников, включая правовые базы данных, решать задачи профессиональной деятельности с применением информационных технологий и с учетом требований информационной безопасности	ОПК-8.1. Способен квалифицированно использовать информационные технологии и правовые базы данных для решения задач профессиональной деятельности	Знать: возможности и особенности получения юридически значимой информации из различных источников, включая правовые базы данных, ее обработки и систематизации в соответствии с поставленной целью, в том числе с использованием информационных технологий	Вопросы закрытого типа 1,2,3,4,5,6,7,8,9,10,11,12,13,14,15,16,17,18,19,20 Вопросы открытого типа 1,2,3,4,5,6,7,8,9,10
		Уметь: искать и получать требуемую информацию, применять информационные технологии	Вопросы закрытого типа 1,2,3,4,5,6,7,8,9,10,11,12,13,14,15,16,17,18,19,20 Вопросы открытого типа 1,2,3,4,5,6,7,8,9,10

		для решения конкретных задач профессиональной деятельности	
		Владеть: навыками решения задач профессиональной деятельности с применением информационных технологий и с учетом требований информационной безопасности	<p>Вопросы закрытого типа 1,2,3,4,5,6,7,8,9,10,11,12,13,14,15,16,17,18,19,20</p> <p>Вопросы открытого типа 1,2,3,4,5,6,7,8,9,10</p>
	ОПК-8.2. Способен соблюдать требования информационной безопасности в процессе получения юридически значимой информации и решения профессиональных задач	Знать: требования информационной безопасности в процессе получения юридически значимой информации и решения профессиональных задач	<p>Вопросы закрытого типа 1,2,3,4,5,6,7,8,9,10,11,12,13,14,15,16,17,18,19,20</p> <p>Вопросы открытого типа 1,2,3,4,5,6,7,8,9,10</p>
		Уметь: анализировать требования информационной безопасности в процессе получения юридически значимой информации и решения профессиональных задач	<p>Вопросы закрытого типа 1,2,3,4,5,6,7,8,9,10,11,12,13,14,15,16,17,18,19,20</p> <p>Вопросы открытого типа 1,2,3,4,5,6,7,8,9,10</p>

		Владеть: навыками соблюдения требований информационной безопасности в процессе получения юридически значимой информации и решения профессиональных задач	Вопросы закрытого типа 1,2,3,4,5,6,7,8,9,10,11,12,13,14,15,16,17,18,19,20 Вопросы открытого типа 1,2,3,4,5,6,7,8,9,10
ОПК-9. Способен понимать принципы работы современных информационных технологий и использовать их для решения задач профессиональной деятельности	ОПК-9.1. Демонстрирует понимание принципов работы современных информационных технологий	Знать основные принципы работы современных информационных технологий	Вопросы закрытого типа 21,22,23,24,25,26,27,28,29,30,31,32,33,34,35,36,37,38,39,40 Вопросы открытого типа 11,12,13,14,15,16,17,18,19,20
		Уметь: проводить анализ информации, применять современные информационные технологии	Вопросы закрытого типа 21,22,23,24,25,26,27,28,29,30,31,32,33,34,35,36,37,38,39,40 Вопросы открытого типа 11,12,13,14,15,16,17,18,19,20
		Владеть: навыками использования информационных технологий для решения задач профессиональной деятельности	Вопросы закрытого типа 21,22,23,24,25,26,27,28,29,30,31,32,33,34,35,36,37,38,39,40 Вопросы открытого типа 11,12,13,14,15,16,17,18,19,20
	ОПК-9.2. Демонстрирует эффективные навыки использования современных	Знать: информационные технологии, применяемые для решения профессиональных задач	Вопросы закрытого типа 21,22,23,24,25,26,27,28,29,30,31,32,33,34,35,36,37,38,39,40 Вопросы открытого типа 11,12,13,14,15,16,17,18,19,20

	информационных технологий для решения задач профессиональной деятельности	Уметь: использовать современные информационно-коммуникативные технологии для решения задач профессиональной деятельности	Вопросы закрытого типа 21,22,23,24,25,26,27,28,29,30,31,32,33,34,35,36,37,38,39,40 Вопросы открытого типа 11,12,13,14,15,16,17,18,19,20
		Владеть: способностью применять современные информационно-коммуникативные технологии в соответствии с решаемыми задачами профессиональной деятельности	Вопросы закрытого типа 21,22,23,24,25,26,27,28,29,30,31,32,33,34,35,36,37,38,39,40 Вопросы открытого типа 11,12,13,14,15,16,17,18,19,20

II. КОМПЛЕКТ ОЦЕНОЧНЫХ МАТЕРИАЛОВ ДЛЯ ТЕКУЩЕГО КОНТРОЛЯ УСПЕВАЕМОСТИ

Вопросы закрытого типа

1. Каких списков нет в текстовом редакторе?

- а) нумерованных;
- б) точечных;
- в) маркированных.

2. При задании параметров страницы в текстовом редакторе устанавливаются:

- а) поля, ориентация и размер страницы;
- б) интервал между абзацами и вид шрифта;
- в) фон и границы страницы, отступ.

3. Какую комбинацию клавиш следует применить, чтобы вставить в документ сегодняшнюю дату?

- а) Ctrl + Alt + A;
- б) Shift + Ctrl + V;
- в) Shift + Alt + D.

4. На какую клавишу нужно нажать, чтобы напечатать запятую, когда на компьютере установлен английский алфавит?

- а) где написана русская буква Б;
- б) где написана русская буква Ю;
- в) где написана русская буква Ж.

5. В верхней строке панели задач изображена иконка с дискетой. Что произойдет, если на нее нажать?

- а) документ удалится;
- б) документ сохранится;
- в) документ запишется на диск или флешку, вставленные в компьютер.

Эталон ответа.

№	1	2	3	4	5
Ответ	б	а	в	а	б

6. Табличный процессор обрабатывает следующие типы данных:

- а) Матричный, Временной, Математический, Текстовый, Денежный
- б) Банковский, Целочисленный, Дробный, Текстовый, Графический
- в) Дата, Время, Текстовый, Финансовый, Процентный

7. Какие типы диаграмм позволяют строить табличные процессоры?

- а) График, точечная, линейчатая, гистограмма, круговая
- б) Коническая, плоская, поверхностная, усеченная
- в) Гистограмма, график, локальное пересечение, аналитическая

8. Табличный процессор – это:

- а) Группа прикладных программ, которые предназначены для проведения расчетов в табличной форме
- б) Команда приложения Excel, вызов которой приводит к выполнению расчетов по введенным в таблицу данным
- в) Специальная компьютерная программа, помогающая преобразовывать массивы данных из текстового вида в табличный

9. Что означает появление ##### при выполнении расчетов?

- а) ширина ячейки меньше длины полученного результата;
- б) ошибка в формуле вычислений;
- в) отсутствие результата;
- г) нет правильного ответа.

10. Как понимать сообщение # знач! при вычислении формулы?

- а) формула использует несуществующее имя;
- б) формула ссылается на несуществующую ячейку;
- в) ошибка при вычислении функции;
- г) ошибка в числе.

Эталон ответа.

№	1	2	3	4	5
Ответ	в	а	а	а	в

11. Какую клавишу нужно нажать, чтобы вернуться из режима просмотра презентации:

- а) Backspace.
- б) Escape.
- в) Delete.

12. Выберите правильную последовательность при вставке рисунка на слайд:

- а) Вставка – рисунок.
- б) Правка – рисунок.
- в) Файл – рисунок.

13. Есть ли в программе функция изменения цвета фона для каждого слайда?

- а) Да.
- б) Нет.
- в) Только для некоторых слайдов.

14. Что из себя представляет слайд?

- а) Абзац презентации.
- б) Строчку презентации.
- в) Основной элемент презентации.

15. Как удалить текст или рисунок со слайда?

- а) Выделить ненужный элемент и нажать клавишу Backspace.
- б) Щелкнуть по ненужному элементу ПКМ и в появившемся окне выбрать «Удалить».
- в) Выделить ненужный элемент и нажать клавишу Delete.

Эталон ответа

№	1	2	3	4	5
Ответ	б	а	а	в	в

15. Программный комплекс, включающий в себя массив правовой информации и инструменты, позволяющие специалисту организовывать поиск нужной информации.

- а) Документальные системы;
- б) Гипертекстовые системы;
- в) Справочно-правовые системы;
- г) АИС электронной коммерции.

17. Назовите достоинство справочно-правовых систем.

- а) Удобный интерфейс;
- б) Возможность составления отчетов;
- в) Компактное хранение больших объемов информации;
- г) Быстрый поиск нужных документов и их фрагментов.

18. Назовите недостаток справочно-правовых систем

- а) Сложность организации поиска документа;
- б) Сложность восприятия информации с экрана монитора;
- в) Сложность составления отчетов;
- г) Система не является официальным источником опубликования правовых документов.

19. Наименьшая единица, необходимая для организации поиска информации в справочно-правовых системах – это...

- а) Предложение;
- б) Слово;

- в) Документ;
- г) Словосочетание.

20. Наименьшая единица справочно-правовых систем – это...

- а) Предложение;
- б) Слово;
- в) Документ;
- г) Словосочетание.

21. Компьютерная СПС - это программный комплекс ...

- а) массив правовой информации и программные инструменты;
- б) информационные технологии обработки информации;
- в) для хранения реквизитов правовых документов.

22. Основа правовых систем – это

- а) электронные базы и банки правовой информации;
- б) разнообразные массивы информации;
- в) информационные технологии хранения информации.

23. Если известны дата и номер документа, то эффективнее воспользоваться следующим видом поиска:

- а) Правовой навигатор;
- б) Карточка поиска;
- в) Быстрый поиск.

24. Поиск действующих федеральных законов осуществляется по полям

- а) вид документа, название документа;
- б) тематика, вид документа;
- в) статус документа, вид документа.

25. Действия, которые можно выполнить с документом в СПС:

- а) сохранение в Word, форматирование документа, установление закладок;
- б) сохранение в Word, просмотр документа, установление закладок;
- в) сохранение в Word, редактирование документа, установление закладок.

26. Чтобы найти СанПиН 2.4.4.1251-03, нужно заполнить поля карточки поиска

- а) вид документа, номер документа;
- б) вид документа, текст документа;
- в) название документа, принявший орган.



27. В России разработка компьютерных справочных правовых баз началась в

- а) 1976 году;
- б) 1989 году;
- в) 1992 году.

28. В каком году создали СПС КонсультантПлюс?

- а) 1976 году;
- б) 1989 году;
- в) 1992 году.

29. Какая кнопка на панели Быстрого доступа откроет Карточку поиска?

- а)  ;
- б)  ;
- в)  .

30. Сколько ключевых понятий можно выбрать (отметить галочкой) в правом окне Правового навигатора?

- а) до 5;
- б) любое количество;
- в) только одно.

31. При помощи Быстрого поиска можно найти

- а) до 100 документов;
- б) не более 50 документов;
- в) любое количество документов.

32. Укажите кнопку Правового навигатора



33. Карточка поиска обозначена иконкой ..

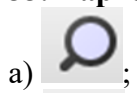

34. Чтобы поставить документ на контроль (находясь в тексте документа или на его названии в списке), надо...

- а) нажать кнопку «Добавить в избранное» в пиктографическом меню и выбрать вкладку «Документы на контроле»;
- б) нажать кнопку «Избранное» в пиктографическом меню и выбрать вкладку «Документы на контроле»;
- в) нажать кнопку «Добавить в избранное» в пиктографическом меню и, выбрав вкладку «Документы и закладки», создать там папку «Документы на контроле»;
- г) нажать кнопку «Избранное» в пиктографическом меню и, выбрав вкладку «Документы и закладки», создать там папку «Документы на контроле».

35. Строка поиска имеется в словарях следующих полей...

- а) «Дата», «Принявший орган», «Номер», «Тематика»;
- б) «Принявший орган», «Номер», «Тематика», «Вид документа»;
- в) «Номер», «Тематика», «Вид документа», «Дата»;
- г) «Тематика», «Вид документа», «Дата», «Поиск по статусу».

Эталон ответа:

№	1	2	3	4	5	6	7	8	9	10
Ответ	в	в, г	б, г	б	в	а	а	б	в	б
№	11	12	13	14	15	16	17	18	19	20
Ответ	а	а	в	в	а	б	б	б	а	б

36. Каждый компьютер, подключенный к локальной сети, должен иметь

- а) цифровую видеокамеру
- б) принтер
- в) модем
- г) сканер

37. Скорость передачи данных через некоторое устройство равна 256 000 бит/с. Передача текстового файла заняла 20 с. Файл был представлен в 8-битной кодировке КОИ8. Количество символов в переданном тексте

- а) 320 000
- б) 640 000
- в) 160 000

г) 160

38. Скорость передачи данных по оптоволоконному кабелю

- 1) до 300 Мбит/с
- 2) от 100 Мбит/с до 10 Гбит/с
- 3) от 10 Мбит/с до 1000 Мбит/с
- 4) менее 10 Мбит/с

39. Передача данных заняла 4 мин. За это время был передан файл размером 256 байт.

Минимальная скорость, при которой такая передача возможна

- 1) 8 бит/с
- 2) 18 бит/с
- 3) 4 бит/с
- 4) 16 бит/с

40. Систему связанных между собой компьютеров, расположенных в одном помещении, называют

- 1) локальной сетью
- 2) глобальной сетью
- 3) абонентами
- 4) провайдерами

Эталон ответа.

№	1	2	3	4	5
Ответ	в	б	б	а	а

Вопросы открытого типа

1. Допишите определение.

_____ – это область, которая находится в верхнем и нижнем поле и предназначена для помещения названия работы над текстом каждой страницы.

Эталон ответа.

Колонтитул – это область, которая находится в верхнем и нижнем поле и предназначена для помещения названия работы над текстом каждой страницы

2. Заполните пропуск.

Шрифт установленный по умолчанию в MS Word _____.

Эталон ответа.

Шрифт установленный по умолчанию в MS Word **Calibri**.

3. Заполните пропуск.

Объединить или разбить ячейки нарисованной таблицы возможно во вкладке _____.

Эталон ответа.

Объединить или разбить ячейки нарисованной таблицы возможно во вкладке **макет**.

4. Заполните пропуск.

Какой ориентации страницы не существует _____.

Эталон ответа.

Какой ориентации страницы не существует **блокнотной**.

5. Пропишите горячие клавиши для сохранения документа.

_____ + _____ + _____.

Эталон ответа.

Alt + Shift + F2.

6. Заполните пропуск.

Расширение файлов, созданных в Microsoft Excel - _____.

Эталон ответ.

Расширение файлов, созданных в Microsoft Excel - **.xls**.

7. Заполните пропуск.

Табличные процессоры относятся к _____ программному обеспечению.

Эталон ответ.

Табличные процессоры относятся к **прикладному** программному обеспечению.

8. Заполните пропуск.

Документ, созданный в табличном процессоре – _____.

Эталон ответ.

Документ, созданный в табличном процессоре – **рабочая книга**.

9. Заполните пропуск.

Документ табличного процессора Excel по умолчанию называется _____.

Эталон ответ.

Документ табличного процессора Excel по умолчанию называется **Книгой**.

10. Заполните пропуск.

К встроенным функциям табличных процессоров относятся _____.

Эталон ответ.

К встроенным функциям табличных процессоров относятся **Расчетные**.

Вопросы открытого типа

11. Заполните пропуск.

_____ - клавишу необходимо нажать для запуска демонстрации слайдов.

Эталон ответа.

F5 - клавишу необходимо нажать для запуска демонстрации слайдов.

12. Заполните пропуски.

_____ + _____ комбинация клавиш нужно нажать, чтобы запустить показ слайдов презентации с текущего слайда.

Эталон ответа.

Shift + F5 комбинация клавиш нужно нажать, чтобы запустить показ слайдов презентации с текущего слайда.

13. Заполните пропуск.

_____ - составная часть презентации, которая содержит в себе все основные объекты.

Эталон ответа.

Слайд - составная часть презентации, которая содержит в себе все основные объекты.

14. Заполните пропуск.

_____ - набор картинок-слайдов на определенную тему, имеющий расширение .ppt

Эталон ответа.

Презентация - набор картинок-слайдов на определенную тему, имеющий расширение .ppt

15. Запишите последовательность действий при запуске программы PowerPoint .

_____ - _____ - _____ .

Эталон ответа.

Рабочий стол – Пуск – Microsoft Power Point.

16. Запишите единицу измерения скорости передачи информации.

Эталон ответа.

бит/с

17. Заполните пропуски.

_____ - система связанных между собой компьютеров, расположенных на большом удалении друг от друга.

Эталон ответа.

Глобальная сеть - система связанных между собой компьютеров, расположенных на большом удалении друг от друга.

18. Впишите понятие (термин).

Мощный компьютер, постоянно подключенный к глобальной компьютерной сети, называют _____.

Эталон ответа.

Мощный компьютер, постоянно подключенный к глобальной компьютерной сети, называют **узлом**.

19.Впишите понятие (термин).

Специальную плату, функция которой состоит в приеме и передаче сигналов, распространяемых по каналам связи, называют _____.

Эталон ответа.

Специальную плату, функция которой состоит в приеме и передаче сигналов, распространяемых по каналам связи, называют **сетевым адаптером**.

20.Впишите понятие (термин).

_____ - система технических средств и среда распространения сигналов для передачи сообщений от источника к приемнику

Эталон ответа.

Канал связи - система технических средств и среда распространения сигналов для передачи сообщений от источника к приемнику

Критерии оценки вопросов открытого и закрытого типа

«**Отлично**» (зачтено) ставится, если доля правильных ответов составляет 80-100%.

«**Хорошо**» (зачтено) ставится, если доля правильных ответов составляет 60-79%.

«**Удовлетворительно**» (зачтено) ставится, если доля правильных ответов составляет 40-59%.

«**Неудовлетворительно**» (не зачтено) ставится, если доля правильных ответов составляет менее 40%.

Критерии оценки лабораторного задания

«**Отлично**» (зачтено) ставится, если лабораторное задание выполнено полностью, содержание задания отражает все аспекты, указанные в задании

«**Хорошо**» (зачтено) ставится, если лабораторное задание выполнено в полном объеме, но некоторые аспекты, указанные в задании, раскрыты не полностью.

«**Удовлетворительно**» (зачтено) ставится, если лабораторное задание выполнено, но допускались ошибки, не отразившиеся на качестве выполненной работы.

«**Неудовлетворительно**» (не зачтено) ставится, если лабораторное задание не сделано или допущены ошибки, влияющие на качество выполненной работы.

III. КОМПЛЕКТ ОЦЕНОЧНЫХ МАТЕРИАЛОВ ДЛЯ ПРОМЕЖУТОЧНОЙ АТТЕСТАЦИИ

Вопросы, выносимые на зачет

1. Сущность понятий «информация», «информатизация», «информационные процессы», «информационные технологии» (ИТ), «информационные системы».
2. Информатизация и информационное общество.
3. Государственная политика в информационной сфере.
4. Доктрина информационной безопасности Российской Федерации.
5. Виды информационных технологий.
6. Основные этапы развития ИТ.
7. Роль и место информационных технологий в правовой сфере.
8. Автоматизированные информационные системы органов прокуратуры Российской Федерации.
9. Автоматизированные информационные системы судов и органов юстиции.
10. Автоматизированные информационные системы МВД России.
11. Информационное обеспечение принятия решений в юридической деятельности.
12. Госуслуги в сети Интернет.
13. Информационное обеспечение правоохранительных органов.
14. Информационно – телекоммуникационные технологии в правоохранительной и экспертной деятельности.
15. Экспертные правовые системы.
16. Автоматизированные аналитико-статистические информационные системы, системы учета и управления.
17. Информационные технологии следственной и оперативно-розыскной деятельности.
18. Справочные правовые системы.
19. Текстовый редактор MS Word: назначение и функции.
20. Назначение, основные и дополнительные возможности электронных таблиц.
21. Понятие и виды электронных презентаций.
22. Справочные правовые системы (СПС): назначение и основные возможности.
23. Государственные и коммерческие СПС.
24. Организация хранения правовой информации в СПС, структура информационных баз данных.
25. Технологии поиска правовой информации в СПС.
26. Виды поиска документов в СПС: поиск по реквизитам, тематические виды поиска (по тематическому классификатору, по ключевым понятиям), контекстный поиск, комбинированные виды поиска.
27. Принципы построений поисковых запросов.
28. Технологии работы со списками документов: представление списка, анализ, синхронный просмотр документов списка, сортировка, редактирование, фильтрация, поиск в списке документов, сохранение списков в папках пользователя и файлах, операции над списками.
29. Технологии работы с текстами документов в СПС: представление текста документа; создание и работа с комментариями пользователей; организация контекстного поиска в документе; установка, использование, изменение и удаление закладок; интеграция с другими программными средствами; сохранение в файл.
30. Современные информационно-телекоммуникационные технологии и виды компьютерных сетей.
31. Локальные и глобальные компьютерные сети.
32. Программные и технические средства для работы в Интернете.
33. Понятия «компьютерное преступление» и «информационная безопасность».

34. Виды компьютерных преступлений.
35. Способы и методы предупреждения компьютерных преступлений.
36. Компьютерные вирусы, их классификация и поражающие особенности.
37. Методы защиты информации при использовании компьютерных сетей.
38. Правовое обеспечение информационной безопасности.
39. Электронная почта.
40. Понятие об электронной цифровой подписи.
41. Техническое обеспечение электронной цифровой подписи.
42. Организационное обеспечение электронной цифровой подписи.
43. Правовое обеспечение электронной цифровой подписи.

Критерии оценки зачета

«Зачтено» выставляется обучающемуся, если: он знает основные определения, последователен в изложении материала, демонстрирует базовые знания дисциплины, владеет необходимыми умениями и навыками при выполнении практических заданий.

«Не зачтено» выставляется обучающемуся, если: он не знает основных определений, непоследователен и сбивчив в изложении материала, не обладает определенной системой знаний по дисциплине, не в полной мере владеет необходимыми умениями и навыками при выполнении практических заданий.

**Филиал федерального государственного бюджетного образовательного
учреждения высшего образования
«Университет «Дубна» -
Дмитровский институт непрерывного образования**

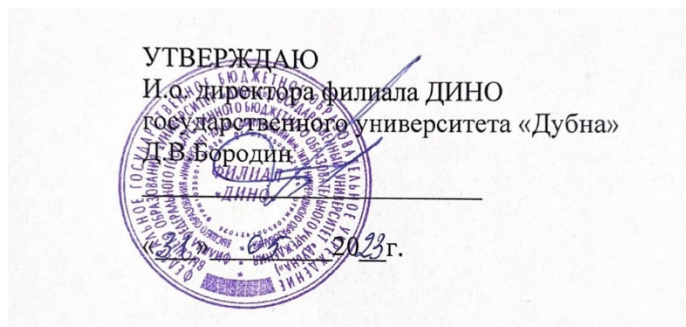

Фонд оценочных средств

Б2.В.01(Пд) Производственная практика: преддипломная практика

Направление подготовки
40.03.01 Юриспруденция

Уровень высшего образования
бакалавриат

Направленность (профиль) программы
уголовно-правовая

Форма обучения
очно-заочная

Дмитров, 2023

Преподаватель: Кудрявцева Е.А.

Фонд оценочных средств разработан в соответствии с требованиями ФГОС ВО по направлению подготовки высшего образования 40.03.01 Юриспруденция.

Фонд оценочных средств рассмотрен на заседании кафедры.
Протокол заседания кафедры №1 № 10 от «31» 05 2023 г.

СОГЛАСОВАНО

Начальник отдела проектирования
и методического сопровождения
образовательных программ
« 31 » 05 2023 г.

 /М.В. Рогова/

Заместитель директора
по учебно-методической работе
« 31 » 05 2023 г.

 /И.В. Курганова/

Представители работодателей:

Осипов А.В., заместитель начальника ОМВД - начальник ОРЛС
ОМВД России по Талдомскому г.о.

Костина Н.В., генеральный директор
ООО «ПЕРВАЯ ЮРИДИЧЕСКАЯ КОМПАНИЯ»



I. ПАСПОРТ ОЦЕНОЧНЫХ СРЕДСТВ

Фонд оценочных средств предназначен для проверки результатов обучения по производственной практике: преддипломная практика основной профессиональной образовательной программы по направлению подготовки высшего образования – бакалавриат – 40.03.01 Юриспруденция.

Планируемые результаты обучения при прохождении практики

Универсальные компетенции выпускников и индикаторы их достижения

Код и наименование универсальной компетенции	Код и наименование индикатора достижения универсальной компетенции
УК-1. Способен осуществлять поиск, критический анализ и синтез информации, применять системный подход для решения поставленных задач	УК-1.1. Анализирует задачу, выделяя ее базовую составляющую
	УК-1.2. Находит и критически анализирует информацию, необходимую для решения поставленной задачи
	УК-1.3. Рассматривает различные варианты решения задачи, оценивая их достоинства и недостатки

Профессиональные компетенции выпускников и индикаторы их достижения

Код и наименование профессиональной компетенции	Код и наименование индикатора достижения профессиональной компетенции	Основание разработки ПК
Тип задач профессиональной деятельности: производственно-технологический		
ПК-1. Способен обеспечивать выявление, раскрытие и расследование преступлений и иных правонарушений	ПК-1.1. Способен собирать и систематизировать информацию и документы	Компетенции сформированы в соответствии с требованиями ФГОС и основной профессиональной образовательной программой
	ПК-1.2 Способен анализировать информацию для принятия решений в соответствии с законодательством РФ	
ПК-2. Способен осуществлять профессиональную деятельность во взаимодействии с сотрудниками иных правоохранительных органов, органов местного самоуправления, представителями общественных объединений, муниципальными	ПК-2.1. Выбирает способы взаимодействия с органами государственной власти, юридическими и физическими лицами при осуществлении профессиональной деятельности	

органами охраны общественного порядка, трудовыми коллективами, гражданами		
---	--	--

Формы отчетности по практике

Обязательной формой отчетности обучающихся по практике является письменный отчет по практике. Результаты прохождения практики оцениваются посредством проведения промежуточной аттестации. Форма промежуточной аттестации по практике – зачет с оценкой.

Обучающиеся, не прошедшие практику по уважительной причине, направляются на практику повторно по индивидуальному плану (графику).

Обучающиеся, не прошедшие практику или промежуточную аттестацию по практике при отсутствии уважительной причины или получившие неудовлетворительные результаты при промежуточной аттестации по практике, считаются имеющими академическую задолженность. Академическая задолженность должна быть ликвидирована обучающимся в порядке, установленном локальным актом филиала.

По результатам практики студенты готовят следующий пакет документов:

- дневник практики с ежедневными записями о содержании проделанной работы и отметками руководителя практики от организации о выполнении данной работы и отметками о прибытии и убытии, заверенные печатью организации (Приложение);
- отчет о практике (Приложение);

Критерии оценивания

«Отлично» выставляется, если студент: предоставляет полный пакет документов, в отчете ссылается на нормативные правовые источники; подкрепляет теоретические знания наглядно-иллюстративной составляющей, отражающей суть вопроса (практический опыт). Оформление необходимых документов отвечает предъявляемым требованиям. При публичной защите студент полно и четко отвечает на поставленные вопросы. Руководитель практики от организации отмечает в характеристике и аттестационном листе, что по итогам прохождения практики студент заслуживает оценки «отлично».

«Хорошо» выставляется, если студент: предоставляет полный пакет документов, в отчете ссылается на нормативные правовые источники; подкрепляет теоретические знания наглядно-иллюстративной составляющей, отражающей суть вопроса (практический опыт). Оформление необходимых документов отвечает предъявляемым требованиям. При публичной защите студент достаточно полно и четко отвечает на поставленные вопросы. Руководитель практики от организации отмечает в характеристике и аттестационном листе, что по итогам прохождения практики студент заслуживает оценки «хорошо».

«Удовлетворительно» выставляется, если студент: предоставляет полный пакет документов, в отчете ссылается на нормативные правовые источники. Оформление необходимых документов отвечает предъявляемым требованиям. При публичной защите студент отвечает на поставленные вопросы. Руководитель практики от организации отмечает в характеристике и аттестационном листе, что по итогам прохождения практики студент заслуживает оценки «удовлетворительно».

«Неудовлетворительно» выставляется, если студент: не предоставляет полный пакет документов. Оформление необходимых документов не отвечает предъявляемым требованиям. При публичной защите студент не может ответить на поставленные вопросы. Руководитель практики от организации отмечает в характеристике и аттестационном листе, что по итогам прохождения практики студент заслуживает оценки «неудовлетворительно», компетенции не освоены.

II. КОМПЛЕКТ ОЦЕНОЧНЫХ МАТЕРИАЛОВ ДЛЯ ТЕКУЩЕГО КОНТРОЛЯ УСПЕВАЕМОСТИ

Структура практики

Разделы (этапы) практики	Трудоемкость видов работ на практике, (в акад. часах)		
	Контактная работа	Часы самостоятельной работы на промежуточную аттестацию по практике	Иные формы, определяемые университетом
Подготовительный этап: – выдача задания на практику; – ознакомление студентов с целями, задачами и содержанием практики; – инструктаж по технике безопасности; – консультация по оформлению документации.	20	16	-
Основной этап: – Прибытие к месту проведение практики, инструктаж о правилах техники безопасности, распорядке дня, должностных обязанностях, определение рабочего места; – Составление календарного плана прохождения практики совместно с руководителем практики от организации; – Выполнение задания (индивидуальной программы практики). Выполнение поручений руководителя практики. Ведение дневника практики.	40	248	-
Итоговый этап: – оформление отчета по практике; – подписание отчета и характеристики руководителем практики; – защита отчета по практике.	-	-	-
Всего (акад. час.): 324 часа	60	264	-

Промежуточная аттестация: зачет с оценкой.

Содержание практики

В процессе прохождения преддипломной практики студент должен изучить следующие вопросы:

1) *научно-исследовательская деятельность:*

изучение новых научных результатов, научной литературы или научно-исследовательских проектов в соответствии с профилем объекта профессиональной деятельности;

изучение информационных систем методами прогнозирования и системного анализа;

исследование и разработка моделей, алгоритмов, методов, программного обеспечения, инструментальных средств по тематике проводимых научно-исследовательских проектов;

составление научных обзоров, рефератов и библиографии по тематике проводимых исследований;

участие в работе научных семинаров, научно-тематических конференций, симпозиумов;

2) *проектная и производственно-технологическая деятельность:*

использование методов моделирования по тематике выполняемых научно-исследовательских прикладных задач или опытно - конструкторских работ;

исследование автоматизированных систем и средств обработки информации;

разработка программного и информационного обеспечения,

разработка и исследование алгоритмов, моделей и моделей данных для реализации элементов новых (или известных) сервисов систем информационных технологий;

разработка архитектуры, алгоритмических и программных решений системного и прикладного программного обеспечения;

развитие и использование инструментальных средств, автоматизированных систем в научной и практической деятельности;

применение наукоемких технологий и пакетов программ для решения прикладных задач;

3) *организационно-управленческая деятельность:*

разработка и внедрение процессов управления качеством производственной деятельности, связанной с созданием и использованием информационных систем;

соблюдение кодекса профессиональной этики;

планирование процессов и ресурсов для решения задач в области прикладной математики и информатики;

разработка методов и механизмов мониторинга и оценки качества процессов производственной деятельности, связанной с созданием и использованием информационных систем;

4) *Оформление отчета по практике.*

Отчет должен быть построен в соответствии с планом практики и основными вопросами индивидуального задания. Основное внимание в отчете необходимо сосредоточить на той работе, которая была лично проделана студентом.

По своей структуре отчет должен строиться в следующей последовательности:

1. Введение

В данном разделе необходимо указать место прохождения практики, руководителей, дать краткую характеристику, указать цели и задачи практики.

2. Основное содержание работы

В основной части отчета должны быть представлены материалы, связанные с выполнением индивидуального задания, а именно:

- раздел 1: краткая характеристика организации (предприятия), в которой (на котором) студент проводил практику;

- раздел 2: особенности технологического процесса обработки экономической (правовой) информации;

- раздел 3: описание используемых информационных подсистем и информационных технологий; описание изученных в ходе практики информационных подсистем и информационных технологий;

- раздел 4: тексты и описание разработанных в ходе практики программных модулей

3. Заключение

В данном разделе должны быть сформулированы выводы и предложения студента, вытекающие из содержания работы. Должно быть указано, достигнуты ли изначально поставленные цели и задачи практики.

4. Список источников, используемых при написании отчета.

5. Приложения, содержащие схемы или таблицы, дополняющие содержание отчета.

Примерный отчет по практике должен составить не менее 15-20 страниц машинописного текста (1,5 интервал, 14 шрифт Times New Roman, 3см левое поле, 1,5 см правое поле, 2 см верхнее и нижнее поля).

Пример оглавления отчета по практике представлен в приложении.

III. КОМПЛЕКТ ОЦЕНОЧНЫХ МАТЕРИАЛОВ ДЛЯ ПРОМЕЖУТОЧНОЙ АТТЕСТАЦИИ

Вопросы, выносимые на зачет с оценкой

1. По каким направлениям и аспектам, на Ваш взгляд, следует осуществлять самоорганизацию и самообразование при практическом осуществлении юридической деятельности, характерной для той организации (органа, учреждения), в которой Вы проходили практику?

2. Какие виды юридических актов имеют место в практической деятельности той организации (органа, учреждения), в которой Вы проходили практику?

3. Какой вид (виды) юридической деятельности осуществляет та организация (орган, учреждение), в которой Вы проходили практику? Раскройте сущность и назначение этой деятельности.

4. Какие юридические документы Вы составляли по поручению руководителя в процессе практики? Охарактеризуйте их с точки зрения содержания и юридической техники.

5. Какие государственно-властные институты и какие институты гражданского общества участвуют в обеспечении законности и правопорядка, безопасности личности, общества, государства в различных сферах профессиональной деятельности? Как участвует в этой работе та организация (орган, учреждение), в которой Вы проходили практику?

6. Опишите работу по профилактике, выявлению, пресечению, расследованию правонарушений, рассмотрению дел о них, в деятельности той организации (органа, учреждения), в которой Вы проходили практику.

7. Какие антикоррупционные механизмы созданы в деятельности той организации (органа, учреждения), в которой Вы проходили практику?

Критерии оценки зачета с оценкой

«Отлично» - теоретическое содержание курса освоено полностью, без пробелов, умения сформированы, все предусмотренные программой учебные задания выполнены, качество их выполнения оценено высоко.

«Хорошо» - теоретическое содержание курса освоено полностью, без пробелов, некоторые умения сформированы недостаточно, все предусмотренные программой учебные задания выполнены, некоторые виды заданий выполнены с ошибками.

«Удовлетворительно» - теоретическое содержание курса освоено частично, но пробелы не носят существенного характера, необходимые умения работы с освоенным материалом в основном сформированы, большинство предусмотренных программой обучения учебных заданий выполнено, некоторые из выполненных заданий содержат ошибки.

«Неудовлетворительно» - теоретическое содержание курса не освоено, необходимые умения не сформированы, выполненные учебные задания содержат грубые ошибки.

ПРИЛОЖЕНИЯ

Филиал федерального государственного бюджетного
образовательного учреждения высшего образования
«Университет «Дубна» - Дмитровский институт непрерывного образования
(Филиал ДИНО государственного университета «Дубна»)

ДНЕВНИК
производственной практики
(указать нужное)

Б2.В.01(ПД) ПРОИЗВОДСТВЕННАЯ ПРАКТИКА: ПРЕДДИПЛОМНАЯ
ПРАКТИКА
наименование практики

Студент Иванов Иван Иванович / _____ /
Ф.И.О. подпись

Группа № 2421-СП(в), 5 курс, очно-заочная форма обучения
очная, очно-заочная, заочная

Направление подготовки (профиль подготовки): 40.03.01 «Юриспруденция»

Место прохождения практики: ОМВД России по Талдомскому г.о.
полное наименование организации

Руководители практики:

от филиала ДИНО старший преподаватель, Кудрявцева Е.А.
должность, Ф.И.О.

от организации заместитель начальника ОМВД-начальник ОРЛС, Осипов А.В.
должность, Ф.И.О.

Сроки прохождения практики _____

Дата	Выполняемая работа	Кол-во часов	Отметка о выполнении	Подпись непосредственного руководителя по месту прохождения практики

Руководители практики:

от университета

_____ /
должность, Ф.И.О.

/ _____ /
подпись

от организации

_____ /
М.П. (при наличии), должность, Ф.И.О.

/ _____ /
подпись

Филиал федерального государственного бюджетного
образовательного учреждения высшего образования
«Университет «Дубна» - Дмитровский институт непрерывного образования
(Филиал ДИНО государственного университета «Дубна»)

ОТЧЕТ
о прохождении производственной практики
(указать нужное)

Б2.В.01(ПД) ПРОИЗВОДСТВЕННАЯ ПРАКТИКА: ПРЕДДИПЛОМНАЯ
ПРАКТИКА
наименование практики

Студент Иванов Иван Иванович / _____ /
Ф.И.О. подпись

Группа № 2421-СП(в), 5 курс, очно-заочная форма обучения
очная, очно-заочная, заочная

Направление подготовки (профиль подготовки): 40.03.01 «Юриспруденция»

Место прохождения практики: ОМВД России по Талдомскому г.о.
полное наименование организации

Руководители практики:

от филиала ДИНО старший преподаватель, Кудрявцева Е.А.
должность, Ф.И.О.

от организации заместитель начальника ОМВД-начальник ОРЛС, Осипов А.В.
должность, Ф.И.О.

Сроки прохождения практики _____

Руководитель практики от организации
(ФИО, должность)
(рекомендуемая оценка)
(дата, подпись)

Руководитель практики от филиала ДИНО старший преподаватель, Кудрявцева Е.А.
(ФИО, должность)
(итоговая оценка)
(дата, подпись)

Филиал федерального государственного бюджетного
образовательного учреждения высшего образования
«Университет «Дубна» - Дмитровский институт непрерывного образования
(Филиал ДИНО государственного университета «Дубна»)

АТТЕСТАЦИОННЫЙ ЛИСТ

Наименование практики: Б2.В.01(ПД) ПРОИЗВОДСТВЕННАЯ ПРАКТИКА:
ПРЕДДИПЛОМНАЯ ПРАКТИКА,

Иванов И.И.,

(Ф.И.О. обучающегося в именительном падеже)

обучающийся(аяся) Филиал федерального государственного бюджетного
образовательного учреждения
высшего образования «Университет «Дубна» - Дмитровский институт непрерывного
образования на 5 курсе очно-заочной формы обучения по направлению подготовки 40.03.01
«Юриспруденция» успешно прошел(ла) Производственную практику: преддипломная
практика в объеме 324 часа (6 нед.) с « » 202 г. по « »
202 г. в организации

(полное наименование организации, юридический адрес)

Виды и качество выполнения работ

Код и формулировка компетенции	Виды и объем работ, выполненных обучающимся во время практики	Качество выполнения работ в соответствии с технологией и (или) требованиями организации, в которой проходила практика

Характеристика учебной и профессиональной деятельности обучающегося

Во время прохождения Производственной практики: преддипломная практика в организации овладел (а) **компетенциями**:

Код компетенции	Индикаторы достижения компетенций (код и формулировка)	Планируемые результаты обучения по практике (в соответствии с рабочей программой)	Уровень освоения (освоена / не освоена) ³
Профессиональные компетенции			

³ Может быть использована балльная (дифференцированная) система оценивания с указанием критериев присвоения баллов.

Код компетенции	Индикаторы достижения компетенций (код и формулировка)	Планируемые результаты обучения по практике (в соответствии с рабочей программой)	Уровень освоения (освоена / не освоена) ³
Общепрофессиональные компетенции			
Универсальные компетенции			

Иванов И.И. при прохождении практики приобрел(а) практический опыт:
(Ф.И.О. студента)

Руководители практики:

от филиала ДИНО

_____ /
должность, Ф.И.О.

/ _____ /
подпись

от организации

_____ /
(при наличии), должность, Ф.И.О.

/ _____ /
подпись

« ____ » _____ 20__ г.

Филиал федерального государственного бюджетного
образовательного учреждения высшего образования
«Университет «Дубна» - Дмитровский институт непрерывного образования
(Филиал ДИНО государственного университета «Дубна»)

**ИНДИВИДУАЛЬНОЕ ЗАДАНИЕ
НА ПРОИЗВОДСТВЕННУЮ ПРАКТИКУ**

Наименование практики: Производственная практика: преддипломная практика,
Иванов И.И.,

(Ф.И.О. обучающегося в именительном падеже)

обучающийся(аяся) Филиал федерального государственного бюджетного образовательного
учреждения
высшего образования «Университет «Дубна» - Дмитровский институт непрерывного
образования на 5 курсе очно-заочной формы обучения по направлению подготовки 40.03.01
«Юриспруденция» успешно прошел(ла) Производственную практику: преддипломная
практика в объеме 324 часа (6 нед.) с « » 202 г. по « »
202 г. в организации

За время прохождения производственной практик преддипломная практика студент должен
выполнять работы, связанные с овладением следующими компетенциями:

Код компетенции	Формулировка компетенции

Задание выдал, календарный план-график составил
Руководитель практики от филиала ДИНО:

_____ / _____ /
должность, Ф.И.О. *подпись*

Задание и календарный план-график согласованы
Руководитель практики от профильной организации:
от организации _____

_____ / _____ /
должность, Ф.И.О. *подпись*

Задание принял к исполнению, с календарным планом- графиком ознакомлен
Студент: от организации _____

_____ / _____ /
Ф.И.О. *подпись*

Инструктаж по ознакомлению с требованиями охраны труда, техники безопасности, пожарной безопасности, а
также правилами внутреннего трудового распорядка проведен.
Руководитель практики от профильной организации:

_____ / _____ /
должность, Ф.И.О. *подпись*

С инструктажем ознакомлен
Студент: _____

_____ / _____ /
Ф.И.О. *подпись*

Технические требования к отчету по практике

Отчет должен быть выполнен на персональном компьютере через 1,5 интервала шрифтом Times New Roman, размер шрифта - 14 пт. Поля: верхнее и нижнее - 20 мм, левое - 30 мм, правое - 10 мм. Общий объем отчета – 20-25 стр. Каждый новый раздел начинается с новой страницы; это же правило относится к другим основным структурным частям отчета (введению, заключению, списку использованных источников, приложениям и т.д.).

Страницы отчета с рисунками и приложениями должны иметь сквозную нумерацию. Первой страницей является титульный лист, на котором номер страницы не проставляется.

Титульный лист оформляется по установленному образцу.

Правила оформления списка использованных источников

Список включает в себя литературные, статистические и другие источники, материалы которых использовались при написании отчета по практике. Он состоит из таких литературных источников, как монографическая и учебная литература, периодическая литература (статьи из журналов и газет), законодательные и инструктивные материалы, статистические сборники и другие отчетные и учетные материалы, Интернет-сайты.

Документы по каждому виду практики сдаются в папке-скоросшивателе с 5 файлами:

- 1 файл – индивидуальное задание;
- 2 файл – аттестационный лист;
- 3 файл – характеристика;
- 4 файл – дневник;
- 5 файл – отчет (общий объем отчета по практике – 20-25 листов)

**Филиал федерального государственного бюджетного образовательного
учреждения высшего образования
«Университет «Дубна» -
Дмитровский институт непрерывного образования**

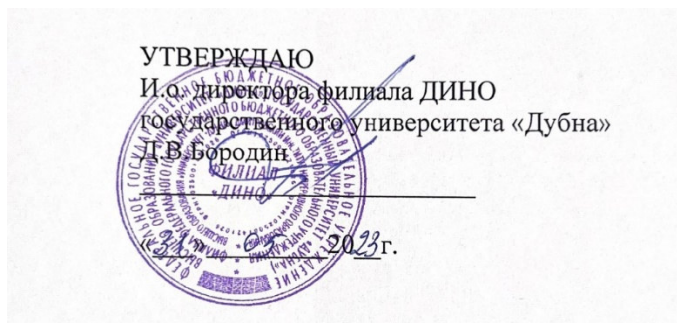

Фонд оценочных средств

Б2.О.01(У) Учебная практика: ознакомительная практика

Направление подготовки
40.03.01 Юриспруденция

Уровень высшего образования
бакалавриат

Направленность (профиль) программы
уголовно-правовая

Форма обучения
очно-заочная

Дмитров, 2023

Преподаватель: Кудрявцева Е.А.

Фонд оценочных средств разработан в соответствии с требованиями ФГОС ВО по направлению подготовки высшего образования 40.03.01 Юриспруденция.

Фонд оценочных средств рассмотрен на заседании кафедры.
Протокол заседания кафедры №1 № 10 от «31» 05 2023 г.

СОГЛАСОВАНО

Начальник отдела проектирования
и методического сопровождения
образовательных программ
« 31 » 05 2023 г.

 /М.В. Рогова/

Заместитель директора
по учебно-методической работе
« 31 » 05 2023 г.

 /И.В. Курганова/

Представители работодателей:

Осипов А.В., заместитель начальника ОМВД - начальник ОРЛС
ОМВД России по Талдомскому г.о.

Костина Н.В., генеральный директор
ООО «ПЕРВАЯ ЮРИДИЧЕСКАЯ КОМПАНИЯ»



I. ПАСПОРТ ОЦЕНОЧНЫХ СРЕДСТВ

Фонд оценочных средств предназначен для проверки результатов обучения по учебной практике основной профессиональной образовательной программы по направлению подготовки высшего образования – бакалавриат – 40.03.01 Юриспруденция

Планируемые результаты обучения при прохождении практики

Универсальные компетенции выпускников и индикаторы их достижения

Код и наименование универсальной компетенции	Код и наименование индикатора достижения универсальной компетенции
УК-1. Способен осуществлять поиск, критический анализ и синтез информации, применять системный подход для решения поставленных задач	УК-1.1. Анализирует задачу, выделяя ее базовую составляющую
	УК-1.2. Находит и критически анализирует информацию, необходимую для решения поставленной задачи
	УК-1.3. Рассматривает различные варианты решения задачи, оценивая их достоинства и недостатки

Общепрофессиональные компетенции выпускников и индикаторы их достижения

Код и наименование общепрофессиональной компетенции	Код и наименование индикатора достижения общепрофессиональной компетенции
ОПК-1. Способен анализировать основные закономерности формирования, функционирования и развития права	ОПК-1.1. Способен выделять и анализировать закономерности формирования и особенности функционирования государственно-правовых явлений на различных исторических этапах их развития
	ОПК-1.2. Способен проводить аналитические исследования в сфере права

Формы и методы контроля и оценки

Обязательной формой отчетности обучающихся по практике является письменный отчет по практике. Результаты прохождения практики оцениваются посредством проведения промежуточной аттестации. Форма промежуточной аттестации по практике – зачет с оценкой.

Обучающиеся, не прошедшие практику по уважительной причине, направляются на практику повторно по индивидуальному плану (графику).

Обучающиеся, не прошедшие практику или промежуточную аттестацию по практике при отсутствии уважительной причины или получившие неудовлетворительные результаты при промежуточной аттестации по практике, считаются имеющими академическую задолженность. Академическая задолженность должна быть ликвидирована обучающимся в порядке, установленном локальным актом филиала.

Для проведения текущей аттестации по итогам учебной практики: ознакомительная практика, обучающийся должен самостоятельно выполнить следующие работы:

- найти проблемную область;
- подобрать список источников по теме и проблеме;
- подготовить промежуточные результаты для обсуждения с руководителем;
- заполнить дневник прохождения учебной практики;
- аргументировать авторскую позицию подхода к решению проблемы;
- подготовить несколько вариантов решения поставленной проблемы;
- составить отчет с учетом замечаний руководителя.

По результатам практики студенты готовят следующий пакет документов:

- дневник практики с ежедневными записями о содержании проделанной работы и отметками руководителя практики от организации о выполнении данной работы и отметками о прибытии и убытии, заверенные печатью организации (Приложение);
- отчет о практике (Приложение)

Критерии оценивания

«Отлично» выставляется, если студент: предоставляет полный пакет документов, в отчете ссылается на нормативные правовые источники; подкрепляет теоретические знания наглядно-иллюстративной составляющей, отражающей суть вопроса (практический опыт). Оформление необходимых документов отвечает предъявляемым требованиям. При публичной защите студент полно и четко отвечает на поставленные вопросы. Руководитель практики от организации отмечает в характеристике и аттестационном листе, что по итогам прохождения практики студент заслуживает оценки «отлично».

«Хорошо» выставляется, если студент: предоставляет полный пакет документов, в отчете ссылается на нормативные правовые источники; подкрепляет теоретические знания наглядно-иллюстративной составляющей, отражающей суть вопроса (практический опыт). Оформление необходимых документов отвечает предъявляемым требованиям. При публичной защите студент достаточно полно и четко отвечает на поставленные вопросы. Руководитель практики от организации отмечает в характеристике и аттестационном листе, что по итогам прохождения практики студент заслуживает оценки «хорошо».

«Удовлетворительно» выставляется, если студент: предоставляет полный пакет документов, в отчете ссылается на нормативные правовые источники. Оформление необходимых документов отвечает предъявляемым требованиям. При публичной защите студент отвечает на поставленные вопросы. Руководитель практики от организации отмечает в характеристике и аттестационном листе, что по итогам прохождения практики студент заслуживает оценки «удовлетворительно».

«Неудовлетворительно» выставляется, если студент: не предоставляет полный пакет документов. Оформление необходимых документов не отвечает предъявляемым требованиям. При публичной защите студент не может ответить на поставленные вопросы. Руководитель практики от организации отмечает в характеристике и аттестационном листе, что по итогам прохождения практики студент заслуживает оценки «неудовлетворительно», компетенции не освоены.

II. КОМПЛЕКТ ОЦЕНОЧНЫХ МАТЕРИАЛОВ ДЛЯ ТЕКУЩЕГО КОНТРОЛЯ УСПЕВАЕМОСТИ

Структура практики

Разделы (этапы) практики	Трудоемкость видов работ на практике, (в акад. часах)		
	Контактная работа	Часы самостоятельной работы на промежуточную аттестацию по практике	Иные формы, определяемые университетом
Подготовительный этап: – выдача задания на практику; – ознакомление студентов с целями, задачами и содержанием практики; – инструктаж по технике безопасности; – консультация по оформлению	10	16	-
Основной этап: – организационные вопросы оформления на предприятии, инструктаж по технике безопасности, распределение по рабочим местам; – ознакомление со структурой и характером деятельности объекта практики. Изучение нормативно-правовой базы, регулирующей его деятельность. Уточнение задания	10	72	-
Итоговый этап: – оформление отчета по практике; – подписание отчета и характеристики руководителем практики; – защита отчета по практике.	-	-	-
Всего (акад. час.): 108 часов	20	88	-

Промежуточная аттестация: зачет с оценкой.

Содержание практики

В процессе прохождения практики студент должен изучить следующие вопросы:

1) *Общее ознакомление с организацией работы на предприятии или в структурном подразделении.*

Познакомиться с режимом работы, формой организации труда и правилами внутреннего распорядка, структурными подразделениями предприятия, штатным расписанием; с принципами управления, руководства и осуществления должностных обязанностей.

2) *Ознакомление с должностными и функциональными обязанностями.*

Изучить права и обязанности сотрудника, должностную инструкцию, регламентирующую его деятельность. Ознакомиться с правами и обязанностями других сотрудников и руководителей. Согласовать с руководителем практики задание, постановку целей и задач практики.

3) *Оформление отчета по практике.*

Отчет должен быть построен в соответствии с планом практики и основными вопросами индивидуального задания. Основное внимание в отчете необходимо сосредоточить на той работе, которая была лично проделана студентом.

По своей структуре отчет должен строиться в следующей последовательности:

1. Введение

В данном разделе необходимо указать место прохождения практики, руководителей, дать краткую характеристику, указать цели и задачи практики.

2. Основное содержание работы

В основной части отчета должны быть представлены материалы, связанные с выполнением индивидуального задания, а именно:

- раздел 1: описание учреждения и его организационной структуры;
- раздел 2: описание технического парка вычислительной техники и существующей системой сетевых телекоммуникаций;
- раздел 3: характеристика деятельности структурного подразделения учреждения, в котором студент проходил учебную практику, с указанием рекомендаций по совершенствованию технологий разработки, внедрения и сопровождения прикладных программ и сетевого программного обеспечения.

3. Заключение

В данном разделе должны быть сформулированы выводы и предложения студента, вытекающие из содержания работы. Должно быть указано, достигнуты ли изначально поставленные цели и задачи практики.

4. Список источников, используемых при написании отчета.

5. Приложения, содержащие схемы или таблицы, дополняющие содержание отчета.

Полный пакет документов о результатах прохождения практики студент предоставляет руководителю практики от кафедры в установленный срок. Отсутствие отдельных документов или несвоевременная сдача документов являются основанием для отказа руководителя практики от кафедры в приеме отчета.

III. КОМПЛЕКТ ОЦЕНОЧНЫХ МАТЕРИАЛОВ ДЛЯ ПРОМЕЖУТОЧНОЙ АТТЕСТАЦИИ

Вопросы, выносимые на зачет с оценкой

1. Дайте определение понятиям «террористическая угроза», «коррупционный риск».
2. Перечислите нормативные правовые акты, регламентирующие вопросы противодействия экстремизму, терроризму, коррупции.
3. Дайте определение понятия «охрана труда».
4. Какое значение имеет уважение чести и достоинства личности в профессиональной деятельности?
5. Дайте понятие нормативного правового акта.
6. Дайте понятие акта применения права.
7. Осуществите самооценку, подведите итоги прохождения Вами практики.
8. Дайте понятие юридической деятельности.
9. Что входит в систему противодействия коррупции в современной России.
10. Какими нормативными правовыми актами определены гарантии инвалидам при трудоустройстве? Какие гарантии и льготы установлены законами?

Критерии оценки зачета с оценкой

«Отлично» - теоретическое содержание курса освоено полностью, без пробелов, умения сформированы, все предусмотренные программой учебные задания выполнены, качество их выполнения оценено высоко.

«Хорошо» - теоретическое содержание курса освоено полностью, без пробелов, некоторые умения сформированы недостаточно, все предусмотренные программой учебные задания выполнены, некоторые виды заданий выполнены с ошибками.

«Удовлетворительно» - теоретическое содержание курса освоено частично, но пробелы не носят существенного характера, необходимые умения работы с освоенным материалом в основном сформированы, большинство предусмотренных программой обучения учебных заданий выполнено, некоторые из выполненных заданий содержат ошибки.

«Неудовлетворительно» - теоретическое содержание курса не освоено, необходимые умения не сформированы, выполненные учебные задания содержат грубые ошибки.

ПРИЛОЖЕНИЯ

Филиал федерального государственного бюджетного
образовательного учреждения высшего образования
«Университет «Дубна» - Дмитровский институт непрерывного образования
(Филиал ДИНО государственного университета «Дубна»)

ДНЕВНИК
учебной практики
(указать нужное)

Б1.О.01(У) УЧЕБНАЯ ПРАКТИКА: ОЗНАКОМИТЕЛЬНАЯ ПРАКТИКА
наименование практики

Студент Иванов Иван Иванович / _____ /
Ф.И.О. подпись

Группа № 2421- СП(в), 3 курс, очно-заочная форма обучения
очная, очно-заочная, заочная

Направление подготовки (профиль подготовки): 40.03.01 «Юриспруденция»

Место прохождения практики: ОМВД России по Талдомскому г.о.
полное наименование организации

Руководители практики:

от филиала ДИНО старший преподаватель, Кудрявцева Е.А.
должность, Ф.И.О.

от организации заместитель начальника ОМВД-начальник ОРЛС, Осипов А.В.
должность, Ф.И.О.

Сроки прохождения практики _____

Дата	Выполняемая работа	Кол-во часов	Отметка о выполнении	Подпись непосредственного руководителя по месту прохождения практики

Руководители практики:

от университета

_____ / _____ /
должность, Ф.И.О. подпись

от организации

_____ / _____ /
М.П. (при наличии), должность, Ф.И.О. подпись

Филиал федерального государственного бюджетного
образовательного учреждения высшего образования
«Университет «Дубна» - Дмитровский институт непрерывного образования
(Филиал ДИНО государственного университета «Дубна»)

ОТЧЕТ
о прохождении учебной практики
(указать нужное)

Б1.О.01(У) УЧЕБНАЯ ПРАКТИКА: ОЗНАКОМИТЕЛЬНАЯ ПРАКТИКА

наименование практики

Студент Иванов Иван Иванович / _____ /
Ф.И.О. подпись

Группа № 2421-СП (в), 3 курс, очно-заочная форма обучения
очная, очно-заочная, заочная

Направление подготовки (профиль подготовки): 40.03.01 «Юриспруденция»

Место прохождения практики: ОМВД России по Дмитровскому г.о.
полное наименование организации

Руководители практики:

от филиала ДИНО старший преподаватель, Кудрявцева Е.А.
должность, Ф.И.О.

от организации заместитель начальника ОМВД-начальник ОРЛС, Осипов А.В.
должность, Ф.И.О.

Сроки прохождения практики _____

Руководитель практики от организации
(ФИО, должность)
(рекомендуемая оценка)
(дата, подпись)

Руководитель практики от филиала ДИНО старший преподаватель, Кудрявцева Е.А.
(ФИО, должность)
(итоговая оценка)
(дата, подпись)

г. Дмитров, 2023 г.

ХАРАКТЕРИСТИКА ОБУЧАЮЩЕГОСЯ ПРИ ПРОХОЖДЕНИИ ПРАКТИКИ

Наименование практики: Б1.О.01(У) УЧЕБНАЯ ПРАКТИКА:
ОЗНАКОМИТЕЛЬНАЯ ПРАКТИКА

Иванов И.И.,

(Ф.И.О. обучающегося в именительном падеже)

обучающийся(аяся) Филиал федерального государственного бюджетного образовательного учреждения высшего образования «Университет «Дубна» - Дмитровский институт непрерывного образования на 3 курсе очно-заочной формы обучения по направлению подготовки 40.03.01 «Юриспруденция» успешно прошел(ла) Учебную практику: ознакомительная практика в объеме 108 час. (2 нед.) с « » 202 г. по « » 202 г. в организации

(полное наименование организации, юридический адрес)

Показатели выполнения производственных заданий:

Уровень теоретической подготовки: соответствует знаниям и умениям, предусмотренным программой практики

Освоенные виды работ, качество, самостоятельность, интерес, инициатива: Иванов И.И. выполнял порученные задания качественно, самостоятельно, инициативно, проявлял интерес к будущей профессии.

Трудовая дисциплина и соблюдение техники безопасности: соблюдались в период прохождения производственной практики.

Особые замечания и предложения руководителя практики: замечания отсутствуют.

В ходе практики обучающимся освоены следующие компетенции:

Код компетенции ¹	Содержание компетенции	Уровень освоения (освоена / не освоена) ²

Оценка практики _____
(отлично, хорошо, удовлетворительно или др.)

Руководитель практики
от организации

М.П. (при наличии), должность, Ф.И.О.

/ _____ /
подпись

« » 20 г.

¹ Код и содержание компетенции указываются в соответствии с ФГОС и(или) образовательной программой.

² Может быть использована балльная (дифференцированная) система оценивания с указанием критериев присвоения баллов.

Филиал федерального государственного бюджетного образовательного учреждения высшего образования «Университет «Дубна» - Дмитровский институт непрерывного образования (Филиал ДИНО государственного университета «Дубна»)

АТТЕСТАЦИОННЫЙ ЛИСТ

Наименование практики: Б1.О.01(У) УЧЕБНАЯ ПРАКТИКА:
ОЗНАКОМИТЕЛЬНАЯ ПРАКТИКА,

Иванов И.И.,

(Ф.И.О. обучающегося в именительном падеже)

обучающийся(аяся) Филиал федерального государственного бюджетного образовательного учреждения высшего образования «Университет «Дубна» - Дмитровский институт непрерывного образования на 3 курсе очно-заочной формы обучения по направлению подготовки 40.03.01 «Юриспруденция» успешно прошел(ла) Учебную практику: ознакомительная практика в объеме 108 час. (2 нед.) с « » 202 г. по « » 202 г. в организации

(полное наименование организации, юридический адрес)

Виды и качество выполнения работ

Код и формулировка компетенции	Виды и объем работ, выполненных обучающимся во время практики	Качество выполнения работ в соответствии с технологией и (или) требованиями организации, в которой проходила практика

Характеристика учебной и профессиональной деятельности обучающегося

Во время прохождения Учебной практики: ознакомительная практика в организации овладел (а) **компетенциями**:

Код компетенции	Индикаторы достижения компетенций <i>(код и формулировка)</i>	Планируемые результаты обучения по практике <i>(в соответствии с рабочей программой)</i>	Уровень освоения <i>(освоена / не освоена)³</i>
Профессиональные компетенции			

³ Может быть использована балльная (дифференцированная) система оценивания с указанием критериев присвоения баллов.

Код компетенции	Индикаторы достижения компетенций (код и формулировка)	Планируемые результаты обучения по практике (в соответствии с рабочей программой)	Уровень освоения (освоена / не освоена) ³
Общепрофессиональные компетенции			
Универсальные компетенции			

Иванов И.И. при прохождении практики **приобрел(а) практический опыт:**
(Ф.И.О. студента)

Руководители практики:

от филиала ДИНО

_____ /
должность, Ф.И.О.

/ _____ /
подпись

от организации

_____ /
(при наличии), должность, Ф.И.О.

/ _____ /
подпись

« ____ » _____ 20__ г.

Филиал федерального государственного бюджетного
образовательного учреждения высшего образования
«Университет «Дубна» - Дмитровский институт непрерывного образования
(Филиал ДИНО государственного университета «Дубна»)

**ИНДИВИДУАЛЬНОЕ ЗАДАНИЕ
НА УЧЕБНУЮ ПРАКТИКУ**

Наименование практики: Учебная практика: ознакомительная практика,
Иванов И.И.,

(Ф.И.О. обучающегося в именительном падеже)

обучающийся(аяся) Филиал федерального государственного бюджетного образовательного учреждения высшего образования «Университет «Дубна» - Дмитровский институт непрерывного образования на 3 курсе очно-заочной формы обучения по направлению подготовки 40.03.01 «Юриспруденция» успешно прошел(ла) Учебную практику: ознакомительная практика в объеме 108 час. (2 нед.) с « » 202 г. по « » 202 г. в организации

За время прохождения учебной практики: ознакомительная практика, студент должен выполнять работы, связанные с овладением следующими компетенциями:

Код компетенции	Формулировка компетенции

Задание выдал, календарный план-график составил
Руководитель практики от филиала ДИНО:

_____ / _____ /
должность, Ф.И.О. *подпись*

Задание и календарный план-график согласованы
Руководитель практики от профильной организации:
от организации _____

_____ / _____ /
должность, Ф.И.О. *подпись*

Задание принял к исполнению, с календарным планом- графиком ознакомлен
Студент: от организации _____

_____ / _____ /
Ф.И.О. *подпись*

Инструктаж по ознакомлению с требованиями охраны труда, техники безопасности, пожарной безопасности, а также правилами внутреннего трудового распорядка проведен.
Руководитель практики от профильной организации:

_____ / _____ /
должность, Ф.И.О. *подпись*

С инструктажем ознакомлен

Студент: _____ / _____ /
Ф.И.О. *подпись*

Технические требования к отчету по практике

Отчет должен быть выполнен на персональном компьютере через 1,5 интервала шрифтом Times New Roman, размер шрифта - 14 пт. Поля: верхнее и нижнее - 20 мм, левое - 30 мм, правое - 10 мм. Общий объем отчета – 20-25 стр. Каждый новый раздел начинается с новой страницы; это же правило относится к другим основным структурным частям отчета (введению, заключению, списку использованных источников, приложениям и т.д.).

Страницы отчета с рисунками и приложениями должны иметь сквозную нумерацию. Первой страницей является титульный лист, на котором номер страницы не проставляется.

Титульный лист оформляется по установленному образцу.

Правила оформления списка использованных источников

Список включает в себя литературные, статистические и другие источники, материалы которых использовались при написании отчета по практике. Он состоит из таких литературных источников, как монографическая и учебная литература, периодическая литература (статьи из журналов и газет), законодательные и инструктивные материалы, статистические сборники и другие отчетные и учетные материалы, Интернет-сайты.

Документы по каждому виду практики сдаются в папке-скоросшивателе с 5 файлами:

- 1 файл – индивидуальное задание;
- 2 файл – аттестационный лист;
- 3 файл – характеристика;
- 4 файл – дневник;
- 5 файл – отчет (общий объем отчета по практике – 20-25 листов)

**Филиал федерального государственного бюджетного образовательного
учреждения высшего образования
«Университет «Дубна» -
Дмитровский институт непрерывного образования**

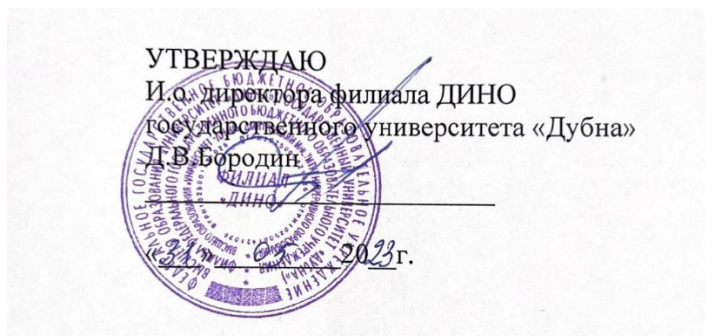

Фонд оценочных средств

Б2.О.02(П) Производственная практика: правоприменительная практика

Направление подготовки
40.03.01 Юриспруденция

Уровень высшего образования
бакалавриат

Направленность (профиль) программы
уголовно-правовая

Форма обучения
очно-заочная

Преподаватель: Кудрявцева Е.А.

Фонд оценочных средств разработан в соответствии с требованиями ФГОС ВО по направлению подготовки высшего образования 40.03.01 Юриспруденция.

Фонд оценочных средств рассмотрен на заседании кафедры.
Протокол заседания кафедры №1 № 10 от «31» 05 2023 г.

СОГЛАСОВАНО

Начальник отдела проектирования
и методического сопровождения
образовательных программ
«31» 05 2023 г.

 /М.В. Рогова/

Заместитель директора
по учебно-методической работе
«31» 05 2023 г.

 /И.В. Курганова/

Представители работодателей:

Осипов А.В., заместитель начальника ОМВД - начальник ОРЛС
ОМВД России по Талдомскому г.о.

Костина Н.В., генеральный директор
ООО «ПЕРВАЯ ЮРИДИЧЕСКАЯ КОМПАНИЯ»



I. ПАСПОРТ ОЦЕНОЧНЫХ СРЕДСТВ

Фонд оценочных средств предназначен для проверки результатов обучения по производственной практике: правоприменительная практика основной профессиональной образовательной программы по направлению подготовки высшего образования – бакалавриат – 40.03.01 Юриспруденция.

Планируемые результаты обучения при прохождении практики

Универсальные компетенции выпускников и индикаторы их достижения

Код и наименование универсальной компетенции	Код и наименование индикатора достижения универсальной компетенции
УК-1. Способен осуществлять поиск, критический анализ и синтез информации, применять системный подход для решения поставленных задач	УК-1.1. Анализирует задачу, выделяя ее базовую составляющую
	УК-1.2. Находит и критически анализирует информацию, необходимую для решения поставленной задачи
	УК-1.3. Рассматривает различные варианты решения задачи, оценивая их достоинства и недостатки

Профессиональные компетенции выпускников и индикаторы их достижения

Код и наименование профессиональной компетенции	Код и наименование индикатора достижения профессиональной компетенции	Основание разработки ПК
Тип задач профессиональной деятельности: производственно-технологический		
ПК-1. Способен обеспечивать выявление, раскрытие и расследование преступлений и иных правонарушений	ПК-1.1. Способен собирать и систематизировать информацию и документы	Компетенции сформированы в соответствии с требованиями ФГОС и основной профессиональной образовательной программой
	ПК-1.2 Способен анализировать информацию для принятия решений в соответствии с законодательством РФ	
ПК-2. Способен осуществлять профессиональную деятельность во взаимодействии с сотрудниками иных правоохранительных органов, органов местного самоуправления, представителями общественных объединений, муниципальными	ПК-2.1. Выбирает способы взаимодействия с органами государственной власти, юридическими и физическими лицами при осуществлении профессиональной деятельности	
	ПК-2.2 Способен осуществлять анализ информации при взаимодействии с органами государственной власти, юридическими и	

органами охраны общественного порядка, трудовыми коллективами, гражданами	физическими лицами	
---	--------------------	--

Формы и методы контроля и оценки

Обязательной формой отчетности обучающихся по практике является письменный отчет по практике. Результаты прохождения практики оцениваются посредством проведения промежуточной аттестации. Форма промежуточной аттестации по практике – зачет с оценкой.

Обучающиеся, не прошедшие практику по уважительной причине, направляются на практику повторно по индивидуальному плану (графику).

Обучающиеся, не прошедшие практику или промежуточную аттестацию по практике при отсутствии уважительной причины или получившие неудовлетворительные результаты при промежуточной аттестации по практике, считаются имеющими академическую задолженность. Академическая задолженность должна быть ликвидирована обучающимся в порядке, установленном локальным актом филиала.

По результатам практики студенты готовят следующий пакет документов:

- дневник практики с ежедневными записями о содержании проделанной работы и отметками руководителя практики от организации о выполнении данной работы и отметками о прибытии и убытии, заверенные печатью организации (Приложение);
- отчет о практике (Приложение)

Критерии оценивания

«Отлично» выставляется, если студент: предоставляет полный пакет документов, в отчете ссылается на нормативные правовые источники; подкрепляет теоретические знания наглядно-иллюстративной составляющей, отражающей суть вопроса (практический опыт). Оформление необходимых документов отвечает предъявляемым требованиям. При публичной защите студент полно и четко отвечает на поставленные вопросы. Руководитель практики от организации отмечает в характеристике и аттестационном листе, что по итогам прохождения практики студент заслуживает оценки «отлично».

«Хорошо» выставляется, если студент: предоставляет полный пакет документов, в отчете ссылается на нормативные правовые источники; подкрепляет теоретические знания наглядно-иллюстративной составляющей, отражающей суть вопроса (практический опыт). Оформление необходимых документов отвечает предъявляемым требованиям. При публичной защите студент достаточно полно и четко отвечает на поставленные вопросы. Руководитель практики от организации отмечает в характеристике и аттестационном листе, что по итогам прохождения практики студент заслуживает оценки «хорошо».

«Удовлетворительно» выставляется, если студент: предоставляет полный пакет документов, в отчете ссылается на нормативные правовые источники. Оформление необходимых документов отвечает предъявляемым требованиям. При публичной защите студент отвечает на поставленные вопросы. Руководитель практики от организации отмечает в характеристике и аттестационном листе, что по итогам прохождения практики студент заслуживает оценки «удовлетворительно».

«Неудовлетворительно» выставляется, если студент: не предоставляет полный пакет документов. Оформление необходимых документов не отвечает предъявляемым требованиям. При публичной защите студент не может ответить на поставленные вопросы. Руководитель практики от организации отмечает в характеристике и аттестационном листе, что по итогам прохождения практики студент заслуживает оценки «неудовлетворительно», компетенции не освоены.

II. КОМПЛЕКТ ОЦЕНОЧНЫХ МАТЕРИАЛОВ ДЛЯ ТЕКУЩЕГО КОНТРОЛЯ УСПЕВАЕМОСТИ

Структура практики

Разделы (этапы) практики	Трудоемкость видов работ на практике, (в акад. часах)		
	Контактная работа	Часы самостоятельной работы на промежуточную аттестацию по практике	Иные формы, определяемые университетом
Подготовительный этап: – выдача задания на практику; – ознакомление студентов с целями, задачами и содержанием практики; – инструктаж по технике безопасности; – консультация по оформлению документации.	10	16	-
Основной этап: – Прибытие к месту проведение практики, инструктаж о правилах техники безопасности, распорядке дня, должностных обязанностях, определение рабочего места; – Составление календарного плана прохождения практики совместно с руководителем практики от организации; – Выполнение задания (индивидуальной программы практики). Выполнение поручений руководителя практики. Ведение дневника практики.	10	72	-
Итоговый этап: – оформление отчета по практике; – подписание отчета и характеристики руководителем практики; – защита отчета по практике.	-	-	-
Всего (акад. час.): 108 часа	20	88	-

Промежуточная аттестация: зачет с оценкой.

Содержание практики

В процессе прохождения практики студент должен изучить следующие вопросы:

Общая характеристика деятельности предприятия.

Студент должен:

изучить цели, задачи, специализацию и масштаб деятельности, организационную и функциональную (производственную) структуру предприятия, области ответственности линейных и функциональных подразделений;

проанализировать учредительные документы, регламентирующие деятельность предприятия (положения, инструкции, учетная политика, политика для налогообложения, должностные обязанности, нормативы и т.д.);

ознакомиться с порядком и документами регистрации предприятия, его Уставом, наличием и порядком лицензирования основных видов ее деятельности, организацией работы основных исполнителей и соисполнителей;

изучить структуру филиалов и их роль в функционировании организации;

Информационные системы, существующие на предприятия, их задачи и назначение.

Студент должен изучить:

задачи обработки информации, решаемые на предприятии;

задачи обработки информации, которые решаются с применением компьютерных информационных систем;

структуру информации: нормативно-справочная (например, план счетов бухгалтерского учета и т. п.), оперативная. Как происходит корректировка нормативно-справочной информации (например, с помощью системы «Консультант-плюс»);

характер входной информации (текстовая, числовая). Как осуществляется сбор первичной информации, на каких носителях (бумажные, магнитные, по сети) она поступает в информационную систему. Из каких документов поступает нормативно-справочная информация, из каких документов поступает оперативная информация. Как осуществляется ввод информации в процессе функционирования информационной системы: из диалоговых окон, по сети, с магнитных носителей;

структуру применяемой на предприятии информационной системы: используются ли системы управления базами данных (если используются, то какие - локальные СУБД, распределенные СУБД);

системное программное обеспечение, используемое в информационной системе предприятия (например, тип сетевой операционной системы, ее версия);

прикладное программное обеспечение, которое используется в информационной системе предприятия;

заказывалось ли программное обеспечение информационной системы предприятия специально, или применяется адаптированное к конкретным условиям предприятия программное обеспечение. Как часто и на каких условиях производится обновление программного обеспечения;

информационную систему предприятия с технической точки зрения: какие компьютеры применяются (тип, основные характеристики: быстродействие, оперативная память, внешние запоминающие устройства, емкость накопителей на жестких дисках), объединены ли они в локальную сеть (если да, то характеристики сервера);

информацию «на выходе» информационной системы. Какая часть этой информации выдается в виде бумажных документов;

используются ли результаты обработки информации на предприятии (например: для составления отчетов в налоговую инспекцию и т. п.). Используются ли эти результаты при

принятии управленческих решений? Каких именно? Как используются?

имеется ли на предприятии выход в Интернет? Какая информация из Интернета используется на предприятии.

имеется ли на предприятии собственный Web-сервер? Если да, то какая информация размещена на Web-сервере?

Перечень бизнес-процессов в рамках функционирования предприятия.

Студент должен:

создать модель бизнес-процессов организации с использованием методологии SADT (нотация IDEF0) или объектного подхода (язык моделирования UML);

представить основной вид деятельности в виде контекстной модели, назвав его отглагольным существительным (например, «обучение», «продажа», «ремонт» и т.п.). Если деятельность организации невозможно представить одним словом, следует просто записать «деятельность предприятия» и т.п.;

обозначить на диаграмме стрелки входа и выхода, при этом ориентироваться преимущественно на документы и данные, например, не «товар», а «сопроводительные документы», не «клиент», а «запрос клиента», не «читатель», а «заявка на получение книги» и т.д.;

обозначить персонал организации (предприятия, фирмы) в виде стрелок «механизм» на контекстной диаграмме или действующих лиц на диаграмме вариантов использования в рамках объектного подхода. (Указанные стрелки особенно важны при определении основных прав и функций сотрудников при решении задач информационной безопасности);

обозначить руководящие и регламентирующие документы в виде стрелок «управление»;

провести последовательную декомпозицию диаграммы с целью подробного анализа деятельности предприятия (бизнес-процессов). Глубину декомпозиции следует определить самостоятельно. В ходе декомпозиции можно использовать диаграммы IDEF0 и IDEF3. В рамках объектного подхода аналогом диаграммы IDEF3 являются диаграммы деятельности (activity diagram). Подобные диаграммы можно составить по результатам бесед со специалистами предметной области. В некоторых случаях диаграммы могут быть построены на основе анализа нормативных документов (устав предприятия, положения о кафедре, отделе, должностные обязанности сотрудников и т.п.). Эти же документы могут быть успешно использованы и в ходе дипломного проектирования. Если подобные документы не составляют служебную (корпоративную) тайну, необходимо просто получить их копии;

представить диаграммы потоков данных (DFD), которые лишены строго синтаксиса диаграмм IDEF0, удачно их дополняют, служат промежуточной ступенью для последовательного перехода от хранилищ к модели базы данных.

Оформление отчета по практике.

Отчет должен быть построен в соответствии с планом практики и основными вопросами индивидуального задания. Основное внимание в отчете необходимо сосредоточить на той работе, которая была лично проделана студентом.

По своей структуре отчет должен строиться в следующей последовательности:

1. Введение

В данном разделе необходимо указать место прохождения практики, руководителей, дать краткую характеристику, указать цели и задачи практики.

2. Основное содержание работы

В основной части отчета должны быть представлены материалы, связанные с выполнением индивидуального задания, а именно:

раздел 1: описание организации и его организационной структуры;

раздел 2: описание нормативно-правовой базы, регулирующей деятельность организации;

раздел 3: характеристика деятельности структурного подразделения организации, в котором студент проходил производственную практику, с указанием рекомендаций по совершенствованию деятельности данного подразделения.

раздел 4: отчет по практике

3. Заключение

В данном разделе должны быть сформулированы выводы и предложения студента, вытекающие из содержания работы. Должно быть указано, достигнуты ли изначально поставленные цели и задачи практики.

4. Список источников, используемых при написании отчета.

5. Приложения, содержащие схемы или таблицы, дополняющие содержание отчета.

Примерный отчет по практике должен составить не менее 15-20 страниц машинописного текста (1,5 интервал, 14 шрифт Times New Roman, 3см левое поле, 1,5 см правое поле, 2 см верхнее и нижнее поля).

Пример оглавления отчета по практике представлен в приложении

III. КОМПЛЕКТ ОЦЕНОЧНЫХ МАТЕРИАЛОВ ДЛЯ ПРОМЕЖУТОЧНОЙ АТТЕСТАЦИИ

Вопросы, выносимые на зачет с оценкой

1. Какие информационные технологии используются в юридической деятельности органа (учреждения, организации), в котором Вы проходили практику?

2. Расскажите о таких ресурсах как pravo.gov.ru, справочно-правовых системах «Гарант», «Консультант Плюс», ГАС «Правосудие», официальные сайты органов государственной власти. Как можно использовать полученную с их помощью информацию? Используются ли они в работе того органа (учреждения, организации), в котором Вы проходили практику?

3. С какими социальными группами и общностями постоянно контактируют сотрудники (работники) органа (учреждения, организации), в котором Вы проходили практику? В чем их социальные, этнические, конфессиональные и культурные особенности?

4. Расскажите каков был круг Вашего общения в процессе прохождения практики, как Вы выстраивали свои отношения с руководителем практики от принимающей стороны, его коллегами, руководством, посетителями (клиентами, контингентом).

5. Сформулируйте требования к личности юриста, его морально-этическим качествам применительно к юридической профессии (должности), по которой Вы проходили практику.

6. Есть ли какие-либо особенности в юридической терминологии, какие словесные штампы и клише присутствуют в речи сотрудников той организации (органа, учреждения), в которой Вы проходили практику?

7. Что нужно для того, чтобы эффективно организовать свою деятельность применительно к юридической профессии (должности), по которой Вы проходили практику, какие юридические знания, умения и навыки необходимо приобрести, чтобы стать профессионалом юристом?

8. Могут ли иметь место факты нарушений прав и свобод, чести и достоинства личности в деятельности той организации (органа, учреждения), в которой Вы проходили практику? Как эти факты предотвратить, какие меры принимаются для их профилактики в настоящее время?

Критерии оценки зачета с оценкой

«Отлично» - теоретическое содержание курса освоено полностью, без пробелов, умения сформированы, все предусмотренные программой учебные задания выполнены, качество их выполнения оценено высоко.

«Хорошо» - теоретическое содержание курса освоено полностью, без пробелов, некоторые умения сформированы недостаточно, все предусмотренные программой учебные задания выполнены, некоторые виды заданий выполнены с ошибками.

«Удовлетворительно» - теоретическое содержание курса освоено частично, но пробелы не носят существенного характера, необходимые умения работы с освоенным материалом в основном сформированы, большинство предусмотренных программой обучения учебных заданий выполнено, некоторые из выполненных заданий содержат ошибки.

«Неудовлетворительно» - теоретическое содержание курса не освоено, необходимые умения не сформированы, выполненные учебные задания содержат грубые ошибки.

ПРИЛОЖЕНИЯ

Филиал федерального государственного бюджетного
образовательного учреждения высшего образования
«Университет «Дубна» - Дмитровский институт непрерывного образования
(Филиал ДИНО государственного университета «Дубна»)

ДНЕВНИК
производственной практики
(указать нужное)

Б2.О.02(П) ПРОИЗВОДСТВЕННАЯ ПРАКТИКА:
ПРАВОПРИМЕНИТЕЛЬНАЯ ПРАКТИКА
наименование практики

Студент Иванов Иван Иванович / _____ /
Ф.И.О. подпись

Группа № 2421- СП(в), 4 курс, очно-заочная форма обучения
очная, очно-заочная, заочная

Направление подготовки (профиль подготовки): 40.03.01 «Юриспруденция»

Место прохождения практики: ОМВД России по Талдомскому г.о.
полное наименование организации

Руководители практики:

от филиала ДИНО старший преподаватель, Кудрявцева Е.А.
должность, Ф.И.О.

от организации заместитель начальника ОМВД-начальник ОРЛС, Осипов А.В.
должность, Ф.И.О.

Сроки прохождения практики _____

Дата	Выполняемая работа	Кол-во часов	Отметка о выполнении	Подпись непосредственного руководителя по месту прохождения практики

Руководители практики:

от университета

_____ / _____ /
должность, Ф.И.О. подпись

от организации

_____ / _____ /
М.П. (при наличии), должность, Ф.И.О. подпись

Филиал федерального государственного бюджетного
образовательного учреждения высшего образования
«Университет «Дубна» - Дмитровский институт непрерывного образования
(Филиал ДИНО государственного университета «Дубна»)

ОТЧЕТ
о прохождении производственной практики
(указать нужное)

Б2.О.02(П) ПРОИЗВОДСТВЕННАЯ ПРАКТИКА:
ПРАВОПРИМЕНИТЕЛЬНАЯ ПРАКТИКА
наименование практики

Студент Иванов Иван Иванович / _____ /
Ф.И.О. подпись

Группа № 2421-СП(в), 4 курс, очно-заочная форма обучения
очная, очно-заочная, заочная

Направление подготовки (профиль подготовки): 40.03.01 «Юриспруденция»

Место прохождения практики: ОМВД России по Талдомскому г.о.
полное наименование организации

Руководители практики:

от филиала ДИНО старший преподаватель, Кудрявцева Е.А.
должность, Ф.И.О.

от организации заместитель начальника ОМВД-начальник ОРЛС, Осипов А.В.
должность, Ф.И.О.

Сроки прохождения практики _____

Руководитель практики от организации
(ФИО, должность)
(рекомендуемая оценка)
(дата, подпись)

Руководитель практики от филиала ДИНО старший преподаватель, Кудрявцева Е.А.
(ФИО, должность)
(итоговая оценка)
(дата, подпись)

<u>ВВЕДЕНИЕ</u>	
<u>1. Общая характеристика и организационная структура ООО «ПРАВО»</u>	
<u>2. Нормативно-правовая база деятельности ООО «ПРАВО»</u>	
<u>3. Основные показатели деятельности бухгалтерии</u>	
<u>4. Отчет по НИР по теме: «.....»</u>	
<u>ЗАКЛЮЧЕНИЕ</u>	
<u>СПИСОК ИСПОЛЬЗОВАННЫХ ИСТОЧНИКОВ</u>	
<u>ПРИЛОЖЕНИЯ</u>	

ХАРАКТЕРИСТИКА ОБУЧАЮЩЕГОСЯ ПРИ ПРОХОЖДЕНИИ ПРАКТИКИ

Наименование практики: Б2.О.02(П) ПРОИЗВОДСТВЕННАЯ ПРАКТИКА:
ПРАВОПРИМЕНИТЕЛЬНАЯ ПРАКТИКА

Иванов И.И.,

(Ф.И.О. обучающегося в именительном падеже)

обучающийся(аяся) Филиал федерального государственного бюджетного образовательного учреждения высшего образования «Университет «Дубна» - Дмитровский институт непрерывного образования на 4 курсе очно-заочной формы обучения по направлению подготовки 40.03.01 «Юриспруденция» успешно прошел(ла) Производственную практику: правоприменительной практика в объеме 108 часов (2 нед.) с «___» _____ 202__ г. по «___» _____ 202__ г. в организации

(полное наименование организации, юридический адрес)

Показатели выполнения производственных заданий:

Уровень теоретической подготовки: соответствует знаниям и умениям, предусмотренным программой практики

Освоенные виды работ, качество, самостоятельность, интерес, инициатива: Иванов И.И. выполнял порученные задания качественно, самостоятельно, инициативно, проявлял интерес к будущей профессии.

Трудовая дисциплина и соблюдение техники безопасности: соблюдались в период прохождения производственной практики.

Особые замечания и предложения руководителя практики: замечания отсутствуют.

В ходе практики обучающимся освоены следующие компетенции:

Код компетенции ¹	Содержание компетенции	Уровень освоения (освоена / не освоена) ²

Оценка практики _____
(отлично, хорошо, удовлетворительно или др.)

Руководитель практики
от организации

М.П. (при наличии), должность, Ф.И.О.

/ _____ /
подпись

«___» _____ 20__ г.

¹ Код и содержание компетенции указываются в соответствии с ФГОС и(или) образовательной программой.

² Может быть использована балльная (дифференцированная) система оценивания с указанием критериев присвоения баллов.

Филиал федерального государственного бюджетного образовательного учреждения высшего образования «Университет «Дубна» - Дмитровский институт непрерывного образования (Филиал ДИНО государственного университета «Дубна»)

АТТЕСТАЦИОННЫЙ ЛИСТ

Наименование практики: Б2.О.02(П) ПРОИЗВОДСТВЕННАЯ ПРАКТИКА: ПРАВОПРИМЕНИТЕЛЬНАЯ ПРАКТИКА,

Иванов И.И.,

(Ф.И.О. обучающегося в именительном падеже)

обучающийся(аяся) Филиал федерального государственного бюджетного образовательного учреждения высшего образования «Университет «Дубна» - Дмитровский институт непрерывного образования на 4 курсе очно-заочной формы обучения по направлению подготовки 40.03.01 «Юриспруденция» успешно прошел(ла) Производственную практику: правоприменительной практика в объеме 108 часов (2 нед.) с « » 202 г. по « » 202 г. в организации

(полное наименование организации, юридический адрес)

Виды и качество выполнения работ

Код и формулировка компетенции	Виды и объем работ, выполненных обучающимся во время практики	Качество выполнения работ в соответствии с технологией и (или) требованиями организации, в которой проходила практика

Характеристика учебной и профессиональной деятельности обучающегося

Во время прохождения Производственной практики: технологическая (проектно-технологическая) практика в организации овладел (а) **компетенциями**:

Код компетенции	Индикаторы достижения компетенций (код и формулировка)	Планируемые результаты обучения по практике (в соответствии с рабочей программой)	Уровень освоения (освоена / не освоена) ³
Профессиональные компетенции			

³ Может быть использована балльная (дифференцированная) система оценивания с указанием критериев присвоения баллов.

Код компетенции	Индикаторы достижения компетенций (код и формулировка)	Планируемые результаты обучения по практике (в соответствии с рабочей программой)	Уровень освоения (освоена / не освоена) ³
Общепрофессиональные компетенции			
Универсальные компетенции			

Иванов И.И. при прохождении практики **приобрел(а) практический опыт:**
(Ф.И.О. студента)

Руководители практики:

от филиала ДИНО

должность, Ф.И.О.

/ _____ /
подпись

от организации

(при наличии), должность, Ф.И.О.

/ _____ /
подпись

« ____ » _____ 20__ г.

Филиал федерального государственного бюджетного
образовательного учреждения высшего образования
«Университет «Дубна» - Дмитровский институт непрерывного образования
(Филиал ДИНО государственного университета «Дубна»)

**ИНДИВИДУАЛЬНОЕ ЗАДАНИЕ
НА ПРОИЗВОДСТВЕННУЮ ПРАКТИКУ**

Наименование практики: Производственная практика: технологическая (проектно-технологическая) практика, Иванов И.И.,
(Ф.И.О. обучающегося в именительном падеже)

обучающийся(аяся) Филиал федерального государственного бюджетного образовательного учреждения высшего образования «Университет «Дубна» - Дмитровский институт непрерывного образования на 4 курсе очно-заочной формы обучения по направлению подготовки 40.03.01 «Юриспруденция» успешно прошел(ла) Производственную практику: правоприменительной практика в объеме 108 часов (2 нед.) с «___» _____ 202__ г. по «___» _____ 202__ г. в организации

За время прохождения производственной практики: технологическая (проектно-технологическая) практика студент должен выполнять работы, связанные с овладением следующими компетенциями:

Код компетенции	Формулировка компетенции

Задание выдал, календарный план-график составил
Руководитель практики от филиала ДИНО:

_____ / _____ /
должность, Ф.И.О. *подпись*

Задание и календарный план-график согласованы
Руководитель практики от профильной организации:
от организации _____

_____ / _____ /
должность, Ф.И.О. *подпись*

Задание принял к исполнению, с календарным планом- графиком ознакомлен
Студент: от организации _____

_____ / _____ /
Ф.И.О. *подпись*

Инструктаж по ознакомлению с требованиями охраны труда, техники безопасности, пожарной безопасности, а также правилами внутреннего трудового распорядка проведен.

Руководитель практики от профильной организации:

_____ / _____ /
должность, Ф.И.О. *подпись*

С инструктажем ознакомлен

Студент: _____ / _____ /
Ф.И.О. *подпись*

Технические требования к отчету по практике

Отчет должен быть выполнен на персональном компьютере через 1,5 интервала шрифтом Times New Roman, размер шрифта - 14 пт. Поля: верхнее и нижнее - 20 мм, левое - 30 мм, правое - 10 мм. Общий объем отчета – 20-25 стр. Каждый новый раздел начинается с новой страницы; это же правило относится к другим основным структурным частям отчета (введению, заключению, списку использованных источников, приложениям и т.д.).

Страницы отчета с рисунками и приложениями должны иметь сквозную нумерацию. Первой страницей является титульный лист, на котором номер страницы не проставляется.

Титульный лист оформляется по установленному образцу.

Правила оформления списка использованных источников

Список включает в себя литературные, статистические и другие источники, материалы которых использовались при написании отчета по практике. Он состоит из таких литературных источников, как монографическая и учебная литература, периодическая литература (статьи из журналов и газет), законодательные и инструктивные материалы, статистические сборники и другие отчетные и учетные материалы, Интернет-сайты.

Документы по каждому виду практики сдаются в папке-скоросшивателе с 5 файлами:

- 1 файл – индивидуальное задание;**
- 2 файл – аттестационный лист;**
- 3 файл – характеристика;**
- 4 файл – дневник;**
- 5 файл – отчет (общий объем отчета по практике – 20-25 листов)**

**Филиал федерального государственного бюджетного образовательного
учреждения высшего образования
«Университет «Дубна» -
Дмитровский институт непрерывного образования**



**Фонд оценочных средств
для государственной итоговой аттестации**

Направление подготовки
40.03.01 Юриспруденция

Уровень высшего образования
бакалавриат

Направленность (профиль) программы
уголовно-правовая

Форма обучения
очно-заочная

Дмитров, 2023

Преподаватель: Кудрявцева Е.А.

Фонд оценочных средств разработан в соответствии с требованиями ФГОС ВО по направлению подготовки высшего образования 40.03.01 Юриспруденция.

Фонд оценочных средств рассмотрен на заседании кафедры.
Протокол заседания кафедры №1 № 10 от «31» 05 2023 г.

СОГЛАСОВАНО

Начальник отдела проектирования
и методического сопровождения
образовательных программ
«31» 05 2023 г.

 /М.В. Рогова/

Заместитель директора
по учебно-методической работе
«31» 05 2023 г.

 /И.В. Курганова/

Представители работодателей:

Осипов А.В., заместитель начальника ОМВД - начальник ОРЛС
ОМВД России по Талдомскому г.о.

Костина Н.В., генеральный директор
ООО «ПЕРВАЯ ЮРИДИЧЕСКАЯ КОМПАНИЯ»



Перечень компетенций, которыми должны овладеть обучающиеся в результате освоения образовательной программы

В результате освоения программы бакалавриата выпускник должен обладать следующими компетенциями:

Универсальные компетенции:

Категория универсальных компетенций	Код и наименование универсальной компетенции	Код и наименование индикатора достижения универсальной компетенции
Системное и критическое мышление	УК-1. Способен осуществлять поиск, критический анализ и синтез информации, применять системный подход для решения поставленных задач	УК-1.1. Анализирует задачу, выделяя ее базовую составляющую.
		УК-1.2. Находит и критически анализирует информацию, необходимую для решения поставленной задачи.
		УК-1.3. Рассматривает различные варианты решения задачи, оценивая их достоинства и недостатки.
Разработка и реализация проектов	УК-2. Способен определять круг задач в рамках поставленной цели и выбирать оптимальные способы их решения, исходя из действующих правовых норм, имеющихся ресурсов и ограничений	УК-2.1. Формулирует в рамках поставленной цели совокупность взаимосвязанных задач и определяет ожидаемые результаты решения выделенных задач.
		УК-2.2. Проектирует решение конкретной задачи, выбирает оптимальный способ ее решения, исходя из действующих правовых норм и имеющихся ресурсов и ограничений
Командная работа и лидерство	УК-3. Способен осуществлять социальное взаимодействие и реализовывать свою роль в команде	УК-3.1. Выбирает способы социального взаимодействия в команде в зависимости от ситуации.
		УК-3.2. Аргументирует свою точку зрения при взаимодействии в команде.
Коммуникация	УК-4. Способен осуществлять деловую коммуникацию в устной и письменной формах на государственном языке Российской Федерации и иностранном(ых) языке(ах)	УК-4.1. Выбирает стиль делового общения на государственном языке РФ и иностранном языке в зависимости от цели и условий партнерства; адаптирует речь, стиль общения и язык жестов к ситуациям взаимодействия.
		УК-4.2. Аргументирует свою точку зрения при деловом общении и в публичных выступлениях.
		УК-4.3. Выполняет перевод профессиональных деловых текстов с иностранного языка на государственный язык РФ и с государственного языка РФ на иностранный язык.
Межкультурное взаимодействие	УК-5. Способен воспринимать межкультурное разнообразие общества	УК-5.1. Анализирует основные этапы всеобщей и российской истории в контексте мирового исторического процесса.

	в социально-историческом, этическом и философском контекстах	УК-5.2. Учитывает при социальном и профессиональном общении историческое наследие и социокультурные традиции различных социальных групп, этносов и конфессий, включая философские, этические и социологические, политологические учения и категории.
Самоорганизация и саморазвитие (в том числе здоровьесбережение)	УК-6. Способен управлять своим временем, выстраивать и реализовывать траекторию саморазвития на основе принципов образования в течение всей жизни	УК-6.1. Использует инструменты и методы управления временем при выполнении конкретных задач, проектов, при достижении поставленных целей. УК-6.2. Определяет приоритеты собственной деятельности, личностного развития и профессионального роста.
	УК-7. Способен поддерживать должный уровень физической подготовленности для обеспечения полноценной социальной и профессиональной деятельности	УК-7.1. Применяет здоровьесберегающие технологии для поддержания здорового образа жизни с учетом физиологических особенностей организма. УК-7.2. Соблюдает нормы здорового образа жизни, поддерживает должный уровень физической подготовленности для обеспечения полноценной социальной и профессиональной деятельности.
Безопасность жизнедеятельности	УК-8. Способен создавать и поддерживать в повседневной жизни и в профессиональной деятельности безопасные условия жизнедеятельности для сохранения природной среды, обеспечения устойчивого развития общества, в том числе при угрозе и возникновении чрезвычайных ситуаций и военных конфликтов	УК 8.1. Разъясняет правила поведения при возникновении чрезвычайных ситуаций и военных конфликтов; оказывает первую помощь, описывает способы участия в восстановительных мероприятиях.
		УК-8.2. Выявляет проблемы, связанные с нарушениями техники безопасности на рабочем месте; предлагает мероприятия по предотвращению чрезвычайных ситуаций.
Инклюзивная компетентность	УК-9. Способен использовать базовые дефектологические знания в социальной и профессиональной сферах	УК-9.1. Демонстрирует толерантное отношение к лицам с ограниченными возможностями здоровья и готовность к конструктивному сотрудничеству с ними в социальной и профессиональной сферах.
		УК-9.2. Учитывает индивидуальные особенности лиц с ограниченными возможностями здоровья при осуществлении социальных и

		профессиональных контактов.
Экономическая культура, в том числе финансовая грамотность	УК-10. Способен принимать обоснованные экономические решения в различных областях жизнедеятельности	УК-10.1. Анализирует информацию для принятия обоснованных экономических решений, применяет экономические знания при выполнении практических задач в различных областях жизнедеятельности.
		УК-10.2. Понимает последствия принимаемых финансово-экономических решений.
Гражданская позиция	УК-11. Способен формировать нетерпимое отношение к проявлениям экстремизма, терроризма, коррупционному поведению и противодействовать им в профессиональной деятельности	УК-11.1. Знает нормы антикоррупционного законодательства, принципы противодействия экстремистской деятельности, последовательность действий при угрозе террористического акта.
		УК-11.2. Способен противодействовать проявлениям экстремизма, терроризма, коррупционному поведению в профессиональной деятельности
		УК-11.3. Способен формировать нетерпимое отношение к коррупционному поведению, к проявлениям экстремизма, терроризма

Общепрофессиональные компетенции:

Код и наименование общепрофессиональной компетенции	Код и наименование индикатора достижения общепрофессиональной компетенции
ОПК-1. Способен анализировать основные закономерности формирования, функционирования и развития права	ОПК-1.1. Способен выделять и анализировать закономерности формирования и особенности функционирования государственно-правовых явлений на различных исторических этапах их развития
	ОПК-1.2. Способен проводить аналитические исследования в сфере права
ОПК-2. Способен применять нормы материального и процессуального права при решении задач профессиональной деятельности	ОПК-2.1. Способен выявлять и анализировать юридические факты в рамках конкретных видов правоотношений
	ОПК-2.2. Демонстрирует знания основных положений документального оформления в рамках решения задач профессиональной деятельности
ОПК-3. Способен участвовать в экспертной юридической деятельности в рамках поставленной задачи	ОПК-3.1. осуществляет экспертную юридическую деятельность в рамках поставленной задачи
	ОПК-3.2. Демонстрирует понимание характера и содержания экспертно-юридической документации

<p>ОПК-4. Способен профессионально толковать нормы права</p>	<p>ОПК-4.1. Способен применять приемы и способы толкования норм права, давать квалифицированные разъяснения по содержанию и применению норм права</p>
	<p>ОПК-4.2. Способен документально оформлять результаты толкования норм права по направлению профессиональной деятельности</p>
<p>ОПК-5. Способен логически верно, аргументированно и ясно строить устную и письменную речь с единообразным и корректным использованием профессиональной юридической лексики</p>	<p>ОПК-5.1. Способен оперировать юридическими понятиями и категориями в устной и письменной речи</p>
	<p>ОПК-5.2. Способен единообразно и аргументированно строить письменную речь с использованием профессиональной юридической лексики</p>
<p>ОПК-6. Способен участвовать в подготовке проектов нормативных правовых актов и иных юридических документов</p>	<p>ОПК-6.1. Способен использовать юридические термины и юридические конструкции в процессе участия в деятельности по подготовке нормативных правовых актов и иных юридических документов</p>
	<p>ОПК-6.2. Способен применять инструментарий юридической техники при подготовке проектов нормативных правовых актов и иных юридических документов</p>
<p>ОПК-7. Способен соблюдать принципы этики юриста, в том числе в части антикоррупционных стандартов поведения</p>	<p>ОПК-7.1. Способен при осуществлении профессиональной деятельности соблюдать принципы этики юриста</p>
	<p>ОПК-7.2. Способен осуществлять различные виды профессиональной деятельности неуклонно соблюдая действующие антикоррупционные стандарты поведения</p>
<p>ОПК-8. Способен целенаправленно и эффективно получать юридически значимую информацию из различных источников, включая правовые базы данных, решать задачи профессиональной деятельности с применением информационных технологий и с учетом требований информационной безопасности</p>	<p>ОПК-8.1. Способен квалифицированно использовать информационные технологии и правовые базы данных для решения задач профессиональной деятельности</p>
	<p>ОПК-8.2. Способен соблюдать требования информационной безопасности в процессе получения юридически значимой информации и решения профессиональных задач</p>
<p>ОПК-9. Способен понимать принципы работы современных информационных технологий и использовать их для решения задач профессиональной деятельности</p>	<p>ОПК-9.1. Демонстрирует понимание принципов работы современных информационных технологий</p>
	<p>ОПК-9.2. Демонстрирует эффективные навыки использования современных информационных технологий для решения задач профессиональной деятельности</p>

Профессиональные компетенции:

Код и наименование профессиональной компетенции	Код и наименование индикатора достижения профессиональной компетенции	Основание разработки ПК
Тип задач профессиональной деятельности: правоприменительный		
ПК-1. Способен обеспечивать выявление, раскрытие и расследование преступлений и иных правонарушений	ПК-1.1. Способен собирать и систематизировать информацию и документы	Компетенции сформированы в соответствии с требованиями ФГОС и основной профессиональной образовательной программой
	ПК-1.2 Способен анализировать информацию для принятия решений в соответствии с законодательством РФ	
ПК-2. Способен осуществлять профессиональную деятельность во взаимодействии с сотрудниками иных правоохранительных органов, органов местного самоуправления, представителями общественных объединений, муниципальными органами охраны общественного порядка, трудовыми коллективами, гражданами	ПК-2.1. Способен осуществлять анализ документов и материалов для представления интересов организации в судах, антимонопольных и иных органах	
	ПК-2.2 Способен осуществлять анализ информации при взаимодействии с органами государственной власти, юридическими и физическими лицами	

Критерии оценки результатов сдачи государственного экзамена

Оценка	Критерии оценки результатов государственного экзамена
<i>Отлично</i>	Глубокие исчерпывающие знания всего программного материала, понимание сущности и взаимосвязи рассматриваемых процессов и явлений, твердое знание основных положений и структуры конкретных дисциплин, заложенных в квалификационном задании, исчерпывающе, четко и логически излагает освоенный материал, дает полные правильные и конкретные ответы на все дополнительные вопросы председателя и членов экзаменационной комиссии; умеет тесно увязывать теорию с практикой, в ответах на вопросы демонстрирует свободное владение научным языком и терминологией в данной научной области.
<i>Хорошо</i>	Твердые и достаточно полные знания всего программного материала, правильное понимание сущности и взаимосвязи рассматриваемых процессов и явлений; демонстрирует последовательные, правильные, конкретные ответы на поставленные вопросы при свободном устранении

	замечаний по отдельным вопросам; использование в необходимой мере в ответах знание важнейших работ из списка рекомендованной литературы, правильно применяет теоретические положения в квалификационном задании, владеет необходимыми навыками и приемами их выполнения, но возникают незначительные затруднения в логическом изложении изученного материала.
<i>Удовлетворительно</i>	Обучающейся имеет фрагментарные знания основного материала, знания важнейших разделов теоретического курса освоенных дисциплин и содержания лекционного материала, но не усвоил деталей, допускает неточности, недостаточно правильные формулировки в освещении отдельных положений при дополнительных вопросах председателя и членов комиссии, при ответах на вопросы основная рекомендованная литература использована недостаточно.
<i>Неудовлетворительно</i>	Обучающейся не знает значительной части программного материала, допускает существенные ошибки, демонстрирует неспособность выполнять перед ним квалификационные задания, с большими затруднениями отвечает на дополнительные вопросы.

Критерии оценки результатов защиты выпускных квалификационных работ

Оценка	Критерии оценки результатов защиты ВКР
<i>Отлично</i>	Оценка «отлично» выставляется за работу, которая носит научно-практический характер, глубоко и всесторонне освещает теоретические основы избранной темы, содержит квалифицированный анализ существующих в рамках исследуемой темы проблем и противоречий, а также аргументированные выводы и предложения, имеющие научную и прикладную ценность. Материалы исследования изложены четко, логически последовательно, грамотно. Работа имеет положительный отзыв научного руководителя. При ее защите автор показал глубокое знание исследуемых вопросов, свободное владение материалами исследования, четко сформулировал и обосновал предложения, направленные на оптимизацию исследуемых видов профессиональной деятельности. В работе приведены верные расчеты и выводы. Доклад при защите построен методически грамотно, выступление структурировано, раскрыты причины выбора и актуальность темы, цель и задачи работы, предмет, объект и хронологические рамки исследования, выводы. В заключительной части доклада выпускника показаны перспективы и задачи дальнейшего исследования данной темы, освещены вопросы дальнейшего применения и внедрения результатов исследования в практику. В ходе своего выступления автор удачно использовал качественно оформленные презентационные материалы, уверенно и доказательно отвечал на дополнительные вопросы. Студент подтвердил полное освоение универсальных,

	<p>обще профессиональных, профессиональных компетенций. Оформление результатов исследования соответствует всем нормативным требованиям, установленным в филиале.</p>
<i>Хорошо</i>	<p>Оценка «хорошо» выставляется за работу, которая носит научно-практический характер, имеет квалифицированно изложенную теоретическую часть, содержит достаточно глубокий анализ существующих в рамках исследуемой темы проблем. Материалы исследования изложены последовательно, в них содержатся выводы и предложения, направленные на совершенствование отдельных составляющих профессиональной деятельности. В то же время приводимые в работе аргументы не всегда представляются бесспорными. Отзыв научного руководителя на выпускную квалификационную работу не содержит замечаний или имеет незначительные замечания. При защите результатов своей работы ее автор показывает хорошее владение материалом, уверенно оперирует данными исследования, отстаивает свою точку зрения. Презентационные материалы отражают лишь базовые позиции исследования. В ответах выпускника на вопросы членов государственной экзаменационной комиссии допущено нарушение логики, но в целом раскрыта сущность вопроса, тезисы выступающего подкрепляются выводами и расчетами из выпускной квалификационной работы, показывают самостоятельность и глубину изучения проблемы автором. Обучающийся подтвердил освоение универсальных, обще профессиональных, профессиональных компетенций. Результаты исследования оформлены с несущественными нарушениями требований, установленных в филиале</p>
<i>Удовлетворительно</i>	<p>Оценка «удовлетворительно» выставляется за работу, в которой рассмотрена основная теоретическая база исследуемой проблемы, однако проведенный анализ не отличается глубиной и критичностью. Материалы исследования изложены не всегда последовательно, а сформулированные выводы и предложения не отличаются четкостью и обоснованностью. Отзыв руководителя на выпускную квалификационную работу содержит замечания и перечень недостатков, которые не позволили автору полностью раскрыть тему. При защите ее автор проявляет неуверенность, слабое владение материалами исследования, не всегда способен дать аргументированный ответ на поставленные вопросы, показывает пороговый уровень сформированности универсальных, обще профессиональных, профессиональных компетенций. Недостаточное применение информационных технологий, как в самой выпускной квалификационной работе, так и во время выступления. Результаты исследования оформлены с нарушениями установленных филиалом требований.</p>
<i>Неудовлетворительно</i>	<p>Оценку «неудовлетворительно» заслуживает работа, которая носит описательный характер и не содержит элементов исследования. В ней отсутствует глубокий</p>

	<p>анализ теоретических аспектов исследуемой проблемы, а также особенностей его реализации на практике. Выводы и предложения в работе либо вообще отсутствуют, либо они носят декларативный характер. В отзыве научного руководителя имеются существенные критические замечания. В ходе защиты ее автор слабо владеет теорией вопроса и материалами собственной работы, показывает отсутствие самостоятельности и глубины изучения проблемы; не продемонстрировал пороговый уровень сформированности компетенций, на поставленные вопросы ответить затрудняется, допускает существенные ошибки в докладе, презентационные материалы отсутствуют.</p>
--	--

Типовые контрольные задания или иные материалы, необходимые для оценки результатов освоения образовательной программы

Вопросы, выносимые на государственный экзамен

1. Понятие юридических фактов и их классификация. Фактический состав и юридическое состояние.
2. Понятие и признаки преступления. Малозначительное деяние.
3. Понятие мер процессуального принуждения в уголовном процессе. Основания их применения.
4. Теория государства и права как наука: предмет, функции, методология.
5. Преступления, связанные с созданием организованной преступной силы: организация незаконного вооруженного формирования или участие в нем (ст. 208 УК РФ), бандитизм (ст. 209 УК РФ), организация преступного сообщества (преступной организации) (ст. 210 УК РФ): общее, различия, состав и квалифицирующие признаки.
6. Протоколы следственных и судебных действий как самостоятельные источники доказательств, их форма, содержание, дополнения и исправления.
7. Значение теории государства и права для высшего юридического образования, её место в системе общественных и юридических наук.
8. Крайняя необходимость как обстоятельство, исключающее преступность деяния.
9. Принципы уголовного процесса: понятие, классификация. Система принципов уголовного процесса.
10. Теории происхождения государства и права. Основные причины и общие закономерности возникновения государства и права.
11. Незаконная охота (ст.258 УК РФ): понятие, состав и виды.
12. Предварительное следствие и его срок.
13. Необходимая оборона как обстоятельство, исключающее преступность деяния: пределы и квалификация.
14. Понятие и признаки государства, его сущность и социальное назначение.
15. Потерпевший как участник уголовного судопроизводства со стороны обвинения.
16. Функции государства: понятие, классификация и правовые формы реализации.
17. Неправомерное завладение автомобилем или иным транспортным средством без цели хищения (ст. 166 УК РФ): понятие, состав и виды.
18. Обвиняемый как участник уголовного судопроизводства со стороны защиты.
19. Субъекты права и субъекты правоотношений. Понятие правосубъектности. Деликтоспособность.
20. Понятие присвоения и растраты (ст. 160 УК РФ): понятие, состав и виды. Отличие от кражи чужого имущества.
21. Участники уголовного судопроизводства со стороны обвинения.

22. Принципы организации и деятельности государственного аппарата.
23. Конфискация имущества в уголовном праве.
24. Защитник в уголовном судопроизводстве, его приглашение, назначение, замена, оплата труда. Обязательное участие защитника.
25. Приобретение или сбыт имущества, заведомо добытого преступным путем (ст. 175 УК РФ): понятие, состав и виды
26. Возбуждение уголовного дела. Поводы и основания. Требования, предъявляемые к постановлению о возбуждении уголовного дела.
27. Прикосновенность к преступлению: понятие, виды, значение.
28. Обвинительное заключение и обвинительный акт, их понятие и значение.
29. Проблемы развития и совершенствования федеративной формы государственного устройства в Российской Федерации.
30. Умышленное уничтожение или повреждение имущества (ст. 167 УК РФ): понятие, состав и виды.
31. Обстоятельства, подлежащие доказыванию в уголовном процессе.
32. Понятие и значение соучастия в уголовном праве. Формы соучастия и виды соучастников.
33. Исполнение приговора суда.
34. Политический (государственно-правовой) режим: понятие и виды.
35. Грабеж (ст. 161 УК РФ): понятие, состав и виды. Отграничение грабежа от кражи и разбоя.
36. Особый порядок принятия судебного решения при заключении досудебного соглашения о сотрудничестве.
37. Понятие, структура и функции политической системы общества. Место и роль государства в политической системе.
38. Добровольный отказ от преступления и его отличие от неоконченного преступления.
39. Понятие, предмет и пределы доказывания в уголовном процессе.
40. Объекты правоотношений, подходы к их классификации.
41. Мошенничество (ст. 159 УК РФ): понятие, состав и виды.
42. Понятие и виды уголовно-процессуальных функций
43. Понятие и признаки права. Теории и современные подходы в правопонимании.
44. Мошенничество (ст. 159 УК РФ): понятие, состав, виды мошенничества.
45. Прения сторон и последнее слово подсудимого. Возобновление судебного следствия.
46. Сущность, принципы и функции права, его социальное назначение.
47. Неоконченное и оконченное преступления.
48. Судебное следствие. Начало и окончание судебного следствия.
49. Научные подходы к проблеме типологии государства и права.
50. Вымогательство (ст. 163 УК РФ): понятие, состав и виды.
51. Показания подозреваемого и обвиняемого как источники доказательств по уголовному делу. Особенности получения и оценки показаний.
52. Правовое воздействие и правовое регулирование. Механизм правового регулирования.
53. Принцип вины в уголовном праве и его соотношение с принципом презумпции невиновности
54. Производство в суде апелляционной инстанции. Решения, принимаемые судом апелляционной инстанции.
55. Понятие и виды форм (источников) права. Основные виды источников права в различных правовых системах.
56. Умышленное причинение тяжкого вреда здоровью (ст. 111 УК РФ): понятие, особенности состава и квалифицирующие признаки.

57. Понятие, содержание и значение принципа обеспечения права подозреваемого и обвиняемого на защиту.
58. Соотношение нормы права и статьи нормативного правового акта.
59. Состав преступления, понятие, виды, элементы и признаки.
60. Показания свидетеля и потерпевшего как источник доказательств.
61. Нормативный правовой акт как источник права, его виды.
62. Преступление, совершенное по неосторожности.
63. Понятие, содержание и значение принципа независимости судей и их подчинения только закону.
64. Конституция как основной закон государства, её место и статус в системе законодательства.
65. Незаконное лишение свободы (ст. 127 УК РФ): понятие, состав и виды.
66. Понятие, содержание и значение принципа всестороннего, полного и объективного исследования обстоятельств дела.
67. Понятие реализации права. Непосредственные формы реализации норм права.
68. Убийство (ст. 105 УК РФ): понятие, состав и виды
69. Понятие, значение и система принципов уголовного процесса.
70. Закон: понятие, свойства и классификация. Принцип верховенства закона.
71. Невинное причинение вреда в уголовном праве
72. Орган дознания: понятие и виды. Полномочия органа дознания и лица, производящего дознание.
73. Подзаконные нормативные правовые акты: понятие и виды.
74. Причинение смерти по неосторожности (ст.109 УК РФ): понятие, состав и виды.
75. Понятие правовой процедуры и юридического процесса, их соотношение.
76. Принуждение к совершению сделки или отказу от неё (Ст. 179 УК РФ): состав, субъект, квалифицирующие признаки
77. Уголовный кодекс РФ, понятие и система. Уголовно-правовая норма.
78. Меры процессуального принуждения: понятие, значение, виды и процессуальный порядок их применения.
79. Подозреваемый, обвиняемый и их процессуальное положение
80. Действие нормативных правовых актов во времени, в пространстве и по кругу лиц.
81. Пробелы в праве и способы их восполнения. Аналогия закона и права.
82. Похищение человека (ст. 126 УК РФ): понятие, состав и квалифицирующие признаки.
83. Уголовно-процессуальное право. Понятие и соотношение с уголовно-процессуальным законом. Действующие источники уголовно-процессуального права.
84. Понятие и значение субъективной стороны преступления. Обязательные и факультативные признаки.
85. Процессуальное положение защитника и порядок его допуска к участию в производстве по уголовному делу.
86. Понятие системы права. Частное и публичное право.
87. Незаконное проведение искусственного прерывания беременности (ст. 123 УК РФ): понятие, состав и виды.
88. Потерпевший, свидетель и их процессуальное положение.
89. Отрасль права: понятие и виды. Основания деления системы права на отрасли. Правовой институт.
90. Понятие основания уголовной ответственности.
91. Гражданский истец и гражданский ответчик, и их процессуальное положение.
92. Преступления в сфере экономической деятельности: виды, составы, квалификация
93. Материальное и процессуальное право, их соотношение и взаимодействие.
94. Изнасилование и насильственные действия сексуального характера: понятие, составы, виды.

95. Процессуальное положение эксперта и специалиста в уголовном процессе.
96. Содержание правоотношения: субъективное право и юридическая обязанность.
97. Понятие и значение категории преступлений.
98. Процессуальные сроки и процессуальные издержки в уголовном процессе.
- Реабилитация и основания возникновения права на нее.
99. Понятие, признаки и виды норм права. Юридическая структура нормы права.
100. Убийство матерью новорожденного ребенка (ст. 106 УК РФ): понятие, состав, виды.
101. Предмет и пределы доказывания по уголовному делу.
102. Понятие, состав и виды правоотношений. Комплексность правоотношений.
103. Террористический акт (ст. 205 УК РФ): состав, квалифицирующие признаки
104. Множественность преступлений, понятие, формы множественности. Отличие от единичного (единого) преступления.
105. Преступления против мира и человечества (Гл. 34 УК РФ): состав и виды
106. Преступления, посягающие на установленный порядок прохождения военной службы (Ст. 337-339 УК РФ): виды, общие особенности, состав, разграничения
107. Вещественные доказательства. Понятие, виды, оценка и процессуальное оформление.
108. Добровольный отказ от преступления по УК РФ.

**Примерные темы выпускных квалификационных работ – бакалаврских работ
для направления
40.03.01 Юриспруденция**

№	Тема выпускной квалификационной работы
1.	Вопросы квалификации нанесения побоев лицом, подвергнутым административному наказанию.
2.	Вопросы квалификации нарушения правил дорожного движения и эксплуатация транспортных средств.
3.	Вопросы квалификации преступлений против свободы человека.
4.	Государственная защита участников уголовного процесса со стороны.
5.	Заведомо ложный донос и лжесвидетельство: уголовно-правовая характеристика и проблемы квалификации.
6.	Иные меры процессуального принуждения в отношении свидетелей: проблемы правового регулирования в уголовном судопроизводстве.
7.	Исправительные работы как вид уголовного наказания.
8.	Классификация и виды доказательств в уголовном процессе: проблемы теории и практики.
9.	Конфискация имущества: вопросы теории и практики.
10.	Крайняя необходимость, как обстоятельство исключающее преступность деяния.

11.	Наказание в уголовном праве: эволюция и современное состояние.
12.	Неотложные следственные действия и их систематизация при раскрытии и расследовании преступлении
13.	Обвинительное заключение: правовая природа, содержание, процессуальные последствия.
14.	Освобождение от уголовной ответственности по делам о преступлениях в сфере экономической деятельности
15.	Особенности исследования отдельных видов холодного оружия как объектов судебной экспертизы
16.	Особенности криминалистического обеспечения доказывания при расследовании убийств.
17.	Особенности методики расследования краж имущества из объектов, расположенных на территории воинских частей.
18.	Особенности методов идентификации неопознанных трупов, применяемые в иностранных государствах.
19.	Особенности осмотра места происшествия при расследовании изнасилования.
20.	Особенности уголовной ответственности за преступления совершенные с двумя формами вины по уголовному праву России и зарубежных стран.
21.	Предупреждение преступности и место в нем виктимологического предупреждения.
22.	Принцип презумпции невиновности обвиняемого – миф теории российского уголовного процесса.
23.	Проблемы квалификации неоконченного преступления в российском уголовном праве
24.	Проблемы правового регулирования процессуального статуса следователя в уголовном судопроизводстве России.
25.	Проблемы привлечения к уголовной ответственности за нарушение требований сохранения или использования объектов культурного наследия (памятников природы и культуры).
26.	Современные проблемы реализации процессуального статуса подозреваемого.
27.	Теоретические и практические проблемы института выделения и соединения уголовных дел.

28.	Уголовная ответственность за неисполнение обязанностей по воспитанию несовершеннолетнего
29.	Уголовно-правовая характеристика привилегированных составов убийства.
30	Уголовно-правовая характеристика убийства из корыстных побуждений или по найму, а равно сопряженного с разбоем, вымогательством или бандитизмом.
31.	Уголовно-правовая юрисдикция: теоретические вопросы действия уголовного закона в пространстве.
32.	Уголовно-правовое значение места совершения преступления.
33.	Уголовно-правовые принципы: понятие, система, проблемы законодательной регламентации

Тематика ВКР может быть разнообразна. В выпускных квалификационных работах могут находить отражение вопросы проектирования и разработки программных продуктов, совершенствования компьютерных систем, разработки сайта, создания базы данных и информационной системы.

При выборе темы выпускной квалификационной работы студенту предоставляется весь список предлагаемых тем ВКР

Методические материалы, определяющие процедуры оценивания результатов освоения образовательной программы

Выпускная квалификационная работа выполняется в форме бакалаврской работы.

Выпускная квалификационная работа – это итоговая аттестационная, самостоятельная учебно-исследовательская работа студента, свидетельствующая о владении автором компетенциями, приобретенными при освоении основной образовательной программы. ВКР выполняется обучающимся на выпускном курсе. Обучающийся оформляет выпускную квалификационную работу с соблюдением необходимых требований и представляет ее по окончании обучения к защите перед государственной экзаменационной комиссией (ГЭК).

Выпускная квалификационная работа способствует систематизации и закреплению знаний выпускника по специальности при решении конкретных задач, а также выяснению уровня подготовки выпускника к самостоятельной работе.

В процессе выполнения ВКР студент должен решить следующие *задачи*:

1. Обосновать актуальность выбранной темы, ее ценность и значение в современном обществе.

2. Изучить теоретические положения, нормативную документацию, статистические материалы, справочную и научную литературу по избранной теме.

3. Изучить материально-технические условия для оценки объектов разработки.

4. Собрать необходимый теоретический материал для проведения конкретного анализа в разработке.

5. Изложить свою точку зрения по спорным вопросам, относящимся к теме.

6. Провести анализ собранных данных, используя соответствующие методы обработки и анализа информации.

8. Сделать выводы по выбранной теме.

11. Оформить выпускную квалификационную работу в соответствии с нормативными требованиями, предъявляемыми к подобным материалам.

Темы выпускных квалификационных работ разрабатываются научными

руководителями и рассматриваются на заседании кафедры гуманитарных и естественных наук.

Выполнение работы начинается с получения студентом индивидуального задания от научного руководителя. Задание для каждого студента разрабатывается в соответствии с утвержденной темой. Задание на выпускную квалификационную работу рассматривается на заседании кафедры, подписывается руководителем работы. Задание на выпускную квалификационную работу выдаётся студентам не позднее, чем за две недели до начала преддипломной практики.

Руководитель осуществляет знакомство студента с основной литературой, дает характеристику источников по теме, оказывает помощь в разработке календарного графика на период выполнения работы, проводит систематические, предусмотренные расписанием консультации, проверяет выполнение работы по частям и в целом.

Руководитель регулярно консультирует студента по вопросам содержания и оформления выпускной квалификационной работы, последовательности изложения вопросов, оказывает помощь в сборе дополнительной информации, информирует заведующего отделением и заведующего кафедрой о положении дел у студента в части подготовки выпускной квалификационной работы.

Завершенную выпускную квалификационную работу студент представляет своему научному руководителю, который составляет письменный отзыв о ней. Заместитель директора по учебной работе принимает решение о допуске выпускной квалификационной работы к защите.

Выпускная квалификационная работа, допущенная заместителем директора по учебной работе к защите, направляется на рецензию. Срок представления на рецензию – не позже, чем за 1 неделю до защиты выпускной квалификационной работы.

Структура и объем выпускной квалификационной работы и содержание

Выпускная квалификационная работа должна иметь обязательные составные части, располагаемые в последовательности:

1. Титульный лист – Приложение 2.
2. Задание на выполнение выпускной квалификационной работы (не нумеруется) - Приложение 3.
3. Аннотация – Приложение 19.
4. Оглавление – Приложение 11.
5. Введение.
6. Основная часть (главы и параграфы).
7. Заключение.
8. Список использованных источников – Приложение 12.
9. Приложения.
10. Последний лист выпускной квалификационной работы – Приложение 20.
11. Отзыв научного руководителя (не нумеруется) – Приложение 4.
12. Рецензия (внешняя) на выпускную квалификационную работу (не нумеруется) – Приложение 5.
13. Нормоконтроль выпускной квалификационной работы (не нумеруется)

Требования к содержанию выпускной квалификационной работы

Аннотация (не более 1 страницы) – Приложение 19.

Во *введении (2 – 3 страницы)* в обязательном порядке раскрывается актуальность исследования выбранной темы, раскрываются цель и задачи исследования, дается структура работы, обозначается предмет и объект исследования и приводится практическая значимость работы (рекомендаций, предложений).

Как правило, работа состоит из трех глав, в каждой главе – по три параграфа.

Первая глава носит теоретический характер и посвящена обзору теоретических и

методических основ изучаемой в работе проблемы (12 – 20 страниц).

Во второй главе дается характеристика организации или исследуемой в работе проблеме, приводится структура управления организацией, анализируются основные показатели деятельности организации, раскрывается и анализируется изучаемая проблема в учреждении, организации, органе власти и управления (12-20 страниц). Вторая глава может представлять собой практическую разработку (проект, программу и т.д.)

Третья глава посвящена разработке рекомендаций и мероприятий по решению изучаемой проблемы; содержит расчетно-аналитическую часть, характеристику результатов исследования, оценку и их интерпретацию (12-20 страниц). Третья глава может представлять собой оценку эффективности практической разработки (проекта, программы и т.д.)

Заключение (2 – 3 страницы). Приводятся основные положения работы, выводы по главам и разделам, кратко описываются рекомендации (предложения), сформулированные в работе и их эффективность.

Список использованных источников (не менее 25 наименований за последние 5 лет) оформляется в соответствии с Приложением 12.

В Приложении размещаются материалы, не вошедшие в основной текст работы: схемы, таблицы, диаграммы и т.п. (количество страниц не нормировано).

Требования к оформлению выпускной квалификационной работе

Оформление выпускной квалификационной работы по направлению 40.03.01 «Юриспруденция» должно соответствовать требованиям:

Выпускная квалификационная работа содержит: титульный лист, оглавление, основной текст с таблицами, рисунками, список использованных источников и приложения.

За титульным листом помещается оглавление – перечень названий глав и параграфов и подразделов в той последовательности, в которой они приведены в работе, с указанием номеров страниц.

Текст выпускной квалификационной работы набирается на компьютере с межстрочным интервалом в 1,5; шрифт Times New Roman, размер – 14. Формат страницы – А4, ориентация книжная. Выравнивание текста – по ширине. Абзац-1,25. Поля страниц: левое – 20 мм; правое – 10 мм; верхнее поле – 20 мм нижнее поле – 20 мм.

Наименования структурных частей (в тексте) печатаются прописными (заглавными) буквами по центру строки, без подчеркиваний, точка в конце наименования не ставится.

Наименования подпунктов печатаются с абзацного отступа, с прописной (заглавной) буквы, без подчеркиваний, точка в конце наименования не ставится.

В работе в обязательном порядке должен присутствовать графический материал, выполненный в виде диаграмм, гистограмм, графиков и т.п., поясняющие основные таблицы или выполненные расчеты. Таблицы и рисунки оформляются в соответствии с Приложениями 13 и 14. Условные обозначения оформляются в соответствии с Приложением 16. Примечания и библиографические ссылки оформляются в соответствии с Приложением 17.

Выпускная квалификационная работа не должна быть перегружена цитатами. Цитировать текст нужно без малейших изменений, недопустимы замены слов, произвольные сокращения.

В конце работы перед приложениями приводится Список использованных источников – Приложение 8. Список использованных источников должен быть выполнен в соответствии с ГОСТ «Библиографическая запись. Библиографическое описание. Общие требования и правила составления». В списке использованных источниках сначала указываются законодательные акты и постановления правительства, отраслевые нормативные материалы, затем – учебная, методическая и справочная литература, статьи в периодической печати. Литературные источники перечисляются в алфавитном порядке (исходя из начальной буквы фамилии автора или по названию). Каждый источник литературы должен содержать фамилию и инициалы автора (авторов), название, место издания – название города с

двоеточием после него и название издательства, год издания и количество страниц. Для статьи в журнале, кроме названия статьи и автора должно быть указано название журнала, год и номер.

Страницы работы нумеруются от титульного листа до последней страницы, нумерация сквозная, в нижней части листа, по центру арабскими цифрами.

На титульном листе номер не ставится, нумерация начинается с «ОГЛАВЛЕНИЯ» (т.е. со страницы 2). Номера страниц проставляют посередине нижнего поля листа шрифтом 10. Все страницы работы нумеруются сплошную, включая приложения.

В Приложении выпускной квалификационной работы могут быть приложены материалы, не вошедшие в основной текст и которые используются студентом в аналитических или иных расчетах. Приложения нумеруются, очередной номер указывают в правом верхнем углу первой страницы каждого приложения (например, Приложение 1, Приложение 2). Каждое приложение должно иметь тематический заголовок. Выпускную квалификационную работу подписывают на титульном листе – Приложение 2 – научный руководитель и заместитель директора. При этом должна быть указана дата подписи (число, месяц, год).

Окончательный вариант работы должен быть представлен на бумажном носителе в переплетенном виде. Также должен быть предоставлен текст выпускной квалификационной работы на диске

ПРИЛОЖЕНИЯ

Приложение 1

Руководителю образовательной программы

« _____
_____ »

(Ф.И.О. руководителя образовательной программы в дательном падеже)

от студента _____ группы

(Ф.И.О. студента полностью в родительном падеже)

конт. тел.: _____

e-mail: _____

З А Я В Л Е Н И Е

Прошу утвердить тему выпускной квалификационной работы (бакалаврской работы) в следующей редакции:

« _____

_____ »

Руководитель (ФИО): _____

(подпись студента)

(дата)

«СОГЛАСОВАНО»

Руководитель _____
(подпись)

Филиал федерального государственного бюджетного образовательного учреждения
высшего образования «Университет «Дубна» -
Дмитровский институт непрерывного образования

**ВЫПУСКНАЯ КВАЛИФИКАЦИОННАЯ РАБОТА
БАКАЛАВРСКАЯ РАБОТА**

ТЕМА:

«

»

Ф.И.О. студента _____

Группа _____ **Направление подготовки** _____

Направленность (профиль) образовательной программы _____

Руководитель работы _____ / _____ /

Рецензент _____ / _____ /

**Выпускная квалификационная работа
допущена к защите**

« _____ » _____ 20 ____ г.

**Руководитель
образовательной программы** _____ / _____ /

г. Дмитров

Филиал федерального государственного бюджетного образовательного учреждения
высшего образования «Университет «Дубна» -
Дмитровский институт непрерывного образования

УТВЕРЖДАЮ
Руководитель образовательной
программы
_____/_____/_____
« ____ » _____ 20__ г.

З а д а н и е
на выпускную квалификационную работу-бакалаврскую работу

Тема: « _____ » _____ »

Утверждена приказом № _____ от « ____ » _____ 20__ г.

Ф.И.О. студента _____

Группа _____ Направление подготовки _____

Направленность (профиль) образовательной программы _____

Дата выдачи задания _____ « ____ » _____ 20__ г.

Дата завершения
выпускной квалификационной работы _____ « ____ » _____ 20__ г.

г. Дмитров

Исходные данные к работе: _____

_____.

Результаты работы:

1. Содержание (перечень рассматриваемых вопросов):

2. Перечень демонстрационных материалов: _____

Руководитель работы _____ / _____ /

Задание принял к исполнению _____
дата

_____ *подпись студента*

Я, Ф.И.О. студента полностью, ознакомлен(а) с требованием об обязательности проверки выпускной квалификационной работы на объем заимствования. Все прямые заимствования из печатных и электронных источников, а также из защищенных ранее выпускных квалификационных работ, научных докладов об основных результатах подготовленной научно-квалификационной работы (диссертации), кандидатских и докторских диссертаций, должны иметь в работе соответствующие ссылки.

Я ознакомлен(а) с Порядком проверки на объем заимствования и размещения в электронно-библиотечной системе текстов выпускных квалификационных работ и научных докладов обучающихся, согласно которому обнаружение в тексте выпускной квалификационной работы заимствований, в том числе содержательных, неправомерных заимствований, является основанием для недопуска к защите выпускной квалификационной работы и отчисления из образовательной организации.

_____ /Ф.И.О. студента/
подпись

« ____ » _____ 20__ г.

Филиал федерального государственного бюджетного образовательного учреждения
высшего образования «Университет «Дубна» -
Дмитровский институт непрерывного образования

**ОТЗЫВ РУКОВОДИТЕЛЯ
на выпускную квалификационную работу
бакалаврскую работу**

студента _____

на тему: _____

1. Актуальность выбранной темы

2. Соответствие содержания выпускной квалификационной работы поставленной цели

3. Главные достоинства работы

4. Качество оформления работы

5. Недостатки и замечания по работе

6. Результаты проверки выпускной квалификационной работы в системе «Антиплагиат.ВУЗ».

В представленной ВКР степень оригинальности по результатам проверки в системе «Антиплагиат.ВУЗ» составляет _____ %.

Установлено, что правомерные заимствования в тексте работы (наименования учреждений, органов государственной власти и местного самоуправления; ссылки на нормативные правовые акты; тексты законов; повторы, в том числе часто повторяющихся устойчивых выражений и юридических терминов; цитирование текста, выдержек из документов для их анализа, а также самоцитирования) составляют _____ %.

Представленная работа соответствует требованиям оригинальности текста ВКР в соответствии с Порядком проведения государственной итоговой аттестации по образовательным программам высшего образования – программам бакалавриата, программам специалитета и магистратуры в государственном университете «Дубна», Порядком проверки на объем заимствования текстов выпускных квалификационных работ обучающихся по образовательным программам высшего образования – программам бакалавриата, программам специалитета и магистратуры в государственном университете «Дубна».

7. Общее заключение по работе.

Выпускная квалификационная работа отвечает / не отвечает предъявляемым требованиям, студент допущен / не допущен к защите выпускной квалификационной работы.

Руководитель,

ученая степень, ученое звание _____

(подпись)

_____ (Ф.И.О.)

« ____ » _____ 20 ____ г.

РЕЦЕНЗИЯ
на выпускную квалификационную работу-бакалаврскую работу

студента _____

на тему: « _____

_____»

Рецензент: _____

(Ф.И.О., ученое звание и степень, должность, место работы)

Актуальность темы

Основные проблемы, рассмотренные в выпускной квалификационной работе,
ее достоинства и недостатки

Теоретическая и практическая значимость

Выпускная квалификационная работа _____

(Ф.И.О. студента)

соответствует предъявляемым требованиям и заслуживает оценки « _____ ».

Подпись рецензента

« _____ » _____ 20____ г.

НОРМОКОНТРОЛЬ на выпускную квалификационную-бакалаврскую работу

Тема

ВКР

«

»

Студента _____,

_____ группа

фамилия, имя, отчество

Анализ ВКР на соответствие требованиям методических указаний

№ п/п	Объект	Параметры	Соответствует: + Не соответствует: -
1.	Наименование темы работы	Соответствует утвержденной	
2.	Размер шрифта основного текста, пт	14	
3.	Размер шрифта таблиц, пт	12	
4.	Название шрифта	Times New Roman	
5.	Междустрочный интервал	1,5 в основном тексте, одинарный в таблицах	
6.	Абзац, см	1,25	
7.	Поля (мм)	Левое, - 30, правое – 15, верхнее и нижнее – 20	
8.	Общий объем ВКР без учета приложений и списка использованных источников	60 - 75 страниц	
9.	Объем введения Объем главы 1 Объем главы 2 Объем главы 3 Объем заключения	2-3 страницы 20-24 страниц 20-25 страниц 16-20 страниц 2-3 страницы	
10.	Нумерация страниц	Сквозная, в нижней части листа, посередине, шрифт Times New Roman, 10. На титульном листе номер страницы не проставляется. Нумерация страниц начинается со второго листа (оглавления). На втором листе ставится номер «2».	
11.	Оформление структурных частей работы	Каждый раздел работы (ВВЕДЕНИЕ, ГЛАВЫ, ЗАКЛЮЧЕНИЕ, СПИСОК ИСПОЛЬЗОВАННЫХ ИСТОЧНИКОВ, ПРИЛОЖЕНИЯ) начинается с новой страницы. Пункты располагаются друг за другом вплотную и отделять одной свободной строкой. Заголовки структурных элементов основной части (ВВЕДЕНИЕ, ГЛАВЫ, ЗАКЛЮЧЕНИЕ, СПИСОК ИСПОЛЬЗОВАННЫХ ИСТОЧНИКОВ, ПРИЛОЖЕНИЯ) расположены в середине строки без точки в конце и напечатаны прописными (ЗАГЛАВНЫМИ) буквами. Название каждой новой части и пунктов в тексте работы выделены жирным шрифтом без подчеркиваний и курсива.	
12.	Состав списка использованных источников	Не менее 25 наименований, в том числе литература не старше пяти лет.	
13.	Наличие ссылок и (или) сносок	Обязательно	
14.	Оформление содержания	Содержание включает в себя заголовки всех глав, пунктов, приложений с указанием страниц начала каждой части.	
15.	Проверка комплектности ВКР для брошюровки, правильность заполнения бланков, наличие подписей, проверка электронного варианта ВКР с отсканированными документами	Титульный лист; задание на ВКР; оглавление; введение; основная часть; заключение; список использованных источников; приложения; последний лист ВКР; один файл пластиковый: аннотация (на русском и английском языках); отзыв руководителя; отчет о результатах проверки ВКР в системе «Антиплагиат.ВУЗ»; рецензия; результаты нормоконтроля ВКР; согласие на предоставление права использования произведения; заказ ВКР от организации (предприятия) (при наличии); ВКР на электронном носителе.	

ВКР может быть рекомендована к защите после устранения выявленных несоответствий.

Нормоконтролер _____

_____ фамилия, имя, отчество

_____ подпись

С результатами нормоконтроля ознакомлен:

_____ фамилия, имя, отчество

_____ подпись

Приложение 7

Директору филиала

_____ Фамилия, имя, отчество

обучающегося группы _____
направления _____

_____ Фамилия, имя, отчество

ЗАЯВЛЕНИЕ

Прошу с целью обеспечения учета индивидуальных возможностей и состояния моего здоровья (подтверждающие медицинские документы представлены в филиал) создать специальные условия при проведении государственной итоговой аттестации:

(ниже необходимо отметить требуемые пункты и(или) вписать дополнительные)

- присутствие в аудитории ассистента, оказывающего необходимую техническую помощь;
- оформление заданий для выполнения, а также инструкции о порядке государственной итоговой аттестации рельефно-точечным шрифтом Брайля или в виде электронного документа, доступного с помощью компьютера со специализированным программным обеспечением для слепых, или зачитывание ассистентом;
- выполнение письменных заданий на бумаге рельефно-точечным шрифтом Брайля или на компьютере со специализированным программным обеспечением для слепых, или надиктовывание ассистенту;
- предоставление для выполнения заданий комплекта письменных принадлежностей и бумаги для письма рельефно-точечным шрифтом Брайля; компьютера со специализированным программным обеспечением для слепых;
- обеспечение индивидуального равномерного освещения не менее 300 люкс;
- предоставление увеличивающего устройства для выполнения задания;
- оформление увеличенным шрифтом заданий для выполнения, а также инструкции о порядке проведения государственной итоговой аттестации;
- наличие звукоусиливающей аппаратуры коллективного пользования;
- наличие звукоусиливающей аппаратуры индивидуального пользования;
- проведение государственного экзамена в письменной форме;
- выполнение письменных заданий на компьютере со специализированным программным обеспечением или надиктовывание ассистенту;
- проведение государственного экзамена в устной форме;

иные специальные условия _____

« » 20 г.

_____/

подпись

_____/

расшифровка

В апелляционную комиссию
Филиала ДИНО
государственного университета «Дубна»
обучающегося группы _____
направления подготовки _____

Фамилия, имя, отчество

ЗАЯВЛЕНИЕ

Прошу пересмотреть результаты государственной итоговой аттестации при

защите ВКР/сдаче государственного экзамена

проведенной / проведенном « _____ » _____ 20____ г. в связи с

- несогласием с полученной оценкой;

- нарушением установленного порядка проведения государственной итоговой аттестации,
выразившимся в _____

« _____ » _____ 20____ г.

_____ / _____ /
подпись

расшифровка

**Филиал федерального государственного бюджетного образовательного
учреждения высшего образования
«Университет «Дубна» -
Дмитровский институт непрерывного образования**

Протокол № _____
заседания апелляционной комиссии
от « ____ » _____ 20 ____ г.

Апелляционная комиссия в составе:

Председатель: _____
Фамилия И.О.

Члены комиссии

Секретарь _____

в присутствии председателя ГЭК _____
Фамилия И.О.

рассмотрела апелляционное заявление обучающегося _____
Фамилия И.О.

_____ наименование филиала

направления _____
о нарушении установленного порядка проведения государственной итоговой аттестации,
выразившегося в _____

которые привели к снижению оценки.

В результате рассмотрения протокола заседания ГЭК, заключения
председателя ГЭК о соблюдении процедуры проведения защиты ВКР /
государственного экзамена комиссия установила:

Решение комиссии:

Апелляцию _____, так как изложенные в ней сведения о
допущенных _____ нарушениях _____ порядка _____ проведения _____ ГИА

_____ не подтвердились / подтвердились

и / но _____ на результат государственной итоговой аттестации.
не повлияли / повлияли

Комиссия _____
подтверждает выставленную оценку / аннулирует результат ГИА
и предлагает провести повторную процедуру ГИА

Председатель _____ / _____ /
подпись расшифровка

Секретарь _____ / _____ /
подпись расшифровка

С решением апелляционной комиссии ознакомлен(а): _____ / _____ /
подпись расшифровка

« ____ » _____ 20 ____ г.

Оглавление

ВВЕДЕНИЕ **Ошибка! Закладка не определена.**

ГЛАВА 1. ПРАВОВЫЕ ОСНОВЫ СТРУКТУРНЫХ ПОДРАЗДЕЛЕНИЙ
РОССИЙСКОЙ ФЕДЕРАЦИИ **Ошибка! Закладка не определена.**

1.1 Общая характеристика структурных подразделений и сотрудников
Органов внутренних дел Российской Федерации..... **Ошибка! Закладка не
определена.**

1.2 Основные задачи, права и полномочия сотрудников Органов внутренних
дел Российской Федерации **Ошибка! Закладка не определена.**

1.3 Нормативно – правовые, теоретико – правовые аспекты деятельности
Органов внутренних дел Российской Федерации..... **Ошибка! Закладка не
определена.**

ГЛАВА 2. СОДЕРЖАНИЕ ОРГАНИЗАЦИИ РАСКРЫТИЯ И
ПРЕДВАРИТЕЛЬНОГО РАССЛЕДОВАНИЯ ПРЕСТУПЛЕНИЙ **Ошибка!
Закладка не определена.**

2.1 Понятие, цели и задачи раскрытия и предварительного расследования
преступлений **Ошибка! Закладка не определена.**

2.2 Структура и принципы организации раскрытия и расследования
преступлений **Ошибка! Закладка не определена.**

2.3 Организация взаимодействия следователя с подразделениями ОВД РФ
при раскрытии и расследовании преступлений **Ошибка! Закладка не
определена.**

ГЛАВА 3. КРИМИНАЛИСТИЧЕСКАЯ И УГОЛОВНО – ПРАВОВАЯ
ХАРАКТЕРИСТИКА ГРАБЕЖЕЙ И РАЗБОЕВ **Ошибка! Закладка не
определена.**

3.1 Криминалистическая и уголовно – правовая характеристика грабежей
..... **Ошибка! Закладка не определена.**

3.2 Криминалистическая и уголовно - правовая характеристика разбоев
..... **Ошибка! Закладка не определена.**

3.3 Особенности криминологической характеристики лица, совершившего
преступление..... **Ошибка! Закладка не определена.**

ЗАКЛЮЧЕНИЕОшибка! Закладка не определена.

СПИСОК ИСПОЛЬЗОВАННЫХ ИСТОЧНИКОВ..... Ошибка! Закладка не определена.

ПРИЛОЖЕНИЯОшибка! Закладка не определена.

Порядок составления списка использованных источников

1. Нормативные правовые документы (указываются в порядке их значимости).
2. Книги, статьи, электронные ресурсы на русском языке (указываются в алфавитном порядке).
3. Книги, статьи, электронные ресурсы на иностранном языке (указываются в алфавитном порядке).

Пример оформления списка использованных источников

СПИСОК ИПОЛЬЗОВАННЫХ ИСТОЧНИКОВ

1. Конституция Российской Федерации (принята всенародным голосованием 12.12.1993 с изменениями, одобренными в ходе общероссийского голосования 01.07.2020) URL: https://www.consultant.ru/document/cons_doc_LAW_28399/?ysclid=lhs6wj5s9p288304064 (дата обращения: 15.12.2023г.);
2. Уголовный кодекс Российской Федерации от 13.06.1996 N 63-ФЗ (ред. от) URL: http://www.consultant.ru/document/cons_doc_LAW_10699/ (дата обращения:);
3. Уголовно - процессуальный кодекс Российской Федерации от 18.12.2001 №174-ФЗ (ред. от) URL: https://www.consultant.ru/document/cons_doc_LAW_34481/?ysclid=lhs7axvdh690698496 (дата обращения:);
4. Федеральный закон от 30.11.2011 N 342-ФЗ (ред. от, с изм. от) "О службе в органах внутренних дел Российской Федерации и внесении изменений в отдельные законодательные акты Российской Федерации" URL: https://www.consultant.ru/document/cons_doc_LAW_122329/ (дата обращения:);
5. Федеральный закон от 12.08.1995 N 144-ФЗ (ред. от) "Об оперативно - розыскной деятельности" URL: https://www.consultant.ru/document/cons_doc_LAW_7519/ (дата обращения:);
6. Постановление Пленума Верховного Суда РФ от 27 декабря 2002г. №29 «О судебной практике по делам о краже, грабеже и разбое» (ред. от

.....) URL: https://www.consultant.ru/document/cons_doc_LAW_40412/?ysclid=lhoxbx0pmm448662541 (дата обращения:);

7. Указ Президента РФ от 21.12.2016г. № 699 (ред. от) «Об утверждении Положения о Министерстве внутренних дел Российской Федерации и Типового положения о территориальном органе внутренних дел Российской Федерации по субъекту» URL: https://www.consultant.ru/document/cons_doc_LAW_209309/ (дата обращения:);

8. Аврутин Ю.В. «Основы управления в органах внутренних дел»: учебник для вузов — О-75 2-е изд., испр. и доп. / под общ. ред. Ю. Е. Аврутина. — М.: Издательство Юрайт, 2019г. — 249 с.;

9. Агафонов В.В. «Криминалистика для дознавателей»: учебник / под общ. ред. А.Г. Филиппова — М.: ДГСК МВД России, 2019г., 512 с.;

10. Адельханян Р.А., Аминов Д.И., Федотов П.В. «Криминалистика» - Курс лекций. - М.: Юнити-Дана, 2018. — 239 с.;

11. Александров И.В. «Криминалистика» - Учебник для вузов, 2-е изд., испр. и доп. - Москва: Издательство Юрайт, 2023. — 376 с.;

12. Багмет А.М., Антонов А.Ю., Бычков В.В. «Криминалистика» - Учебник в 3-х частях./ М.: Проспект, 2020. — 605 с.;

13. Багмет А.М., Бастрыкин А.И., Бессонов А.А. «Криминалистика» - Учебник / М.: Проспект, 2021. — 725 с.;

14. Балашов Д.Н., Балашов Н.М., Маликов С.В. — Учебно - методическое объединение по юридическому образованию вузов РФ, ИНФРА-М, Москва, 2019, 396 с.;

15. Бертовский Л.В. «Криминалистика» / Проспект, 2021. — 1007 с.;

16. Ветров Н.И. «Криминологическая характеристика правонарушителей молодежного возраста» - Академия МВД, 2019. — 116 с.;

17. Громов В.И. «Дознание и предварительное следствие. Методика расследования преступлений. Осмотр места преступления: (Сборник научных трудов) / М.: ЛексЭст, 2019. — 519 с.;

18. Гуськова А.П. «Органы внутренних дел в системе правоохранительных органов» // Человек и закон. 2019г. № 34. 230 с.;
19. Демидов Ю.Н., Костенников М.В., Куракин А.В. – «Административная деятельность органов внутренних дел»: учебник: в 2 ч. – Домодедово: ВИПК МВД России, 2019г., 285 с.;
20. Додонов В.Н. «Большой юридический словарь» /Авт. – сост. В.Д. Ермаков, М.А. Крылова и др.; под ред. А.Я. Сухарева и др. – М: Инфра – М, 2019. – 624 с.;
21. Иванова А.Ю., Малышкина М.В. «Психология личности» - Учебное пособие, 2018. – 254 с.;
22. Ищенко Е.П., Топорков А.А. «Криминалистика» - Учебник и практикум для вузов/ 3-е изд., испр. и доп. - Москва, 2021. – 781 с.;
23. Крюкова Н.И., Косолапова Н.В. «Криминалистика» - Учебное пособие. М: Юстиция, 2019. – 256 с.;
24. Куклин В.И. «Расследование разбойных нападений и грабежей», Саратов, 2019. – 307 с.;
25. Лаврова В.П. «Криминалистика» - Контекст лекций. Учебное пособие. - М.: Проспект, 2019. – 180 с.;
26. Прозументова Л.М. «Уголовное право» - Особенная часть: Учебник для вузов, Томск, 2019. – 843 с.;
27. Стельмах В.Ю. «Понятие и отличительные признаки следственных действий»//Российский юридический журнал №2, 2018. – 52 с.;
28. Топорков А.А. «Криминалистическая методика расследования преступлений»: учебник. – «Юстиция», 2019г., 170 с.;
29. Тюнис И.О. «Криминалистика». Учебное пособие. М: Проспект, Университет «Синергия», Москва, 2018. – 102 с.;
30. Филлипов А.Г. «Криминалистика» - Учебник для бакалавров, полный курс 5-е изд., пер. и доп., 2020. – 449 с.

Примеры оформления таблиц, рисунков и формул

Таблица 1.1 – _____ -

Слово «Таблица...» указывают слева над первой частью таблицы. Над другими частями таблицы также слева пишут слова «Продолжение таблицы...» с указанием ее номера. Название при этом помещают только над первой ее частью. Допускается помещать таблицу вдоль длинной стороны листа (альбомная ориентация листа). Название таблицы оформляется сверху слева без абзацного отступа Times New Roman, не выделяя полужирным, размер шрифта - 14 пт, название таблицы приводят с прописной буквы без точки в конце. На все таблицы в ВКР должны быть ссылки. При ссылке следует печатать слово "таблица" с указанием ее номера. Внутри таблицы Times New Roman, размер шрифта - 12 пт, междустрочный интервал одинарный.



Рисунок 1.1 - _____

На рисунки, расположенные в основной части ВКР, делается обязательная ссылка: в круглых скобках, например: Спрос на товар увеличился вдвое (рисунок 1.1) или в виде оборота, например: как видно из рисунка 1.8, спрос на товар увеличился вдвое. Слово «Рисунок...» указывают по центру после самого рисунка (диаграмм, схем и т.д.), без абзацного отступа Times New Roman, не выделяя полужирным, размер шрифта - 14 пт, название рисунка приводят с прописной буквы без точки в конце. Допускается помещать рисунок вдоль длинной стороны листа (альбомная ориентация листа).

Образец бланка заказа выпускной квалификационной работы от предприятия

(выполняется на бланке предприятия)

Директору
Филиала ДИНО
государственного университета «Дубна»
Д.В. Бородину

Предприятие (организация) _____

(полное наименование)

просит поручить студенту _____

(фамилия, имя, отчество)

разработать выпускную квалификационную работу-бакалаврскую работу на тему: « _____

»

и направить данного студента в нашу организацию на практику.

Руководителем практики от организации назначается _____

(должность, фамилия, имя, отчество)

Руководитель организации _____

(фамилия, и., о.)

(подпись)

М.П.

АННОТАЦИЯ

Ф.И.О. «_____». Филиал государственного бюджетного образовательного учреждения высшего образования Московской области «Университет «Дубна» - Дмитровский институт непрерывного образования, XXXX год.

Изложены теоретические основы _____.
Проведен анализ _____ и предложены мероприятия по улучшению _____

Выпускная квалификационная работа – бакалаврская работа содержит: 65 страниц текста (без учета приложений и списка использованных источников), 16 таблиц, 4 рисунка, 4 приложения, список использованных источников - 33 наименования.

Автор выпускной квалификационной работы
Ф.И.О. студента

ANNOTATION

FULL NAME. " _____ -- ". Branch of the State Budgetary Educational Institution of Higher Education of the Moscow Region "Dubna University" - Dmitrov Institute of Continuous Education, XXXX year.

The theoretical foundations _____.
The analysis of the _____, measures were proposed for improving _____.

The final qualifying work contains: 65 pages of text (excluding applications and the list of used sources), 16 tables, 4 figures, 4 applications, the list of used sources - 33 titles.

Author of the final qualifying work

FULL

NAME.

student

*Последний лист выпускной квалификационной работы
заполняется рукописно лично студентом.*

Выпускная квалификационная работа-бакалаврская работа выполнена мной совершенно самостоятельно.

Все использованные в работе материалы и концепции из опубликованной научной литературы и других источников имеют ссылки на них.

« ____ » _____ 20 ____ г.

(подпись)

(Ф.И.О.)

Филиал федерального государственного бюджетного образовательного
учреждения
высшего образования «Университет «Дубна» -
Дмитровский институт непрерывного образования

ОТЧЕТ

о результатах проверки выпускной квалификационной работы-бакалаврской
работы
в системе «Антиплагиат.ВУЗ»

Тема работы:

« _____ »

Ф.И.О. студента полностью, группа _____,

Направление подготовки _____

Направленность (профиль) образовательной программы _____

При проверке в электронном виде ВКР в системе «Антиплагиат.ВУЗ»¹,

оригинальность текста составила _____ %.

Студент _____ Ф.И.О.

« _____ » _____ 20 ____ г.

¹ Распечатку отчета о результатах проверки прилагаю

Согласие на предоставление права использования произведения

1. Я, *Ф.И.О. студента полностью* (далее - «Автор»), действующий от своего имени, обязуюсь предоставить филиалу федерального государственного бюджетного образовательного учреждения высшего образования «Университет «Дубна» - Дмитровский институт непрерывного образования (далее - «Пользователь») право использования произведения в установленных настоящим Соглашением пределах.

2. Объектом авторских прав, право использования которого предоставляется по настоящему Соглашению, является выпускная квалификационная работа-бакалаврская работа «Тема», в дальнейшем именуемая «Произведение».

3. Основные условия предоставления прав на использование Произведения:

3.1. Разрешенные способы использования Произведения:

- включение Произведения в цифровом виде в электронно-библиотечную систему филиала;
- извлечение метаданных Произведения и дальнейшее их использование;
- создание страховых электронных копий Произведения на материальных носителях (CD-, DVD-дисках и т.п.) для хранения в библиотечной системе филиала;
- доведение Произведения до всеобщего сведения, включая использование в открытых и закрытых сетях (в открытых сетях - в аннотированном виде, в закрытых сетях - в объеме электронной версии Произведения, предоставленной Автором).

3.2. Территория использования: на территории всего мира.

3.3. Срок использования: в течение срока действия исключительных прав.

3.4. Право сублицензирования и дальнейшей передачи полученных прав: без права сублицензирования и передачи прав.

3.5. Вознаграждение за предоставление лицензии: предоставляется безвозмездно.

4. Автор гарантирует идентичность передаваемой электронной копии Произведения и печатного варианта с учетом права Автора на изъятие из электронной копии Произведения производственных, технических, экономических, организационных и других сведений, в том числе о результатах интеллектуальной деятельности в научно-технической сфере, о способах осуществления профессиональной деятельности, которые имеют действительную или потенциальную коммерческую ценность в силу неизвестности их третьим лицам.

5. Автор гарантирует, что подписание настоящего Соглашения не приведет к нарушению авторских прав или иных прав интеллектуальной собственности третьих лиц.

_____ / Ф.И.О. студента

« _____ » _____ 20 ____ г.

**Филиал федерального государственного бюджетного образовательного
учреждения высшего образования
«Университет «Дубна» -
Дмитровский институт непрерывного образования**

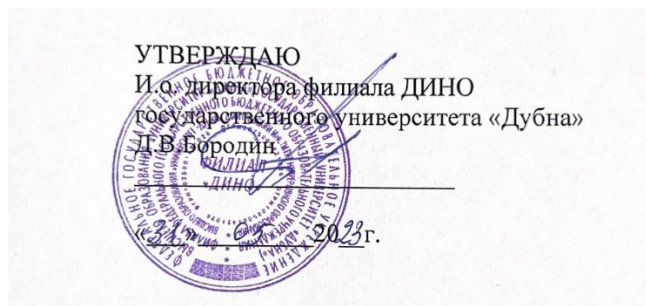

Фонд оценочных средств

ФТД.01 Введение в профессиональную деятельность

Направление подготовки
40.03.01 Юриспруденция

Уровень высшего образования
бакалавриат

Направленность (профиль) программы
уголовно-правовая

Форма обучения
очно-заочная

Дмитров, 2023

Преподаватель: Анохина Н.М.

Фонд оценочных средств разработан в соответствии с требованиями ФГОС ВО по направлению подготовки высшего образования 40.03.01 Юриспруденция.

Фонд оценочных средств рассмотрен на заседании кафедры.
Протокол заседания кафедры №1 № 10 от «31» 05 2023 г.

СОГЛАСОВАНО

Начальник отдела проектирования
и методического сопровождения
образовательных программ
«31» 05 2023 г.

 /М.В. Рогова/

Заместитель директора
по учебно-методической работе
«31» 05 2023 г.

 /И.В. Курганова/

Представители работодателей:

Осипов А.В., заместитель начальника ОМВД - начальник ОРЛС
ОМВД России по Талдомскому г.о.

Костина Н.В., генеральный директор
ООО «ПЕРВАЯ ЮРИДИЧЕСКАЯ КОМПАНИЯ»



I. ПАСПОРТ ОЦЕНОЧНЫХ СРЕДСТВ

Фонд оценочных средств предназначен для проверки результатов обучения по дисциплине ФТД.01 Введение в профессиональную деятельность основной профессиональной образовательной программы по направлению подготовки высшего образования – бакалавриат – 40.03.01 Юриспруденция.

Планируемые результаты обучения по дисциплине (модулю)

Формируемые компетенции (код и наименование)	Индикаторы достижения компетенций (код и формулировка)	Планируемые результаты обучения по дисциплине	Наименование оценочного материала
УК-6. Способен управлять своим временем, выстраивать и реализовывать траекторию саморазвития на основе принципов образования в течение всей жизни	УК-6.1. Использует инструменты и методы управления временем при выполнении конкретных задач, проектов, при достижении поставленных целей	Знать: основные принципы образования, профессионального и личностного развития, исходя из этапов карьерного роста и требований рынка труда	Вопросы открытого типа 1,2,3,4,5,6,7,8,9,10,11 Вопросы закрытого типа 1,2,3,4,5,6,7,8,9,10,11,12,13,14,15,16,17,18,19,20,21,22,23,24,25,26,27,28,29,30,31,32,33,34,35,36,37,38,39,40,41,42,43,44,45,46,47,48,49,50,51,52,53,54,55,56,57,58,59,60,61,62,63,64,65,66,67
		Уметь: планировать свое рабочее время и время для саморазвития, формулировать цели личностного и профессионального развития и условия их достижения, исходя из тенденций развития области профессиональной деятельности, индивидуально-личностных особенностей.	Вопросы открытого типа 1,2,3,4,5,6,7,8,9,10,11 Вопросы закрытого типа 1,2,3,4,5,6,7,8,9,10,11,12,13,14,15,16,17,18,19,20,21,22,23,24,25,26,27,28,29,30,31,32,33,34,35,36,37,38,39,40,41,42,43,44,45,46,47,48,49,50,51,52,53,54,55,56,57,58,59,60,61,62,63,64,65,66,67
		Владеть: методами управления собственными ресурсами при выполнении конкретных задач, проектов, достижении профессиональных целей	Вопросы открытого типа 1,2,3,4,5,6,7,8,9,10,11 Вопросы закрытого типа 1,2,3,4,5,6,7,8,9,10,11,12,13,14,15,16,17,18,19,20,21,22,23,24,25,26,27,28,29,30,31,32,33,34,35,36,37,38,39,40,41,42,43,44,45,46,47,48,49,50,51,52,53,54,55,56,57,58,59,60,61,62,63,64,65,66,67
	УК-6.2. Определяет приоритеты собственной	Знать: способы самоанализа и самооценки	Вопросы открытого типа 1,2,3,4,5,6,7,8,9,10,11

	деятельности, личностного развития и профессионального роста	собственных сил и возможностей; стратегии личностного развития	Вопросы закрытого типа 1,2,3,4,5,6,7,8,9,10,11,12,13,14,15, 16,17,18,19,20,21,22,23,24,25,26, 27,28,29,30,31,32,33,34,35,36, 37,38,39,40,41,42,43,44,45,46,47 48,49,50,51,52,53,54,55,56,57,58 59,60,61,62,63,64,65,66,67
		Уметь: анализировать и оценивать собственные силы и возможности; выбирать конструктивные стратегии личностного развития и профессионального роста	Вопросы открытого типа 1,2,3,4,5,6,7,8,9,10,11 Вопросы закрытого типа 1,2,3,4,5,6,7,8,9,10,11,12,13,14,15, 16,17,18,19,20,21,22,23,24,25,26, 27,28,29,30,31,32,33,34,35,36, 37,38,39,40,41,42,43,44,45,46,47 48,49,50,51,52,53,54,55,56,57,58 59,60,61,62,63,64,65,66,67
		Владеть: приемами оценки и самооценки результатов деятельности по решению профессиональных задач	Вопросы открытого типа 1,2,3,4,5,6,7,8,9,10,11 Вопросы закрытого типа 1,2,3,4,5,6,7,8,9,10,11,12,13,14,15, 16,17,18,19,20,21,22,23,24,25,26, 27,28,29,30,31,32,33,34,35,36, 37,38,39,40,41,42,43,44,45,46,47 48,49,50,51,52,53,54,55,56,57,58 59,60,61,62,63,64,65,66,67

II. КОМПЛЕКТ ОЦЕНОЧНЫХ МАТЕРИАЛОВ ДЛЯ ТЕКУЩЕГО КОНТРОЛЯ УСПЕВАЕМОСТИ

Вопросы открытого типа

1. Определите понятия:

_____ — это способность применять знания и навыки для достижения желаемых результатов.

Эталон ответа: - Компетентность

_____ — это система мероприятий, позволяющих выявить людей, которые по своим индивидуальным личностным свойствам наиболее пригодны к обучению и дальнейшей профессиональной деятельности.

Эталон ответа: Профессиональный отбор

_____ — совокупность социальных и профессиональных квалификационных требований, предъявляемых к социальным и профессиональным способностям человека.

Эталон ответа: Квалификация

_____ — это комплекс приобретённых путём специальной подготовки знаний, умений и навыков, необходимых для определённого вида деятельности в рамках той или иной профессии

Эталон ответа: Специальность

_____ — род трудовой деятельности, требующий определенной подготовки и являющийся обычно источником существования.

Эталон ответа: Профессия

2. Установите соответствие:

А) профессиограмма Б) профессиональная пригодность В) компетентность	1) готовность к выполнению определенного вида профессиональной (трудовой) деятельности 2) характеристика профессии, включающая описание условий труда, прав и обязанностей работника, необходимых знаний, умений и навыков 3) владение, обладание человеком соответствующей компетенцией, включающей его личностное отношение к ней и предмету деятельности 4) соответствие личностных характеристик обследуемого требованиям профессиограммы, его способность овладеть данной профессиональной деятельностью
--	--

Эталон ответа: А-2), Б-4), В-3)

А) личная организованность Б) самодисциплина В) знание техники личной работы Г) личный самоконтроль Д) эмоционально-волевой потенциал	1) умение управлять своим поведением, «держаться в руках» 2) способность жить и работать по системе 3) знание правил и приемов организации личной работы и умение ими пользоваться 4) способность управлять своей волей, воспитывать в себе оптимизм и жизнерадостность 5) способность контролировать процессы своей деятельности и ее результаты 6) хорошее состояние здоровья, соблюдение гигиены умственного труда
---	--

Эталон ответа: А-2), Б-1), В-3), Г-5), Д-4)

А) профессия (специальность) Б) квалификация В) компетенция	1) способность применять знания, умения, отношения и опыт в знакомых и незнакомых трудовых ситуациях. 2) род (вид) трудовой деятельности, требующий определенной подготовки и являющийся обычно источником существования 3) нормативно-технический документ устанавливает комплекс норм, правил, требований 4) готовность к выполнению определенного вида профессиональной (трудовой) деятельности
--	---

Эталон ответа: А-2), Б-4), В-1)

3. Сопоставьте определения:

1. Профессиональная пригодность	а) это вероятностная характеристика, отражающая возможности человека по овладению какой-либо профессиональной деятельностью.
2. Профессиональный отбор	б) оказания помощи в выборе профессии, наиболее соответствующей индивидуальным возможностям;
3. Профессиональная ориентация	в) система мероприятий, позволяющих выявить людей, наиболее пригодных к обучению и дальнейшей профессиональной деятельности;

Эталон ответа: 1 – а; 2 – в; 3 – б

4. Сопоставьте типы профессий с их характеристиками и примерами:

типы профессий	характеристика	примеры
I. ЧЕЛОВЕК – ПРИРОДА II. ЧЕЛОВЕК – ТЕХНИКА III. ЧЕЛОВЕК – ЧЕЛОВЕК IV. ЧЕЛОВЕК – ЗНАК V. ЧЕЛОВЕК – ХУДОЖЕСТВЕННЫЙ ОБРАЗ	а) профессии, связанные с воспитанием, обслуживанием, обучением людей, общением с ними; б) профессии, связанные с созданием, обслуживанием и эксплуатацией техники; в) профессии, связанные с созданием, копированием, воспроизведением и изучением художественных образов; г) профессии, связанные с изучением, охраной и преобразованием природы; д) профессии, связанные с созданием и использованием знаковых систем (цифровых, буквенных, нотных);	1) зоотехник, 2) ветеринар, 3) учитель, 4) слесарь, 5) программист, 6) водитель, 7) официант, 8) бухгалтер, 9) декоратор, 10) художник, 11) библиотекарь, 12) геолог, 13) врач, 14) монтажник, 15) ювелир.

Эталон ответа:

I. г) 1, 2, 12

II. б) 4, 6, 14

III. а) 3, 7, 13

IV. д) 5, 8, 11

V. в) 9, 10, 15

5. Укажите код направления вашего обучения в вузе

Эталон ответа: 40.03.01 Юриспруденция

6. Раскройте аббревиатуру:

№	Сокращения	Обозначение сокращений
1	ФГОС ВО	
2	ОПОП	
3	ОК	
4	ПК	
5	ОПК	

Эталон ответа:

№	Сокращения	Обозначение сокращений
1	ФГОС ВО	1) федеральный государственный образовательный стандарт высшего образования
2	ОПОП	2) основная профессиональная образовательная программа
3	УК	3) универсальная компетенция
4	ПК	4) профессиональная компетенция
5	ОПК	5) общепрофессиональная компетенция

7. Вставьте пропущенное слово

_____ образования - комплексная характеристика образовательной деятельности и подготовки обучающегося, выражающая степень их соответствия федеральным государственным образовательным стандартам, образовательным стандартам, федеральным государственным требованиям и (или) потребностям физического или юридического лица, в интересах которого осуществляется образовательная деятельность, в том числе степень достижения планируемых результатов образовательной программы.

Эталон ответа: Качество

8. Вставьте пропущенное слово

Право на ведение образовательной деятельности возникает у образовательной организации с момента выдачи ей _____.

Эталон ответа: лицензии

9. Вставьте пропущенное слово

Электронные образовательные _____ – учебные материалы, для воспроизведения которых используются электронные устройства

Эталон ответа: ресурсы

10. Вставьте пропущенное слово

Проверка, а также постоянное наблюдение, осуществляемое в целях проверки или надзора, - это _____ образовательной деятельности.

Эталон ответа: контроль

11. Вставьте пропущенное слово

Образовательный _____ – это комплекс нормативов, предъявляемых к педагогической деятельности определенного уровня либо к направлению подготовки, специальности и профессии.

Эталон ответа: стандарт

Вопросы закрытого типа

1. Профотбор – это:

- а) система мероприятий по подготовке личности к профессиональной деятельности; б) система психодиагностических методик и тестов для оценки уровня интеллекта;
- в) система мероприятий, позволяющих выявить людей, наиболее пригодных к обучению и дальнейшей профессиональной деятельности;
- г) система мероприятий для оказания помощи в выборе профессии, наиболее соответствующей индивидуальным возможностям;

2. По целям различают:

- 1) гностические;
 - 2) преобразующие;
 - 3) изыскательские профессии.
- а) геолог, исследователь; б) эксперт, ревизор; в) токарь, строитель

3. По средствам труда различают профессии, где доминирует

- 1) ручной труд;
 - 2) механизированный труд;
 - 3) автоматизированный труд.
- а) машинист, водитель; б) представители народных промыслов; в) оператор

4. По условиям работы различают профессии:

- 1) с комфортным микроклиматом;
 - 2) со стандартными внешними условиями;
 - 3) с нестандартными внешними условиями.
- а) инспектор ГАИ; б) водолаз, пожарный; в) бухгалтер, учитель.

5. По степени самостоятельности профессиональной деятельности различают профессии:

- 1) со строго регламентированной деятельностью;
 - 2) с шаблонным исполнительным трудом;
 - 3) с самостоятельным трудом;
 - 4) со свободным творческим трудом.
- а) сборщик на конвейере; б) изобретатель, ученый; в) машинистка, швея; г) конструктор, учитель.

6. По характеру требований к психофизиологическим особенностям человека:

- 1) профессии, где каждый здоровый человек может достичь общественно приемлемой эффективности деятельности;
 - 2) профессии, где не каждый человек может достичь эффективности деятельности;
 - 3) профессии, предъявляющие специфические требования к человеку.
- а) музыкант, спортсмен; б) учитель, инженер; в) дворник, бухгалтер, вахтер.

7. По необходимой степени подготовки различают:

- 1) профессии, требующие длительной дорогостоящей подготовки;
- 2) профессии, требующие более простой подготовки;
- 3) профессии, не требующие подготовки.

а) вахтер, дворник; б) инженер, врач; в) техник, слесарь.

8. По необходимости сочетания у специалиста многих качеств:

1) универсальные (широкого профиля);

2) узкопрофильные.

а) преподаватель вуза; б) сборщик на конвейере.

Эталон ответа:

№ задания	Ответы	Баллы
1	в	1
2	1 – б 2 – в 3 – а	3
3	1 – б 2 – а 3 – в	3
4	1 – в 2 – а 3 – б	3
5	1 – а 2 – в 3 – г 4 – б	4
6	1 – в 2 – б 3 – а	3
7	1 – б 2 – в 3 – а	3
8	1 – а 2 – б	2
Итого:		22

9. Что такое межличностная коммуникация:

а) разговор с самим собой;

б) участвуют двое;

в) беседа внутри группы, между группами;

г) сообщение получает или использует большое количество людей

Эталон ответа: в) беседа внутри группы, между группами;

10. К какому типу группы относится данное определение: это как добровольная (музыкальная школа, кружки и клубы), так и недобровольная (школа, армия) группа, с установленным сроком, структурой и взаимоотношениями между членами, установленными целями и задачами.

а) Семейная;

б) Неформальная;

в) Формальная

Эталон ответа: в) Формальная

11. К какой коммуникации относятся следующие данные: жесты, мимика, положение тела, проксемика (способ использования пространства), тактильная коммуникация (прикосновения)

а) Невербальная коммуникация;

б) Вербальная коммуникация

Эталон ответа: а) Невербальная коммуникация;

12. Что такое персональная коммуникация:

а) разговор с самим собой;

б) участвуют двое;

в) внутри группы, между группами, индивид группа;

г) сообщение получает или использует большое количество людей

Эталон ответа: а) разговор с самим собой;

13. К какому типу группы относится данное определение:

дружеская группа, добровольная, необязательно долгосрочная.

- а) Семейная;
- б) Неформальная;
- в) Формальная

Эталон ответа: б) Неформальная

14. Какие данные относятся к невербальной коммуникации:

а) жесты, мимика, положение тела, проксемика (способ использования пространства), тактильная коммуникация (прикосновения)

- б) речь

Эталон ответа: а) жесты, мимика, положение тела, проксемика (способ использования пространства), тактильная коммуникация (прикосновения)

15. К какому типу группы относится данное определение: это недобровольная, долгосрочная группа с разнообразными общими интересами (кровные связи, кровные узы, кровная месть).

- а) Семейная;
- б) Неформальная;
- в) Формальная

Эталон ответа: а) Семейная;

16. Перечислите разделы в ЭИОС Портфолио студента ДИНО

Эталон ответа:

- Образовательная деятельность
- Научно-исследовательская деятельность
- Внеучебная деятельность
- Индивидуальные работы
- Результаты освоения практической деятельности.

17. К какой из форм представления информации относятся данные символы: тексты - символы, расположенные в определенном порядке.

- а) символьная;
- б) текстовая;
- в) графическая;
- г) звуковая.

Эталон ответа: - б) текстовая;

18. Выберите определение:

Формальная структура информации –.

- а) ориентирована на форму представления информации.
- б) ориентирована на содержание информации (эмпирические, научные знания, гипотезы, теории законы).

Эталон ответа: - а) ориентирована на форму представления информации.

19. К какой из форм представления информации относятся данные символы: различные виды изображений

- а) символьная;
- б) текстовая;
- в) графическая;
- г) звуковая.

Эталон ответа: - а) символьная;

20. Выберите определение:

Содержательная структура информации –.

а) ориентирована на форму представления информации.

б) ориентирована на содержание информации (эмпирические, научные знания, гипотезы, теории законы)

Эталон ответа: - б) ориентирована на содержание информации (эмпирические, научные знания, гипотезы, теории законы).

21. Какие символы относятся к текстовой форме представления информации:

а) буквы, цифры, знаки

б) тексты - символы, расположенные в определенном порядке

в) различные виды изображений

Эталон ответа: - б) тексты - символы, расположенные в определенном порядке в) различные виды изображений

22. Какие символы относятся к символьной форме представления информации:

а) буквы, цифры, знаки

б) тексты - символы, расположенные в определенном порядке

в) различные виды изображений

Эталон ответа: - а) буквы, цифры, знаки

23. Какие символы относятся к графической форме представления информации:

а) буквы, цифры, знаки

б) тексты - символы, расположенные в определенном порядке

в) различные виды изображений

Эталон ответа: - в) различные виды изображений

24. К какой информации относится это определение:

Информация уже существующая, т.е. уже собранная для других целей.

а) первичная информация;

б) вторичная информация

Эталон ответа: - б) вторичная информация

25. Кем наполняется раздел в ЭИОС «Портфолио студента»

Эталон ответа: Студентом самостоятельно

26. Выберите определение:

Бескорыстие –

а) осознание принадлежности к определенной социальной группе (бригада, отдел), стремление работать вместе.

б) готовность отдать последнее.

в) доброе отношение к людям.

Эталон ответа: - б) готовность отдать последнее.

27. Выберите определение:

Коллективизм –

а) осознание принадлежности к определенной социальной группе (бригада, отдел), стремление работать вместе.

б) готовность отдать последнее.

в) доброе отношение к людям.

Эталон ответа: - а) осознание принадлежности к определенной социальной группе (бригада, отдел), стремление работать вместе

28. Выберите определение:

Интернационализм (толерантность) –

- а) готовность отдать последнее.
- б) умение встретить гостей.
- в) терпимое отношение к людям другой национальности, религии.

Эталон ответа: - в) терпимое отношение к людям другой национальности, религии

29. Выберите определение:

Доброжелательность –

- а) доброе отношение к людям.
- б) осознание принадлежности к определенной социальной группе (бригада, отдел), стремление работать вместе.
- в) стремление к новым знаниям.

Эталон ответа: - а) доброе отношение к людям.

30. Выберите определение:

Информация — это...

- а) - теоретическая, основанная на уже известных фактах работа, в которой более или менее полно раскрывается какая-либо тема
- б) - сведения об объектах и явлениях окружающей среды, их параметрах, свойствах и состоянии, которые воспринимают информационные системы

Эталон ответа: б) сведения об объектах и явлениях окружающей среды, их параметрах, свойствах и состоянии, которые воспринимают информационные системы

31. Выберите определение:

Покорность –

- а) готовность выполнять законы, инструкции.
- б) стремление к новым знаниям.
- в) готовность отдать последнее.

Эталон ответа: а) готовность выполнять законы, инструкции

32. Выберите определение:

Широта кругозора –

- а) готовность выполнять законы, инструкции.
- б) стремление к новым знаниям.
- в) готовность отдать последнее.

Эталон ответа: б) стремление к новым знаниям.

33. Выберите определение:

Гостеприимство – ...

- а) готовность отдать последнее.
- б) умение встретить гостей.
- в) терпимое отношение к людям другой национальности, религии.

Эталон ответа: б) умение встретить гостей.

34. Выберите определение:

Искренность – ...

- а) открытость эмоций и чувств к людям.
- б) готовность выполнять законы, инструкции.

в) осознание принадлежности к определенной социальной группе (бригада, отдел), стремление работать вместе.

Эталон ответа: а) открытость эмоций и чувств к людям

35. Выберите определение: Формальная группа – ...

а) это недобровольная, долгосрочная группа с разнообразными общими интересами (кровные связи, кровные узы, кровная месть).

б) дружеская группа, добровольная, необязательно долгосрочная;

в) это как добровольная (музыкальная школа, кружки и клубы), так и недобровольная (школа, армия) группа, с установленным сроком, структурой и взаимоотношениями между членами, установленными целями и задачами.

Эталон ответа: в) это как добровольная (музыкальная школа, кружки и клубы), так и недобровольная (школа, армия) группа, с установленным сроком, структурой и взаимоотношениями между членами, установленными целями и задачами.

36. Образование – это...

а) совокупность организованных мероприятий, направленных на получение знаний, навыков;

б) целенаправленный процесс воспитания и обучения в интересах человека, общества и государства, сопровождающийся констатацией достижения гражданином установленных государством образовательных уровней;

в) процесс организации учебной деятельности студентов по овладению знаниями, умениями, навыками.

Эталон ответа: б) целенаправленный процесс воспитания и обучения в интересах человека, общества и государства, сопровождающийся констатацией достижения гражданином установленных государством образовательных уровней

37. Документ, который определяет перечень, трудоемкость, последовательность и распределение по периодам обучения учебных предметов, курсов, дисциплин (модулей), практики, иных видов учебной деятельности и, если иное не установлено Федеральным законом «Об образовании в Российской Федерации», формы промежуточной аттестации обучающихся:

а) образовательный стандарт;

б) учебный план;

в) учебная программа;

г) примерная образовательная программа.

Эталон ответа: б) учебный план;

38. Совокупность обязательных требований к образованию определенного уровня и (или) к профессии, специальности и направлению подготовки, утвержденных федеральным органом исполнительной власти, осуществляющим функции по выработке государственной политики и нормативно-правовому регулированию в сфере образования, называется:

а) государственные требования;

б) учебный план;

в) профессиональное образование;

г) федеральный государственный образовательный стандарт.

Эталон ответа: г) федеральный государственный образовательный стандарт.

39. Как называется вид учебной деятельности, направленный на формирование, закрепление, развитие практических навыков и компетенции в процессе выполнения определенных видов работ, связанных с будущей профессиональной деятельностью?

а) практика;

б) воспитание; в) обучение;

г) развлечение.

Эталон ответа: а) практика;

40. Кто относится к участникам образовательных отношений?

а) обучающиеся, родители (законные представители) несовершеннолетних обучающихся; б) педагогические работники и их представители;

в) организации, осуществляющие образовательную деятельность; г) все вышеперечисленные.

Эталон ответа: г) все вышеперечисленные

41. Какие уровни профессионального образования устанавливаются в Российской Федерации:

а) среднее профессиональное образование;

б) высшее образование – бакалавриат, специалитет, магистратура; в) высшее образование - подготовка кадров высшей квалификации; г) все вышеперечисленные верны.

Эталон ответа: г) все вышеперечисленные

42. Образовательные технологии, реализуемые в основном с применением информационно- телекоммуникационных сетей при опосредованном (на расстоянии) взаимодействии обучающихся и педагогических работников, называется:

а) дистанционными образовательными технологиями;

б) интернет-ресурсами;

в) традиционными образовательными технологиями; г) виртуальными образовательными технологиями.

Эталон ответа: а) дистанционными образовательными технологиями;

43. К промежуточной аттестации не относится форма контроля

а) зачет

б) дифференцированный зачет

в) государственный экзамен

г) экзамен

Эталон ответа: в) государственный экзамен

44. Для получения первичных профессиональных и навыков студент проходит практику

а) учебную

б) производственную

в) преддипломную

Эталон ответа: а) учебную

45. Запишите структуру реферата в хронологическом порядке:

а) список использованных источников;

б) основная часть;

в) титульный лист;

г) заключение;

д) введение;

е) оглавление или план;

Эталон ответа:

в) титульный лист;

е) оглавление или план;

- д) введение;
- б) основная часть;
- г) заключение;
- а) список использованных источников;

46. К какому типу конспекта относится это определение: Конспект подразумевает наличие в своей основе плана, который чаще всего составлен предварительно или же заявлен в начале работы по конспектированию источника.

- а) плановый;
 - б) текстуальный;
 - в) свободный;
 - г) тематический
- Эталон ответа:** а) плановый;

47. К какому пункту реферата относится это определение: Содержит перечень глав, подглав и номера страниц к ним.

- а) титульный лист;
 - б) оглавление или план;
 - в) введение;
 - г) основная часть;
 - д) заключение;
 - е) список использованной литературы
- Эталон ответа:** б) оглавление или план;

48. Запишите структуру делового письма в хронологическом порядке:

- а) Подпись.
 - б) Приложения.
 - в) Основной текст.
 - г) Заключение.
 - д) Обращение.
 - е) Преамбула.
- Эталон ответа:**
- д) Обращение.
 - е) Преамбула.
 - в) Основной текст.
 - г) Заключение.
 - а) Подпись.
 - б) Приложения.

49. Запишите структуру резюме в хронологическом порядке:

- а) дополнительные сведения;
 - б) образование;
 - в) личные данные;
 - г) трудовой опыт (практика);
 - д) цель;
- Эталон ответа:**
- в) личные данные;
 - д) цель;
 - б) образование
 - г) трудовой опыт (практика);
 - а) дополнительные сведения.

50. Определите по отрывку вид письменной коммуникации: «Я, Петров И.И., опоздал на работу 20 января по причине поломки маршрутного такси. Обязуюсь впредь»

- а) письмо;
- б) объяснительная;
- в) заявление.

Эталон ответа: б) объяснительная;

51. Выберите определение: Сообщение —

а) один из видов монологической речи, развёрнутое устное или письменное изложение какой-нибудь темы.

б) это форма изложения конкретной информации, может служить средством выражения оценки той или иной ситуации.

Эталон ответа: а) один из видов монологической речи, развёрнутое устное или письменное изложение какой-нибудь темы

52. Запишите структуру презентации в хронологическом порядке:

- а) основная часть;
- б) титульный слайд;
- в) заключение;
- г) введение;

Эталон ответа:

- б) титульный слайд;
- г) введение;
- а) основная часть;
- в) заключение;

53. К какому типу конспекта относится это определение: В основе конспекта такого типа лежат цитаты из источника.

- а) плановый;
- б) текстуальный;
- в) свободный;
- г) тематический

Эталон ответа: б) текстуальный;

54. К какому пункту реферата относится это определение: Оно может состоять из одного абзаца, а может занимать страницу-полторы. Главная его цель – ввести читателя в суть проблемы.

- а) титульный лист;
- б) оглавление или план;
- в) введение;
- г) основная часть;
- д) заключение;
- е) список использованных источников

Эталон ответа: в) введение;

55. Выберите определение:

Почтовый опрос –

а) вид анкетного опроса, при котором анкеты высылаются респонденту по почте (по домашним или рабочим адресам) с просьбой вернуть заполненные анкеты исследователю и собираются таким же образом.

б) метод опроса, при котором респондент самостоятельно заполняет опросник, т. е. общение между исследователем и респондентом, являющимся источником необходимой

информации опосредуется анкетой.

в) непосредственное общение с людьми, имеющими то или иное отношение к изучаемой ситуации.

Эталон ответа: а) вид анкетного опроса, при котором анкеты высылаются респонденту по почте (по домашним или рабочим адресам) с просьбой вернуть заполненные анкеты исследователю и собираются таким же образом.

56. Выберите определение: Неформальная группа –

а) это недобровольная, долгосрочная группа с разнообразными общими интересами (кровные связи, кровные узы, кровная месть).

б) дружеская группа, добровольная, обязательно долгосрочная;

в) это как добровольная (музыкальная школа, кружки и клубы), так и недобровольная (школа, армия) группа, с установленным сроком, структурой и взаимоотношениями между членами, установленными целями и задачами.

Эталон ответа: б) дружеская группа, добровольная, обязательно долгосрочная;

57. Выберите определение: Интервьюирование – ...

а) один из возможных способов сбора первичных данных, когда исследователь ведет непосредственное наблюдение за людьми и обстановкой

б) способ опроса, при котором опросник (бланк) заполняется со слов респондента, т. е. использующий в качестве источника информации вербальное взаимодействие (путем беседы) исследователя (интервьюера) с респондентом.

в) другой способ сбора данных, требующий отбора сопоставимых между собой групп субъектов, создания для этих групп разной обстановки, контроля за переменными составляющими и установления степени значимости наблюдаемых различий.

Эталон ответа: б) способ опроса, при котором опросник (бланк) заполняется со слов респондента, т. е. использующий в качестве источника информации вербальное взаимодействие (путем беседы) исследователя (интервьюера) с респондентом.

58. Определите по отрывку вид письменной коммуникации:

«Здравствуйтесь, мои дорогие и любимые родственники. Пишу вам из далекого города ...»

а) письмо;

б) объяснительная;

в) заявление.

Эталон ответа: а) письмо;

59. К какой форме речевого общения устной коммуникации относится данное определение: форма речи адресанта, рассчитана на пассивное и опосредованное восприятие адресатом.

а) диалог;

б) монолог;

в) полилог.

Эталон ответа: б) монолог;

60. Запишите структуру доклада в хронологическом порядке:

а) введение;

б) оглавление или план;

в) титульный лист;

г) заключение;

д) список использованных источников;

е) основная часть;

Эталон ответа:

- в) титульный лист;
- б) оглавление или план;
- а) введение;
- е) основная часть;
- г) заключение;
- д) список использованных источников;

61. К какому типу конспекта относится это определение: В данном типе можно встретить элементы других типов конспекта. Конспект может начинаться с плана, а закончиться приведением объемных цитат из источника.

- а) плановый;
- б) текстуальный;
- в) свободный;
- г) тематический

Эталон ответа: в) свободный;

62. К какому пункту реферата относится это определение: Максимальное освещение главных аспектов, изложение основных концепций.

- а) титульный лист;
- б) оглавление или план;
- в) введение;
- г) основная часть;
- д) заключение;
- е) список использованных источников

Эталон ответа: г) основная часть;

63. К какому слову подходит данное определение: Выдвинутое оппонентом суждение, которое обосновывается им в процессе аргументации.

- а) конспект;
- б) тезис.

Эталон ответа: б) тезис.

64. Определите по отрывку вид письменной коммуникации: «Прошу оказать мне материальную помощь в размере месячного оклада в связи с ...»

- а) письмо;
- б) объяснительная;
- в) заявление.

Эталон ответа: в) заявление.

65. К какой форме речевого общения устной коммуникации относится данное определение: форма общения между несколькими лицами.

- а) диалог;
- б) монолог;
- в) полилог.

Эталон ответа: в) полилог.

66. Выберите определение: Конспект — это...

а) положение, утверждение, выставляемое и потом доказываемое в каком-нибудь рассуждении.

- б) это краткое изложение лекции, произведения, научной работы и т.п.

Эталон ответа: б) это краткое изложение лекции, произведения, научной работы и т.п.

67. Определите по отрывку вид письменной коммуникации: «Работа. Требуется повар в столовую детского сада № 25 с окладом ...»

- а) объявление;
- б) служебная (докладная) записка;
- в) телеграмма.

Эталон ответа: а) объявление;

Критерии оценки вопросов открытого и закрытого типа

«Отлично» (зачтено) ставится, если доля правильных ответов составляет 80-100%.

«Хорошо» (зачтено) ставится, если доля правильных ответов составляет 60-79%.

«Удовлетворительно» (зачтено) ставится, если доля правильных ответов составляет 40-59%.

«Неудовлетворительно» (не зачтено) ставится, если доля правильных ответов составляет менее 40%.

III. КОМПЛЕКТ ОЦЕНОЧНЫХ МАТЕРИАЛОВ ДЛЯ ПРОМЕЖУТОЧНОЙ АТТЕСТАЦИИ

Вопросы, выносимые на зачет

1. Лидерство как социально-психологический феномен.
2. Теории лидерства.
3. Психологический портрет лидера.
4. Лидерство и руководство.
5. Лидерство и власть.
6. Модели эффективного общения.
7. Стили делового общения: официально-деловой, научный стиль речи, публицистический стиль, коммуникационный.
8. Команда как социально-психологический феномен.
9. Понятие групповой сплоченности.
10. Психологический климат в коллективе.
11. Роль лидера в формировании психологического климата.
12. Проблема формирования команды.
13. Барьеры эффективного общения.
14. Стратегии взаимодействия в ситуации общения: приспособление, компромисс, сотрудничество, игнорирование, соперничество.
15. Партнерское деловое общение.
16. Поведенческий анализ.
17. Умения и навыки эффективного профессионального общения.
18. Ролевые позиции в деловом общении.

Критерии оценки зачета:

«Зачтено» выставляется обучающемуся, если: он знает основные определения, последователен в изложении материала, демонстрирует базовые знания дисциплины, владеет необходимыми умениями и навыками при выполнении практических заданий.

«Не зачтено» выставляется обучающемуся, если: он не знает основных определений, непоследователен и сбивчив в изложении материала, не обладает определенной системой знаний по дисциплине, не в полной мере владеет необходимыми умениями и навыками при выполнении практических заданий.

**Филиал федерального государственного бюджетного образовательного
учреждения высшего образования
«Университет «Дубна» -
Дмитровский институт непрерывного образования**



Фонд оценочных средств

ФТД.02 Тайм-менеджмент

Направление подготовки
40.03.01 Юриспруденция

Уровень высшего образования
бакалавриат

Направленность (профиль) программы
уголовно-правовая

Форма обучения
очно-заочная

Дмитров, 2023

Преподаватель: Александра В.А.

Фонд оценочных средств разработан в соответствии с требованиями ФГОС ВО по направлению подготовки высшего образования 40.03.01 Юриспруденция.

Фонд оценочных средств рассмотрен на заседании кафедры.
Протокол заседания кафедры №2 № 10 от «31» 05 2023г.

СОГЛАСОВАНО

Начальник отдела проектирования
и методического сопровождения
образовательных программ
«31» 05 2023г.

 /М.В. Рогова/

Заместитель директора
по учебно-методической работе
«31» 05 2023г.

 /И.В. Курганова/

Представители работодателей:

Осипов А.В., заместитель начальника ОМВД - начальник ОРЛС
ОМВД России по Талдомскому г.о.

Костина Н.В., генеральный директор
ООО «ПЕРВАЯ ЮРИДИЧЕСКАЯ КОМПАНИЯ»



I. ПАСПОРТ ОЦЕНОЧНЫХ СРЕДСТВ

Фонд оценочных средств предназначен для проверки результатов обучения по дисциплине ФТД.02 Тайм-менеджмент основной профессиональной образовательной программы по направлению подготовки высшего образования – бакалавриат – 40.03.01 Юриспруденция.

Планируемые результаты обучения по дисциплине (модулю)

Формируемые компетенции (код и наименование)	Индикаторы достижения компетенций (код и формулировка)	Планируемые результаты обучения по дисциплине	Наименование оценочного материала
УК-6. Способен управлять своим временем, выстраивать и реализовывать траекторию саморазвития на основе принципов образования в течение всей жизни	УК-6.1. Использует инструменты и методы управления временем при выполнении конкретных задач, проектов, при достижении поставленных целей	Знать: основные принципы самовоспитания и самообразования, профессионального и личностного развития, исходя из этапов карьерного роста и требований рынка труда	Вопросы открытого типа 1,2 Вопросы закрытого типа 1,2,3,4,5,6,7
		Уметь: планировать свое рабочее время и время для саморазвития, формулировать цели личностного и профессионального развития и условия их достижения, исходя из тенденций развития области профессиональной деятельности, индивидуально-личностных особенностей	Вопросы открытого типа 1,2 Вопросы закрытого типа 1,2,3,4,5,6,7
		Владеть: приемами и техниками психической саморегуляции, владения собой и своими ресурсами	Вопросы открытого типа 1,2 Вопросы закрытого типа 1,2,3,4,5,6,7
		УК-6.2. Определяет приоритеты собственной деятельности, личностного развития и профессионального роста	Знать: способы самоанализа и самооценки собственных сил и возможностей; стратегии личностного развития
		Уметь: анализировать и оценивать собственные силы и возможности; выбирать конструктивные	Вопросы открытого типа 1,2

		стратегии личностного развития на основе принципов образования и самообразования	Вопросы закрытого типа 1,2,3,4,5,6,7
		Владеть: приемами оценки и самооценки результатов деятельности по решению профессиональных задач	Вопросы открытого типа 1,2 Вопросы закрытого типа 1,2,3,4,5,6,7

II. КОМПЛЕКТ ОЦЕНОЧНЫХ МАТЕРИАЛОВ ДЛЯ ТЕКУЩЕГО КОНТРОЛЯ УСПЕВАЕМОСТИ

Вопросы закрытого типа.

1. Одна из наиболее характерных причин дефицита времени:

- а) несоответствие работника и занимаемой им должности
- б) соответствие работника и занимаемой им должности
- в) умение контролировать свои потребности

2. Одна из наиболее характерных причин дефицита времени:

- а) адекватная оценка своих способностей, скорости работы, результативности
- б) неадекватная оценка своих способностей, скорости работы, результативности
- в) соответствие работника и занимаемой им должности

3. Одна из наиболее характерных причин дефицита времени:

- а) неумение контролировать свои потребности
- б) умение контролировать свои потребности
- в) плановость работы

4. Одна из наиболее характерных причин дефицита времени:

- а) хорошая мотивация труда, приводящая к низкой производительности
- б) слабая мотивация труда, приводящая к низкой производительности
- в) плановость работы

5. Технология, позволяющая использовать невосполнимое время жизни в соответствии со своими личными и бизнес-целями и ценностями:

- а) Тайм-менеджмент
- б) Смарт-менеджмент
- в) Лайм-менеджмент

6. Один из процессов тайм-менеджмента:

- а) организация
- б) контроль достижения цели, выполнения планов, подведение итогов по результатам
- в) целедостижение

7. Один из процессов тайм-менеджмента:

- а) тестирование
- б) планирование и расстановка приоритетов
- в) разработка

Эталон ответа.

1. Одна из наиболее характерных причин дефицита времени:

- а) несоответствие работника и занимаемой им должности +
- б) соответствие работника и занимаемой им должности
- в) умение контролировать свои потребности

2. Одна из наиболее характерных причин дефицита времени:

- а) адекватная оценка своих способностей, скорости работы, результативности
- б) неадекватная оценка своих способностей, скорости работы, результативности +
- в) соответствие работника и занимаемой им должности

3. Одна из наиболее характерных причин дефицита времени:

- а) неумение контролировать свои потребности +
- б) умение контролировать свои потребности
- в) плановость работы

4. Одна из наиболее характерных причин дефицита времени:

- а) хорошая мотивация труда, приводящая к низкой производительности
- б) слабая мотивация труда, приводящая к низкой производительности +
- в) плановость работы

5. Технология, позволяющая использовать невосполнимое время жизни в соответствии со своими личными и бизнес-целями и ценностями:

- а) Тайм-менеджмент +
- б) Смарт-менеджмент
- в) Лайм-менеджмент

6. Один из процессов тайм-менеджмента:

- а) организация
- б) контроль достижения цели, выполнения планов, подведение итогов по результатам
- в) целедостижение

7. Один из процессов тайм-менеджмента:

- а) тестирование
- б) планирование и расстановка приоритетов +
- в) разработка

Вопросы открытого типа

1. Выберите из предложенного Л. Зайвертом списка пять наиболее характерных помех, которые чаще всего встречаются в привычной для вас деятельности. Насколько сильно эти помехи мешают достижению цели и замедляют вашу деятельность? Пытались ли вы с ними бороться? Каким образом, с каким результатом? Еще раз внимательно прочитайте список помех Л. Зайверта. Предложите, как минимум пять помех, которые характерны именно для вашей деятельности, но которых нет в предложенном списке.

1. нечеткая постановка целей;
2. отсутствие приоритетов;
3. попытка слишком много сделать за один раз;
4. неполное представление о текущих задачах и путях их решения;
5. плохое планирование трудового дня;
6. личная неорганизованность, «бумажные завалы»;
7. чрезмерное чтение;
8. скверная система документооборота;
9. недостаток мотивации, лень;
10. поиск плохо хранящейся нужной информации (адресов, телефонов и т. п.);
11. недостатки кооперации или разделения труда;
12. случайные телефонные звонки;
13. незапланированные посетители;
14. неспособность сказать «нет»;
15. неполная, запоздалая информация;
16. отсутствие самодисциплины;
17. неумение довести дело до конца;
18. отвлечение (шум и т. п.);
19. затяжные совещания;
20. плохая подготовленность к совещаниям, беседам и т. п.;
21. отсутствие коммуникаций или неточная обратная связь;
22. болтовня на частные темы;
23. излишняя коммуникабельность;
24. чрезмерные деловые записи;
25. привычка откладывать «на потом»;
26. желание все узнать подробно;
27. длительные ожидания;
28. спешка, нетерпение, чрезмерная суетливость;
29. неиспользование делегирования;
30. недостаточный контроль над порученными делами, из-за чего их приходится переделывать.

Эталон ответа.

Исходя из предложенного списка помех Л. Зайверта, могу выбрать следующие пять наиболее характерных помех, которые встречаются в моей деятельности:

1. Неиспользование делегирования — это может замедлять мою деятельность, так как я склонен делать все самостоятельно, не доверяя другим людям выполнение определенных задач.

2. Недостаточный контроль над порученными делами - иногда из-за недостаточного контроля над делами приходится их переделывать или исправлять, что отнимает дополнительное время и замедляет достижение цели.

3. Желание все узнать подробно - я склонен углубляться в каждую задачу и стремиться получить полное понимание и знания в данной области. Это занимает много времени и может замедлять выполнение задачи.

4. Отсутствие приоритетов - иногда не определяю ясные приоритеты для своих задач, что может приводить к тому, что я трачу время на второстепенные задачи в ущерб главным целям.

5. Плохое планирование трудового дня - иногда не удается эффективно распределить время и ресурсы на выполнение задач, что влияет на продуктивность и может приводить к задержкам в достижении цели.

Я пытался бороться с этими помехами разными способами. Например, я стал делегировать некоторые задачи коллегам, чтобы не все выполнять самостоятельно. Я также стараюсь определить приоритеты для своих задач и составлять план работы, чтобы эффективно использовать время. Однако некоторые из этих помех по-прежнему существуют и требуют дальнейшей работы для их устранения.

2. Заполните таблицу.

Название элемента управления временем	Тип тайм-менеджмента		
	Индивидуальный	Ролевой	Социальный
Субъект (кто управляет)			
Объект (кем управляет)			
Цель (для чего)			
Предмет (чем управляют)			
Мотивация (почему, ради чего)			

Эталон ответа

Название элемента управления временем	Тип тайм-менеджмента		
	Индивидуальный	Ролевой	Социальный
Субъект (кто управляет)	Сам человек	Консультант по тайм-менеджменту	Консультант по тайм-менеджменту

Объект управляет (кем)	Сам человек	Личность (специалист)	Группа людей (компания)
Цель (для чего)	Оптимизировать достижение индивидуальных жизненных целей жизни	Оптимизировать процесс и результат выполнения социально-ролевых (например, профессиональных) функций	Оптимизировать процесс и результат выполнения функций группового взаимодействия, включая взаимоотношения (в частности, внутри коллектива)
Предмет управляют (чем)	Личностные знания, способности, умения	Рольевые (профессиональные) знания и навыки, стратегии поведения	Нормы, правила, стандарты, алгоритмы, способы деятельности и коммуникации
Мотивация (почему, ради чего)	Внутренняя: интерес, желание стать лучше	Частично внутренняя (желание повысить компетентность в данной роли), частично внешняя (трудности в ее исполнении)	Внешняя: медленное и неэффективное взаимодействие, сложности с управлением группой

Критерии оценки вопросов открытого и закрытого типа

«Отлично» (зачтено) ставится, если доля правильных ответов составляет 80-100%.

«Хорошо» (зачтено) ставится, если доля правильных ответов составляет 60-79%.

«Удовлетворительно» (зачтено) ставится, если доля правильных ответов составляет 40-59%.

«Неудовлетворительно» (не зачтено) ставится, если доля правильных ответов составляет менее 40%.

Критерии оценки практического задания

«Отлично» (зачтено) ставится, если практическое задание выполнено полностью, содержание задания отражает все аспекты, указанные в задании

«Хорошо» (зачтено) ставится, если практическое задание выполнено в полном объеме, но некоторые аспекты, указанные в задании, раскрыты не полностью.

«Удовлетворительно» (зачтено) ставится, если практическое задание выполнено, но допускались ошибки, не отразившиеся на качестве выполненной работы.

«Неудовлетворительно» (не зачтено) ставится, если практическое задание не сделано или допущены ошибки, влияющие на качество выполненной работы.

III. КОМПЛЕКТ ОЦЕНОЧНЫХ МАТЕРИАЛОВ ДЛЯ ПРОМЕЖУТОЧНОЙ АТТЕСТАЦИИ

Вопросы, выносимые на зачет

1. Что такое время?
2. Виды времени.
3. Социальное время.
4. Экономическое время.
5. Жизненный цикл фирмы (ЖЦФ).
6. Жизненный цикл товара (услуги).
7. Индивидуальный фонд времени и его структура.
8. Фонд времени организации (подразделения).
9. Этапы карьеры.
10. Типы карьеры.
11. Виды психологического времени.
12. Время — стратегический ресурс организации и человека.
13. Основной закон времени как стратегического ресурса.
14. Помехи («воры времени»).
15. Внутренние и внешние помехи.
16. Тайная причина внутренних помех.
17. Компетентность менеджера во времени.
18. Собственная система управления временем.
19. Алгоритм инвентаризации и анализа времени.
20. Главный секрет эффективного управления временем.
21. Цели организации и цели личности.
22. Ключевые аспекты целеполагания.
23. Целеполагание и процесс достижения цели.
24. «Золотые» пропорции планирования времени.
25. Планирование дня с помощью метода «Альпы».
26. Метод «пяти пальцев».
27. Повышения эффективности в коммуникациях.
28. Повышение эффективности в работе.
29. Биоритмы человека.
30. Персональные правила «хорошего» рабочего дня.

Критерии оценки зачета:

«Зачтено» выставляется обучающемуся, если: он знает основные определения, последователен в изложении материала, демонстрирует базовые знания дисциплины, владеет необходимыми умениями и навыками при выполнении практических заданий.

«Не зачтено» выставляется обучающемуся, если: он не знает основных определений, непоследователен и сбивчив в изложении материала, не обладает определенной системой знаний по дисциплине, не в полной мере владеет необходимыми умениями и навыками при выполнении практических заданий.